

bedrunka+hirth

Workplace up to date – mehr Raum zum Arbeiten

Gültig bis zum 31.03.2028

**KATALOG
2026-28**

Version mit Preisen





Schubladenschränke



MRS®



CNC-Lager- und Transportsysteme



Werkbänke



Multi-Wand-Aufbau



workraster - Der Strukturierte



workline - Der Höchste



workergo - Der Vielseitige



ergoliner - Der Kräftige

NEU



Schwerlasttische - Die Stärksten



Weitere Arbeitsplatzsysteme



Arbeitsplatten



ESD



Mobile Logistik-Systeme



Flügel- und Schiebetürenschränke



Stühle und Regale



Garderobenschränke



Innovativ - Kompetent - Eigenständig

Paul Bedrunka + Otto Hirth

1969

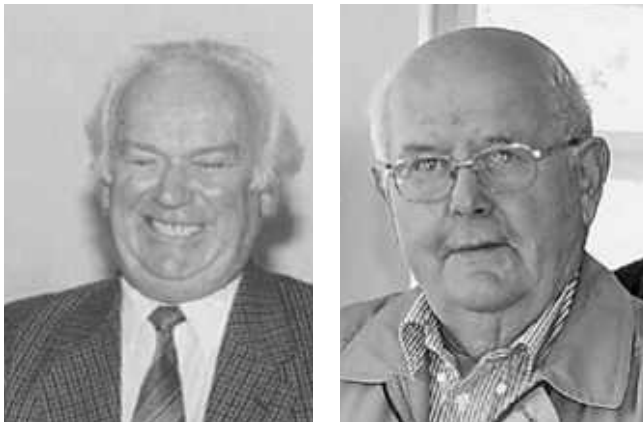

Alles begann mit einer kleinen Werkstatt in Bräunlingen. Die beiden Gründer Paul Bedrunka und Otto Hirth beschäftigten damals sechs Mitarbeiter und produzierten mit einigen wenigen Bohrmaschinen, Schleif- und Schweißgeräten sowie einer Tafelschere. Da es weder Kräne noch Stapler gab, mussten die Bleche und Rohre von Hand abgeladen werden. Die Rohre wurden einzeln durch die Fenster in die Werkstatt gehievt – ein Vorgang, der die Mitarbeiter regelmäßig vor große Herausforderungen stellte. Auf wenigen Quadratmetern entstanden die ersten Tischgestelle mit Kurbelverstellung, die Blechverarbeitung erfolgte komplett manuell, und die Lackierung wurde von Hand mit Nasslack ausgeführt. Die fertigen Produkte wurden schließlich mit einem einzigen kleinen LKW ausgeliefert. Während Otto Hirth den Vertrieb aufbaute und für eine stabile Auftragslage sorgte, koordinierte Paul Bedrunka die Produktion und achtete auf höchste Qualität. Der Kundenkreis beschränkte sich damals auf einen Umkreis von etwa 100 Kilometern.

Mit dem Neubau in der Gießnaustraße 1982/83 begann für das Unternehmen eine neue Ära. Es entstanden größere Produktions- und Verwaltungsflächen, die es ermöglichten, das Sortiment kontinuierlich zu erweitern. Die Zahl der Mitarbeitenden und der Maschinenpark wuchsen stetig, ebenso wie die Marktpräsenz in ganz Deutschland. 1985 übernahm Ludwig Kellner die Geschäftsführung und führte die Firma erfolgreich in eine Zeit des technologischen Wandels. Heute beschäftigt Bedrunka+Hirth rund 120 Mitarbeitende auf einer Produktionsfläche von über 8.800 Quadratmetern.

Mit der fortschreitenden Digitalisierung hat sich Bedrunka+Hirth frühzeitig auf die Anforderungen der Industrie 4.0 eingestellt. Der erste Spatenstich für die jüngste Betriebserweiterung erfolgte im Frühjahr 2018, rechtzeitig zum 50-jährigen Firmenjubiläum. Das neue dreigeschossige Verwaltungsgebäude und die zusätzliche Produktionshalle schufen Raum für modernste Fertigungstechnologien, erweiterte Logistikflächen und zukunftsfähige Arbeitsplätze. Inzwischen prägen digital vernetzte Systeme, automatisierte Prozesse und eine intelligente Logistik den Arbeitsalltag.

Geschäftsführer Ludwig Kellner

1985

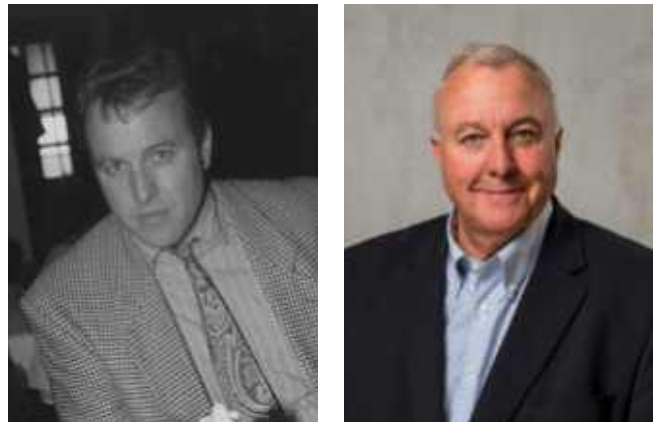

Die Produktion ist heute hochgradig digitalisiert: Daten aus der Online-Planung fließen direkt in den Fertigungsprozess ein und begleiten jedes Produkt vom Blechzuschnitt über die Montage bis hin zur Auslieferung und Einrichtung. Kundinnen und Kunden konfigurieren ihre Schrank- und Arbeitsplatzsysteme online oder lassen sich komplette Werkhallen in 3D modellieren, die sich anschließend realitätsgetreu am Bildschirm darstellen lassen. So wird aus einer Idee eine vernetzte, effiziente und präzise gefertigte Lösung, ganz im Sinne der Industrie 4.0.

Mit modernsten, automatisierten Biege- und Fertigungsanlagen konnte die Produktivität in den letzten Jahren deutlich gesteigert werden, die Produktionsabläufe wurden optimiert und die Effizienz signifikant erhöht. Gleichzeitig setzt das Unternehmen ein klares Zeichen in Richtung Nachhaltigkeit: Bedrunka+Hirth erfasst und kommuniziert die CO²-Emissionen seiner Produkte transparent und arbeitet konsequent daran, diese Werte durch energieeffiziente Prozesse und ressourcenschonende Fertigung weiter zu senken. Alle Bedrunka+Hirth-Produkte werden vollständig in Deutschland gefertigt, unter Einhaltung höchster Qualitäts- und Umweltstandards.

Heute steht der Name Bedrunka+Hirth für Innovationskraft, Präzision und Langlebigkeit und für ein konsequent umgesetztes Zusammenspiel aus Handwerkskunst und Hightech. Das Unternehmen beliefert europaweit Fachhändler mit kürzesten Lieferzeiten, bietet ein 72-Stunden-Lieferprogramm und entwickelt Produkte, die sich durch Ergonomie, Funktionalität und nachhaltige Wertigkeit auszeichnen. Damit bleibt Bedrunka+Hirth auch in Zukunft ein verlässlicher Partner für die moderne Betriebseinrichtung – digital, effizient und „**Made in Germany**“.

1982

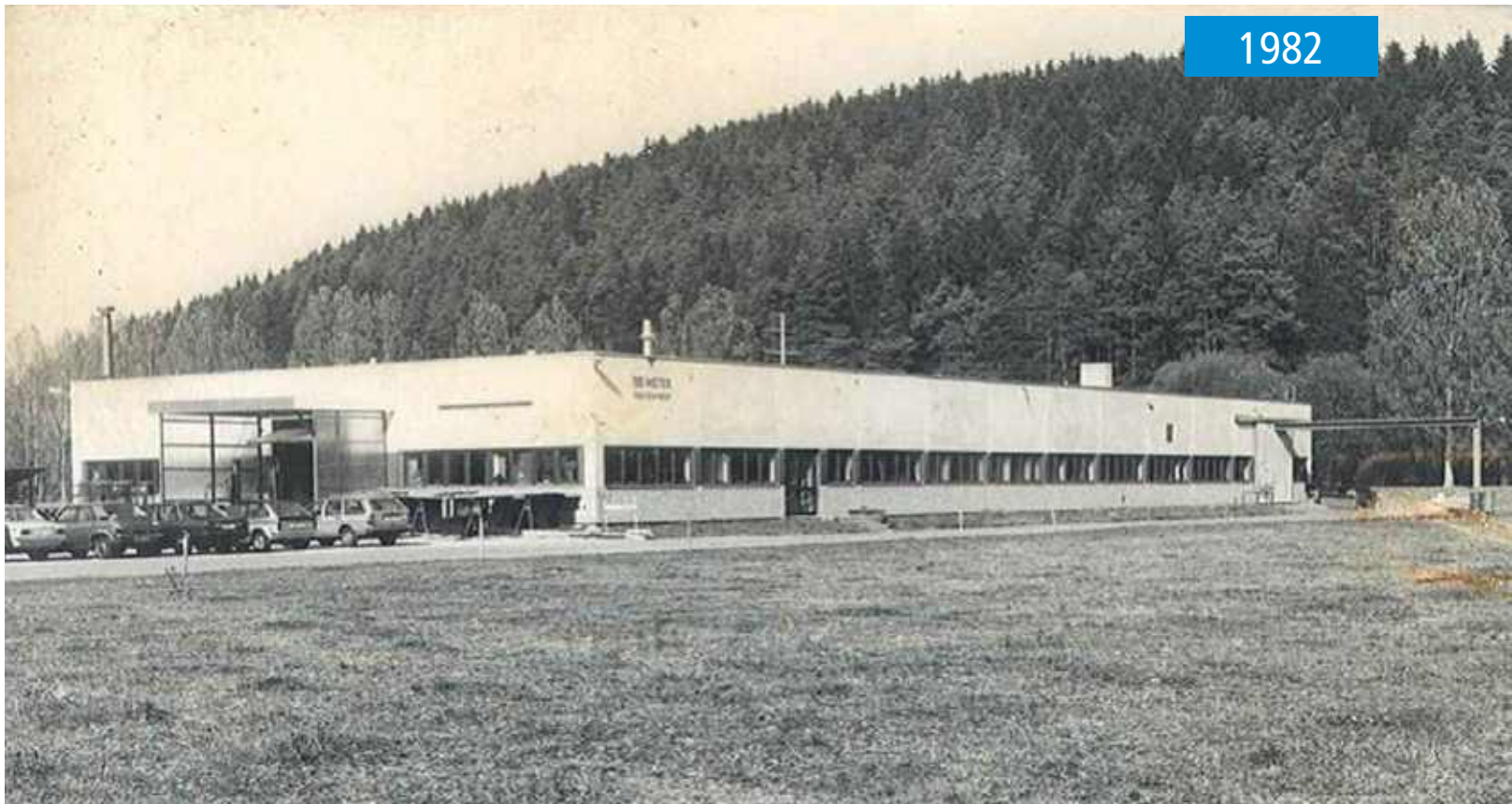

2019



Online-Konfigurator

Mit wenigen Klicks zur perfekten Lösung

Unsere Online-Konfiguratoren unterstützen Sie dabei, Ihre individuelle Betriebseinrichtung schnell und einfach zu gestalten. Ob Schubladenschrank, Werkbank oder Arbeitsplatzsystem – mit nur wenigen Klicks erstellen Sie Ihr Wunschprodukt, exakt abgestimmt auf Ihre Anforderungen.

Alle Konfiguratoren sind besonders benutzerfreundlich aufgebaut und führen Sie Schritt für Schritt durch die vielfältigen Optionen. Ein intelligentes System berechnet im Hintergrund automatisch die Möglichkeiten, ergänzt hilfreiche Erläuterungen und stellt Ihnen Ihre Auswahl übersichtlich in technischen Details und Illustrationen dar.

Konfigurator für Arbeitsplatzsysteme Ergonomische Arbeitsplätze individuell gestalten

Gestalten Sie moderne, ergonomische und flexible Arbeitsplatzsysteme – optimal auf Ihre Prozesse zugeschnitten

So funktioniert's:

- Grundsystem auswählen (Tischgestell, Größe, Form)
- Arbeitsplatte und Material wählen
- Höhenverstellung und Ergonomie-Optionen konfigurieren
- Zubehör ergänzen: Multiwand, Beleuchtung, Monitorhalter, Stromversorgung, Ablagen etc.
- Farbgestaltung nach Wunsch festlegen

Ergebnis: Ein maßgeschneidertes Arbeitsplatzsystem für Effizienz und Ergonomie.



Besuchen Sie unseren
Online Konfigurator
www.bedrunka-hirth.de

NEU



Werkbank-Konfigurator Ihre individuelle Werkbank – perfekt geplant

Gestalten Sie Ihre persönliche Werkbank – abgestimmt auf Ihre Arbeitsabläufe und Anforderungen.

So funktioniert's:

- Werkbank-Grundtyp wählen (stationär oder mobil)
- Abmessungen und Plattenmaterial festlegen
- Schubladenelemente, Türen und Fachböden konfigurieren
- Farbe des Gestells und der Elemente auswählen
- Erweiterungen wie Steckdosenleisten, Werkzeughalter oder Aufbauten hinzufügen

Ergebnis: Eine Werkbank, die genau zu Ihrem Arbeitsplatz passt.

Schubladenschrank-Konfigurator Mit wenigen Klicks zum Traumschrank

Unser Schubladenschrank-Konfigurator überzeugt durch Übersichtlichkeit und einfache Bedienung. In wenigen Schritten gelangen Sie zu Ihrem individuell ausgestatteten Schubladenschrank.

So funktioniert's:

- Schrank-Grundtyp wählen (stationär oder mobil)
- Rastermaß und Nutzhöhe bestimmen
- Schubladen definieren (Blendenhöhen, Traglasten, Anzahl)
- Gehäuse- und Blendenfarbe aus 17 Standardfarben auswählen
- Zusatzausstattung wie Kleinteilekästen, Trennwände, Muldenplatten, Riffelgummi- oder Antirutschmatten ergänzen

Ergebnis: Ihr optimal ausgestatteter Schubladenschrank – passgenau für Ihren Bedarf.

Unternehmensgrundsätze



QUALITÄT

- Hochwertige Stahlbleche und Stahlrohre
- Lange Lebensdauer der Produkte
- Produkte werden auftragsbezogen gefertigt
- Optimierung Ihrer Wertschöpfung
- Produktentwicklung nach modernsten Gesichtspunkten

EIGENSTÄNDIGE
MARKE

KURZE
LIEFERZEITEN

HANDEL

- Kundennähe, persönlicher Kontakt
- Kompetente Beratung vor Ort
- Uneingeschränkte Identifikation mit dem Hersteller
- Bevorratung gängiger Aktionsmodelle beim Händler
- Vermittlung von Markttendenzen

INDIVIDUELLE
LÖSUNGEN

KOMPETENTES
PERSONAL

INDIVIDUELL

- Kundenbezogene Lösungen
- Maßanfertigung für Ihren Produktions- und Lagerbereich
- 17 Standardfarben
- Zusammenarbeit in allen Betriebseinrichtungsobjekten
- Produktwissen führt zu Kundenproblemlösungen

HOHE
QUALITÄT

HOHE
FLEXIBILITÄT

PLANUNG

- Beratung und Ist-Analyse vor Ort
- Individuelle Lösungen für Ihre Ansprüche
- 3D-Planungsprogramme und umfangreiche Bibliothek
- Professionelle Lösungen schnell und einfach in 3D

UMFASSENDE
BERATUNG

NÄHE ZUM
HANDEL

Wir sind zertifiziert



Hochwertige Betriebseinrichtungen

Produktsortiment



PRODUKTE

Sehen Sie hier unser breites Produktsortiment.

Wir fertigen seit 50 Jahren in Bräunlingen im Schwarzwald Einrichtungen für Industrie, Handwerk und den Dienstleistungssektor. Wir entwickeln unsere Produkte nach modernsten Gesichtspunkten. Bei uns kommen nur hochwertige Stahlbleche und Stahlrohre zum Einsatz, um höchsten Ansprüchen gerecht zu werden und Belastungen stand zu halten.

Wir unterstützen unsere Kunden bei der Optimierung ihrer Wertschöpfung in den Bereichen Fertigung, Montage und Service durch unsere Produkte und Dienstleistungen. Neben Schubladenschränken und Werkbänken sowie mobilen Logistik-Systemen in verschiedenen Ausführungen fertigen wir ergonomische Arbeitsplatzsysteme mit einer Vielzahl an Komponenten.

Zum Fertigungsprogramm gehören auch CNC-Lager- und Transportsysteme mit eigenen CNC-Einsätzen, die durch einfaches Einrasten individuell und rationell positioniert werden können.

Im Bereich Schubladenschränke sind bei der Tiefe 736 mm alle Schubladen mit Vollauszug 100 % und kugelgelagerten Schubladenführungen ausgestattet. Schubladen mit 50 mm Blendenhöhe sind bis 70 kg, Schubladen ab 75 mm Blendenhöhe von 100-300 kg belastbar.

Die Klappenlösung bei unseren elektronischen Schubladenschränken „Tool Server Modular“ TSM® mit kompletter Lagerverwaltung sind durch das europäische Patentamt geschützt. Dieses System mit Hochschränken und normalen Werkzeugschränken ist überall dort einsetzbar, wo eine Zugriffskontrolle nötig ist.

Jede Schublade und selbst jede Unterteilung mit Klappe wird elektromagnetisch verriegelt, ist rund um die Uhr betriebsbereit und enthält ein elektronisches Lager- und Bestellwesen.



Marktsegmente

- **Industrie:** Im Maschinen- und Anlagebau oder in der metallverarbeitenden Industrie wird die Strapazierfähigkeit unserer hochwertigen Produkte geschätzt.
- **Gewerbe/Handwerk:** Von der einfachen Werkbank, über Werkstattwagen bis hin zu Packtischen erleichtern unsere Produkte die Arbeit.
- **Ausbildungswerkstätten und öffentliche Einrichtungen:** Von Gruppenarbeitsplätzen über Werkbänke bis hin zu Büromöbeln sind wir in allen Bereichen gut aufgestellt.
- **Chemie/Pharma:** Im Forschungs- und Entwicklungslabor stehen besonders unsere Arbeitsplatzsysteme hoch im Kurs.
- **Automobil/Luftfahrt:** Bedrunka+Hirth ist in der Luftfahrt- und Automobilindustrie sowie im Automobilrennsport eine bekannte Marke.
- **Elektronik / Elektrische Geräte:** Mit unseren gesicherten ESD-Arbeitsplätzen und ESD-Zubehörteilen sind wir bestens mit leitfähigen Produkten ausgestattet.

„ Die Grundsätze Ordnung, Sicherheit und Ergonomie sind maßgeblich in die Entwicklung dieser Arbeitsplätze eingeflossen und sorgen für optimalen Materialfluss und für die Entlastung der Mitarbeiter.“



Industrie 4.0 - Wir bieten innovative Systeme

i4.0

INDUSTRIE 4.0
Intelligente Vernetzung von Maschinen und
Abläufen.

TSM®

Ein intelligenter Schubladenschrank mit elektronischer Lagerverwaltung, mit neuer, moderner, auf Windows basierender Software. Jede Schublade oder Türe ist elektromechanisch verriegelt und wird per Software nach erfolgter Verbuchung des zu entnehmenden Artikels entriegelt. Die Software ist auf bis zu 99 Module ausgelegt.

ARBEITSPLATZSYSTEME

Täglich kämpfen Mitarbeiter in Unternehmen mit kraftaufwendigen Aufgaben und schwerer körperlicher Belastung. Um langfristig die Wettbewerbsfähigkeit zu erhalten und um diese zu verbessern, sollten eigene Ressourcen besser genutzt werden. Hierfür bieten wir intelligente Arbeitsplatzsysteme. Zum Beispiel Schwerlasttische aus der Serie „powerline“ mit einer Tragkraft von 600 oder 900kg. Dieser passt sich durch die elektrische Höhenverstellung individuell an den Benutzer an.

HIPERCAB®

Der HiPerCab ist ein intelligenter Lagerschrank mit elektronisch verriegelten Schubladen. Eine moderne, Windows-basierte Software steuert die Entnahme und Rückgabe sämtlicher Materialien und sorgt für maximale Transparenz und Sicherheit. Das modulare System ist auf bis zu 99 Erweiterungsmodulen ausgelegt und bietet eine professionelle Lösung für die sichere, kontrollierte und effiziente Verwaltung von Werkzeugen und Betriebsmitteln.



Arbeitsplätze der Zukunft

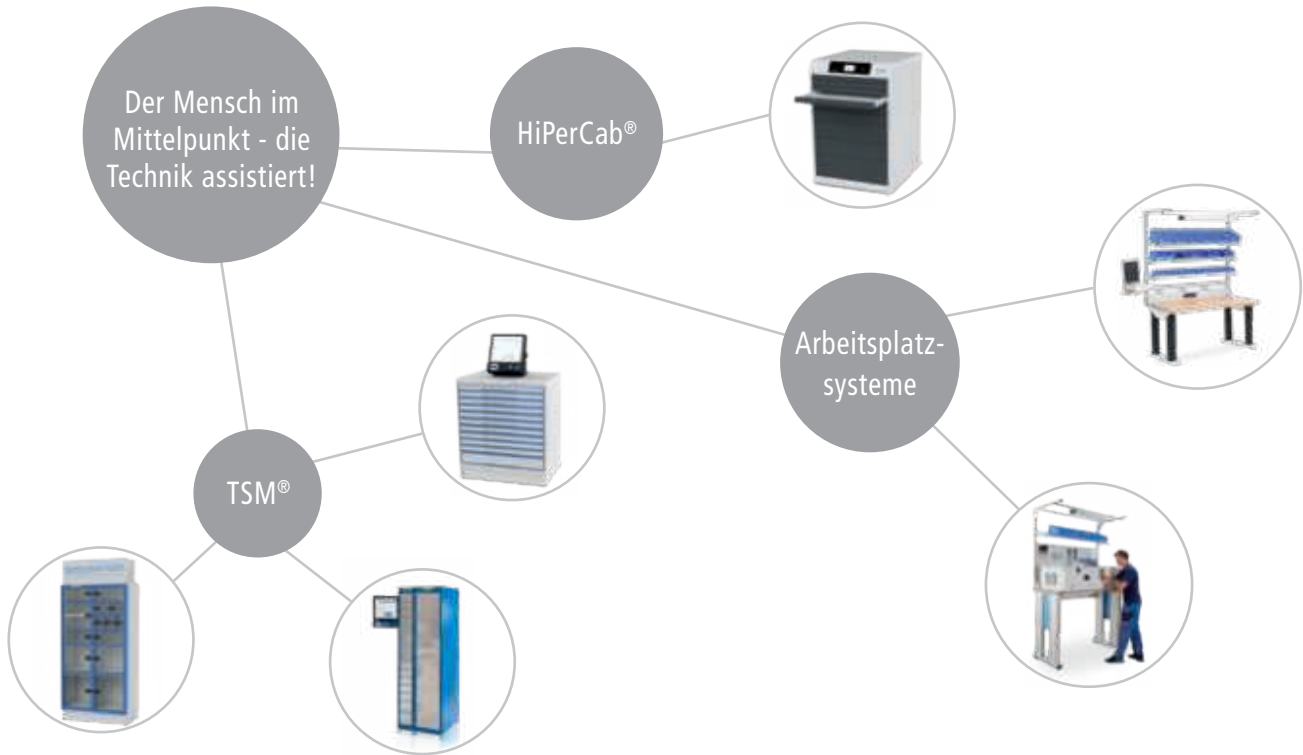

TSM® - Tool Server Modular

i4.0

INDUSTRIE 4.0
Intelligente Vernetzung von Maschinen und
Abläufen.

Ihre Vorteile:

- Hohe Bedienerfreundlichkeit
- Sichere Bevorratung
- Individuelle Unterteilung, auch mit Einzelklappen möglich
- Entriegelte Schublade u. Klappe wird am LCD-Display angezeigt
- Personalkostenreduzierung
- Überall einsetzbar, wo eine Zugriffskontrolle nötig ist
- Vielfältige Variationsmöglichkeiten
- System wird autonom mit eigener Rechereinheit betrieben
- Individuelle Zugriffsbeschränkungen
- Maximale Ausnutzung durch das chaotische Lagerprinzip
- Teilentnahme möglich
- Keine unkontrollierten Lagerbestände
- Fachgerechte und sortierte Aufbewahrung von Materialien und Werkzeugen

Tool-Server-Modular (TSM®)

Die komplette Steuerung erfolgt über eine Lager- und Verwaltungssoftware. Durch ein modulares Schubladenkonzent passt sich der TSM® Ihren Wünschen an. In individueller Kombination können die Module miteinander verbunden werden. Der TSM® ist kompatibel mit dem TSS®. Die beiden Systeme ergänzen sich durch die unschlagbare Varianten- und Kombinationsvielfalt auf ganzer Linie. Die Software ist identisch und somit steht einer Nach- bzw. Aufrüstung nichts im Weg.



Software Video



...das innovative modulare Kleinteile-Lagersystem

Die Automatisierung im Bereich des Werkzeugmanagements schreitet stetig voran. Der Tool-Server-Modular ermöglicht Ihnen ein wesentlich schlankeres und effizienteres Toolmanagement. Die Kosten für die Bereitstellung, die Verwaltung und den Verbrauch von Werkzeugen und Kleinmaterialien werden durch den Einsatz unseres Werkzeuglagersystems deutlich verringert. Ein verschärfter Wettbewerb in der Fertigungsindustrie führt zu steigendem Kostendruck und zwingt die Unternehmen, sich mit der Optimierung ihrer Produktionsprozesse auseinander zu setzen. Nur Unternehmen mit einer professionellen Betriebsmittellogistik können einen reibungslosen und damit wirtschaftlichen Produktionsablauf gewährleisten. Unsere vollautomatische Werkzeugausgabe unterstützt Sie auf Ihrem Weg zu einem professionellen Toolmanagement. Durch ein modulares Schubladenkonzent passen wir uns Ihren Wünschen an. Bis zu 100 Module können in individueller Kombination miteinander verbunden werden.



DIE TSM® PRODUKTFAMILIE

- Schubladenschränke (verschiedene Ausführungen)
- Fächerautomat



PRODUKTKATALOG



Fordern Sie unseren Katalog des TSM® „Tool-Server-Modulars“ an. Informieren Sie sich über die innovativen Systeme aus dem Hause Bedrunka+Hirth und lassen Sie sich von der einzigartigen Qualität aus dem Schwarzwald überzeugen!

HiPerCab®

i4.0

INDUSTRIE 4.0
Intelligente Vernetzung von Maschinen und
Abläufen.

Adaptives Schranksystem Die neue Generation Schubladenschränke

Die HiPerCab® (High Performance Cabinet) Schubladenschränke sind ebenso bedienerfreundlich wie unnachgiebig gegen Unbefugte. Über den intuitiven Touchscreen führt der Weg einfach und zielgerichtet zur richtigen Schublade, in der das Gesuchte sicher lagert und dem Nutzer dargereicht wird. Wer sich nicht legitimieren kann, dem bleibt der Zugriff jedoch verwehrt.

»Das Herz des neuen Schranksystems ist seine Software«

Ob multilinguale Bedieneroberfläche, die eine Sprachauswahl in Deutsch, Englisch und Französisch ermöglicht, oder die Benutzeridentifikation mittels PIN-Code und RFID-Chip – das Unternehmen aus dem Schwarzwald stattet seine hochwertigen Schranksysteme mit Bausteinen der Informationstechnik aus, die echten Mehrwert bieten. Die Benutzerdatenbank hält fest, wem und wann der Zugriff erlaubt wurde, auch lassen sich Zugriffsmöglichkeiten zeitlich befristen. Der Administrator des anwendenden Unternehmens kann Benutzerrechte zentral verwalten, weitere Schränke anbinden oder auch wieder entfernen.

Der Touchscreen befindet sich an der Oberkante des Schrankes. Die Bereitstellung der elektromechanisch verriegelten Schubladen erfolgt in drei Stufen. Zunächst öffnet das System die Schubladen, auf die der

Benutzer Zugriff bekommen soll, nur einen Spalt. Durch Antippen lässt sich die gewünschte Schublade weiter öffnen. Die anderen Schubladen bleiben im Bereitstellungsmodus.

Im dritten Schritt lässt sich die gewünschte Schublade ganz aufziehen (Vollauszug). Alle anderen bleiben aus Sicherheitsgründen verriegelt. Immerhin betrage die Tragkraft der einzelnen Schubladen bis zu 100 kg. Nach der Entnahme sorgt das System dafür, dass die zurückgeschobene Schublade abgebremst, sanft eingezogen, geschlossen und wieder in den Bereitstellungsmodus versetzt wird.

Den HiPerCab® gibt es mit unterschiedlicher Ausstattung in den Versionen Medium und Premium sowie als Anbaumodul, zunächst in Breiten von 705 und 1.005 mm sowie in Höhen von 1.019 und 1.219 mm.

Bedrunka + Hirth bietet das Schranksystem mit den gleichen Einteilungsmöglichkeiten an wie den klassischen Schubladenschrank. Das gilt auch für andere Merkmale der Schranksysteme „made in Germany“, etwa dem rahmenverstärkten, sehr stabilen Gehäuse, der verschweißten Stahlblechkonstruktion sowie den wählbaren Blendenhöhen. Wie üblich, lässt sich die Front der Schränke individuell farblich gestalten, zum Beispiel entsprechend dem Corporate Design des Anwenders.



HiPerCab[®]

Technische Details

- Intuitiver Touchscreen
- Multilinguale Bedienoberfläche per Sprachauswahl in deutsch, englisch und französisch
- Benutzeridentifikation mittels PIN-Code und RFID Chip
- Duale Verwendung der RFID-Frequenzen auf 13,56MHz und 125kHz
- Kundenindividueller RFID-Standard durch Update erweiterbar
- Einfache Kopplung durch Standardkabel, Netzstrom erforderlich
- Unternehmensglobale Benutzerdatenbank für alle im Unternehmen vorhandenen Schrankanlagen
- Detaillierte Ereignisaufzeichnung und Auswertemöglichkeit
- Identisches Einteilungsmaterial wie beim klassischen Schubladenschrank



Geprüft nach folgenden Normen und Richtlinien

- Norm DIN 5054 | Schubladenschränke aus Stahl - Bauformen, Funktions- und Sicherheitsanforderungen, Prüfungen, Bewertung
- Niederspannungsrichtlinien 2014/35/EU
- EMV-Richtlinien 2014/30/EU
- Funkgeräterichtlinien 2014/53/EU
- RoHS-Richtlinien 2011/65/EU
- EN 55011:2016+A1:2017
- EN 61000-3-2:2014
- EN 61000-3-3:2013
- EN 61000-6-2:2005+AC:2005
- EN 61000-6-4:2007+A1:2011
- EN 300330:2017
- EN 50581:2012 (RoHS2)



PRODUKTKATALOG



Fordern Sie unsere Broschüre HiPerCab[®] an. Informieren Sie sich über die innovativen Systeme aus dem Hause Bedrunka+Hirth und lassen Sie sich von der einzigartigen Qualität aus dem Schwarzwald überzeugen!

Arbeitsplatzsysteme

i4.0

INDUSTRIE 4.0

Intelligente Vernetzung von Maschinen und Abläufen.

Ihre Vorteile mit Arbeitsplatzsystemen von Bedrunka+Hirth:

- Höchste Ergonomie durch elektrisch höhenverstellbare Tische
- Große Variantenvielfalt: 4-Fuß-, C-Fuß-, Schwerlast- und Spezialtisch
- Vollständiges Baukastensystem mit frei kombinierbaren Komponenten
- Vielfältige Erweiterungsmöglichkeiten durch Multi-Wand-Systeme
- Robuste, langlebige Stahlkonstruktionen „Made in Germany“
- Breite Auswahl an Arbeitsplatten für Montage, Versand, Labor und Technik
- Integration von Energie, Beleuchtung und Druckluft direkt am Arbeitsplatz
- Perfekte Organisation durch modulare Unterbauschränke und Regalsysteme
- Maximale Ordnung und Übersichtlichkeit
- Hohe Traglasten – optimal für anspruchsvolle Aufgabenbereiche
- Ästhetisches, professionelles Design mit einheitlicher Formsprache
- Zukunftssicher durch konsequente Erweiterbarkeit und Nachrüstbarkeit

Arbeitsplatzsysteme und Industrie 4.0 stehen in engem Zusammenhang, weil moderne Produktionssysteme den Arbeitsplatz grundlegend verändern. Hier ein kompakter Überblick:

Mensch: Qualifikation, Ergonomie, Motivation

Technik: Maschinen, Werkzeuge, IT-Systeme

Organisation: Arbeitsabläufe, Prozesse, Verantwortlichkeiten

Umgebung: Sicherheit, Ergonomie, Arbeitsmittel

Arbeitsplatzsysteme spielen eine zentrale Rolle in modernen Produktions- und Arbeitsumgebungen. Sie schaffen Ordnung, verbessern ergonomische Abläufe und unterstützen eine klare Strukturierung von Arbeitsprozessen. Die Systeme von Bedrunka+Hirth überzeugen dabei durch ihre hohe Qualität, ihre modulare Bauweise und ihre vielseitigen Kombinationsmöglichkeiten.



...ergonomisch, effizient und durchdacht

Im Mittelpunkt steht ein flexibles Baukastensystem, das individuell konfiguriert und an verschiedenste Tätigkeitsbereiche angepasst werden kann. Unterschiedliche Tischgestelle, robuste Arbeitsplatten, funktionale Multi-Wand-Elemente sowie Stauraumlösungen wie Unterbauschränke und Regal-systeme sorgen für maximale Gestaltungsfreiheit. Jedes Element ist darauf ausgelegt, Werkzeuge, Materialien und Hilfsmittel übersichtlich, griffbereit und sicher zu organisieren.

Ergonomie und Benutzerfreundlichkeit sind dabei wesentliche Bestandteile: Höhenverstellbare Arbeitsplatten, optimal angeordnete Ablagen und gut strukturierte Arbeitsbereiche unterstützen ein gesundes, effizientes und konzentriertes Arbeiten. Gleichzeitig gewährleisten stabile Stahlkonstruktionen und hochwertige Oberflächen eine lange Lebensdauer und Zuverlässigkeit im täglichen Einsatz.

Mit ihrer großen Variantenvielfalt eignen sich die Arbeitsplatzsysteme von Bedrunka+Hirth für Montagearbeitsplätze, Kommissionierung, Instandhaltung und Service, Warenein-/ausgangsprüfung, Serien- und Einzelfertigung, manuelle und teilautomatisierte Arbeitsplätze, Laborbereiche und viele weitere Anwendungsgebiete. Sie ermöglichen klare Arbeitsabläufe, reduzieren Such- und Rüstzeiten und tragen zu einer professionellen, ordentlichen Arbeitsumgebung bei.

Arbeitsplatzsysteme von Bedrunka+Hirth verbinden Funktionalität, Stabilität und Ergonomie zu Lösungen, die produktives Arbeiten unterstützen und sich flexibel an neue Anforderungen anpassen lassen – eine solide Grundlage für effiziente und zukunftssichere Arbeitsplätze.



UNSERE ARBEITSPLATZSYSTEME IM ÜBERBLICK:

- workraster
- workergo
- workline
- powerline
- hydline
- workalu
- Packtische
- ergoliner

Produkte hautnah erleben



Sie haben Bedarf an einer Schulung?
Zögern Sie nicht und vereinbaren Sie
gleich einen Termin mit uns!

Schulungen und Seminare für Fachhändler und Endkunden

Sie als Kunde von Bedrunka+Hirth können Ihre Effizienz erheblich steigern, wenn Sie die Vielfalt Ihrer Nutzungsmöglichkeiten kennen. Die Schulungen vermitteln detaillierte Fachkenntnisse für Händler bzw. Anwender.

- Betriebsorganisation
- Vertriebsseminar mit Katalogschulung
- Technische Produktkenntnisse
- 3D-Planung

Die Ausstellungsräume in Deutschland:

- **1** | Süd: 78199 Bräunlingen
- **2** | West: 42899 Remscheid
- **3** | Ost: 99869 Günthersleben-Wechmar
- **4** | Nord: 23881 Breitenfelde

In diesen Ausstellungsräumen können wir Ihnen die Vielfalt unserer Produkte vorführen.



Mit Produkten und Neuheiten auf Tour

Mit einem eigens angeschafften und entsprechend gestalteten Crafter gehen wir aus dem Schwarzwald auf Reisen, um uns bei ausgewählten Fachhändlern regional und kundennah zu präsentieren.

Der Tour-Crafter wird mit einer Mischung aus innovativen Neuentwicklungen und Bestsellern bestückt, um die ganze Bandbreite und Kombinationsvielfalt des B+H Produktportfolios zu dokumentieren. Zugleich soll der Anspruch des Unternehmens an eine intelligente Werkstatt- und Betriebsorganisation, Qualität „Made in Germany“ sowie eine konsequente Produktgestaltung nach dem Grundprinzip „Gesundes Arbeiten“ unterstrichen werden. Ziel ist es, mit der Roadshow ein richtiges Messeerlebnis kreieren.

Schulungen und Seminare für Fachhändler und Endkunden

Sie als Kunde von Bedrunka+Hirth können Ihre Effizienz erheblich steigern, wenn Sie die Vielfalt Ihrer Nutzungsmöglichkeiten kennen. Die Schulungen vermitteln detaillierte Fachkenntnisse für Händler bzw. Anwender.

- Betriebsorganisation
- Vertriebsseminar mit Katalogschulung
- Technische Produktkenntnisse
- 3D-Planung

1 Bräunlingen



Artwerkstatt SÜD in Bräunlingen
Gießnaustraße 8 | 78199 Bräunlingen

2 Remscheid



Artwerkstatt WEST in Remscheid
Barmer Str. 62A | 42899 Remscheid

3 Gotha



Artwerkstatt OST bei Gotha
Am Oberried 4 | 99869 Günthersleben-Wechmar

4 Hamburg



Artwerkstatt NORD bei Hamburg
Dorfstraße 16A | 23881 Breitenfelde



Die Fertigung

Produktion



SERVICE

Bei Fragen und technischen Problemen stehen wir Ihnen jederzeit zur Verfügung.

Wir entwickeln und produzieren mit modernstem Maschinenpark. Neben Stanz- Nippel- Robotern, Laserschneidanlagen und vollautomatischem Biegezentrum wird die Fertigung durch Schweißroboter optimiert. Eine vollautomatische Pulverbeschichtungsanlage bringt Farbe an Ihren Arbeitsplatz.

Bedrunka+Hirth verpflichtet sich zum schonenden Umgang mit der Umwelt. Um Ressourcen (Rohstoffe, Energie, Wasser) schonend einsetzen zu können, fördern wir die Motivation aller Mitarbeiter zu einem verantwortungsbewussten Umgang mit diesen. Bedrunka+Hirth vermeidet schädliche Umweltrisiken, reduziert Abfälle und hält alle für sich relevanten Umweltvorschriften ein. Außerdem werden alle Mitarbeiter in die Verbesserung qualitäts- und umweltrelevanter Aspekte im Unternehmen miteinbezogen. Wir bieten unseren Mitarbeitern langfristige und kontinuierliche Perspektiven.

- Vollautomatisches Biegezentrum
- Hydraulische Abkantpresse mit automatischem Werkzeugwechsler
- NC gesteuerte Tafelscheren
- Stanz- und Ausklinkmaschinen
- CNC- gesteuerte Biegemaschinen
- CNC- Revolverstanzausautomat
- Laserautomat
- Schweißroboter
- Punktschweißvorrichtungen
- Pulverbeschichtungsanlage vollautomatisch mit Kreisförderer
- Montagebereich

Service Hotline Betriebseinrichtungen



After Sales Service

- Beratung und Ist-Analyse vor Ort
- Zusatzprodukte
- Zusätzliche Dienstleistungen
- Reklamationsmanagement
- Installation und Schulung vor Ort



Sie haben Bedarf an einer Beratung?

Vereinbaren Sie noch heute einen Termin mit unserem Außendienst. Die Ansprechpartner finden Sie auf unserer Homepage.

www.bedrunka-hirth.de/kontakt/ansprechpartner



+49 (0)771/ 9201-0



info@bedrunka-hirth.de

Nur durch Ihr Feedback können wir besser werden. Sollten Sie also Fragen zu Produkten haben oder benötigen Sie Hilfe bei der Montage, bitte wenden Sie sich vertrauensvoll an uns.



Montage



Gewinnen Sie hier Einblicke
in unseren Produktionsprozess

Kompletteinrichtungen können wir mit Lieferung, Aufstellung und Montage vor Ort anbieten. Viele Tische und Aufbauten sind vor Ort zu montieren. Diese Arbeit blockiert Ihre Mitarbeiter. Unsere Montage-Teams sind sehr erfahren und lösen kleine Probleme wie Bodenunebenheiten usw. vor Ort.

Aufstellung und gebrauchsfertige Inbetriebnahme auch bei den Elektro-schränken inklusiv Mitarbeiterschulung.

MONTAGE VOR ORT



Europaweit geschultes Aufbaupersonal für Ihre Komplett-einrichtung:

- Wir stimmen den Termin mit Ihnen ab
- Anlieferung abgestimmt mit Montage



Geprüfte Qualität



PRÜFEN

Auf die Qualität unserer Produkte legen wir großen Wert.

Wir garantieren eine Qualitätsgarantie von 10 Jahren. Diese gilt auf Material und Herstellung unserer Eigenprodukte der Marke „Bedrunka+Hirth“, bei sachgemäßer Bedienung.

Ausgenommen sind Handelsware, elektronische Komponenten, Software, Werkbankplatten, Sonderanfertigungen und Verschleißteile.



TÜV-Rheinland-Zertifikat: „GS“- Zeichen für geprüfte Sicherheit
Eine unserer Produkte sind mit dem TÜV-Zertifikat ausgezeichnet.



- Hochwertige Stahlbleche und Stahlrohre
- Lange Lebensdauer der Produkte
- Optimierung Ihrer Wertschöpfung
- Produktentwicklung nach modernsten Gesichtspunkten
- Geprüfte Sicherheit durch den TÜV



**Verband
Lagertechnik
Betriebs-
einrichtung**

Individuelle Lösungen



PLANUNG

Arbeitsräume nutzen mit individuellen Planungen von Bedrunka+Hirth

Individualität

Neben dem Standardprogramm fertigen wir jederzeit auch kundenbezogene Einrichtungen. Objektplanungen mit Angebotsausarbeitung werden mit 3D-Zeichnungen bereits in Ihren Hausfarben versehen. Unser Außendienst sowie unsere Objektberater stehen jederzeit für eine kompetente Beratung zur Verfügung.

Fachhändlertreue

Alle Produkte werden europaweit nur über den Fachhandel vertrieben. Bei Bedarf nennen wir Ihnen gerne Ihren Fachhändler in der Nähe.

Technische Unterstützung

- 3D-Auto CAD „Inventor“
- 3D-Planungs-Zeichenprogramm: für Vertrieb mit integrierter Datenbank
- „SketchUp8 Professional“ für Messeplanung, Raumplanung, 3D Bibliothek
- Simlab Soft – 3D Software done right
- pCon Planner und pConBox



Professionelle Einrichtungen

Das von uns verwendete Planungsprogramm bietet das ideale Konzept und Entwurfswerkzeug für ein schnelles, effizientes, dreidimensionales Modellieren und Präsentieren.

Durch professionelle Import-/Export-Schnittstellen ist eine reibungslose Datenübertragung per DWG/DXF-Format gewährleistet. 3D-Daten können durch Download eines kostenlosen Viewers von Ihnen betrachtet werden.

Kreativ und dynamisch werden bei minimalem Zeitaufwand freie, flexible Entwürfe auf die Umsetzung Ihrer Wünsche, Anordnungen, Größe und Farbauswahl weitgehend automatisiert erstellt. Durch den Aufbau einer

umfangreichen Bibliothek sind wir in der Lage, Ihre Ideen und Vorschläge schnell und einfach in 3D zu visualisieren.

Wir bieten eine professionelle Lösung, für die es keine Alternative gibt. Sie haben keine genaue Vorstellung, wie das bei Ihnen aussehen könnte? Wir zeigen es Ihnen gerne.

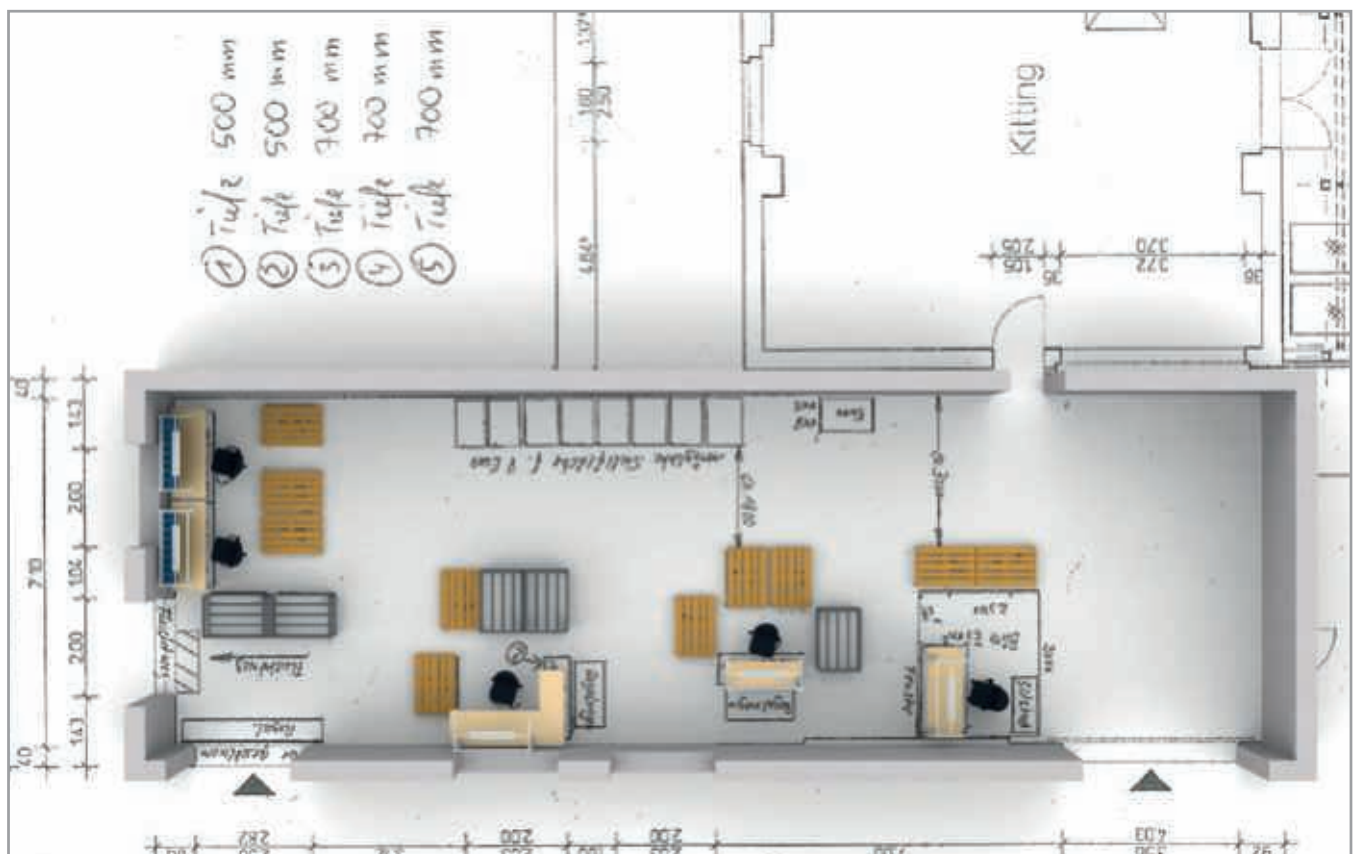

Beratung und Planung



PLANUNG

Arbeitsräume nutzen mit individuellen Planungen von Bedrunka+Hirth

Wir bieten Ihnen:

- Objektberatung nach Ist-Analyse
- Konzentration auf das Wesentliche
- Ausführung nach individuellen Wünschen
- Abstimmung auf räumliche Gegebenheiten
- Zeitersparnis durch schnelle Realisierung
- Komplexe Entwürfe und Designaufgaben werden realitätsnah dargestellt
- Beeindruckende Präsentationen
- Eine detaillierte 3D-Vorschau

Genauere Vorstellung von Ihrer Einrichtung durch unsere Planungsprogramme

Wir haben eine Bibliothek mit allen unseren Produkten für das Sketch up-Zeichenprogramm entwickelt. Dieses Planungsprogramm bietet neben dem pCon-Zeichenprogramm das ideale Entwurfswerkzeug für ein schnelles, effizientes, dreidimensionales Modellieren und Präsentieren. Durch professionelle Import-/Export-Schnittstellen ist eine reibungslose Datenübertragung per DWG/DXF-Format gewährleistet. 3D-Daten können durch Download eines kostenlosen Viewers von Ihnen betrachtet werden.



pCon - Planungsprogramm



pCon PLANNER - Der 3D-Raumplaner für Experten.

- Kreativ planen
- Beratungskompetenz stärken
- Überzeugend präsentieren
- Mit Architekten zusammenarbeiten
- Raumplanung als Serviceleistung
- Seminare



pCon.box - Die Funktionen

- Interaktive Produktkonfiguration in Echtzeit
- Erstellen detaillierter Artikellisten
- Teilen von CAD-Dateien, Bildern, Produkt- und Preisinformationen
- Anlegen und Verwalten von Projekten

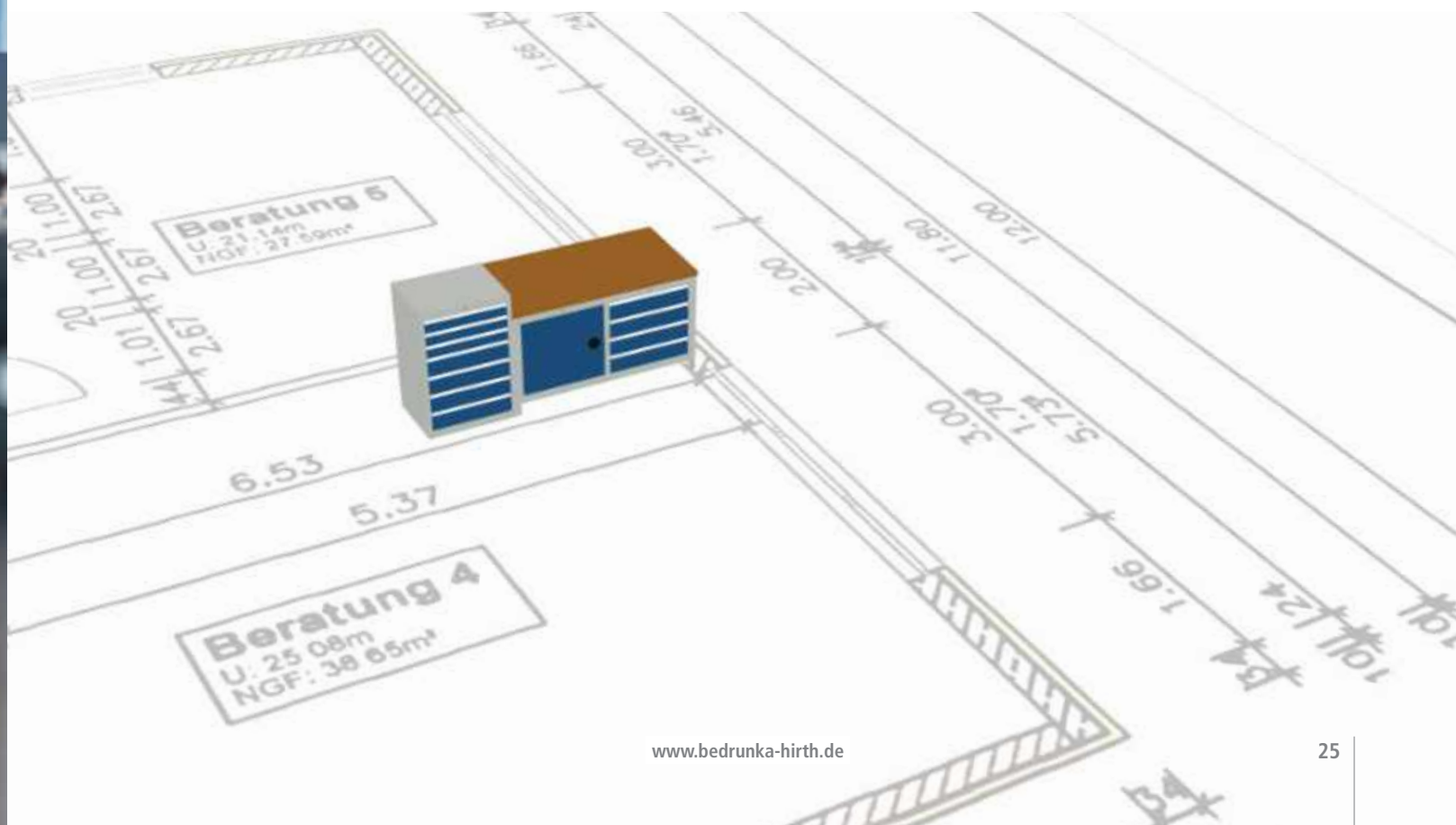

Individuelle Wünsche

Ausführung nach individuellen Kundenwünschen

Ihre individuellen Bedürfnisse vor Ort im Bereich Arbeitsorganisation und Ergonomie werden als Maßstab angesetzt. Neben Standardprodukten in verschiedenen Breiten und Höhen mit umfangreichen Zubehörteilen fertigen wir viele kundenbezogene Lösungen - Maßanfertigungen für Ihren Produktions- und/oder Lagerbereich.

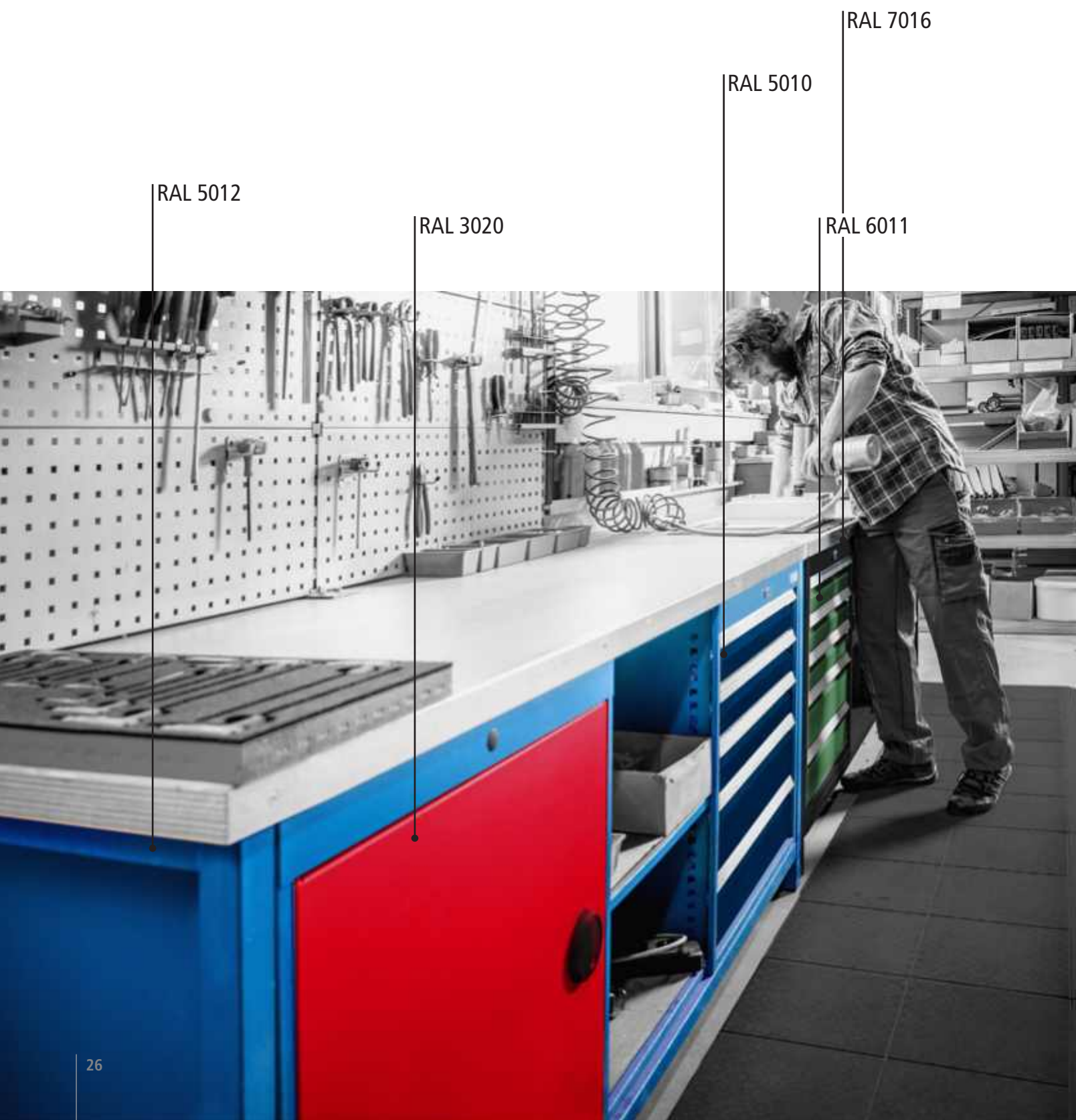

RAL 5012

RAL 3020

RAL 5010



RAL 6011

RAL 7016

Unsere Standardfarben

Alle unsere Produkte verfügen über eine umweltfreundliche Pulverbeschichtung. Standardfarben sind nur die unten aufgeführten Farben in Struktur und matter Oberfläche. Weitere Strukturen und Oberflächen sind mit Aufpreis erhältlich. Lizenzierte Farben bekannter Marken sind aus rechtlichen Gründen nicht erhältlich.



		
RAL 1023 - Verkehrsgelb	RAL 5002 - Ultramarinblau	RAL 7016 - Anthrazitgrau
		
RAL 3000 - Feuerrot	RAL 5005 - Signalblau	RAL 7035 - Lichtgrau
		
RAL 3003 - Rubinrot	RAL 5010 - Enzianblau	RAL 7040 - Fenstergrau
		
RAL 3020 - Verkehrsrot	RAL 5012 - Lichtblau	RAL 9005 - Tiefschwarz
		
	RAL 5013 - Kobaltblau	RAL 9006 - Weißaluminium
		
	RAL 6011 - Resedagrün	RAL 9010 - Reinweiß
		
	RAL 6018 - Gelbgrün	

Individuelle Wünsche

Lösungen für Ihre Einrichtung



Sie sind auf der Suche nach der passenden Einrichtung, abgestimmt auf Ihre Bedürfnisse? Vereinbaren Sie noch heute einen Termin mit uns.

Die Bedrunka+Hirth-Arbeitsplatzsysteme liefern ideale Bedingungen für ein angenehmes Arbeiten und projektbezogene Lösungen. Eine einfache und schnelle Montage der Module ist durch Steck- und Einhängenvorrichtungen gewährleistet.

Die Grundmodule der Arbeitsplatz-Serien sind untereinander kombinierbar bzw. erweiterbar und können sowohl den Arbeitsanforderungen als auch der optimalen Raumnutzung angepasst werden. Es sind Montagelinien, U- bzw. Kreuzformationen und auch Verkettungen von Arbeitsplätzen realisierbar.

Die unterschiedlichen Modulbreiten, -längen sowie -höhen ergeben eine einzigartige Vielfalt und höchste Flexibilität bei der Gestaltung von einseitigen oder doppelseitigen Arbeitsplätzen. Die Systeme sind individuell nach eigenen Bedürfnissen im Baukastensystem zusammenstellbar.

Die Höhenverstellung erfolgt entweder stufenlos mit Klemmfeststellung, Kurbel, Motor oder im Raster von 38 mm und ist dadurch bestens geeignet für stehende und sitzende Tätigkeiten.

Weiterhin qualifizieren sich diese einzigartigen Bedrunka+Hirth-Produkte durch eine große Auswahl an Zubehör und sind kompatibel mit vielen unserer Multi-Wand-Zubehörteilen. Für jeden Einsatzort ist so die ideale Zusammenstellung des Arbeitsplatzes inklusive der optimalen Ausleuchtung der Arbeitsfläche gegeben. Die direkte Zuführung von Energie und Druckluft vervielfältigt die Nutzung des Arbeitsplatzes.

B+H-Arbeitsplatzsysteme workraster, workline, workergo, workalu, powerline:

Belastung bei gleichmäßig verteilter Last bis 900 kg
Die Module sind erhältlich in den Breiten 750 - 2000 mm
Tiefen 550 - 1460 mm
Höhen 700 - 2070 mm



Individuelles Branding

Folienbeschriftung

Gerne fertigen wir eine Klebefolie Ihres Firmenlogos oder Schriftzuges an. Der Schriftzug wird im Hause Bedrunka+Hirth für Sie angebracht. Die Folie ist sehr langlebig und eine gute Alternative zum Siebdruck.



Siebdruck

Sie möchten eine besonders edle Erscheinung Ihres Logos auf dem neuen Produkt? Dann ist Siebdruck das richtige Verfahren. Mehrfarbdrucke mit bis zu 5 Farben in einem Arbeitsgang können hergestellt werden.



Laserschneiden

Zur Kennzeichnung von Metallen bewährt sich die Laserbeschriftung aufgrund ihrer Langlebigkeit. Wir schneiden mit unseren Laseranlagen nahezu jede Kontur CNC-gesteuert in die Bleche.

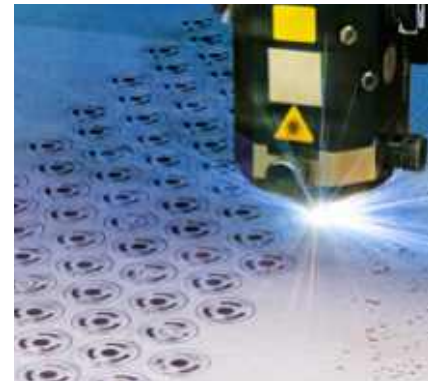

Piktogrammübersicht

Allgemeine Angaben

Technische Angaben



VOLLAUSZUG
Auszug 100%, verschiedene Tragkräften bei gleichmäßig verteilter Last.



TRAGLAST
Gesamtragkraft bei gleichmäßig verteilter Last

Ausführungen



ELEKTRONISCHE SCHLÖSSER
PIN-Code



ELEKTRONISCHE SCHLÖSSER
Karte

Allgemeine Angaben



Wir garantieren eine Qualitätsgarantie von 10 Jahren. Diese gilt auf Material und Herstellung unserer Eigenprodukte der Marke „Bedrunka+Hirth“, bei sachgemäßer Bedienung. Ausgenommen sind Handelsware, elektronische Komponenten, Software, Werkbankplatten, Sonderanfertigungen und Verschleißteile.



INFORMATION
Wichtige Hinweise und Empfehlungen



INDUSTRIE 4.0
Intelligente Vernetzung von Maschinen und Abläufen.



BERATUNG
Sie haben Bedarf an einer Beratung? Vereinbaren Sie noch heute einen Termin.

CNC - Werkzeugeinsätze



WERKZEUGEINSATZ GRÖSSE 1
Werkzeugeinsatz mit den Abmessungen 49 x 103 x 17 mm



WERKZEUGEINSATZ GRÖSSE 2
Werkzeugeinsatz mit den Abmessungen 74 x 103 x 17 mm



WERKZEUGEINSATZ GRÖSSE 3
Werkzeugeinsatz mit den Abmessungen 99 x 103 x 17 mm



Arbeitsplatzsysteme

workergo - Der Vielseitige

- C** WE WORKERGO
C-Fuß-Gestell allgemein
- C1** WE WORKERGO
C-Fuß-Gestell, Klemmfeststellung
- C2** WE WORKERGO
C-Fuß-Gestell, Kurbelverstellung
- C3** WE WORKERGO
C-Fuß-Gestell, elektrisch, 1 Motor, Tragkraft 180 kg
- C4** WE WORKERGO
C-Fuß-Gestell, elektrisch, 2 Motoren, Tragkraft 300 kg
- V** WE WORKERGO
4-Fuß-Gestell allgemein
- V1** WE WORKERGO
4-Fuß-Gestell, Klemmfeststellung
- V2** WE WORKERGO
4-Fuß-Gestell, Kurbelverstellung
- V3** WE WORKERGO
4-Fuß-Gestell, elektrisch, 1 Motor, Tragkraft 180 kg
- V4** WE WORKERGO
4-Fuß-Gestell, elektrisch, 2 Motoren, Tragkraft 300 kg

workline - Der Höchste

- 1** WL WORKLINE
Klemmfeststellung
 - 2** WL WORKLINE
Kurbelverstellung
 - 3** WL WORKLINE
Elektrische Höhenverstellung
- ## ergoliner - Der Kräftige
- V** EL ERGOLINER
4-Fuß
 - C** EL ERGOLINER
C-Fuß
- ## workraster - Der Strukturierte

- E** WR WORKRASTER
Modul einseitig, Tiefe 800 mm
- D** WR WORKRASTER
Modul zweiseitig, Tiefe 1460 mm
- EK** WR WORKRASTER
Modul einseitig kurz, Tiefe 550 mm
- DK** WR WORKRASTER
Modul zweiseitig kurz, Tiefe 960 mm

powerline - Die Stärksten

- V** PL POWERLINE 4
4-Fuß-Gestell, Tragkraft 900 kg
- C** PL POWERLINE C
C-Fuß-Gestell, Tragkraft 600 kg

workalu

- 1** WA WORKALU
Allgemein



hydline

- 1** hL HYDLINE 1
H-Fuß-Gestell, Kurbelverstellung
Tragkraft 350 kg
- 2** hL HYDLINE 2
H-Fuß-Gestell, elektrisch
Tragkraft 600 kg
- EH** hL HYDLINE C
Gestellausführung: H-Fuß-Gestell



ESD-Arbeitsplätze

-  **ESD-AUSFÜHRUNG**
Alle, für ESD gesicherten Arbeitsplätze und Zubehörteile

Ergonomie - Ihre Vorteile

-  **ERGONOMIE**
Wirtschaftlichkeit durch Arbeitsschutz und -sicherheit bei der auszuübenden Tätigkeit
-  **DRUCKLUFT**
Versorgung mit Druckluft für den allgemeinen Verbrauch
-  **PLANUNG**
Checklisten sorgen bei der Beratung und Planung für ein optimales Ergebnis für Ihr Objekt

-  **GREIFRAUMOPTIMIERUNG**
Idealer Bewegungsraum bei kurzen Aufnahmestrecken und uneingeschränkter Montagezone
-  **VERKETTUNG**
Optimierung des Produktionsflusses durch Verbindung und Verkettung der Arbeitsplätze
-  **BELEUCHTUNG**
Gewährleistung idealer Ausleuchtung und Verbesserung des Sehbereichs

-  **ENERGIE**
Direkte Zuführung von Energie am Arbeitsplatz
-  **MOBIL**
Schneller, flexibler Arbeitsablauf durch höchste Mobilität
-  **ESD**
Vermeidung von Defekten und Störungen durch den Schutz von elektrostatisch gefährdeten Bauteilen

Vorteile ergonomischer Arbeitsplatzgestaltung



ERGONOMIE

Wirtschaftlichkeit durch Arbeitsschutz und -sicherheit bei der auszuübenden Tätigkeit

Arbeitsräume sind Lebensräume – hier verbringt der Mensch einen Großteil seiner Tageszeit. Die modularen Bedrunka+Hirth Arbeitsplatzsysteme bieten ideale Voraussetzungen für angenehmes und effizientes Arbeiten – gestaltet nach ergonomischen Gesichtspunkten, im Hinblick auf Mensch und Technik.

Wir nutzen bei der Arbeitsplatzgestaltung neueste Erkenntnisse aus der Ergonomie, um eine sichere, reibungslose Ausführung der Arbeit zu gewährleisten und das tägliche Arbeitsumfeld der Mitarbeiter zu optimieren.

Ziel ist die Schaffung geeigneter Bedingungen für die Arbeit des Menschen und die Nutzung technischer Einrichtungen und Werkzeuge, d.h. effiziente und fehlerfreie Ausführung der Arbeit sowie Schutz der Mitarbeiter vor gesundheitlichen Schäden. Im Vordergrund stehen dabei die Arbeitssicherheit, der Arbeitsschutz, aber auch die Humanität und Wirtschaftlichkeit.

Die Ergonomie versteht sich als Bindeglied zwischen Mensch und Technik. Bei der ergonomischen Gestaltung von Arbeitsplätzen ist die körperliche Leistungsfähigkeit des Arbeiters in Bezug auf die Arbeitsaufgabe (Produktionsergonomie) abzustimmen. Abhängig davon sind die Handlungs- und Bewegungsabläufe, der zu leistende Körpereinsatz und die Umgebungseinflüsse.



IHRE VORTEILE

- Qualitätssteigerung durch ideale Ergonomie, da Arbeitsabläufe vereinfacht werden
- Fehlerrate sinkt
- 20 % Mehrleistung durch effizientes Arbeiten
- Steigerung des Leistungspotentials und Senkung von Durchlaufzeit
- Gesünderes Arbeiten und langfristig weniger Kosten durch geringere Ausfallzeit



Der individuelle Arbeitsplatz



DER OPTIMALE ARBEITSPLATZ

Empfehlungen und Hilfe

Von gesundheitsfördernden Arbeitsbedingungen kann gesprochen werden, wenn es gelingt, den Hauptanteil der täglichen Arbeitszeit in regelmäßigem Wechsel von Arbeiten im Sitzen, Stehen und Gehen zu gestalten. Eine ausgewogene Belastung soll ca. 60 % Sitzen, ca. 30 % Stehen und ca. 10 % Gehen beinhalten.

- Andauerndes Stehen vermeiden / Stehhilfen
- Arbeitsplatzwechsel: stehende und sitzende Arbeit
- Mischarbeit / Gruppenarbeit
- Pausengestaltung
- Maßliche Gestaltung des Arbeitsplatzes
- Fußbodengestaltung
- Geeignetes Schuhwerk
- Gesundheitsbewusstes Verhalten



CHECKLISTEN

Wir arbeiten mit Checklisten

VORTEILE VON CHECKLISTEN

Zur Arbeitsplatzoptimierung haben wir als Firma Bedrunka+Hirth für die eigenen Mitarbeiter sowie auch für Sie als Fachhändler sogenannte Checklisten erstellt um eine genaue Lösung anzubieten. Durch mangelnde Bewegung, minderwertige Arbeitsplätze und falsche Sitzpositionen kann es zu krankhaften Veränderungen des Bewegungsapparates kommen. Deshalb sollten die Körperhaltungen und Bewegungen auf die Körpergröße des Arbeiters abgestimmt sein. Da in der Regel nicht nur ein Mitarbeiter, sondern durch verschiedene Arbeitszeitsysteme (wie Nachtschicht, Teilzeit usw.) mehrere Mitarbeiter an einem Arbeitsplatz arbeiten, hat die Ergonomie einen hohen Stellenwert.

- Ständige Wiederholung des Gestaltungsstandards
- Sicheres und schnelles Hilfsmittel für den Planer
- Keine Frage wird bei der Ausführung und Planung vergessen
- Die Arbeitsaufgabe z.B. „Montage Ventil“ ist vom Planer in Form eines Arbeitsplanes vorgegeben



INFO-BROSCHÜRE



Fordern Sie unsere Ergonomie-Broschüre an oder nehmen Sie direkt Kontakt zu unserem Objektberater auf. Alle Broschüren und Kontaktdaten finden Sie auch unter:
www.bedrunka-hirth.de

Merkmale Arbeitsplatzsysteme

workline - Der Höchste

Der **workline** Arbeitstisch erreicht durch seine stufenlose Höhenverstellung eine Arbeitshöhe von 1100 mm und ist somit auch ein optimaler Steh-Arbeitsplatz. Gleichzeitig sorgt sein schlichtes und funktionales Design für einen ergonomischen Sitz-Arbeitsplatz.



workergo - Der Vielseitige

Keine Serie der Arbeitsplatzline ist so vielseitig wie der **workergo**. Sechs verschiedene Gestellbreiten, drei verschiedene Gestelltiefen und vier verschiedene Arten der Höhenverstellung machen den workergo C-Fuß und 4-Fuß zum wandelbaren Arbeitstisch.

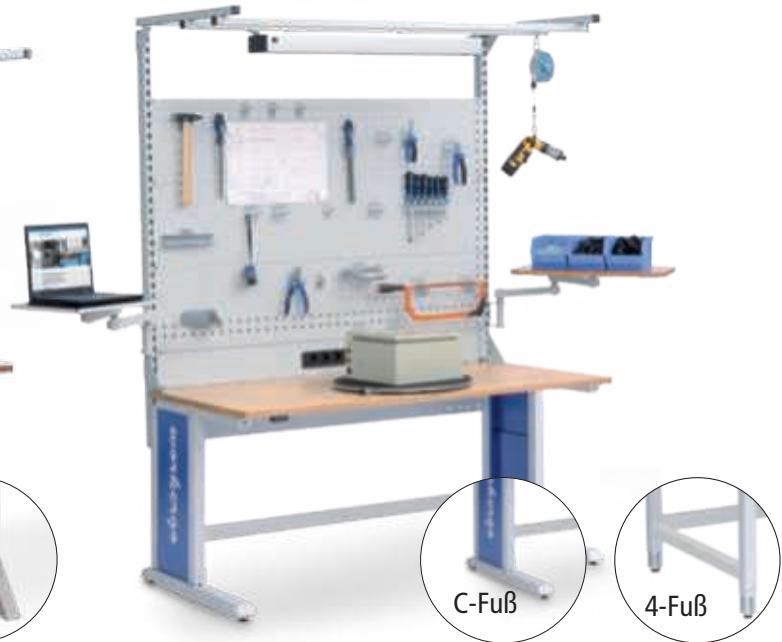

Unsere Merkmale im Überblick

Baukastensystem	Einzelarbeitsplätze können in kürzester Zeit zu Gruppenarbeitsplätzen erweitert werden
Nachrüstbar	Umfangreiches Zubehör: Flexible Gestaltung und Umrüstung des Arbeitsplatzes
Gestellbreiten	1000, 1500 mm
Gestelltiefen	750 mm
Hubgeschwindigkeit	6,25 mm/s
Arbeitshöhe ohne Platte	735-1100 mm Hub: 365 mm
Höhenverstellung	3 verschiedene Varianten: Klemmfeststellung, Kurbelverstellung, elektrische Höhenverstellung
Gestellausführung	A-Fuß
Tragkraft	180 - 200 kg bei gleichmäßiger Belastung je nach Höhenverstellung

Unsere Merkmale im Überblick

Baukastensystem	Freie Kombinationsmöglichkeiten vom Gestell bis zur Arbeitsplatte
Nachrüstbar	Multiwand-Aufbau und optionales Zubehör
Gestellbreiten	750, 1000, 1250, 1500, 1750, 2000 mm
Gestelltiefen	600, 750 und 900 mm
Hubgeschwindigkeit	12 mm/s
Arbeitshöhe ohne Platte	670-1015 mm Hub: 345 mm
Höhenverstellung	4 verschiedene Arten: Klemmfeststellung, Kurbelverstellung, Elektrische Höhenverstellung mit 1 Motor, Elektrische Höhenverstellung mit 2 Motoren
Gestellausführung	C-Fuß und 4-Fuß
Tragkraft	180-300 kg bei gleichmäßiger Belastung, je nach Art der Höhenverstellung

► mehr zu workline finden Sie ab Seite 338

► mehr zu workergo finden Sie ab Seite 360

ergoliner - Der Kräftige

Keine andere Serie von Arbeitsplatzsystemen vereint so viel Robustheit und Flexibilität wie die **ergoliner**. Zwei Die elektrische Höhenverstellung machen den ergoliner 4-Fuß und C-Fuß zu einem kraftvollen und vielseitig anpassbaren Arbeitstisch. Dank durchdachter Ergonomie, hoher Tragfähigkeit und einer besonders stabilen Stahlkonstruktion schafft die ergoliner optimale Voraussetzungen für effizientes, gesundes Arbeiten.

NEU



powerline - Die Stärksten

Leise bewegt sich der **powerline** im Bereich von 705-1155 mm durch elektrische Höhenverstellung auf die gewünschte Arbeitshöhe und das mit einer Hubgeschwindigkeit von 9mm/s ohne Last. Somit schafft der powerline einen flexiblen Sitz-Steharbeitsplatz ohne lange Wartezeiten. Zugleich ist der geräuscharme Arbeitstisch äußerst belastbar.

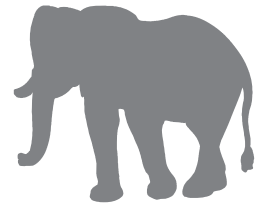











Unsere Merkmale im Überblick	
Baukastensystem	Freie Kombinationsmöglichkeiten vom Gestell bis zur Arbeitsplatte
Nachrüstbar	Multiwand-Aufbau und optionales Zubehör
Gestellbreiten	1500 und 2000 mm
Gestelltiefen	750, 900 mm
Arbeitshöhe ohne Platte	650-1300 mm Hub: 650 mm
Höhenverstellung	Elektrische Höhenverstellung
Gestellausführung	C-Fuß und 4-Fuß
Tragkraft	300-400 kg bei gleichmäßiger Belastung, je nach Art der Gestellausführung

Merkmale im Überblick	
Nachrüstbar	Multiwand-Aufbau oder Stativ und optionales Zubehör wie Fußschalter
Gestellbreiten	1250, 1500, 2000 mm
Gestelltiefe	750, 900 mm
Hubgeschwindigkeit	9 mm/s ohne Last
Arbeitshöhe ohne Platte	705-1155 mm Hub: 450 mm
Höhenverstellung	Elektrische Höhenverstellung
Gestellausführung	C-Fuß und 4-Fuß
Tragkraft	600-900 kg bei gleichmäßiger Belastung, je nach Art der Gestellausführung

▶ mehr zu workraster finden Sie ab Seite 382

▶ weitere Schwerlasttische finden Sie ab Seite 392

Rastereinteilung

	Serie workline	Serie maxmobile 1	Serie maxmobile 2	Serie T500	Serie T500
					
	Gehäuse B x T 365 x 400	Gehäuse B x T 630 x 390	Gehäuse B x T 630 x 490	Gehäuse B x T 380 x 500	Gehäuse B x T 530 x 500
Gehäusehöhe	Nutzhöhen	Nutzhöhen	Nutzhöhen	Nutzhöhen	Nutzhöhen
208	–	–	–	–	–
215	–	–	–	150	–
358	–	–	–	–	–
365	–	–	–	300*	300*
465	–	–	–	400*	400*
469	–	–	–	–	350
500	400	–	–	–	–
519	–	–	–	–	400
619	–	–	–	–	500
719	–	600	600	–	600
819	–	–	–	–	700
919	–	–	–	–	800
1019	–	–	–	–	900
1119	–	–	–	–	1000
1219	–	–	–	–	1100
1319	–	–	–	–	1200
1419	–	–	–	–	1300
1519	–	–	–	–	1400
					
	Schublade B x T 300 x 350	Schublade B x T 600 x 300	Schublade B x T 600 x 400	Schublade B x T 300 x 400	Schublade B x T 450 x 400
Blendenhöhe	Nutzlast	Nutzlast	Nutzlast	Nutzlast	Nutzlast
50	–	35 kg	35 kg	–	–
75	–	35 kg	35 kg	50 kg	50 kg
100	20 kg	35 kg	35 kg	50 / 75 kg	50 / 75 kg
125	–	–	–	–	–
150	–	35 kg	35 kg	50 / 75 kg	50 / 75 kg
175	–	–	–	–	–
200	20 kg	35 kg	35 kg	50 / 75 kg	50 / 75 kg
250	–	–	–	50 / 75 kg	50 / 75 kg
300	–	–	–	50 / 75 kg	50 / 75 kg
400	20 kg	–	–	–	–
	Serie workline	Serie maxmobile 1	Serie maxmobile 2	Serie T500	Serie T500
	T370 12-14	T390 24-12	T490 24-16	T500 12-16	T500 18-16
Raster:	R 12-14	R 24-12	R 24-16	R 12-16	R 18-16

Alle Angaben in mm

Serie	Serie	Serie	Serie	Serie	Serie
T500	T500	T736	T736	T736	T736



Gehäusehöhe	Gehäuse B x T	Gehäuse B x T	Gehäuse B x T	Gehäuse B x T	Gehäuse B x T	Gehäuse B x T
	680 x 500	980 x 500	555 x 736	705 x 736	1005 x 736	1305 x 736
	Nutzhöhen	Nutzhöhen	Nutzhöhen	Nutzhöhen	Nutzhöhen	Nutzhöhen
208	–	–	150*	–	–	–
215	–	–	150*	–	–	–
358	–	–	300*	300	–	–
365	–	–	300*	–	–	–
465	–	–	400*	–	–	–
469	–	–	–	–	–	–
500	–	–	–	–	–	–
519	400	–	400	400	400	–
619	500	500	500	500	500	–
719	600	600	600	600	600	–
819	700	700	700	700	700	700
919	800	800	800	800	800	800
1019	900	900	900	900	900	900
1219	1000	1000	1000	1000	1000	1000
1119	1100	1100	1100	1100	1100	1100
1319	1200	1200	1200	1200	1200	1200
1419	1300	1300	1300	1300	1300	1300
1519	1400	1400	1400	1400	1400	1400



Blendenhöhe	Schublade B x T	Schublade B x T	Schublade B x T	Schublade B x T	Schublade B x T	Schublade B x T
	600 x 400	900 x 400	450 x 600	600 x 600	900 x 600	1200 x 600
	Nutzlast	Nutzlast	Nutzlast	Nutzlast	Nutzlast	Nutzlast
50	–	–	70 kg	70 kg	70 kg	–
75	50 kg	50 kg	100 kg	100 kg	100 kg	100 kg
100	50 / 75 kg	50 / 75 kg	100 / 180 kg	100 / 180 kg	100 / 180 kg	180 kg
125	–	–	100 / 180 kg	100 / 180 kg	100 / 180 kg	180 kg
150	50 / 75 kg	50 / 75 kg	100 / 180 kg	100 / 180 kg	100 / 180 kg	180 kg
175	–	–	100 / 180 kg	100 / 180 kg	100 / 180 kg	180 kg
200	50 / 75 kg	50 / 75 kg	100 / 180 / 300 kg	100 / 180 / 300 kg	100 / 180 / 300 kg	180 kg
250	50 / 75 kg	50 / 75 kg	100 / 180 / 300 kg	100 / 180 / 300 kg	100 / 180 / 300 kg	180 kg
300	50 / 75 kg	50 / 75 kg	100 / 180 / 300 kg	100 / 180 / 300 kg	100 / 180 / 300 kg	–
400	–	–	100 / 180 kg	100 / 180 kg	100 / 180 kg	–



Serie	Serie	Serie	Serie	Serie	Serie
T500	T500	T736	T736	T736	T736
T500 24-16	T500 36-16	T736 18-24	T736 24-24	T736 36-24	T736 48-24
Raster:	R 24-16	R 36-16	R 18-24	R 24-24	R 36-24

* Hängeblock unten offen



Schubladenschränke



Seite 40

MRS®

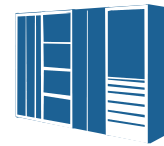

Seite 114

CNC-Lager- und Transportsysteme



Seite 148

Werkbänke



Seite 176

Multi-Wand-Aufbau

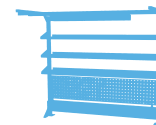

Seite 264

workraster - Der Strukturierte



Seite 320

workline - Der Höchste



Seite 338

workergo - Der Vielseitige



Seite 360

NEU

ergoliner - Der Kräftige



Seite 382



Schubladenschränke





Serie T500 | Schubladenschränke und Einteilungsmaterial

Seite 44



Serie T500 | Individuelle Ausstattung

Seite 64



Serie T736 | Schubladenschränke und Einteilungsmaterial

Seite 68



Serie T736 | Individuelle Ausstattung

Seite 98

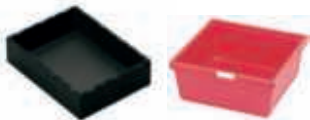

Zubehör und Ersatzteile für alle Serien

Seite 104



Schliesssysteme

Seite 110

NEU

Schubladenschränke

Das bieten Ihnen alle Serien:

- Sichere Zentralverriegelung mit „B+H-Schließanlage“, diebstahlsicher, Kombinations-Schließsysteme möglich
- Auszug 100 % mit verschiedenen Tragkräften der Schublade von 50 - 300 kg
- Erhöhte Kippsicherheit durch Schubladen-Einzelauszug, nur eine Schublade kann geöffnet werden
- Rahmenverstärktes, sehr stabiles Gehäuse
- Pulverbeschichtung in 17 Standardfarben in umweltfreundlichem Lackierverfahren, Zweifarbenlackierung der Standardfarbtöne ohne Mehrpreis
- Fertigung ausschließlich in Deutschland



Rastereinteilung

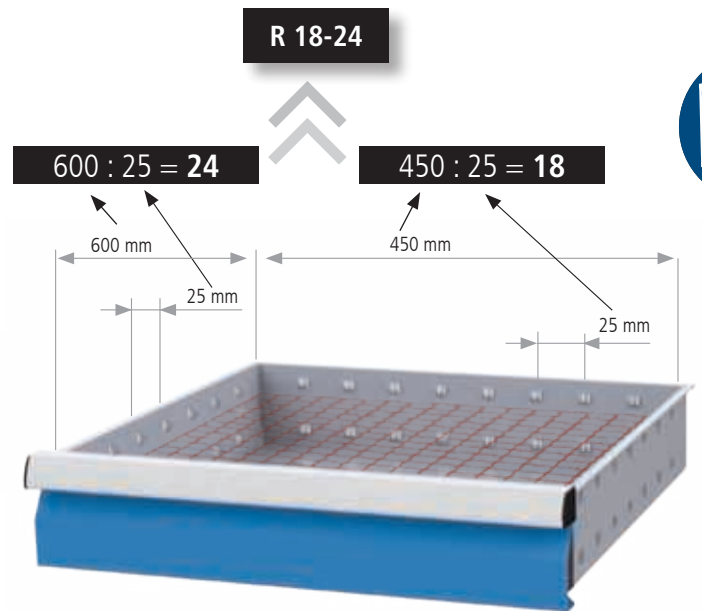

Schubladdennutzfläche

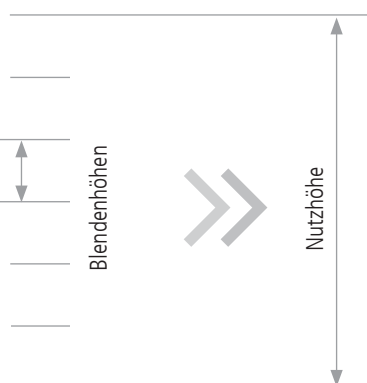

Schubladeneinteilung



Einteilung & Zubehör

Schubladenschränke

Platzsparend - Sicher - Variabel

T500



Merkmale

3 Breiten:

- **R 18-16:** Breite 530 mm
- **R 24-16:** Breite 680 mm
- **R 36-16:** Breite 980 mm

■ Gehäuse-Tiefe 500 mm

Schubladen-Innentiefe generell 400 mm

Verschiedene Höhen:

- **R 18-16:** Höhen 469, 519, 619, 719, 819, 919, 1019, 1119, 1219, 1319, 1419 und 1519 mm
- **R 24-16:** Höhen 519, 619, 719, 819, 919, 1019, 1119, 1219, 1319, 1419 und 1519 mm
- **R 36-16:** Höhen 619, 719, 819, 919, 1019, 1119, 1219, 1319, 1419 und 1519 mm

- Integrierte Aluminium-Griffleisten, bündig mit Gehäuse
- Verzinkte Schubladen **mit geschlitzten Seitenwänden im Raster von 50 mm** für Unterteilungen – schnelles, umfangreiches, rationelles Einteilen ist gewährleistet
- Schubladen in den Blendenhöhen: 75, 100, 150, 200, 250 und 300 mm
- **Zylinderschloss mit 180°-Schließung**
- Schrankgehäuse bis 1,2 t belastbar

- Kugelführungen
- Vollauszug (VA) 100 %
- Tragkraft wahlweise 50 kg oder 75 kg
- **Bei der Blendenhöhe 75 mm ist lediglich die Tragkraft 50 kg möglich**





		Serie	Serie	Serie	Serie
		T500	T500	T500	T500
		Gehäuse B x T	Gehäuse B x T	Gehäuse B x T	Gehäuse B x T
		380 x 500	530 x 500	680 x 500	980 x 500
Gehäusehöhe		Nutzhöhe	Nutzhöhe	Nutzhöhe	Nutzhöhe
215		150	–	–	–
365		300	–	–	–
465		400	–	–	–
469		–	350	–	–
519		–	400	400	–
619		–	500	500	500
719		–	600	600	600
819		–	700	700	700
919		–	800	800	800
1019		–	900	900	900
1119		–	1000	1000	1000
1219		–	1100	1100	1100
1319		–	1200	1200	1200
1419		–	1300	1300	1300
1519		–	1400	1400	1400
		Schublade B x T	Schublade B x T	Schublade B x T	Schublade B x T
		300 x 400	450 x 400	600 x 400	900 x 400
Blendenhöhe	Mantelhöhe	Nutzlast	Nutzlast	Nutzlast	Nutzlast
50	–	–	–	–	–
75	59	50 kg	50 kg	50 kg	50 kg
100	85	50 / 75 kg	50 / 75 kg	50 / 75 kg	50 / 75 kg
125	–	–	–	–	–
150	135	50 / 75 kg	50 / 75 kg	50 / 75 kg	50 / 75 kg
175	–	–	–	–	–
200	185	50 / 75 kg	50 / 75 kg	50 / 75 kg	50 / 75 kg
250	185	50 / 75 kg	50 / 75 kg	50 / 75 kg	50 / 75 kg
300	185	50 / 75 kg	50 / 75 kg	50 / 75 kg	50 / 75 kg
400	–	–	–	–	–
		Serie	Serie	Serie	Serie
		T500	T500	T500	T500
		T500 12-16	T500 18-16	T500 24-16	T500 36-16
Raster:		R 12-16	R 18-16	R 24-16	R 36-16

Alle Angaben in mm

Raster: R 12-14 R 24-12 R 12-16 **R 18-16** R 24-16 R 36-16 R 18-24 R 24-24 R 36-24 R 48-24

i Ab einer Höhe von 1119 mm ist eine Bodenbefestigung erforderlich



Nutzhöhe 350 bis 1400 mm
Beispiel:
Nutzhöhe 500 mm
Art.-Nr.
01.046

Summe der Schubladen (Blendenhöhe)
Beispiel:
4 Schubladen
Nutzhöhe 500 mm

Komplettes Bestellbeispiel:
Art.-Nr.
01.046 +
3 x 60.046.100VA
1 x 60.046.200VA

Gehäuse inkl. Schließsystem, Zylinderschloss mit zwei Schlüsseln

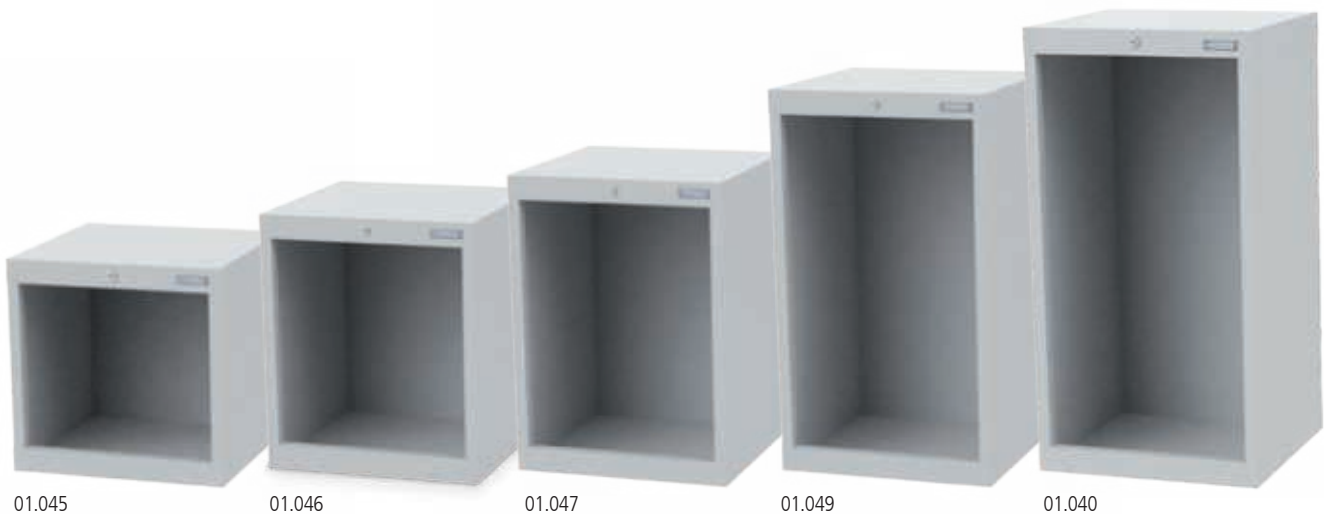

Höhe gesamt = Nutzhöhe + 119 mm

Art.-Nr.	Maße in mm (BxTxH)	Nutzhöhe in mm	Preis in €
01.044	530 x 500 x 469	350	243,61
01.045	530 x 500 x 519	400	249,82
01.046	530 x 500 x 619	500	258,53
01.047	530 x 500 x 719	600	265,99
01.048	530 x 500 x 819	700	272,21
01.049	530 x 500 x 919	800	280,90
01.040	530 x 500 x 1019	900	288,36
01.0411	530 x 500 x 1119	1000	299,89
01.0412	530 x 500 x 1219	1100	311,89
01.0413	530 x 500 x 1319	1200	324,36
01.0414	530 x 500 x 1419	1300	337,34
01.0415	530 x 500 x 1519	1400	350,83

Besuchen Sie unseren
Schubladenschrank-Konfigurator
konfigurator.bedrunka-hirth.de



Schubladen inkl. Schienen



- Schubladennutzmaß 450 x 400 mm (B x T)
- Schubladen-Vollauszug 100 %

Art.-Nr.	Blendenhöhe in mm	Mantelhöhe in mm	Nutzhöhe in mm	Tragkraft	Preis in €
60.046.075VA	75	59	60	50 kg	62,15
60.046.100VA	100	85	90	50 kg	64,64
60.046.150VA	150	135	140	50 kg	69,61
60.046.200VA	200	185	190	50 kg	74,57
60.046.250VA	250	185	240	50 kg	79,54
60.046.300VA	300	185	290	50 kg	84,52
60.046.100VA-75	100	85	90	75 kg	90,73
60.046.150VA-75	150	135	140	75 kg	95,69
60.046.200VA-75	200	185	190	75 kg	100,67
60.046.250VA-75	250	185	240	75 kg	105,64
60.046.300VA-75	300	185	290	75 kg	110,61

Mögliche Varianten als Beispiele

Blendenhöhe / Nutzhöhe	350	400	500	500	700	700	700	800	900	900	900	900
75	2 x	–	2 x	–	–	2 x	–	–	4 x	2 x	–	–
100	2 x	4 x	–	2 x	2 x	1 x	2 x	4 x	–	2 x	1 x	–
150	–	–	1 x	2 x	–	–	2 x	–	2 x	2 x	2 x	2 x
200	–	–	1 x	–	1 x	2 x	1 x	2 x	–	–	1 x	–
250	–	–	–	–	–	1 x	–	–	–	1 x	–	–
300	–	–	–	–	1 x	–	–	–	1 x	–	1 x	2 x

530 x 500 x 619 mm (B x T x H)

- Verschweißte Stahlblechkonstruktion
- Gehäuse: pulverbeschichtet
- Schubladen: verzinkt
- Zentralverriegelung
- Schubladen-Vollauszug 100 %
- Wahlweise Schublade 50/75 kg Tragkraft
- **Bei der Blendenhöhe 75 mm ist ausschließlich die Tragkraft 50 kg möglich**
- Schubladenführungen kugelgelagert
- Einzel-Auszugssperre
- Einzelverriegelung pro Schublade möglich
- Griffleisten mit Beschriftungstreifen zum Einlegen
- Schubladenblendenhöhe: 75, 100, 150, 200, 250, 300 mm
- Schubladennutzmaß: 450 x 400 mm
- Individuelle Zusammenstellungen siehe Seite 46/47

Passendes Einteilungsmaterial finden Sie auf Seite 51

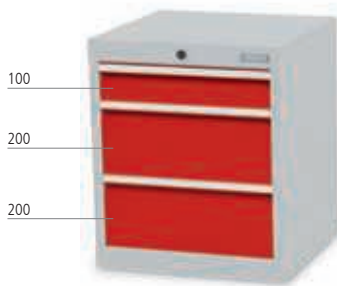

▪ 3 x Schublade

Art.-Nr.	Tragkraft	Preis in €
46.102	50 kg	472,31
46.102-75	75 kg	550,63

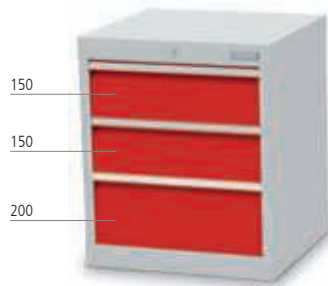

▪ 3 x Schublade

Art.-Nr.	Tragkraft	Preis in €
46.021	50 kg	472,31
46.021-75	75 kg	550,63



▪ 4 x Schublade

Art.-Nr.	Tragkraft	Preis in €
46.220	50 kg	527,00
46.220-75	75 kg	631,40

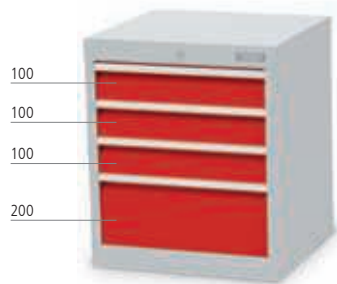

▪ 4 x Schublade

Art.-Nr.	Tragkraft	Preis in €
46.301	50 kg	527,00
46.301-75	75 kg	631,40

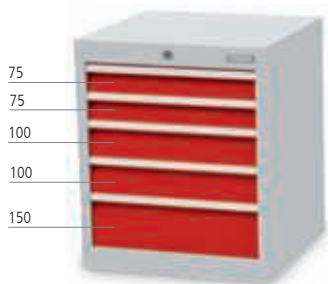

▪ 5 x Schublade

Art.-Nr.	Tragkraft	Preis in €
46.2210	50 kg	581,69
46.2210-75	75 kg	660,00

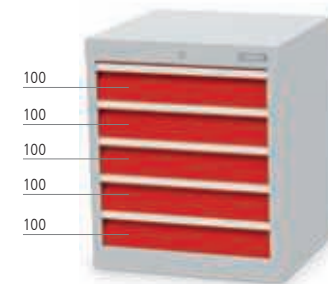

▪ 5 x Schublade

Art.-Nr.	Tragkraft	Preis in €
46.500	50 kg	581,69
46.500-75	75 kg	712,19

530 x 500 x 819 mm (B x T x H)

- Verschweißte Stahlblechkonstruktion
- Gehäuse: pulverbeschichtet
- Schubladen: verzinkt
- Zentralverriegelung
- Schubladen-Vollauszug 100 %
- Wahlweise Schublade 50/75 kg Tragkraft
- **Bei der Blendenhöhe 75 mm ist ausschließlich die Tragkraft 50 kg möglich**
- Schubladenführungen kugelgelagert
- Einzel-Auszugssperre
- Einzelverriegelung pro Schublade möglich
- Griffleisten mit Beschriftungstreifen zum Einlegen
- Schubladenblendenhöhe: 75, 100, 150, 200, 250, 300 mm
- Schubladennutzmaß: 450 x 400 mm
- Individuelle Zusammenstellungen siehe Seite 46/47



Pin-Code-Schloss

RFID-Schloss

Statten Sie Ihren Schubladenschrank mit einem E-Schloss aus. Mehr Informationen finden Sie auf Seite 110

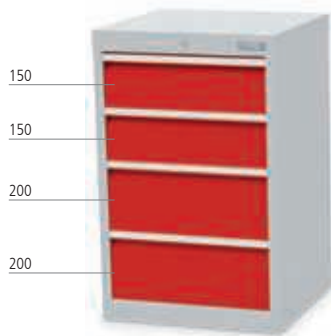

■ 4 x Schublade

Art.-Nr.	Tragkraft	Preis in €
48.022	50 kg	560,56
48.022-75	75 kg	664,97

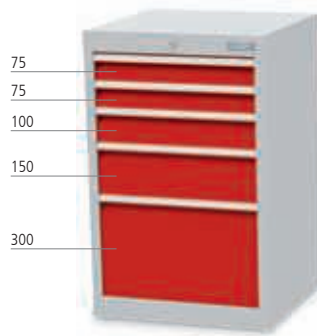

■ 5 x Schublade

Art.-Nr.	Tragkraft	Preis in €
48.21101	50 kg	615,24
48.21101-75	75 kg	693,55

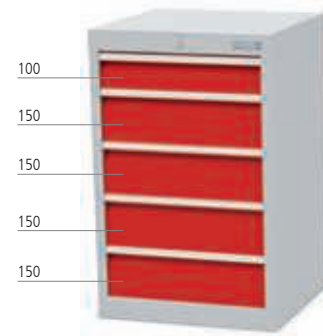

■ 5 x Schublade

Art.-Nr.	Tragkraft	Preis in €
48.140	50 kg	615,24
48.140-75	75 kg	745,76



■ 6 x Schublade

Art.-Nr.	Tragkraft	Preis in €
48.501	50 kg	669,93
48.501-75	75 kg	826,54

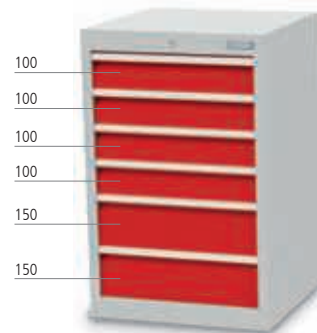

■ 6 x Schublade

Art.-Nr.	Tragkraft	Preis in €
48.420	50 kg	669,93
48.420-75	75 kg	826,54

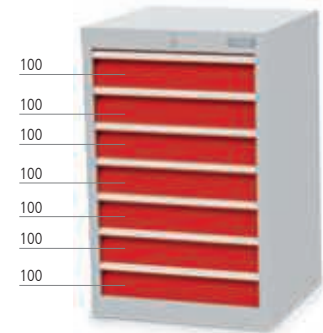

■ 7 x Schublade

Art.-Nr.	Tragkraft	Preis in €
48.700	50 kg	724,62
48.700-75	75 kg	907,34

530 x 500 x 1019 mm (B x T x H)

- Verschweißte Stahlblechkonstruktion
- Gehäuse: pulverbeschichtet
- Schubladen: verzinkt
- Zentralverriegelung
- Schubladen-Vollauszug 100 %
- Wahlweise Schublade 50/75 kg Tragkraft
- **Bei der Blendenhöhe 75 mm ist ausschließlich die Tragkraft 50 kg möglich**
- Schubladenführungen kugelgelagert
- Einzel-Auszugssperre
- Einzelverriegelung pro Schublade möglich
- Griffleisten mit Beschriftungsstreifen zum Einlegen
- Schubladenblendenhöhe: 75, 100, 150, 200, 250, 300 mm
- Schubladennutzmaß: 450 x 400 mm
- Individuelle Zusammenstellungen siehe Seite 46/47

Passendes Einteilungsmaterial finden Sie auf Seite 51

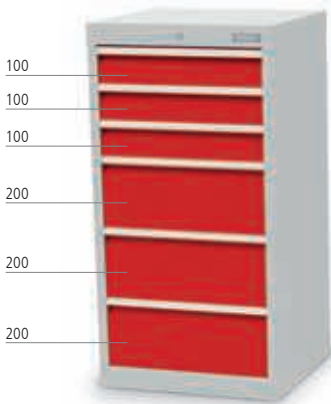

▪ 6 x Schublade

Art.-Nr.	Tragkraft	Preis in €
40.303	50 kg	705,98
40.303-75	75 kg	862,59

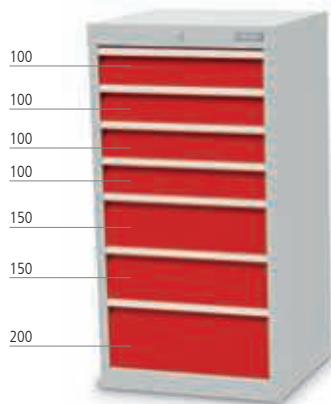

▪ 7 x Schublade

Art.-Nr.	Tragkraft	Preis in €
40.421	50 kg	760,67
40.421-75	75 kg	943,37

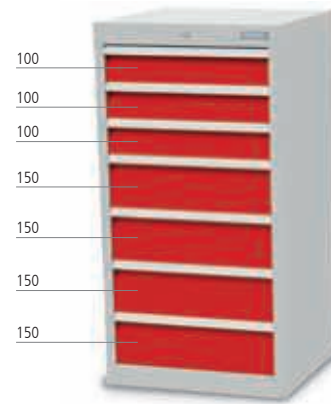

▪ 7 x Schublade

Art.-Nr.	Tragkraft	Preis in €
40.340	50 kg	760,67
40.340-75	75 kg	943,37

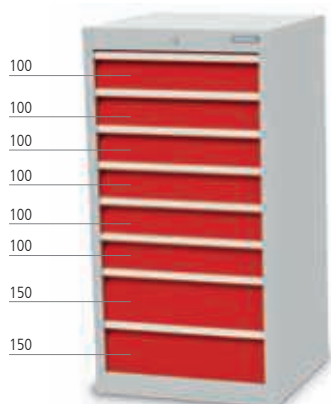

▪ 8 x Schublade

Art.-Nr.	Tragkraft	Preis in €
40.620	50 kg	815,36
40.620-75	75 kg	1.024,17

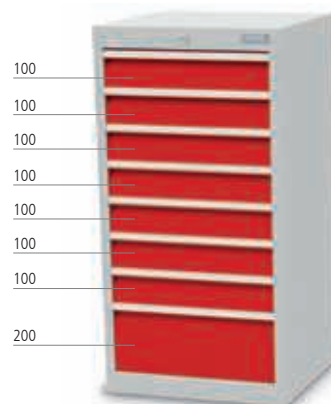

▪ 8 x Schublade

Art.-Nr.	Tragkraft	Preis in €
40.701	50 kg	815,36
40.701-75	75 kg	1.024,17

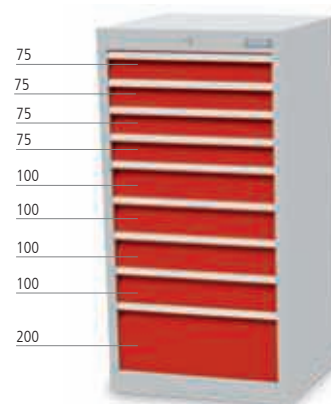

▪ 9 x Schublade

Art.-Nr.	Tragkraft	Preis in €
40.44010	50 kg	870,04
40.44010-75	75 kg	1.000,55

Schubladeneinsätze | ABS



Kleinteilekästen | 12-teilig

- 3 x KTK 150 x 150 mm
- 4 x KTK 75 x 150 mm
- 4 x KTK 75 x 75 mm
- 1 x MF 450 mm

Art.-Nr.	Blendenhöhe in mm	Preis in €
146-132-075	75	29,59
146-132	100	33,37



Muldenplatten | 29-teilig

- 4 x MP mit 4 Mulden
- 2 x MP mit 3 Mulden
- 16 x Stw. für 4 Mulden
- 6 x Stw. für 3 Mulden
- 1 x MF 450 mm

Art.-Nr.	Blendenhöhe in mm	Preis in €
146-130-075	75	46,48
146-130	100	47,35



Riffelgummi-Einlage | ölfest

- 450 x 400 mm
- Reibungsloses Schließen der Schublade auch in Verbindung mit Metallschubladeneinteilung
- Gilt für alle Blendenhöhen

Art.-Nr.	Preis in €
65.046.530	16,53

Metalleinteilung | verzinktes Blech



Metalleinteilung | 8-teilig

- 2 x MF 400 mm
- 6 x TW 150 mm

Art.-Nr.	Blendenhöhe in mm	Preis in €
146-139-75	75	21,00
146-139-100	100	21,69
146-139-150	150	23,37
146-139-200	200/250/300	25,97



Metalleinteilung | 5-teilig

- 1 x MF 400 mm
- 2 x TW 200 mm
- 2 x TW 250 mm

Art.-Nr.	Blendenhöhe in mm	Preis in €
146-135-75	75	12,43
146-135-100	100	12,98
146-135-150	150	14,24
146-135-200	200/250/300	16,09



Metalleinteilung | 9-teilig

- 3 x MF 400 mm
- 5 x TW 100 mm
- 1 x TW 150 mm

Art.-Nr.	Blendenhöhe in mm	Preis in €
146-137-75	75	26,23
146-137-100	100	27,59
146-137-150	150	29,95
146-137-200	200/250/300	33,93



Metalleinteilung | 2-teilig

- 2 x MF 400 mm

Art.-Nr.	Blendenhöhe in mm	Preis in €
146-140-75	75	12,18
146-140-100	100	12,93
146-140-150	150	14,30
146-140-200	200/250/300	16,53



Metalleinteilung | 5-teilig

- 1 x MF 400 mm
- 2 x TW 300 mm
- 2 x TW 150 mm

Art.-Nr.	Blendenhöhe in mm	Preis in €
146-141-75	75	12,68
146-141-100	100	13,17
146-141-150	150	14,16
146-141-200	200/250/300	16,28



Metalleinteilung | 15-teilig

- 3 x MF 400 mm
- 9 x TW 100 mm
- 3 x TW 150 mm

Art.-Nr.	Blendenhöhe in mm	Preis in €
146-142-75	75	34,42
146-142-100	100	35,92
146-142-150	150	40,03
146-142-200	200/250/300	45,80

MF = Mittelfachschiene, TW = Trennwand, KTK = Kleinteilekästen, MP = Muldenplatte, Stw = Steckwand

i Ab einer Höhe von 1319 mm ist eine Bodenbefestigung erforderlich



Nutzhöhe 400 bis 1400 mm
Beispiel:
Nutzhöhe 700 mm
Art.-Nr.
01.068



Summe der Schubladen (Blendenhöhe)
Beispiel:
4 Schubladen
Nutzhöhe 700 mm



Komplettes Bestellbeispiel:
Art.-Nr.
01.068 +
2 x 60.068.150VA
2 x 60.068.200VA

Gehäuse inkl. Schließsystem, Zylinderschloss mit zwei Schlüsseln

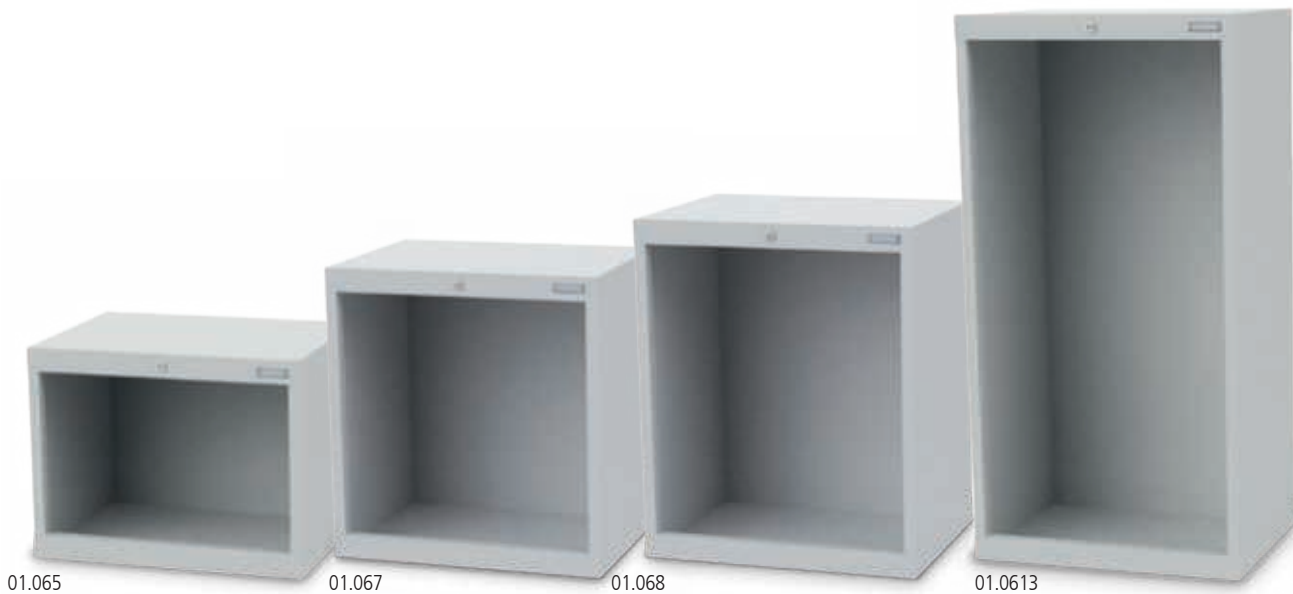

Höhe gesamt = Nutzhöhe + 119 mm

Art.-Nr.	Maße in mm (BxTxH)	Nutzhöhe in mm	Preis in €
01.065	680 x 500 x 519	400	262,25
01.066	680 x 500 x 619	500	270,96
01.067	680 x 500 x 719	600	279,65
01.068	680 x 500 x 819	700	288,36
01.069	680 x 500 x 919	800	307,00
01.060	680 x 500 x 1019	900	326,90
01.0611	680 x 500 x 1119	1000	346,51
01.0612	680 x 500 x 1219	1100	367,30
01.0613	680 x 500 x 1319	1200	384,06
01.0614	680 x 500 x 1419	1300	403,27
01.0615	680 x 500 x 1519	1400	423,43



Schubladen inkl. Schienen



- Schubladennutzmaß 600 x 400 mm (B x T)
- Schubladen-Vollauszug 100 %

Art.-Nr.	Blendenhöhe in mm	Mantelhöhe in mm	Nutzhöhe in mm	Tragkraft	Preis in €
60.068.075VA	75	59	60	50 kg	68,35
60.068.100VA	100	85	90	50 kg	70,84
60.068.150VA	150	135	140	50 kg	77,06
60.068.200VA	200	185	190	50 kg	83,28
60.068.250VA	250	185	240	50 kg	89,49
60.068.300VA	300	185	290	50 kg	95,69
60.068.100VA-75	100	85	90	75 kg	96,95
60.068.150VA-75	150	135	140	75 kg	103,15
60.068.200VA-75	200	185	190	75 kg	109,38
60.068.250VA-75	250	185	240	75 kg	115,59
60.068.300VA-75	300	185	290	75 kg	121,81

Mögliche Varianten als Beispiele

Blendenhöhe / Nutzhöhe	400	500	500	600	700	700	800	900	900	900	1200
75	–	2 x	–	–	2 x	–	–	4 x	2 x	–	–
100	4 x	–	2 x	3 x	1 x	2 x	4 x	–	2 x	1 x	3 x
150	–	1 x	2 x	–	–	2 x	–	2 x	2 x	2 x	2 x
200	–	1 x	–	–	2 x	1 x	2 x	–	–	1 x	3 x
250	–	–	–	–	1 x	–	–	–	1 x	–	–
300	–	–	–	1 x	–	–	–	1 x	–	1 x	–

680 x 500 x 819 mm (B x T x H)

- Verschweißte Stahlblechkonstruktion
- Gehäuse: pulverbeschichtet
- Schubladen: verzinkt
- Zentralverriegelung
- Schubladen-Vollauszug 100 %
- Wahlweise Schublade 50/75 kg Tragkraft
- **Bei der Blendenhöhe 75 mm ist ausschließlich die Tragkraft 50 kg möglich**
- Schubladenführungen kugelgelagert
- Einzel-Auszugssperre
- Einzelverriegelung pro Schublade möglich
- Griffleisten mit Beschriftungstreifen zum Einlegen
- Schubladenblendenhöhe: 75, 100, 150, 200, 250, 300 mm
- Schubladennutzmaß: 600 x 400 mm
- Individuelle Zusammenstellungen siehe Seite 52/53

Passendes Einteilungsmaterial finden Sie auf Seite 57

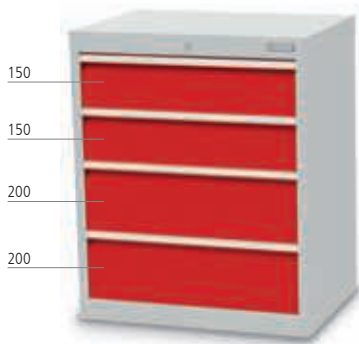

▪ 4 x Schublade

Art.-Nr.	Tragkraft	Preis in €
68.022	50 kg	609,04
68.022-75	75 kg	713,44

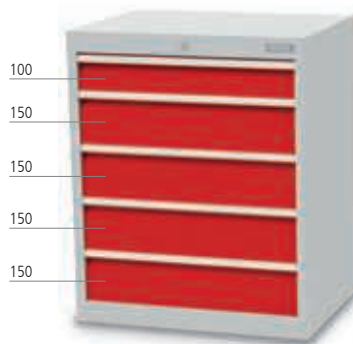

▪ 5 x Schublade

Art.-Nr.	Tragkraft	Preis in €
68.140	50 kg	667,45
68.140-75	75 kg	797,96

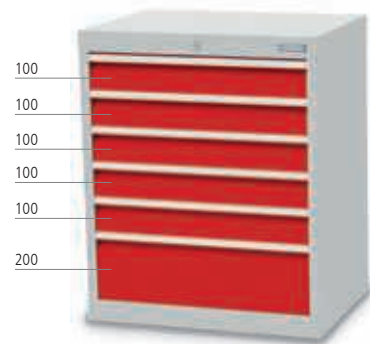

▪ 6 x Schublade

Art.-Nr.	Tragkraft	Preis in €
68.501	50 kg	725,86
68.501-75	75 kg	882,47

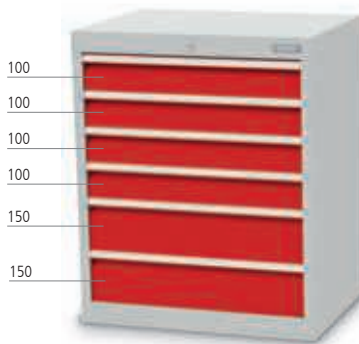

▪ 6 x Schublade

Art.-Nr.	Tragkraft	Preis in €
68.420	50 kg	725,86
68.420-75	75 kg	882,47

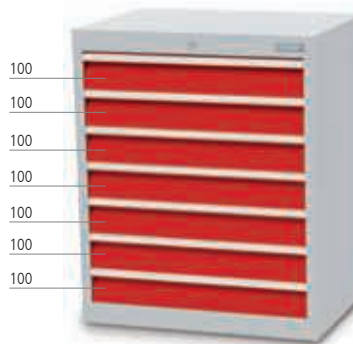

▪ 7 x Schublade

Art.-Nr.	Tragkraft	Preis in €
68.700	50 kg	784,29
68.700-75	75 kg	967,00



▪ 7 x Schublade

Art.-Nr.	Tragkraft	Preis in €
68.24100	50 kg	785,53
68.24100-75	75 kg	916,03

680 x 500 x 1019 mm (B x T x H)

- Verschweißte Stahlblechkonstruktion
- Gehäuse: pulverbeschichtet
- Schubladen: verzinkt
- Zentralverriegelung
- Schubladen-Vollauszug 100 %
- Wahlweise Schublade 50/75 kg Tragkraft
- **Bei der Blendenhöhe 75 mm ist ausschließlich die Tragkraft 50 kg möglich**
- Schubladenführungen kugelgelagert
- Einzel-Auszugssperre
- Einzelverriegelung pro Schublade möglich
- Griffleisten mit Beschriftungstreifen zum Einlegen
- Schubladenblendenhöhe: 75, 100, 150, 200, 250, 300 mm
- Schubladennutzmaß: 600 x 400 mm
- Individuelle Zusammenstellungen siehe Seite 52/53



Pin-Code-Schloss

RFID-Schloss

Statten Sie Ihren Schubladenschrank mit einem E-Schloss aus. Mehr Informationen finden Sie auf Seite 110



▪ 6 x Schublade

Art.-Nr.	Tragkraft	Preis in €
60.303	50 kg	789,27
60.303-75	75 kg	945,86



▪ 7 x Schublade

Art.-Nr.	Tragkraft	Preis in €
60.421	50 kg	847,68
60.421-75	75 kg	1.030,38



▪ 7 x Schublade

Art.-Nr.	Tragkraft	Preis in €
60.41011	50 kg	850,16
60.41011-75	75 kg	928,47

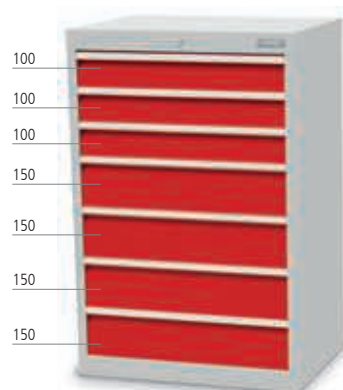

▪ 7 x Schublade

Art.-Nr.	Tragkraft	Preis in €
60.340	50 kg	847,68
60.340-75	75 kg	1.030,38

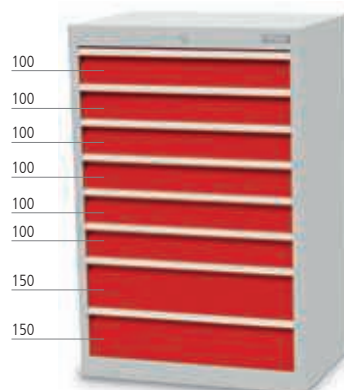

▪ 8 x Schublade

Art.-Nr.	Tragkraft	Preis in €
60.620	50 kg	906,08
60.620-75	75 kg	1.114,90



▪ 8 x Schublade

Art.-Nr.	Tragkraft	Preis in €
60.701	50 kg	906,08
60.701-75	75 kg	1.114,90

680 x 500 x 1319 mm (B x T x H)

- Verschweißte Stahlblechkonstruktion
- Gehäuse: pulverbeschichtet
- Schubladen: verzinkt
- Zentralverriegelung
- Schubladen-Vollauszug 100 %
- Wahlweise Schublade 50/75 kg Tragkraft
- **Bei der Blendenhöhe 75 mm ist ausschließlich die Tragkraft 50 kg möglich**
- Schubladenführungen kugelgelagert
- Einzel-Auszugssperre
- Einzelverriegelung pro Schublade möglich
- Griffleisten mit Beschriftungstreifen zum Einlegen
- Schubladenblendenhöhe: 75, 100, 150, 200, 250, 300 mm
- Schubladennutzmaß: 600 x 400 mm
- Individuelle Zusammenstellungen siehe Seite 52/53

Passendes Einteilungsmaterial finden Sie auf Seite 57

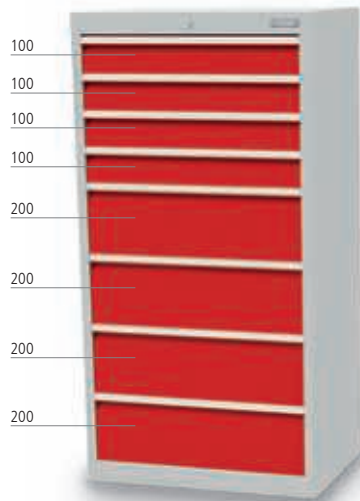

■ 8 x Schublade

Art.-Nr.	Tragkraft	Preis in €
613.404	50 kg	1.000,55
613.404-75	75 kg	1.209,36

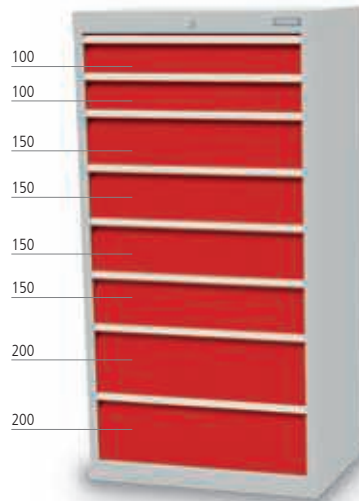

■ 8 x Schublade

Art.-Nr.	Tragkraft	Preis in €
613.242	50 kg	1.000,55
613.242-75	75 kg	1.209,36



■ 9 x Schublade

Art.-Nr.	Tragkraft	Preis in €
613.441	50 kg	1.058,98
613.441-75	75 kg	1.293,88

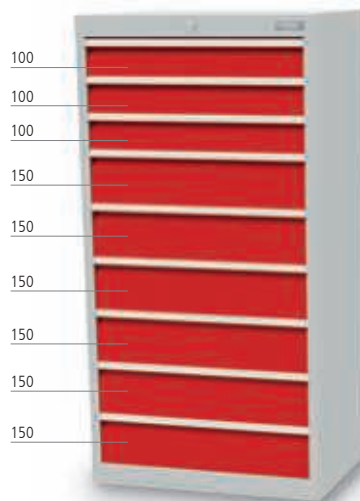

■ 9 x Schublade

Art.-Nr.	Tragkraft	Preis in €
613.360	50 kg	1.058,98
613.360-75	75 kg	1.293,88

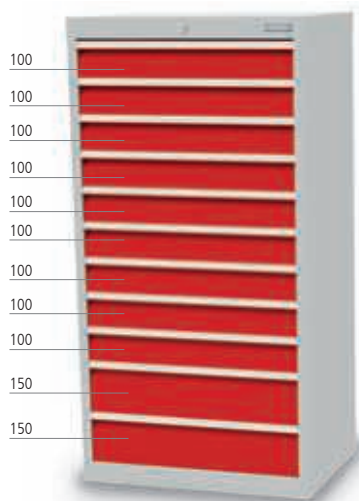

■ 11 x Schublade

Art.-Nr.	Tragkraft	Preis in €
613.920	50 kg	1.175,80
613.920-75	75 kg	1.462,92

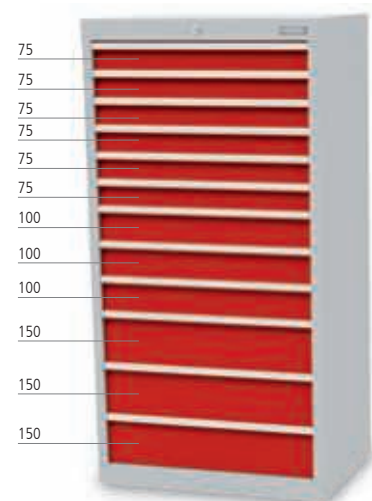

■ 12 x Schublade

Art.-Nr.	Tragkraft	Preis in €
613.63300	50 kg	1.237,95
613.63300-75	75 kg	1.394,56

Schubladeneinsätze | ABS



Muldenplatten | 37-teilig

- 4 x MP mit 4 Mulden
- 2 x MP mit 3 Mulden
- 2 x MP mit 2 Mulden
- 16 x Stw. für 4 Mulden
- 6 x Stw. für 3 Mulden
- 4 x Stw. für 2 Mulden
- 1 x MF 600 mm
- 2 x TW 100 mm

Art.-Nr.	Blendenhöhe in mm	Preis in €
168-130-075	75	56,43
168-130	100	56,92



Kleinteilekästen | 16-teilig

- 5 x KTK 150 x 150 mm
- 4 x KTK 75 x 150 mm
- 4 x KTK 75 x 75 mm
- 1 x MF 600 mm
- 2 x TW 100 mm

Art.-Nr.	Blendenhöhe in mm	Preis in €
168-132-075	75	39,16
168-132	100	39,89



Riffelgummi-Einlage | ölfest

- 600 x 400 mm
- Reibungsloses Schließen der Schublade auch in Verbindung mit Metallschubladeneinteilung
- Gilt für alle Blendenhöhen

Art.-Nr.	Preis in €
65.068.530	19,39

Metalleinteilung | verzinktes Blech



Metalleinteilung | 5-teilig

- 1 x MF 400 mm
- 4 x TW 300 mm

Art.-Nr.	Blendenhöhe in mm	Preis in €
168-144-75	75	13,54
168-144-100	100	14,04
168-144-150	150	15,16
168-144-200	200/250/300	18,02

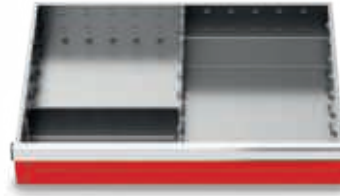

Metalleinteilung | 3-teilig

- 1 x MF 400 mm
- 2 x TW 300 mm

Art.-Nr.	Blendenhöhe in mm	Preis in €
168-146-75	75	9,82
168-146-100	100	10,32
168-146-150	150	11,18
168-146-200	200/250/300	13,17



Metalleinteilung | 6-teilig

- 2 x MF 400 mm
- 4 x TW 200 mm

Art.-Nr.	Blendenhöhe in mm	Preis in €
168-145-75	75	18,14
168-145-100	100	19,01
168-145-150	150	20,50
168-145-200	200/250/300	23,24

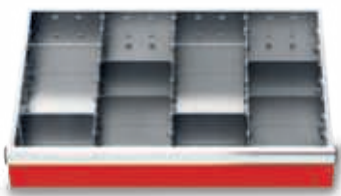

Metalleinteilung | 11-teilig

- 3 x MF 400 mm
- 8 x TW 150 mm

Art.-Nr.	Blendenhöhe in mm	Preis in €
168-139-75	75	28,84
168-139-100	100	31,07
168-139-150	150	33,56
168-139-200	200/250/300	37,29



Metalleinteilung | 7-teilig

- 2 x MF 400 mm
- 5 x TW 200 mm

Art.-Nr.	Blendenhöhe in mm	Preis in €
168-136-75	75	19,65
168-136-100	100	20,50
168-136-150	150	22,12
168-136-200	200/250/300	24,86



Metalleinteilung | 7-teilig

- 3 x MF 400 mm
- 4 x TW 150 mm

Art.-Nr.	Blendenhöhe in mm	Preis in €
168-137-75	75	23,99
168-137-100	100	25,23
168-137-150	150	27,46
168-137-200	200/250/300	31,07

MF = Mittelfachschiene, TW = Trennwand, KTK = Kleinteilekästen, MP = Muldenplatte, Stw = Steckwand

i Ab einer Höhe von 1319 mm ist eine Bodenbefestigung erforderlich



Nutzhöhe 500 bis 1400 mm
 Beispiel:
 Nutzhöhe 700 mm
 Art.-Nr.
 01.098

Summe der Schubladen (Blendenhöhe)
 Beispiel:
 4 Schubladen
 Nutzhöhe 700 mm

Komplettes Bestellbeispiel:
 Art.-Nr.
 01.098 +
 1 x 60.098.100VA
 4 x 60.098.150VA

Gehäuse inkl. Schließsystem, Zylinderschloss mit zwei Schlüsseln



01.096

01.099

01.0913

Höhe gesamt = Nutzhöhe + 119 mm

Art.-Nr.	Maße in mm (BxTxH)	Nutzhöhe in mm	Preis in €
01.095	980 x 500 x 519	400	315,27
01.096	980 x 500 x 619	500	331,86
01.097	980 x 500 x 719	600	348,02
01.098	980 x 500 x 819	700	364,17
01.099	980 x 500 x 919	800	380,33
01.090	980 x 500 x 1019	900	396,48
01.0911	980 x 500 x 1119	1000	420,28
01.0912	980 x 500 x 1219	1100	445,49
01.0913	980 x 500 x 1319	1200	462,37
01.0914	980 x 500 x 1419	1300	490,12
01.0915	980 x 500 x 1519	1400	519,52



Schubladen inkl. Schienen



- Schubladennutzmaß 900 x 400 mm (B x T)
- Schubladen-Vollauszug 100 %

Art.-Nr.	Blendenhöhe in mm	Mantelhöhe in mm	Nutzhöhe in mm	Tragkraft	Preis in €
60.098.075VA	75	59	60	50 kg	82,03
60.098.100VA	100	85	90	50 kg	84,52
60.098.150VA	150	135	140	50 kg	90,73
60.098.200VA	200	185	190	50 kg	96,95
60.098.250VA	250	185	240	50 kg	103,15
60.098.300VA	300	185	290	50 kg	109,38
60.098.100VA-75	100	85	90	75 kg	109,38
60.098.150VA-75	150	135	140	75 kg	115,59
60.098.200VA-75	200	185	190	75 kg	121,81
60.098.250VA-75	250	185	240	75 kg	128,02
60.098.300VA-75	300	185	290	75 kg	134,23

Mögliche Varianten als Beispiele

Blendenhöhe / Nutzhöhe	500	500	700	700	700	700	800	900	900	1200
75	2 x	–	–	–	2 x	–	–	2 x	–	–
100	–	2 x	2 x	5 x	1 x	2 x	4 x	2 x	1 x	3 x
150	1 x	2 x	–	–	–	2 x	–	2 x	2 x	2 x
200	1 x	–	1 x	1 x	2 x	1 x	2 x	–	1 x	3 x
250					1 x			1 x		
300	–	–	1 x	–	–	–	–	1 x	1 x	–

980 x 500 x 819 mm (B x T x H)

- Verschweißte Stahlblechkonstruktion
- Gehäuse: pulverbeschichtet
- Schubladen: verzinkt
- Zentralverriegelung
- Schubladen-Vollauszug 100 %
- Wahlweise Schublade 50/75 kg Tragkraft
- **Bei der Blendenhöhe 75 mm ist ausschließlich die Tragkraft 50 kg möglich**
- Schubladenführungen kugelgelagert
- Einzel-Auszugssperre
- Einzelverriegelung pro Schublade möglich
- Griffleisten mit Beschriftungsstreifen zum Einlegen
- Schubladenblendenhöhe: 75, 100, 150, 200, 250, 300 mm
- Schubladennutzmaß: 900 x 400 mm
- Individuelle Zusammenstellungen siehe Seite 58/59

Passendes Einteilungsmaterial finden Sie auf Seite 63



■ 5 x Schublade

Art.-Nr.	Tragkraft	Preis in €
98.140	50 kg	811,62
98.140-75	75 kg	935,92



■ 5 x Schublade

Art.-Nr.	Tragkraft	Preis in €
98.221	50 kg	811,62
98.221-75	75 kg	935,92



■ 6 x Schublade

Art.-Nr.	Tragkraft	Preis in €
98.501	50 kg	883,73
98.501-75	75 kg	1.032,88



■ 6 x Schublade

Art.-Nr.	Tragkraft	Preis in €
98.420	50 kg	883,73
98.420-75	75 kg	1.032,88

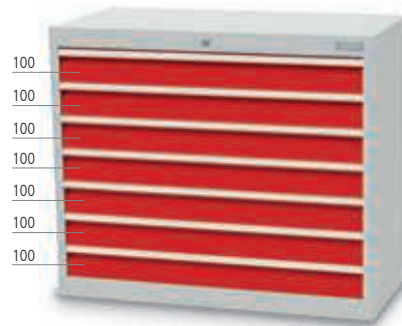

■ 7 x Schublade

Art.-Nr.	Tragkraft	Preis in €
98.700	50 kg	955,80
98.700-75	75 kg	1.129,82



■ 8 x Schublade

Art.-Nr.	Tragkraft	Preis in €
98.44000	50 kg	1.030,38
98.44000-75	75 kg	1.129,82

980 x 500 x 1019 mm (B x T x H)

- Verschweißte Stahlblechkonstruktion
- Gehäuse: pulverbeschichtet
- Schubladen: verzinkt
- Zentralverriegelung
- Schubladen-Vollauszug 100 %
- Wahlweise Schublade 50/75 kg Tragkraft
- **Bei der Blendenhöhe 75 mm ist ausschließlich die Tragkraft 50 kg möglich**
- Schubladenführungen kugelgelagert
- Einzel-Auszugssperre
- Einzelverriegelung pro Schublade möglich
- Griffleisten mit Beschriftungsstreifen zum Einlegen
- Schubladenblendenhöhe: 75, 100, 150, 200, 250, 300 mm
- Schubladennutzmaß: 900 x 400 mm
- Individuelle Zusammenstellungen siehe Seite 58/59



Pin-Code-Schloss

RFID-Schloss

Statten Sie Ihren Schubladenschrank mit einem E-Schloss aus. Mehr Informationen finden Sie auf Seite 110



■ 6 x Schublade

Art.-Nr.	Tragkraft	Preis in €
90.303	50 kg	940,88
90.303-75	75 kg	1.090,03



■ 7 x Schublade

Art.-Nr.	Tragkraft	Preis in €
90.421	50 kg	1.012,98
90.421-75	75 kg	1.186,99

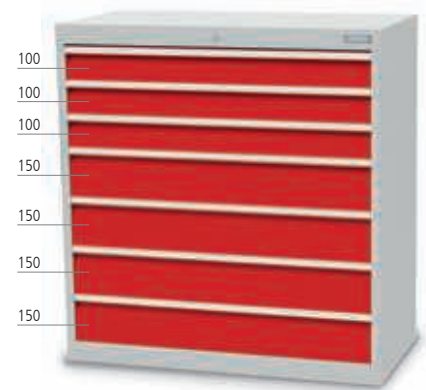

■ 7 x Schublade

Art.-Nr.	Tragkraft	Preis in €
90.340	50 kg	1.012,98
90.340-75	75 kg	1.186,99

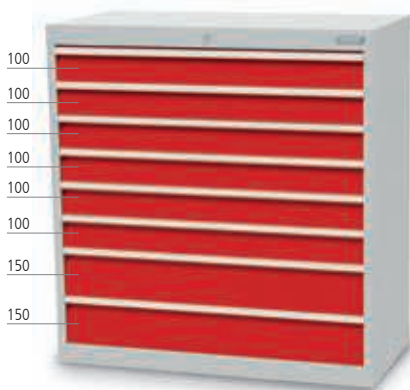

■ 8 x Schublade

Art.-Nr.	Tragkraft	Preis in €
90.620	50 kg	1.085,07
90.620-75	75 kg	1.283,94



■ 8 x Schublade

Art.-Nr.	Tragkraft	Preis in €
90.23300	50 kg	1.086,32
90.23300-75	75 kg	1.235,47



■ 8 x Schublade

Art.-Nr.	Tragkraft	Preis in €
90.701	50 kg	1.085,07
90.701-75	75 kg	1.283,94

980 x 500 x 1319 mm (B x T x H)

- Verschweißte Stahlblechkonstruktion
- Gehäuse: pulverbeschichtet
- Schubladen: verzinkt
- Zentralverriegelung
- Schubladen-Vollauszug 100 %
- Wahlweise Schublade 50/75 kg Tragkraft
- **Bei der Blendenhöhe 75 mm ist ausschließlich die Tragkraft 50 kg möglich**
- Schubladenführungen kugelgelagert
- Einzel-Auszugssperre
- Einzelverriegelung pro Schublade möglich
- Griffleisten mit Beschriftungsstreifen zum Einlegen
- Schubladenblendenhöhe: 75, 100, 150, 200, 250, 300 mm
- Schubladennutzmaß: 900 x 400 mm
- Individuelle Zusammenstellungen siehe Seite 58/59

Passendes Einteilungsmaterial finden Sie auf Seite 63

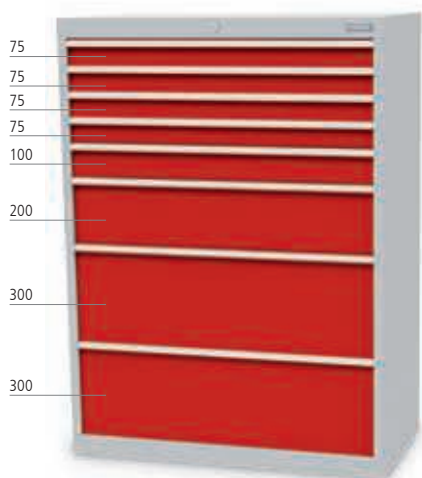

■ 8 x Schublade

Art.-Nr.	Tragkraft	Preis in €
913.41012	50 kg	1.190,72
913.41012-75	75 kg	1.290,16

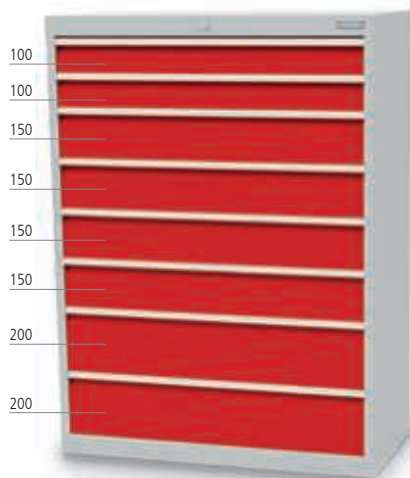

■ 8 x Schublade

Art.-Nr.	Tragkraft	Preis in €
913.242	50 kg	1.188,24
913.242-75	75 kg	1.387,10

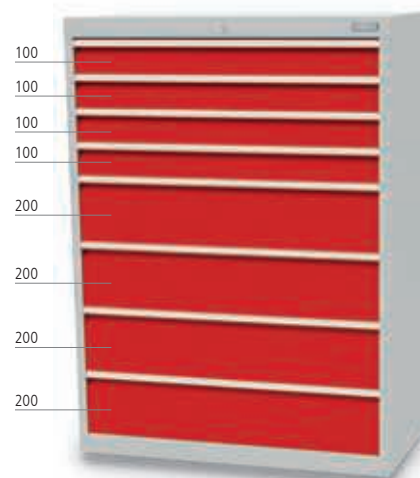

■ 8 x Schublade

Art.-Nr.	Tragkraft	Preis in €
913.404	50 kg	1.188,24
913.404-75	75 kg	1.387,10

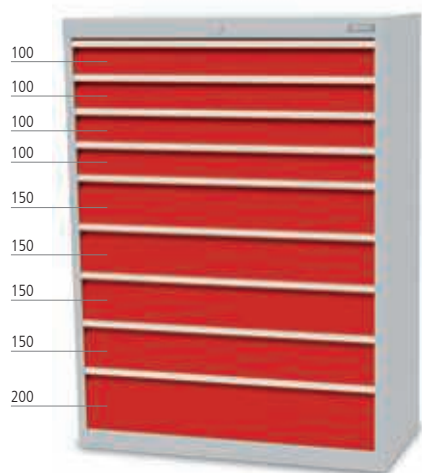

■ 9 x Schublade

Art.-Nr.	Tragkraft	Preis in €
913.441	50 kg	1.260,33
913.441-75	75 kg	1.484,05

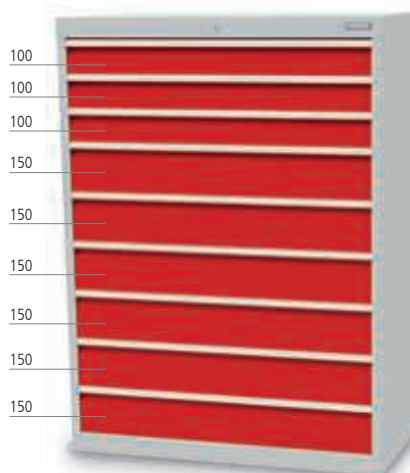

■ 9 x Schublade

Art.-Nr.	Tragkraft	Preis in €
913.360	50 kg	1.260,33
913.360-75	75 kg	1.484,05

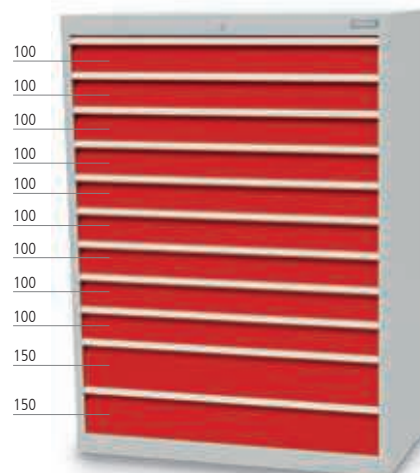

■ 11 x Schublade

Art.-Nr.	Tragkraft	Preis in €
913.920	50 kg	1.404,51
913.920-75	75 kg	1.677,95

Schubladeneinsätze | ABS



Kleinteilekästen | 20-teilig

- 9 x KTK 150 x 150 mm
- 4 x KTK 75 x 150 mm
- 4 x KTK 75 x 75 mm
- 1 x MF 900 mm
- 2 x TW 100 mm

Art.-Nr.	Blendenhöhe in mm	Preis in €
198-132-075	75	53,46
198-132	100	54,45



Muldenplatten | 47-teilig

- 6 x MP mit 4 Mulden
- 4 x MP mit 3 Mulden
- 2 x MP mit 2 Mulden
- 16 x Stw. für 4 Mulden
- 12 x Stw. für 3 Mulden
- 4 x Stw. für 2 Mulden
- 1 x MF 900 mm
- 2 x TW 100 mm

Art.-Nr.	Blendenhöhe in mm	Preis in €
198-130-075	75	78,06
198-130	100	78,80



Riffelgummieinlage | ölfest

- 900 x 400 mm
- Reibungsloses Schließen der Schublade auch in Verbindung mit Metallschubladeneinteilung
- Gilt für alle Blendenhöhen

Art.-Nr.	Preis in €
65.098.530	23,61

Metalleinteilung | verzinktes Blech



Metalleinteilung | 9-teilig

- 3 x MF 400 mm
- 5 x TW 200 mm
- 1 x TW 300 mm

Art.-Nr.	Blendenhöhe in mm	Preis in €
198-136-75	75	27,59
198-136-100	100	28,84
198-136-150	150	31,32
198-136-200	200/250/300	35,68



Metalleinteilung | 7-teilig

- 2 x MF 400 mm
- 5 x TW 300 mm

Art.-Nr.	Blendenhöhe in mm	Preis in €
198-146-75	75	21,50
198-146-100	100	22,38
198-146-150	150	24,36
198-146-200	200/250/300	29,70

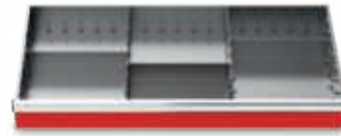

Metalleinteilung | 5-teilig

- 2 x MF 400 mm
- 3 x TW 300 mm

Art.-Nr.	Blendenhöhe in mm	Preis in €
198-144-75	75	17,78
198-144-100	100	18,64
198-144-150	150	20,26
198-144-200	200/250/300	23,86



Metalleinteilung | 17-teilig

- 5 x MF 400 mm
- 12 x TW 150 mm

Art.-Nr.	Blendenhöhe in mm	Preis in €
198-141-75	75	47,61
198-141-100	100	49,84
198-141-150	150	53,81
198-141-200	200/250/300	60,16

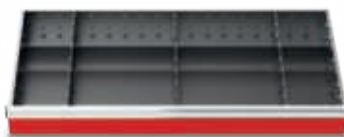

Metalleinteilung | 11-teilig

- 3 x MF 400 mm
- 4 x TW 150 mm
- 4 x TW 300 mm

Art.-Nr.	Blendenhöhe in mm	Preis in €
198-142-75	75	31,57
198-142-100	100	32,81
198-142-150	150	35,55
198-142-200	200/250/300	40,89



Metalleinteilung | 14-teilig

- 4 x MF 400 mm
- 8 x TW 150 mm
- 2 x TW 300 mm

Art.-Nr.	Blendenhöhe in mm	Preis in €
198-139-75	75	39,65
198-139-100	100	41,38
198-139-150	150	44,74
198-139-200	200/250/300	50,46

MF = Mittelfachschiene, TW = Trennwand, KTK = Kleinteilekasten, MP = Muldenplatte, Stw = Steckwand

Beschriftungsstreifen zum Einlegen

- Das Sichtfenster hochklappen und das Etikett einlegen. Sichtklappe wieder nach unten drücken.
- Beschriftungsstreifen und Klarsichtabdeckung im Set
- Höhe 20 mm

Art.-Nr.	Bezeichnung	Preis in €
01.053.007-1	R 18-16	2,49
01.068.007-1	R 24-16	2,49
01.098.007-1	R 36-16	2,55



Einteilungselemente

- Metalleinteilungselemente aus Qualitätsfeinblech
- Feinunterteilung im Raster 50:50



Mittelfachschiene

- Front 75 mm

Art.-Nr.	Maße in mm (B x H)	Preis in €
20.400.060	400 x 55	6,84
20.450.060	450 x 55 Trennschiene hinten quer	6,58
20.600.060	600 x 55 Trennschiene hinten quer	9,82
20.900.060	900 x 55 Trennschiene hinten quer	14,42

Mittelfachschiene

- Front 100 mm

Art.-Nr.	Maße in mm (B x H)	Preis in €
20.400.085	400 x 80	7,34
20.450.085	450 x 80 Trennschiene hinten quer	7,84
20.600.085	600 x 80 Trennschiene hinten quer	10,44
20.900.085	900 x 80 Trennschiene hinten quer	15,53



Mittelfachschiene

- Front 150 mm

Art.-Nr.	Maße in mm (B x H)	Preis in €
20.400.135	400 x 130	8,08

Mittelfachschiene

- Front 200 mm

Art.-Nr.	Maße in mm (B x H)	Preis in €
20.400.185	400 x 180	9,32



Trennwand

- Front 75 mm

Art.-Nr.	Maße in mm (B x H)	Preis in €
30.100.060	100 x 55	1,49
30.150.060	150 x 55	1,61
30.200.060	200 x 55	1,67
30.300.060	300 x 55	2,05

Trennwand zum Einschieben zwischen der Außenwand und einer Mittelfachschiene oder zwischen zwei Mittelfachschienen



Trennwand

- Front 100 mm

Art.-Nr.	Maße in mm (B x H)	Preis in €
30.100.085	100 x 80	1,55
30.150.085	150 x 80	1,67
30.200.085	200 x 80	1,73
30.300.085	300 x 80	2,17



Trennwand

- Front 150 mm

Art.-Nr.	Maße in mm (B x H)	Preis in €
30.100.135	100 x 130	1,61
30.150.135	150 x 130	1,73
30.200.135	200 x 130	1,80
30.250.135	250 x 130	2,17
30.300.135	300 x 130	2,30



Trennwand

- Front 200, 250, 300 mm

Art.-Nr.	Maße in mm (B x H)	Preis in €
30.100.185	100 x 180	1,73
30.150.185	150 x 180	1,80
30.200.185	200 x 180	1,93
30.250.185	250 x 180	2,30
30.300.185	300 x 180	2,80

Individuelle Ausstattung Serie T500



Flügeltüre für Nutzhöhe 700 mm

- Flügeltüren mit Drehriegel-Zylinderschloss und 2 x Schlüssel
- Bei einer Türe sind Scharniere rechts und links möglich

Art.-Nr.	Raster	Ausführung	für Schrankbreite	Preis in €
01.053.700E	R 18-16	eine Türe	530 mm	87,00
01.068.700E	R 24-16	eine Türe	680 mm	98,18
01.098.700E	R 36-16	zwei Türen	980 mm	137,97



Flügeltüre für Nutzhöhe 900 mm

- Flügeltüren mit Drehriegel-Zylinderschloss und 2 x Schlüssel
- Bei einer Türe sind Scharniere rechts und links möglich

Art.-Nr.	Raster	Ausführung	für Schrankbreite	Preis in €
01.053.900E	R 18-16	eine Türe	530 mm	93,23
01.068.900E	R 24-16	eine Türe	680 mm	116,84
01.098.900E	R 36-16	zwei Türen	980 mm	150,38

Flügeltüre für Nutzhöhe 800 mm

- Flügeltüren mit Drehriegel-Zylinderschloss und 2 Schlüsseln
- Bei einer Türe sind Scharniere rechts und links möglich

Art.-Nr.	Raster	Ausführung	für Schrankbreite	Preis in €
01.053.800E	R 18-16	eine Türe	530 mm	90,73
01.068.800E	R 24-16	eine Türe	680 mm	114,35
01.098.800E	R 36-16	zwei Türen	980 mm	144,18

Zwischenblende über Doppel-Flügeltüre

- Um über einer Doppelflügeltüre Schubladen zu platzieren wird eine Zwischenblende benötigt.
- Diese Blende reduziert die Nutzhöhe um 100 mm

Art.-Nr.	Raster	Preis in €
01.098.BLFL	R 36-16	28,59



Riffelgummi-Auflage auf Schrank

- Ölfest

Art.-Nr.	Maße in mm (BxTxH)	Preis in €
65.040.530	530 x 500 x 3	21,88
65.060.530	680 x 500 x 3	25,10
65.090.530	980 x 500 x 3	31,70



Riffelgummi-Einlage für Schublade

- Ölfest
- Kann auch unter Metalleinteilungen eingesetzt werden

Art.-Nr.	Maße in mm (BxTxH)	Preis in €
65.046.530	450 x 400 x 3	16,53
65.068.530	600 x 400 x 3	19,39
65.098.530	900 x 400 x 3	23,61



Anti-Rutschmatte sichert Werkzeuge

- Einlage für Schublade
- Kann auch unter Metalleinteilungen eingesetzt werden

Art.-Nr.	Maße in mm (BxTxH)	Preis in €
65.046.531	450 x 400 x 3	21,38
65.068.531	600 x 400 x 3	23,74
65.098.531	900 x 400 x 3	29,21



Abdeckplatte

- Buche Multiplex, geölt

Art.-Nr.	Maße in mm (BxTxH)	Preis in €
67.046.017	530 x 500 x 25	43,51
67.068.017	680 x 500 x 25	54,69
67.098.017	980 x 500 x 25	75,81



Abdeckplatte

- Melaminharzbeschichtete Spanplatte
- RAL 7035
- 16 mm verschraubbar

Art.-Nr.	Maße in mm (BxTxH)	Preis in €
67.046.016	530 x 500 x 16	41,01
67.068.016	680 x 500 x 16	53,46
67.098.016	980 x 500 x 16	73,33



Fachboden

Art.-Nr.	Maße in mm (BxTxH)	Preis in €
04.053.013	475 x 443 x 22	39,77
04.060.013	625 x 443 x 22	44,74
04.090.013	925 x 443 x 22	54,69



Metall-Abrollrand 3-seitig

- 20 mm hoch

Art.-Nr.	Maße in mm (BxTxH)	Preis in €
66.046.025	530 x 500 x 20	49,72
66.068.025	680 x 500 x 20	55,92
66.098.025	980 x 500 x 20	63,39



Maschinenfüße für Schubladenschränke

- Tragkraft 1200 kg
- Teller Ø 50 mm
- Fuß Stahlblech poliert und verchromt
- Leichte Höhenverstellung mit Schwingungsdämpfung

Art.-Nr.	Verpackungseinheit	Preis in €
01.ASF50-M8	Set mit 4 Stück	48,10



Weich PVC-Werkbankabdeckung

- Transparent
- Blaustichig

Art.-Nr.	Maße in mm (BxTxH)	Preis in €
0153504TRA	530 x 500 x 4	29,76
0168504TRA	680 x 500 x 4	38,24
0198504TRA	980 x 500 x 4	55,06



Hubwagen,- Staplersockel

- Abdeckblech vorne und hinten

Art.-Nr.	Maße in mm (BxTxH)	Preis in €
01.046.012	530 x 500 x 112	120,56
01.068.012	680 x 500 x 112	145,41
01.098.012	980 x 500 x 112	154,12



Mobilzusatz

- Schiebegriff aus Aluminium
- Stahlplatte mit 4 x Lenkrollen, davon 2 x mit Feststeller und Schiebegriff für Werkzeugschrank

* ohne Stahlplatte, die Rollen werden direkt in den Rahmen des Gehäuses geschraubt



Art.-Nr.	Maße in mm (BxTxH)	Schiebegriff	Rollen Ø in mm	Preis in €
01.046.008*	530 x 500 x 110	vorne	80	167,67
01.068.008*	680 x 500 x 110	seitlich	80	177,11
01.098.008	980 x 500 x 110	seitlich	80	183,03
01.046.009*	530 x 500 x 150	vorne	125	176,49
01.068.009*	680 x 500 x 150	seitlich	125	186,44
01.098.009	980 x 500 x 150	seitlich	125	192,66

Schubladenschränke

Belastbar - Vielseitig - Stabil

T736



Merkmale

4 Breiten:

- **R 18-24:** Breite 555 mm
- **R 24-24:** Breite 705 mm
- **R 36-24:** Breite 1005 mm
- **R 48-24:** Breite 1305 mm

■ Gehäuse-Tiefe 736 mm

- Schubladen-Innentiefe generell 600 mm

Verschiedene Höhen:

- **R 18-24:** Höhen 519, 619, 719, 819, 919, 1019, 1119, 1219, 1319, 1419 und 1519 mm
- **R 24-24:** Höhen 519, 619, 719, 819, 919, 1019, 1119, 1219, 1319, 1419 und 1519 mm
- **R 36-24:** Höhen 519, 619, 719, 819, 919, 1019, 1119, 1219, 1319, 1419 und 1519 mm
- **R 48-24:** Höhen 519, 618, 719, 819, 919, 1019, 1119, 1219, 1319, 1419 und 1519 mm

- Zurückgesetzte integrierte Aluminium-Griffleisten bündig mit Gehäuse
- Pulverbeschichtete Schubladen **mit geschlitzten Seitenwänden im Raster von 25 mm** für Unterteilungen – schnelles, umfangreiches, rationelles Einteilen ist gewährleistet

- Alle Schubladenschränke der Serie T736 ab Blendenhöhe 75 mm, mit Tragkraft 100 kg, können mit **Soft-Close** ausgestattet werden

- Bitte geben Sie bei Ihrer Bestellung die Anzahl der gewünschten Schubladen mit Soft-Close an
- Eine Nachrüstung an vorhandenen Schubladen ist nicht möglich
- **Bitte Beachten!**
Beim Öffnen muss die Schublade wegen des Soft-Close-Zylinders mind. 5 Sek. geöffnet bleiben, da ansonsten die Soft-Close Vorrichtung beschädigt wird. Eine einwandfreie Funktion ist dann nicht mehr gewährleistet.

■ Zylinderschloss mit 180°-Schließung

- Schrankgehäuse bis 1,5 t belastbar









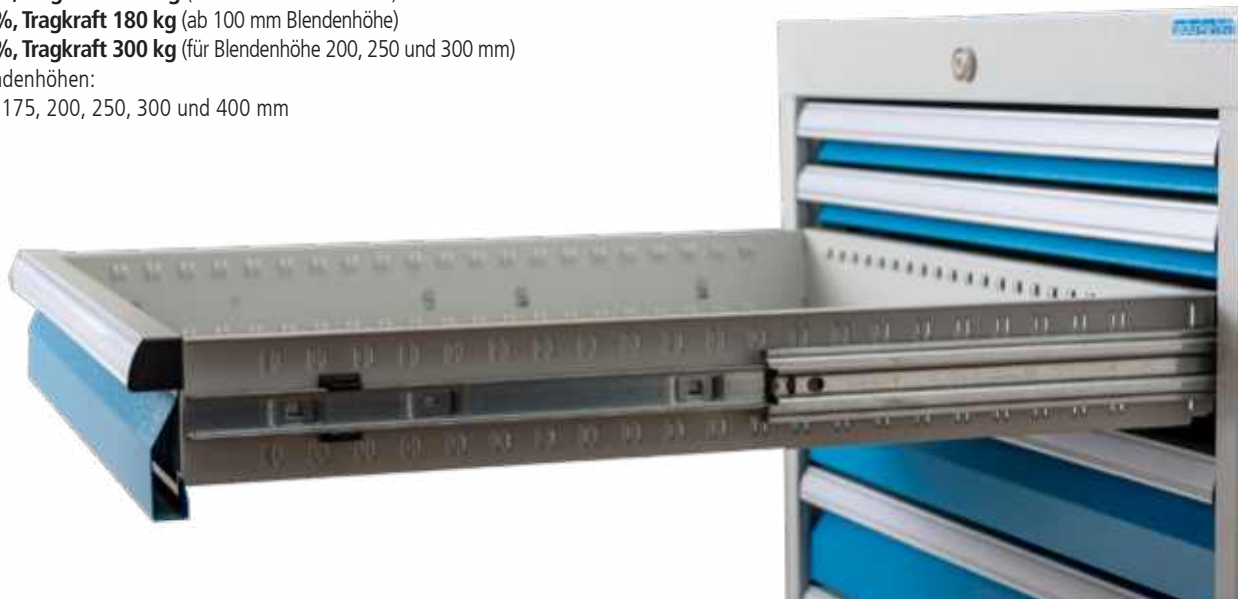





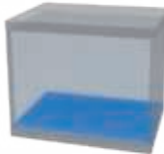

- TÜV-Rheinland-Zertifikat: „GS“- Zeichen für geprüfte Sicherheit

■ Kugelführungen

- **Vollauszug (VA) 100 %, Tragkraft 70 kg** (bei 50 mm Blendenhöhe)
- **Vollauszug (VA) 100 %, Tragkraft 100 kg** (ab 75 mm Blendenhöhe)
- **Vollauszug (VA) 100 %, Tragkraft 180 kg** (ab 100 mm Blendenhöhe)
- **Vollauszug (VA) 100 %, Tragkraft 300 kg** (für Blendenhöhe 200, 250 und 300 mm)
- Schubladen in den Blendenhöhen:
50, 75, 100, 125, 150, 175, 200, 250, 300 und 400 mm

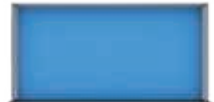



Serie		Serie		Serie		Serie			
T736		T736		T736		T736			
									
Gehäuse B x T		Gehäuse B x T		Gehäuse B x T		Gehäuse B x T			
555 x 736		705 x 736		1005 x 736		1305 x 736			
Gehäusehöhe		Nutzhöhe		Nutzhöhe		Nutzhöhe			
519	400	400	400	400	400	400	400		
619	500	500	500	500	500	500	500		
719	600	600	600	600	600	600	600		
819	700	700	700	700	700	700	700		
919	800	800	800	800	800	800	800		
1019	900	900	900	900	900	900	900		
1119	1000	1000	1000	1000	1000	1000	1000		
1219	1100	1100	1100	1100	1100	1100	1100		
1319	1200	1200	1200	1200	1200	1200	1200		
1419	1300	1300	1300	1300	1300	1300	1300		
1519	1400	1400	1400	1400	1400	1400	1400		
									
									
Schublade B x T		Schublade B x T		Schublade B x T		Schublade B x T			
450 x 600		600 x 600		900 x 600		1200 x 600			
Blendenhöhe	Mantelhöhe	Nutzlast		Nutzlast		Nutzlast			
50	28	70 kg	70 kg	70 kg	70 kg	–	–		
75	56	100 kg	100 kg	100 kg	100 kg	100 kg	100 kg		
100	81	100 / 180 kg	100 / 180 kg	100 / 180 kg	100 / 180 kg	180 kg	180 kg		
125	81	100 / 180 kg	100 / 180 kg	100 / 180 kg	100 / 180 kg	180 kg	180 kg		
150	131	100 / 180 kg	100 / 180 kg	100 / 180 kg	100 / 180 kg	180 kg	180 kg		
175	131	100 / 180 kg	100 / 180 kg	100 / 180 kg	100 / 180 kg	180 kg	180 kg		
200	181	100 / 180 / 300 kg	100 / 180 / 300 kg	100 / 180 / 300 kg	100 / 180 / 300 kg	180 kg	180 kg		
250	181	100 / 180 / 300 kg	100 / 180 / 300 kg	100 / 180 / 300 kg	100 / 180 / 300 kg	180 kg	180 kg		
300	181	100 / 180 / 300 kg	100 / 180 / 300 kg	100 / 180 / 300 kg	100 / 180 / 300 kg	–	–		
400	81	100 / 180 kg	100 / 180 kg	100 / 180 kg	100 / 180 kg	–	–		
									
Serie		Serie		Serie		Serie			
T736		T736		T736		T736			
T736 18-24		T736 24-24		T736 36-24		T736 48-24			
Raster:		R 18-24	R 24-24	R 36-24	R 48-24				

Alle Angaben in mm



Nutzhöhe 400 bis 1400 mm
 Beispiel:
 Nutzhöhe 400 mm
 Art.-Nr.
 0550

Summe der Schubladen
 (Blendenhöhe) Beispiel:
 3 Schubladen
 Nutzhöhe 400 mm

Komplettes Bestellbeispiel:
 Art.-Nr.
 0550+
 2 x 60.50.100V10
 1 x 60.50.200V10

Gehäuse inkl. Schließsystem, Zylinderschloss mit zwei Schlüsseln

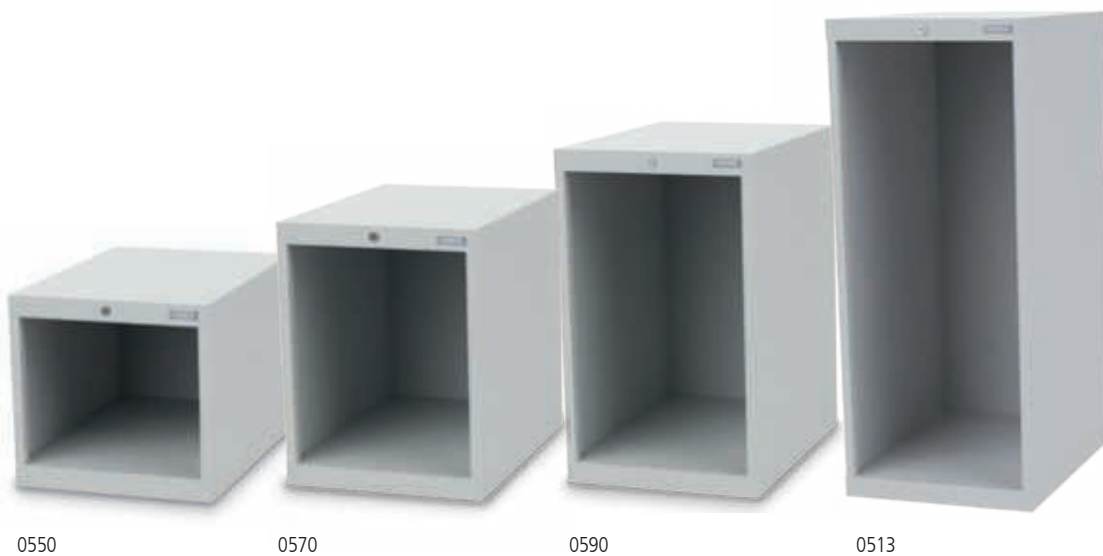

Höhe gesamt = Nutzhöhe + 119 mm

Art.-Nr.	Maße in mm (BxTxH)	Nutzhöhe in mm	Preis in €
0550	555 x 736 x 519	400	299,54
0560	555 x 736 x 619	500	335,59
0570	555 x 736 x 719	600	365,42
0580	555 x 736 x 819	700	392,76
0590	555 x 736 x 919	800	420,11
0500	555 x 736 x 1019	900	446,22
0511	555 x 736 x 1119	1000	472,99
0512	555 x 736 x 1219	1100	499,66
0513	555 x 736 x 1319	1200	527,00
0514	555 x 736 x 1419	1300	560,21
0515	555 x 736 x 1519	1400	582,93



Besuchen Sie unseren
Schubladenschrank-Konfigurator
www.bedrunka-hirth.de



Schubladen R 18-24 inkl. Schienen



450 x 600 mm (B x T) mit Vollauszug 100 % - 70/100 kg

Art.-Nr.	Blendenhöhe	Mantelhöhe	Nutzhöhe	Tragkraft	Preis in €
60.50.050V07	50	28	30	70 kg	109,38
60.50.075V10	75	56	58	100 kg	113,11
60.50.100V10	100	81	83	100 kg	116,84
60.50.125V10	125	81	108	100 kg	130,50
60.50.150V10	150	131	133	100 kg	133,00
60.50.175V10	175	131	158	100 kg	135,48
60.50.200V10	200	181	183	100 kg	142,94
60.50.250V10	250	181	233	100 kg	147,92
60.50.300V10	300	181	283	100 kg	151,64



450 x 600 mm (B x T) mit Vollauszug 100 % - 180 kg

Art.-Nr.	Blendenhöhe	Mantelhöhe	Nutzhöhe	Tragkraft	Preis in €
60.50.100V18	100	81	83	180 kg	139,21
60.50.125V18	125	81	108	180 kg	149,15
60.50.150V18	150	131	133	180 kg	152,87
60.50.175V18	175	131	158	180 kg	155,36
60.50.200V18	200	181	183	180 kg	159,10
60.50.250V18	250	181	233	180 kg	164,07
60.50.300V18	300	181	283	180 kg	172,77
60.50.30V18CNC	300	81	283	180 kg	167,80
60.50.40V18CNC	400	81	383	180 kg	183,95



450 x 600 mm (B x T) mit Vollauszug 100 % - 300 kg

Art.-Nr.	Blendenhöhe	Mantelhöhe	Nutzhöhe	Tragkraft	Preis in €
60.50.200V30	200	181	183	300 kg	174,00
60.50.250V30	250	181	233	300 kg	180,22
60.50.300V30	300	181	283	300 kg	188,92

Raster: R 12-14 R 24-12 R 12-16 R 18-16 R 24-16 R 36-16 **R 18-24** R 24-24 R 36-24 R 48-24

555 x 736 x 519 mm (B x T x H)

- Verschweißte Stahlblechkonstruktion
- Gehäuse: pulverbeschichtet
- Zentralverriegelung
- Schubladen-Vollauszug (VA) 100 %
- Schubladen mit 50 mm Blendenhöhe, 70 kg Tragkraft
Schubladen ab 75 mm Blendenhöhe, 100 kg Tragkraft
- Schubladenführungen kugelgelagert
- Einzel-Auszugssperre
- Einzelverriegelung pro Schublade möglich
- Griffleisten mit Beschriftungsstreifen zum Einlegen
- Schubladenblendenhöhe: 50, 75, 100, 125, 150, 175, 200, 250, 300, 400 mm
- Schubladennutzmaß: 450 x 600 mm
- Individuelle Zusammenstellungen mit
Tragkraft 180 und 300 kg siehe Seite 70/71



Schubladen Soft-Close

- Ab Blendenhöhe 75 mm möglich
- Bitte geben Sie bei Ihrer Bestellung die Anzahl der gewünschten Schubladen mit Soft-Close an.
- Der angegebene Preis versteht sich als Mehrpreis pro Schublade.
- Eine Nachrüstung an vorhandenen Schubladen ist nicht möglich.
- **Bitte Beachten!** Beim Öffnen muss die Schublade wegen des Soft-Close-Zylinders mind. 5 Sek. geöffnet bleiben, da ansonsten die Soft-Close Vorrichtung beschädigt wird. Eine einwandfreie Funktion ist dann nicht mehr gewährleistet.

Art.-Nr.	Anwendung ab BLH/Tragkraft	Preis in €
60.100.SC	75 mm - 100 kg	27,34



■ 2 x Schublade

Art.-Nr.	Preis in €
550/0002V10	585,43



■ 3 x Schublade

Art.-Nr.	Preis in €
550/0201V10	676,15



■ 4 x Schublade

Art.-Nr.	Preis in €
550/1210V10	775,58



■ 4 x Schublade

Art.-Nr.	Preis in €
550/0400V10	766,88



■ 5 x Schublade

Art.-Nr.	Preis in €
550/3110V10	877,50



■ 5 x Schublade

Art.-Nr.	Preis in €
550/12200V10	868,80

555 x 736 x 819 mm (B x T x H)

- Verschweißte Stahlblechkonstruktion
- Gehäuse: pulverbeschichtet
- Zentralverriegelung
- Schubladen-Vollauszug (VA) 100 %
- Schubladen mit 50 mm Blendenhöhe, 70 kg Tragkraft
Schubladen ab 75 mm Blendenhöhe, 100 kg Tragkraft
- Schubladenführungen kugelgelagert
- Einzel-Auszugssperre
- Einzelverriegelung pro Schublade möglich
- Griffleisten mit Beschriftungsstreifen zum Einlegen
- Schubladenblendenhöhe: 50, 75, 100, 125, 150, 175, 200, 250, 300, 400 mm
- Schubladennutzmaß: 450 x 600 mm
- Individuelle Zusammenstellungen mit Tragkraft 180 und 300 kg siehe Seite 70/71



Pin-Code-Schloss

RFID-Schloss

Statten Sie Ihren Schubladenschrank mit einem E-Schloss aus. Mehr Informationen finden Sie auf Seite 110



Passendes Einteilungsmaterial finden Sie auf Seite 75



■ 6 x Schublade

Art.-Nr.	Preis in €
580/0501V10	1.119,87



■ 7 x Schublade

Art.-Nr.	Preis in €
580/1222V10	1.228,01



■ 7 x Schublade

Art.-Nr.	Preis in €
580/22111V10	1.230,49



■ 8 x Schublade

Art.-Nr.	Preis in €
580/3410V10	1.321,23



■ 8 x Schublade

Art.-Nr.	Preis in €
580/2600V10	1.312,53



■ 8 x Schublade

Art.-Nr.	Preis in €
580/32201V10	1.323,71

555 x 736 x 1019 mm (B x T x H)

- Verschweißte Stahlblechkonstruktion
- Gehäuse: pulverbeschichtet
- Zentralverriegelung
- Schubladen-Vollauszug (VA) 100 %
- Schubladen mit 50 mm Blendenhöhe, 70 kg Tragkraft
Schubladen ab 75 mm Blendenhöhe, 100 kg Tragkraft
- Schubladenführungen kugelgelagert
- Einzel-Auszugssperre
- Einzelverriegelung pro Schublade möglich
- Griffleisten mit Beschriftungsstreifen zum Einlegen
- Schubladenblendenhöhe: 50, 75, 100, 125, 150, 175, 200, 250, 300, 400 mm
- Schubladennutzmaß: 450 x 600 mm
- Individuelle Zusammenstellungen mit Tragkraft 180 und 300 kg siehe Seite 70/71



Schubladen Soft-Close

- Ab Blendenhöhe 75 mm möglich
- Bitte geben Sie bei Ihrer Bestellung die Anzahl der gewünschten Schubladen mit Soft-Close an
- Der angegebene Preis versteht sich als Mehrpreis pro Schublade
- Eine Nachrüstung an vorhandenen Schubladen ist nicht möglich
- **Bitte Beachten!** Beim Öffnen muss die Schublade wegen des Soft-Close-Zylinders mind. 5 Sek. geöffnet bleiben, da ansonsten die Soft-Close Vorrichtung beschädigt wird. Eine einwandfreie Funktion ist dann nicht mehr gewährleistet.

Art.-Nr.	Anwendung ab BLH/Tragkraft	Preis in €
60.100.SC	75 mm - 100 kg	27,34



■ 7 x Schublade

Art.-Nr.	Preis in €
500/1222V10	1.333,66



■ 7 x Schublade

Art.-Nr.	Preis in €
500/1231V10	1.331,17



■ 8 x Schublade

Art.-Nr.	Preis in €
500/3131V10	1.433,09



■ 8 x Schublade

Art.-Nr.	Preis in €
500/1223V10	1.441,79



■ 9 x Schublade

Art.-Nr.	Preis in €
500/0900V10	1.497,72



■ 9 x Schublade

Art.-Nr.	Preis in €
500/4302V10	1.520,09

Schubladeneinsätze | ABS

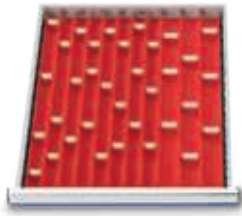

Muldenplatten | 46-teilig

- 8 x MP mit 4 Mulden
- 4 x MP mit 3 Mulden
- 25 x Stw für 4 Mulden
- 9 x Stw für 3 Mulden

Art.-Nr.	Blendenhöhe in mm	Preis in €
111	50/75	63,64

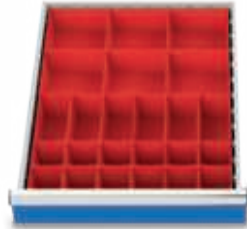

Kleinteilekästen | 24-teilig

- 6 x KTK 150 x 150 mm
- 6 x KTK 75 x 150 mm
- 12 x KTK 75 x 75 mm

Art.-Nr.	Blendenhöhe in mm	Preis in €
112BLH50	50	45,24
112BLH75	75	48,96
112BLH100	100	53,69

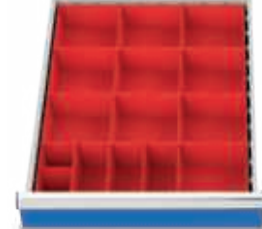

Kleinteilekästen | 15-teilig

- 10 x KTK 150 x 150 mm
- 3 x KTK 75 x 150 mm
- 2 x KTK 75 x 75 mm

Art.-Nr.	Blendenhöhe in mm	Preis in €
119BLH50	50	32,93
119BLH75	75	34,92
119BLH100	100	38,54

Metalleinteilung | verzinktes Blech

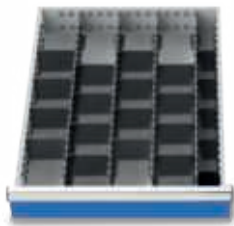

Metalleinteilung | 25-teilig

- 4 x MF 600 mm
- 5 x TW 50 mm
- 16 x TW 100 mm

Art.-Nr.	Blendenhöhe in mm	Preis in €
110BLH50	50	63,76
110BLH75	75	68,85
110BLH100	100/125	71,97
110BLH150	150/175	81,65

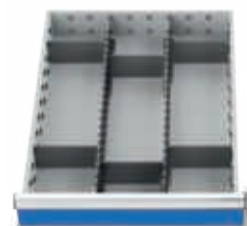

Metalleinteilung | 8-teilig

- 2 x MF 600 mm
- 6 x TW 150 mm

Art.-Nr.	Blendenhöhe in mm	Preis in €
113BLH50	50	26,85
113BLH75	75	29,83
113BLH100	100/125	30,95
113BLH150	150/175	34,92
113BLH200	200/250/300	39,89

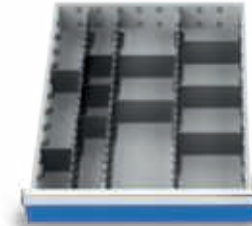

Metalleinteilung | 13-teilig

- 3 x MF 600 mm
- 5 x TW 75 mm
- 5 x TW 150 mm

Art.-Nr.	Blendenhöhe in mm	Preis in €
114BLH50	50	39,27
114BLH75	75	44,49
114BLH100	100/125	46,48
114BLH150	150/175	52,58

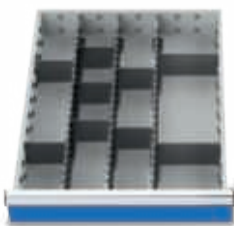

Metalleinteilung | 12-teilig

- 3 x MF 600 mm
- 7 x TW 100 mm
- 2 x TW 150 mm

Art.-Nr.	Blendenhöhe in mm	Preis in €
116BLH50	50	38,66
116BLH75	75	42,38
116BLH100	100/125	44,49
116BLH150	150/175	50,83
116BLH200	200/250/300	58,29

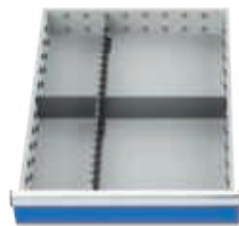

Metalleinteilung | 3-teilig

- 1 x MF 600 mm
- 1 x TW 150 mm
- 1 x TW 300 mm

Art.-Nr.	Blendenhöhe in mm	Preis in €
115BLH75	75	13,92
115BLH100	100/125	14,54
115BLH150	150/175	16,78
115BLH200	200/250/300	22,87

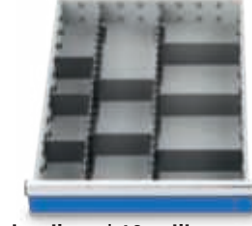

Metalleinteilung | 10-teilig

- 2 x MF 600 mm
- 3 x TW 100 mm
- 2 x TW 150 mm
- 3 x TW 200 mm

Art.-Nr.	Blendenhöhe in mm	Preis in €
117BLH50	50	31,94
117BLH75	75	34,92
117BLH100	100/125	36,17
117BLH150	150/175	40,65
117BLH200	200/250/300	45,98

MF = Mittelfachschiene, TW = Trennwand, KTK = Kleinteilekasten, MP = Muldenplatte, Stw = Steckwand

Raster: R 12-14 R 24-12 R 12-16 R 18-16 R 24-16 R 36-16 R 18-24 **R 24-24** R 36-24 R 48-24



Nutzhöhe 300 bis 1400 mm
 Beispiel:
 Nutzhöhe 600 mm
 Art.-Nr. 0770

Summe der Schubladen (Blendenhöhe)
 Beispiel:
 5 Schubladen
 Nutzhöhe 600 mm

Komplettes Bestellbeispiel:
 Art.-Nr.
 0770 +
 1 x 60.70.075V10
 1 x 60.70.100V10
 1 x 60.70.125V10
 2 x 60.70.150V10

Gehäuse inkl. Schließsystem, Zylinderschloss mit zwei Schlüsseln



0760

0780

0790

0715

Höhe gesamt = Nutzhöhe + 119 mm

Art.-Nr.	Maße in mm (BxTxH)	Nutzhöhe in mm	Preis in €
0750	705 x 736 x 519	400	344,28
0760	705 x 736 x 619	500	371,63
0770	705 x 736 x 719	600	387,79
0780	705 x 736 x 819	700	416,37
0790	705 x 736 x 919	800	448,69
0700	705 x 736 x 1019	900	481,01
0711	705 x 736 x 1119	1000	513,33
0712	705 x 736 x 1219	1100	545,65
0713	705 x 736 x 1319	1200	575,47
0714	705 x 736 x 1419	1300	599,09
0715	705 x 736 x 1519	1400	622,70



Besuchen Sie unseren
Schubladenschrank-Konfigurator
www.bedrunka-hirth.de



Schubladen R 24-24 inkl. Schienen

600 x 600 mm (B x T) mit Vollauszug 100 % - 70/100 kg



Art.-Nr.	Blendenhöhe	Mantelhöhe	Nutzhöhe	Tragkraft	Preis in €
60.70.050V07	50	28	30	70 kg	119,32
60.70.075V10	75	56	58	100 kg	123,05
60.70.100V10	100	81	83	100 kg	125,53
60.70.125V10	125	81	108	100 kg	134,23
60.70.150V10	150	131	133	100 kg	139,21
60.70.175V10	175	131	158	100 kg	142,94
60.70.200V10	200	181	183	100 kg	145,41
60.70.250V10	250	181	233	100 kg	150,38
60.70.300V10	300	181	283	100 kg	159,10

600 x 600 mm (B x T) mit Vollauszug 100 % - 180 kg



Art.-Nr.	Blendenhöhe	Mantelhöhe	Nutzhöhe	Tragkraft	Preis in €
60.70.100V18	100	81	83	180 kg	145,41
60.70.125V18	125	81	108	180 kg	152,87
60.70.150V18	150	131	133	180 kg	157,84
60.70.175V18	175	131	158	180 kg	161,58
60.70.200V18	200	181	183	180 kg	164,07
60.70.250V18	250	181	233	180 kg	174,00
60.70.300V18	300	181	283	180 kg	182,71
60.70.30V18CNC	300	81	283	180 kg	177,73
60.70.40V18CNC	400	81	383	180 kg	195,13

600 x 600 mm (B x T) mit Vollauszug 100 % - 300 kg



Art.-Nr.	Blendenhöhe	Mantelhöhe	Nutzhöhe	Tragkraft	Preis in €
60.70.200V30	200	181	183	300 kg	178,98
60.70.250V30	250	181	233	300 kg	190,17
60.70.300V30	300	181	283	300 kg	197,64

705 x 736 x 719 mm (B x T x H)

- Verschweißte Stahlblechkonstruktion
- Gehäuse: pulverbeschichtet
- Zentralverriegelung
- Schubladen-Vollauszug (VA) 100 %
- Schubladen mit 50 mm Blendenhöhe, 70 kg Tragkraft
Schubladen ab 75 mm Blendenhöhe, 100 kg Tragkraft
- Schubladenführungen kugelgelagert
- Einzel-Auszugssperre
- Einzelverriegelung pro Schublade möglich
- Griffleisten mit Beschriftungstreifen zum Einlegen
- Schubladenblendenhöhe: 50, 75, 100, 125, 150, 175, 200, 250, 300, 400 mm
- Schubladennutzmaß: 600 x 600 mm
- Individuelle Zusammenstellungen mit Tragkraft 180 und 300 kg siehe Seite 76/77



Schubladen Soft-Close

- Ab Blendenhöhe 75 mm möglich
- Bitte geben Sie bei Ihrer Bestellung die Anzahl der gewünschten Schubladen mit Soft-Close an
- Der angegebene Preis versteht sich als Mehrpreis pro Schublade
- Eine Nachrüstung an vorhandenen Schubladen ist nicht möglich
- **Bitte Beachten!** Beim Öffnen muss die Schublade wegen des Soft-Close-Zylinders mind. 5 Sek. geöffnet bleiben, da ansonsten die Soft-Close Vorrichtung beschädigt wird. Eine einwandfreie Funktion ist dann nicht mehr gewährleistet.

Art.-Nr.	Anwendung ab BLH/Tragkraft	Preis in €
60.100.SC	75 mm - 100 kg	27,34



■ 4 x Schublade

Art.-Nr.	Preis in €
770/0121V10	937,16



■ 4 x Schublade

Art.-Nr.	Preis in €
770/0040V10	944,62

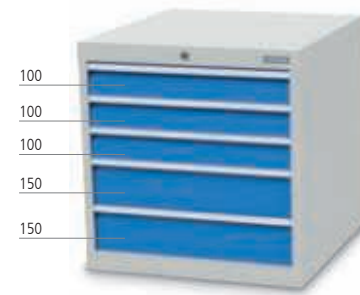

■ 5 x Schublade

Art.-Nr.	Preis in €
770/0320V10	1.042,80



■ 5 x Schublade

Art.-Nr.	Preis in €
770/1112V10	1.049,03



■ 6 x Schublade

Art.-Nr.	Preis in €
770/2220V10	1.155,92



■ 6 x Schublade

Art.-Nr.	Preis in €
770/0600V10	1.141,00

705 x 736 x 819 mm (B x T x H)

- Verschweißte Stahlblechkonstruktion
- Gehäuse: pulverbeschichtet
- Zentralverriegelung
- Schubladen-Vollauszug (VA) 100 %
- Schubladen mit 50 mm Blendenhöhe, 70 kg Tragkraft
Schubladen ab 75 mm Blendenhöhe, 100 kg Tragkraft
- Schubladenführungen kugelgelagert
- Einzel-Auszugssperre
- Einzelverriegelung pro Schublade möglich
- Griffleisten mit Beschriftungsstreifen zum Einlegen
- Schubladenblendenhöhe: 50, 75, 100, 125, 150, 175, 200, 250, 300, 400 mm
- Schubladennutzmaß: 600 x 600 mm
- Individuelle Zusammenstellungen mit Tragkraft 180 und 300 kg siehe Seite 76/77



Pin-Code-Schloss

RFID-Schloss

Statten Sie Ihren Schubladenschrank mit einem E-Schloss aus. Mehr Informationen finden Sie auf Seite 110



Passendes Einteilungsmaterial finden Sie auf Seite 83



■ 6 x Schublade

Art.-Nr.	Preis in €
780/0420V10	1.196,95



■ 6 x Schublade

Art.-Nr.	Preis in €
780/2121V10	1.204,39



■ 6 x Schublade

Art.-Nr.	Preis in €
780/1311V10	1.196,95



■ 7 x Schublade

Art.-Nr.	Preis in €
780/1222V10	1.311,29



■ 8 x Schublade

Art.-Nr.	Preis in €
780/4220V10	1.423,15



■ 8 x Schublade

Art.-Nr.	Preis in €
780/3221V10	1.416,94

705 x 736 x 1019 mm (B x T x H)

- Verschweißte Stahlblechkonstruktion
- Gehäuse: pulverbeschichtet
- Zentralverriegelung
- Schubladen-Vollauszug (VA) 100 %
- Schubladen mit 50 mm Blendenhöhe, 70 kg Tragkraft
Schubladen ab 75 mm Blendenhöhe, 100 kg Tragkraft
- Schubladenführungen kugelgelagert
- Einzel-Auszugssperre
- Einzelverriegelung pro Schublade möglich
- Griffleisten mit Beschriftungstreifen zum Einlegen
- Schubladenblendenhöhe: 50, 75, 100, 125, 150, 175, 200, 250, 300, 400 mm
- Schubladennutzmaß: 600 x 600 mm
- Individuelle Zusammenstellungen mit Tragkraft 180 und 300 kg siehe Seite 76/77



Schubladen Soft-Close

- Ab Blendenhöhe 75 mm möglich
- Bitte geben Sie bei Ihrer Bestellung die Anzahl der gewünschten Schubladen mit Soft-Close an
- Der angegebene Preis versteht sich als Mehrpreis pro Schublade
- Eine Nachrüstung an vorhandenen Schubladen ist nicht möglich
- **Bitte Beachten!** Beim Öffnen muss die Schublade wegen des Soft-Close-Zylinders mind. 5 Sek. geöffnet bleiben, da ansonsten die Soft-Close Vorrichtung beschädigt wird. Eine einwandfreie Funktion ist dann nicht mehr gewährleistet.

Art.-Nr.	Anwendung ab BLH/Tragkraft	Preis in €
60.100.SC	75 mm - 100 kg	27,34



■ 8 x Schublade

Art.-Nr.	Preis in €
700/4112V10	1.521,34



■ 8 x Schublade

Art.-Nr.	Preis in €
700/2321V10	1.520,09



■ 9 x Schublade

Art.-Nr.	Preis in €
700/3411V10	1.625,74



■ 9 x Schublade

Art.-Nr.	Preis in €
700/2223V10	1.634,45



■ 9 x Schublade

Art.-Nr.	Preis in €
700/4302V10	1.625,74



■ 10 x Schublade

Art.-Nr.	Preis in €
700/4501V10	1.731,39

705 x 736 x 1319 mm (B x T x H)

- Verschweißte Stahlblechkonstruktion
- Gehäuse: pulverbeschichtet
- Zentralverriegelung
- Schubladen-Vollauszug (VA) 100 %
- Schubladen mit 50 mm Blendenhöhe, 70 kg Tragkraft
Schubladen ab 75 mm Blendenhöhe, 100 kg Tragkraft
- Schubladenführungen kugelgelagert
- Einzel-Auszugssperre
- Einzelverriegelung pro Schublade möglich
- Griffleisten mit Beschriftungsstreifen zum Einlegen
- Schubladenblendenhöhe: 50, 75, 100, 125, 150, 175, 200, 250, 300, 400 mm
- Schubladennutzmaß: 600 x 600 mm
- Individuelle Zusammenstellungen mit Tragkraft 180 und 300 kg siehe Seite 76/77



Pin-Code-Schloss

RFID-Schloss

Statten Sie Ihren Schubladenschrank mit einem E-Schloss aus. Mehr Informationen finden Sie auf Seite 110



Passendes Einteilungsmaterial finden Sie auf Seite 83

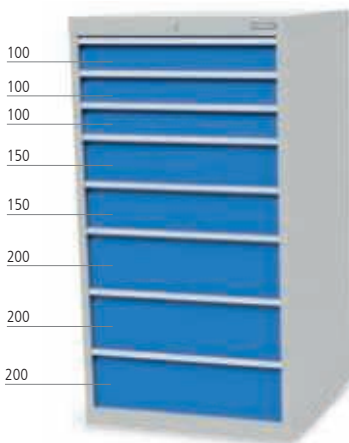

■ 8 x Schublade

Art.-Nr.	Preis in €
713/0323V10	1.666,76

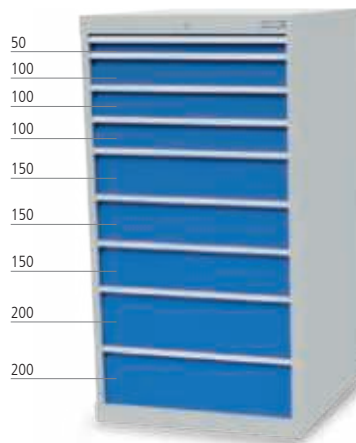

■ 9 x Schublade

Art.-Nr.	Preis in €
713/1332V10	1.779,87

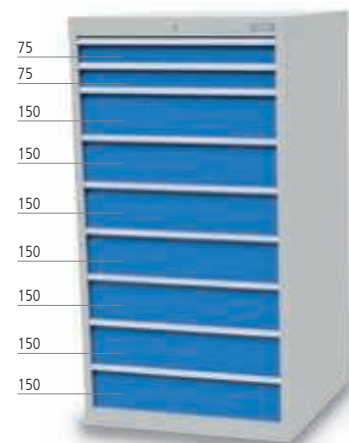

■ 9 x Schublade

Art.-Nr.	Preis in €
713/0270V10	1.796,02

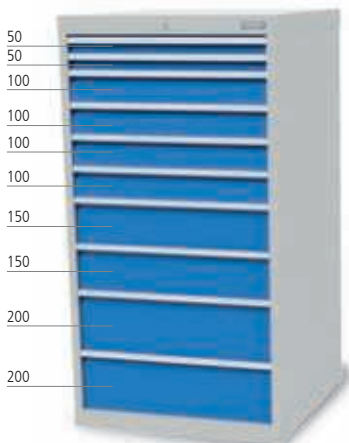

■ 10 x Schublade

Art.-Nr.	Preis in €
713/2422V10	1.885,51

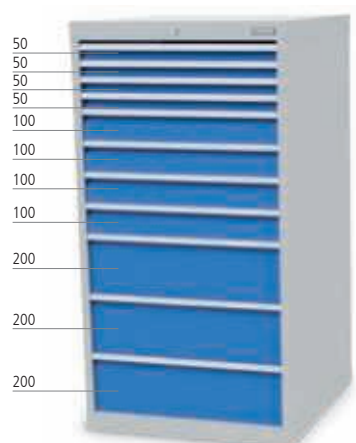

■ 11 x Schublade

Art.-Nr.	Preis in €
713/4403V10	1.991,17

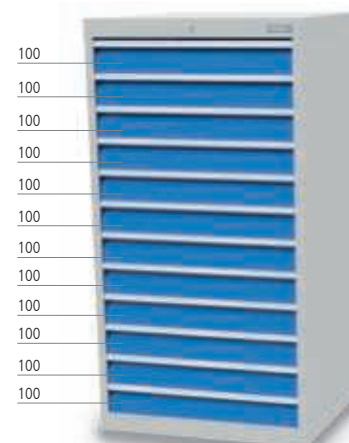

■ 12 x Schublade

Art.-Nr.	Preis in €
713/0120V10	2.081,90

705 x 736 x 1519 mm (B x T x H)

- Verschweißte Stahlblechkonstruktion
- Gehäuse: Pulverbeschichtet
- Zentralverriegelung
- Schubladen-Vollauszug (VA) 100 %
- Schubladen mit 50 mm Blendenhöhe, 70 kg Tragkraft
Schubladen ab 75 mm Blendenhöhe, 100 kg Tragkraft
- Schubladenführungen kugelgelagert
- Einzel-Auszugssperre
- Einzelverriegelung pro Schublade möglich
- Griffleisten mit Beschriftungstreifen zum Einlegen
- Schubladenblendenhöhe: 50, 75, 100, 125, 150, 175, 200, 250, 300, 400 mm
- Schubladennutzmaß: 600 x 600 mm
- Individuelle Zusammenstellungen mit
Tragkraft 180 und 300 kg siehe Seite 76/77



Schubladen Soft-Close

- Ab Blendenhöhe 75 mm möglich
- Bitte geben Sie bei Ihrer Bestellung die Anzahl der gewünschten Schubladen mit Soft-Close an
- Der angegebene Preis versteht sich als Mehrpreis pro Schublade
- Eine Nachrüstung an vorhandenen Schubladen ist nicht möglich
- **Bitte Beachten!** Beim Öffnen muss die Schublade wegen des Soft-Close-Zylinders mind. 5 Sek. geöffnet bleiben, da ansonsten die Soft-Close Vorrichtung beschädigt wird. Eine einwandfreie Funktion ist dann nicht mehr gewährleistet.

Art.-Nr.	Anwendung ab BLH/Tragkraft	Preis in €
60.100.SC	75 mm - 100 kg	27,34

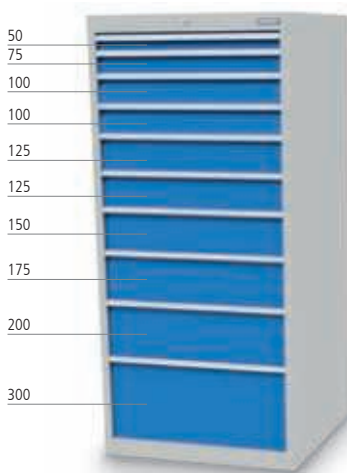

■ 10 x Schublade

Art.-Nr.	Preis in €
715/0100V10	1.971,28

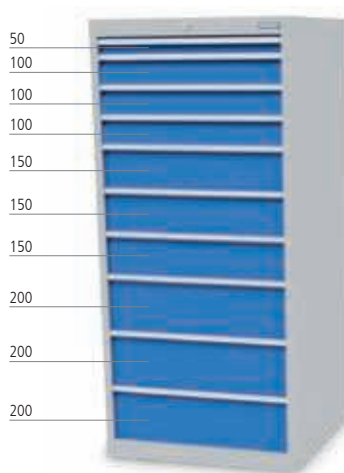

■ 10 x Schublade

Art.-Nr.	Preis in €
715/1333V10	1.972,53

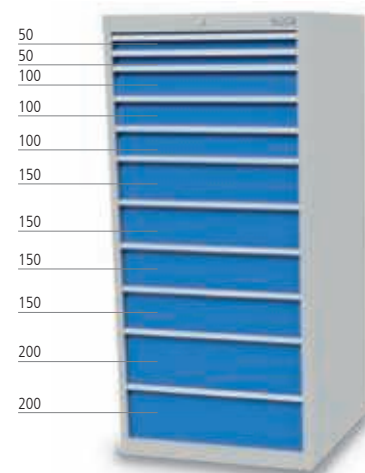

■ 11 x Schublade

Art.-Nr.	Preis in €
715/2342V10	2.085,63

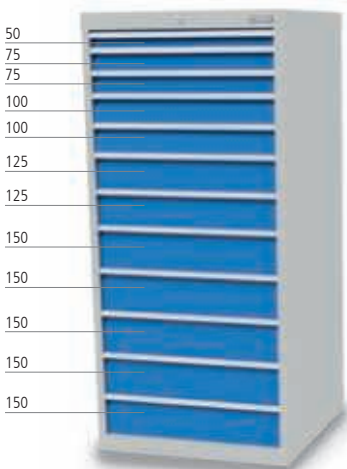

■ 12 x Schublade

Art.-Nr.	Preis in €
715/0120V10	2.203,70

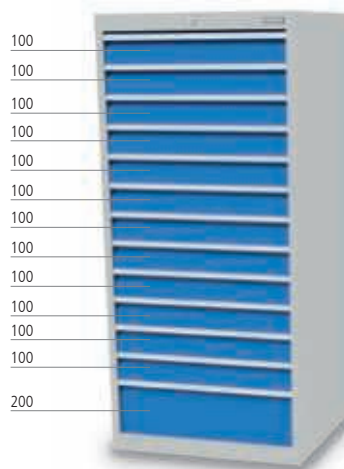

■ 13 x Schublade

Art.-Nr.	Preis in €
715/0130V10	2.274,55

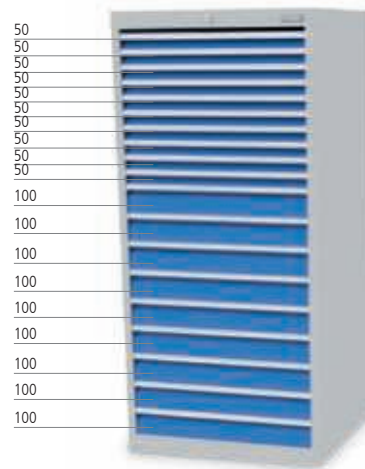

■ 19 x Schublade

Art.-Nr.	Preis in €
715/1900V10	2.945,74

Schubladeneinsätze | ABS

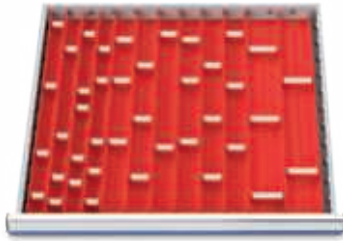

Muldenplatten | 56-teilig

- 4 x MP mit 4 Mulden
- 8 x MP mit 3 Mulden
- 4 x MP mit 2 Mulden
- 18 x Stw für 4 Mulden
- 17 x Stw für 3 Mulden
- 5 x Stw für 2 Mulden

Art.-Nr.	Blendenhöhe in mm	Preis in €
130	50/75	80,66



Kleinteilekästen | 32-teilig

- 8 x KTK 150 x 150 mm
- 8 x KTK 75 x 150 mm
- 16 x KTK 75 x 75 mm

Art.-Nr.	Blendenhöhe in mm	Preis in €
132BLH50	50	60,42
132BLH75	75	65,25
132BLH100	100	71,59

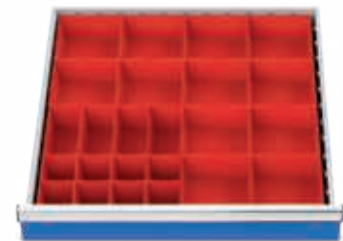

Kleinteilekästen | 24-teilig

- 12 x KTK 150 x 150 mm
- 4 x KTK 75 x 150 mm
- 8 x KTK 75 x 75 mm

Art.-Nr.	Blendenhöhe in mm	Preis in €
134BLH50	50	49,34
134BLH75	75	52,70
134BLH100	100	58,16



Metalleinteilung | 7-teilig

- 2 x MF 600 mm
- 5 x TW 200 mm

Art.-Nr.	Blendenhöhe in mm	Preis in €
135BLH50	50	28,22
135BLH75	75	31,45
135BLH100	100/125	32,56
135BLH150	150/175	36,53
135BLH200	200/250/300	41,01

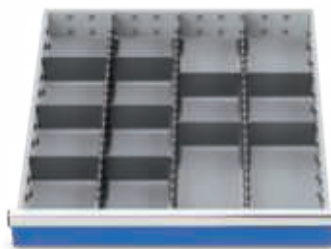

Metalleinteilung | 13-teilig

- 3 x MF 600 mm
- 10 x TW 150 mm

Art.-Nr.	Blendenhöhe in mm	Preis in €
138BLH50	50	42,14
138BLH75	75	46,73
138BLH100	100/125	48,35
138BLH150	150/175	54,57
138BLH200	200/250/300	60,90

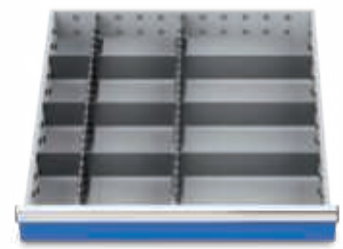

Metalleinteilung | 11-teilig

- 2 x MF 600 mm
- 3 x TW 100 mm
- 3 x TW 200 mm
- 3 x TW 300 mm

Art.-Nr.	Blendenhöhe in mm	Preis in €
147BLH75	75	39,65
147BLH100	100/125	41,38
147BLH150	150/175	46,85
147BLH200	200/250/300	59,78



Metalleinteilung | 10-teilig

- 2 x MF 600 mm
- 8 x TW 200 mm

Art.-Nr.	Blendenhöhe in mm	Preis in €
139BLH50	50	35,92
139BLH75	75	39,53
139BLH100	100/125	40,65
139BLH150	150/175	44,87
139BLH200	200/250/300	49,72



Metalleinteilung | 5-teilig

- 1 x MF 600 mm
- 4 x TW 300 mm

Art.-Nr.	Blendenhöhe in mm	Preis in €
144BLH75	75	20,63
144BLH100	100/125	21,62
144BLH150	150/175	25,10
144BLH200	200/250/300	32,69

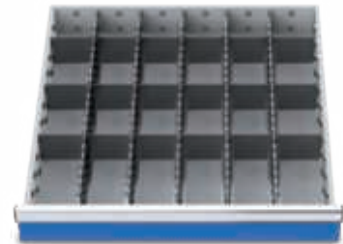

Metalleinteilung | 23-teilig

- 5 x MF 600 mm
- 18 x TW 100 mm

Art.-Nr.	Blendenhöhe in mm	Preis in €
149BLH50	50	68,73
149BLH75	75	74,46
149BLH100	100/125	78,30
149BLH150	150/175	89,61
149BLH200	200/250/300	101,92

MF = Mittelfachschiene, TW = Trennwand, KTK = Kleinteilekästen, MP = Muldenplatte, Stw = Steckwand



Nutzhöhe 400 bis 1400 mm
 Beispiel:
 Nutzhöhe 600 mm
 Art.-Nr.
 1070

Summe der Schubladen (Blendenhöhe)
 Beispiel:
 5 Schubladen
 Nutzhöhe 600 mm

Komplettes Bestellbeispiel:
 Art.-Nr.
 1050 +
 3 x 60.10.100V10
 2 x 60.10.150V10

Gehäuse inkl. Schließsystem, Zylinderschloss mit zwei Schlüsseln

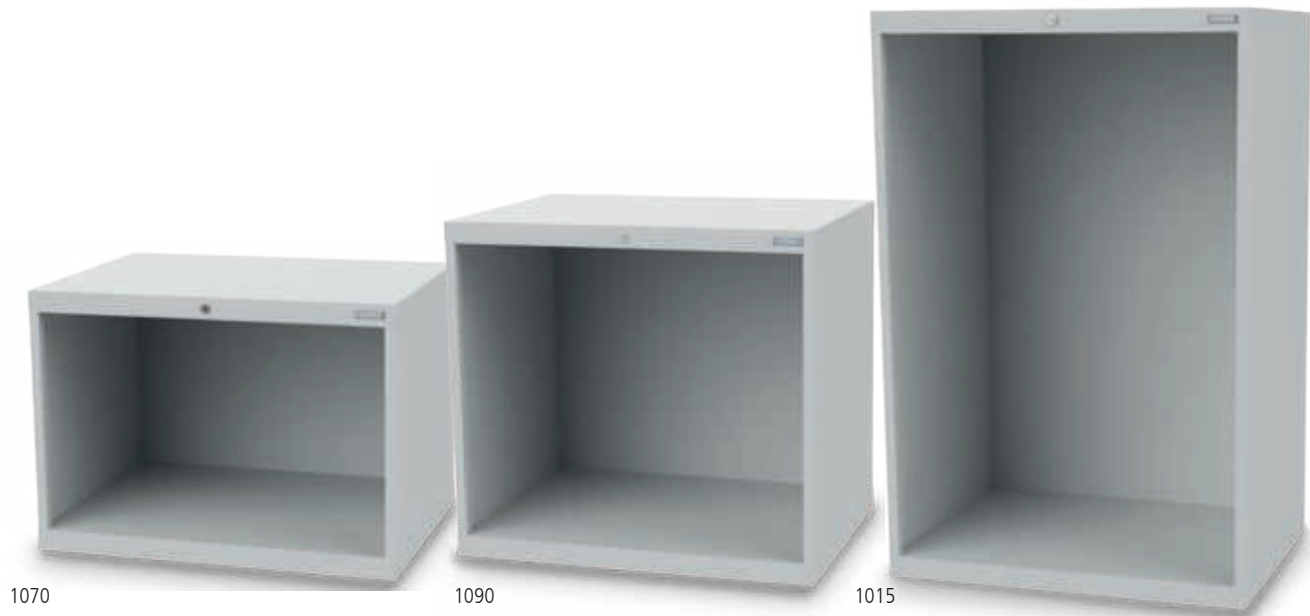

Höhe gesamt = Nutzhöhe + 119 mm

Art.-Nr.	Maße in mm (BxTxH)	Nutzhöhe in mm	Preis in €
1050	1005 x 736 x 519	400	371,63
1060	1005 x 736 x 619	500	389,03
1070	1005 x 736 x 719	600	406,43
1080	1005 x 736 x 819	700	435,02
1090	1005 x 736 x 919	800	466,09
1000	1005 x 736 x 1019	900	498,40
1011	1005 x 736 x 1119	1000	528,86
1012	1005 x 736 x 1219	1100	559,32
1013	1005 x 736 x 1319	1200	585,43
1014	1005 x 736 x 1419	1300	617,12
1015	1005 x 736 x 1519	1400	648,81



Besuchen Sie unseren
Schubladenschrank-Konfigurator
www.bedrunka-hirth.de



Schubladen R 36-24 inkl. Schienen



900 x 600 mm (B x T) mit Vollauszug 100 % - 70/100 kg

Art.-Nr.	Blendenhöhe	Mantelhöhe	Nutzhöhe	Tragkraft	Preis in €
60.10.050V07	50	28	30	70 kg	136,72
60.10.075V10	75	56	58	100 kg	139,21
60.10.100V10	100	81	83	100 kg	141,69
60.10.125V10	125	81	108	100 kg	144,18
60.10.150V10	150	131	133	100 kg	146,66
60.10.175V10	175	131	158	100 kg	152,87
60.10.200V10	200	181	183	100 kg	156,61
60.10.250V10	250	181	233	100 kg	160,33
60.10.300V10	300	181	283	100 kg	165,30



900 x 600 mm (B x T) mit Vollauszug 100 % - 180 kg

Art.-Nr.	Blendenhöhe	Mantelhöhe	Nutzhöhe	Tragkraft	Preis in €
60.10.100V18	100	81	83	180 kg	155,36
60.10.125V18	125	81	108	180 kg	157,84
60.10.150V18	150	131	133	180 kg	162,82
60.10.175V18	175	131	158	180 kg	169,04
60.10.200V18	200	181	183	180 kg	174,00
60.10.250V18	250	181	233	180 kg	182,71
60.10.300V18	300	181	283	180 kg	190,17
60.10.30V18CNC	300	81	283	180 kg	188,92
60.10.40V18CNC	400	81	383	180 kg	210,05



900 x 600 mm (B x T) mit Vollauszug 100 % - 300 kg

Art.-Nr.	Blendenhöhe	Mantelhöhe	Nutzhöhe	Tragkraft	Preis in €
60.10.200V30	200	181	183	300 kg	188,92
60.10.250V30	250	181	233	300 kg	197,64
60.10.300V30	300	181	283	300 kg	205,07

1005 x 736 x 719 mm (B x T x H)

- Verschweißte Stahlblechkonstruktion
- Gehäuse: pulverbeschichtet
- Zentralverriegelung
- Schubladen-Vollauszug (VA) 100 %
- Schubladen mit 50 mm Blendenhöhe, 70 kg Tragkraft, Schubladen ab 75 mm Blendenhöhe 100 kg Tragkraft
- Schubladenführungen kugelgelagert
- Einzel-Auszugssperre
- Einzelverriegelung pro Schublade möglich
- Griffleisten mit Beschriftungsstreifen zum Einlegen
- Schubladenblendenhöhe: 50, 75, 100, 125, 150, 175, 200, 250, 300, 400 mm
- Schubladennutzmaß: 900 x 600 mm
- Individuelle Zusammenstellungen mit Tragkraft 180 und 300 kg siehe Seite 84/85



Schubladen Soft-Close

- Ab Blendenhöhe 75 mm möglich
- Bitte geben Sie bei Ihrer Bestellung die Anzahl der gewünschten Schubladen mit Soft-Close an
- Der angegebene Preis versteht sich als Mehrpreis pro Schublade
- Eine Nachrüstung an vorhandenen Schubladen ist nicht möglich
- **Bitte Beachten!** Beim Öffnen muss die Schublade wegen des Soft-Close-Zylinders mind. 5 Sek. geöffnet bleiben, da ansonsten die Soft-Close Vorrichtung beschädigt wird. Eine einwandfreie Funktion ist dann nicht mehr gewährleistet.

Art.-Nr.	Anwendung ab BLH/Tragkraft	Preis in €
60.100.SC	75 mm - 100 kg	27,34



■ 4 x Schublade

Art.-Nr.	Preis in €
170/0040V10	993,09



■ 5 x Schublade

Art.-Nr.	Preis in €
170/0320V10	1.124,84



■ 5 x Schublade

Art.-Nr.	Preis in €
170/1112V10	1.124,84



■ 6 x Schublade

Art.-Nr.	Preis in €
170/2220V10	1.256,59



■ 6 x Schublade

Art.-Nr.	Preis in €
170/0600V10	1.256,59



■ 7 x Schublade

Art.-Nr.	Preis in €
170/4210V10	1.383,37

1005 x 736 x 819 mm (B x T x H)

- Verschweißte Stahlblechkonstruktion
- Gehäuse: pulverbeschichtet
- Zentralverriegelung
- Schubladen-Vollauszug (VA) 100 %
- Schubladen mit 50 mm Blendenhöhe, 70 kg Tragkraft, Schubladen ab 75 mm Blendenhöhe 100 kg Tragkraft
- Schubladenführungen kugelgelagert
- Einzel-Auszugssperre
- Einzelverriegelung pro Schublade möglich
- Griffleisten mit Beschriftungsstreifen zum Einlegen
- Schubladenblendenhöhe: 50, 75, 100, 125, 150, 175, 200, 250, 300, 400 mm
- Schubladennutzmaß: 900 x 600 mm
- Individuelle Zusammenstellungen mit Tragkraft 180 und 300 kg siehe Seite 84/85



Pin-Code-Schloss

RFID-Schloss

Statten Sie Ihren Schubladenschrank mit einem E-Schloss aus. Mehr Informationen finden Sie auf Seite 110



Passendes Einteilungsmaterial finden Sie auf Seite 91



■ 5 x Schublade

Art.-Nr.	Preis in €
180/0221V10	1.168,34



■ 6 x Schublade

Art.-Nr.	Preis in €
180/2040V10	1.295,13



■ 6 x Schublade

Art.-Nr.	Preis in €
180/2121V10	1.300,10



■ 7 x Schublade

Art.-Nr.	Preis in €
180/3211V10	1.431,85



■ 7 x Schublade

Art.-Nr.	Preis in €
180/22111V10	1.431,85



■ 8 x Schublade

Art.-Nr.	Preis in €
180/4310V10	1.558,63

1005 x 736 x 1019 mm (B x T x H)

- Verschweißte Stahlblechkonstruktion
- Gehäuse: pulverbeschichtet
- Zentralverriegelung
- Schubladen-Vollauszug (VA) 100 %
- Schubladen mit 50 mm Blendenhöhe, 70 kg Tragkraft
Schubladen ab 75 mm, Blendenhöhe 100 kg Tragkraft
- Schubladenführungen kugelgelagert
- Einzel-Auszugssperre
- Einzelverriegelung pro Schublade möglich
- Griffleisten mit Beschriftungstreifen zum Einlegen
- Schubladenblendenhöhe: 50, 75, 100, 125, 150, 175, 200, 250, 300, 400 mm
- Schubladennutzmaß: 900 x 600 mm
- Individuelle Zusammenstellungen mit Tragkraft 180 und 300 kg siehe Seite 84/85



Schubladen Soft-Close

- Ab Blendenhöhe 75 mm möglich
- Bitte geben Sie bei Ihrer Bestellung die Anzahl der gewünschten Schubladen mit Soft-Close an
- Der angegebene Preis versteht sich als Mehrpreis pro Schublade
- Eine Nachrüstung an vorhandenen Schubladen ist nicht möglich
- **Bitte Beachten!** Beim Öffnen muss die Schublade wegen des Soft-Close-Zylinders mind. 5 Sek. geöffnet bleiben, da ansonsten die Soft-Close Vorrichtung beschädigt wird. Eine einwandfreie Funktion ist dann nicht mehr gewährleistet.

Art.-Nr.	Anwendung ab BLH/Tragkraft	Preis in €
60.100.SC	75 mm - 100 kg	27,34



■ 6 x Schublade

Art.-Nr.	Preis in €
100/0213V10	1.393,31



■ 7 x Schublade

Art.-Nr.	Preis in €
100/1231V10	1.515,12



■ 8 x Schublade

Art.-Nr.	Preis in €
100/2141V10	1.646,87



■ 9 x Schublade

Art.-Nr.	Preis in €
100/4221V10	1.778,63



■ 9 x Schublade

Art.-Nr.	Preis in €
100/4311V10	1.778,63



■ 10 x Schublade

Art.-Nr.	Preis in €
100/22510V10	1.905,40

1005 x 736 x 1319 mm (B x T x H)

- Verschweißte Stahlblechkonstruktion
- Gehäuse: pulverbeschichtet
- Zentralverriegelung
- Schubladen-Vollauszug (VA) 100 %
- Schubladen mit 50 mm Blendenhöhe, 70 kg Tragkraft
Schubladen ab 75 mm, Blendenhöhe 100 kg Tragkraft
- Schubladenführungen kugelgelagert
- Einzel-Auszugssperre
- Einzelverriegelung pro Schublade möglich
- Griffleisten mit Beschriftungsstreifen zum Einlegen
- Schubladenblendenhöhe: 50, 75, 100, 125, 150, 175, 200, 250, 300, 400 mm
- Schubladennutzmaß: 900 x 600 mm
- Individuelle Zusammenstellungen mit Tragkraft 180 und 300 kg siehe Seite 84/85



Pin-Code-Schloss

RFID-Schloss

Statten Sie Ihren Schubladenschrank mit einem E-Schloss aus. Mehr Informationen finden Sie auf Seite 110



Passendes Einteilungsmaterial finden Sie auf Seite 91



■ 8 x Schublade

Art.-Nr.	Preis in €
113/0323V10	1.773,66



■ 9 x Schublade

Art.-Nr.	Preis in €
113/2223V10	1.905,40



■ 10 x Schublade

Art.-Nr.	Preis in €
113/3331V10	2.025,97



■ 11 x Schublade

Art.-Nr.	Preis in €
113/22331V10	2.158,96



■ 11 x Schublade

Art.-Nr.	Preis in €
113/2423V10	2.168,90

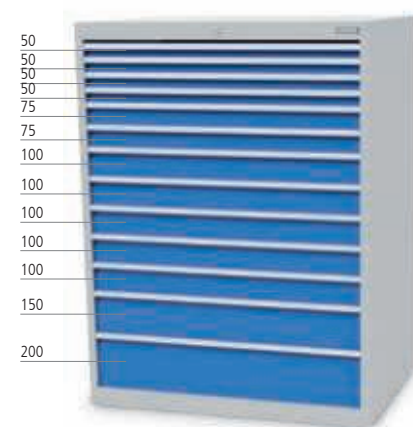

■ 13 x Schublade

Art.-Nr.	Preis in €
113/42511V10	2.422,46

1005 x 736 x 1519 mm (B x T x H)

- Verschweißte Stahlblechkonstruktion
- Gehäuse: pulverbeschichtet
- Zentralverriegelung
- Schubladen-Vollauszug (VA) 100 %
- Schubladen mit 50 mm Blendenhöhe, 70 kg Tragkraft
Schubladen ab 75 mm, Blendenhöhe 100 kg Tragkraft
- Schubladenführungen kugelgelagert
- Einzel-Auszugssperre
- Einzelverriegelung pro Schublade möglich
- Griffleisten mit Beschriftungsstreifen zum Einlegen
- Schubladenblendenhöhe: 50, 75, 100, 125, 150, 175, 200, 250, 300, 400 mm
- Schubladennutzmaß: 900 x 600 mm
- Individuelle Zusammenstellungen mit Tragkraft 180 und 300 kg siehe Seite 84/85



Schubladen Soft-Close

- Ab Blendenhöhe 75 mm möglich
- Bitte geben Sie bei Ihrer Bestellung die Anzahl der gewünschten Schubladen mit Soft-Close an
- Der angegebene Preis versteht sich als Mehrpreis pro Schublade
- Eine Nachrüstung an vorhandenen Schubladen ist nicht möglich
- **Bitte Beachten!** Beim Öffnen muss die Schublade wegen des Soft-Close-Zylinders mind. 5 Sek. geöffnet bleiben, da ansonsten die Soft-Close Vorrichtung beschädigt wird. Eine einwandfreie Funktion ist dann nicht mehr gewährleistet.

Art.-Nr.	Anwendung ab BLH/Tragkraft	Preis in €
60.100.SC	75 mm - 100 kg	27,34

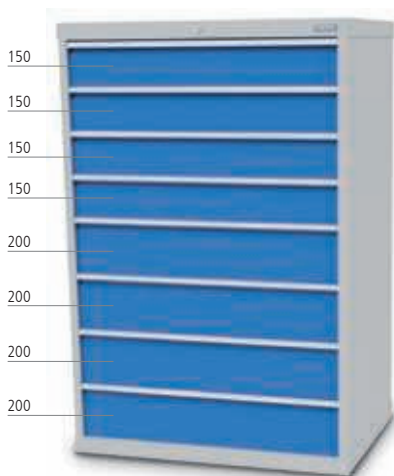

■ 8 x Schublade

Art.-Nr.	Preis in €
115/0044V10	1.861,91

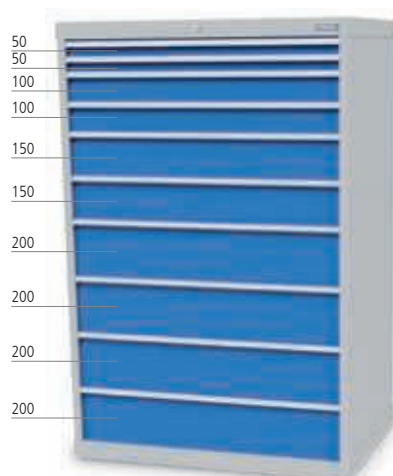

■ 10 x Schublade

Art.-Nr.	Preis in €
115/2224V10	2.125,40

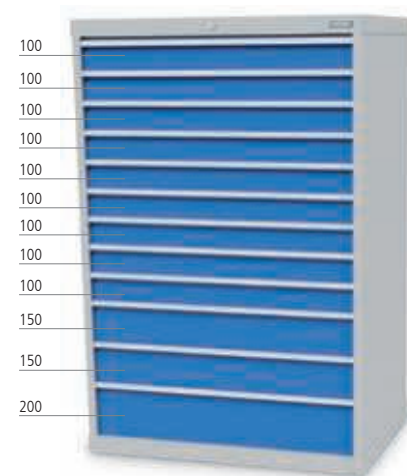

■ 12 x Schublade

Art.-Nr.	Preis in €
115/0921V10	2.373,98

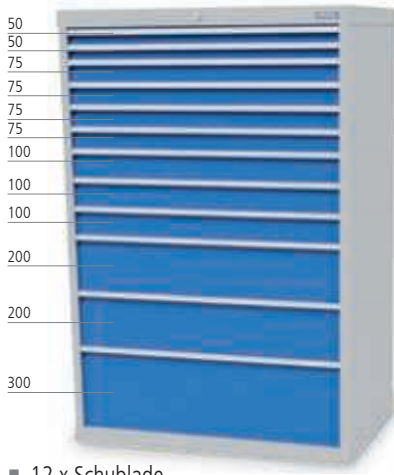

■ 12 x Schublade

Art.-Nr.	Preis in €
115/24321V10	2.382,68

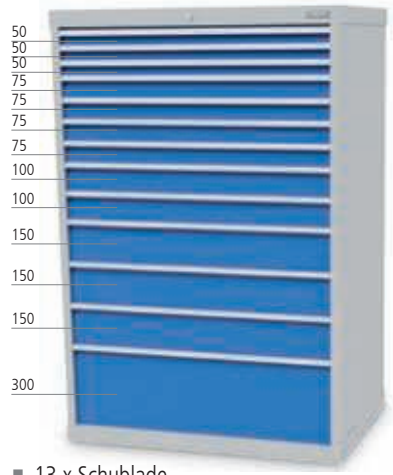

■ 13 x Schublade

Art.-Nr.	Preis in €
115/34231V10	2.504,50

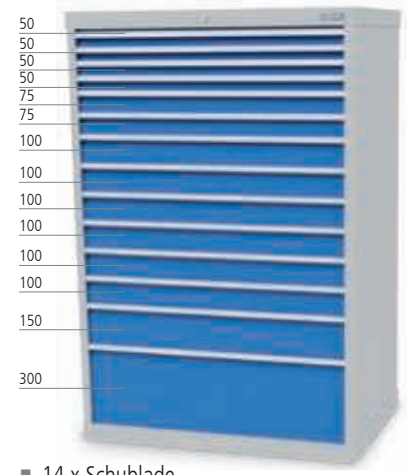

■ 14 x Schublade

Art.-Nr.	Preis in €
115/42611V10	2.636,23

Schubladeneinsätze | ABS

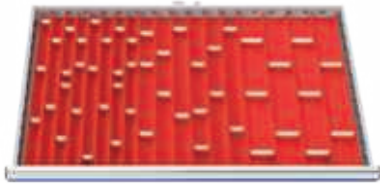

Muldenplatten | 71-teilig

- 8 x MP mit 4 Mulden
- 8 x MP mit 3 Mulden
- 8 x MP mit 2 Mulden
- 23 x Stw für 4 Mulden
- 14 x Stw für 3 Mulden
- 10 x Stw für 2 Mulden

Art.-Nr.	Blendenhöhe in mm	Preis in €
150	50/75	111,24

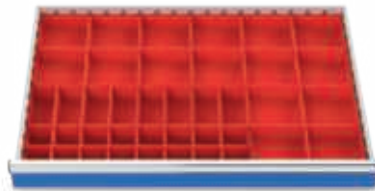

Kleinteilekästen | 40-teilig

- 16 x KTK 150 x 150 mm
- 8 x KTK 75 x 150 mm
- 16 x KTK 75 x 75 mm

Art.-Nr.	Blendenhöhe in mm	Preis in €
159BLH50	50	76,94
159BLH75	75	82,41
159BLH100	100/125	90,61

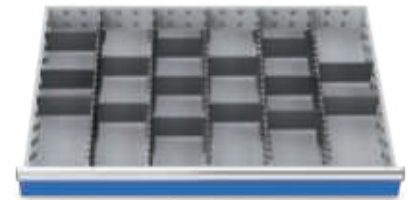

Metalleinteilung | 20-teilig

- 5 x MF 600 mm
- 15 x TW 150 mm

Art.-Nr.	Blendenhöhe in mm	Preis in €
153BLH50	50	67,12
153BLH75	75	74,69
153BLH100	100/125	77,43
153BLH150	150/175	87,50
153BLH200	200/300	98,18

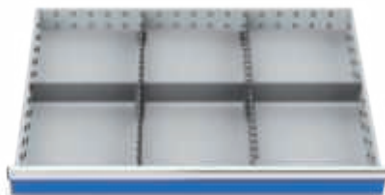

Metalleinteilung | 5-teilig

- 2 x MF 600 mm
- 3 x TW 300 mm

Art.-Nr.	Blendenhöhe in mm	Preis in €
155BLH75	75	26,85
155BLH100	100/125	28,22
155BLH150	150/175	32,93
155BLH200	200/250/300	44,74

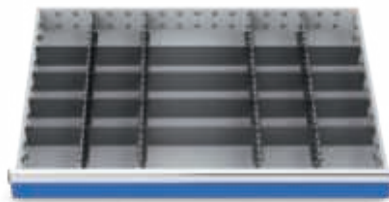

Metalleinteilung | 24-teilig

- 4 x MF 600 mm
- 16 x TW 150 mm
- 4 x TW 300 mm

Art.-Nr.	Blendenhöhe in mm	Preis in €
171BLH75	75	76,19
171BLH100	100/125	81,77
171BLH150	150/175	92,10
171BLH200	200/250/300	122,54

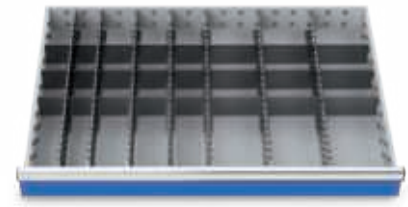

Metalleinteilung | 31-teilig

- 7 x MF 600 mm
- 6 x TW 75 mm
- 9 x TW 100 mm
- 9 x TW 150 mm

Art.-Nr.	Blendenhöhe in mm	Preis in €
172BLH50	50	94,21
172BLH75	75	104,65
172BLH100	100/125	109,38
172BLH150	150/175	124,30
172BLH200	200/250/300	141,69

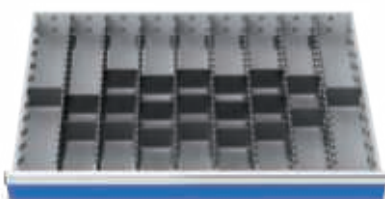

Metalleinteilung | 29-teilig

- 8 x MF 600 mm
- 21 x TW 100 mm

Art.-Nr.	Blendenhöhe in mm	Preis in €
161BLH50	50	96,95
161BLH75	75	106,52
161BLH100	100/125	112,12
161BLH150	150/175	129,15
161BLH200	200/250/300	149,27



Metalleinteilung | 10-teilig

- 2 x MF 600 mm
- 8 x TW 300 mm

Art.-Nr.	Blendenhöhe in mm	Preis in €
166BLH75	75	41,01
166BLH100	100/125	43,38
166BLH150	150/175	50,34
166BLH200	200/250/300	65,50

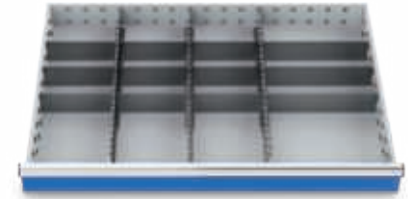

Metalleinteilung | 15-teilig

- 3 x MF 600 mm
- 9 x TW 200 mm
- 3 x TW 300 mm

Art.-Nr.	Blendenhöhe in mm	Preis in €
170BLH75	75	60,04
170BLH100	100/125	62,03
170BLH150	150/175	69,35
170BLH200	200/250/300	87,26

MF = Mittelfachschiene, TW = Trennwand, KTK = Kleinteilekasten, MP = Muldenplatte, Stw = Steckwand

Baukastensystem

Raster: R 12-14 R 24-12 R 12-16 R 18-16 R 24-16 R 36-16 R 18-24 R 24-24 R 36-24 R 48-24



Nutzhöhe 700 bis 1400 mm
 Beispiel:
 Nutzhöhe 700 mm
 Art.-Nr. 1380

Summe der Schubladen (Blendenhöhe)
 Beispiel:
 5 Schubladen
 Nutzhöhe 700 mm

Komplettes Bestellbeispiel:
 Art.-Nr.
 1380 +
 2 x 60.13.100V18
 2 x 60.13.150V18
 1 x 60.13.200V18

Gehäuse inkl. Schließsystem, Zylinderschloss mit zwei Schlüsseln

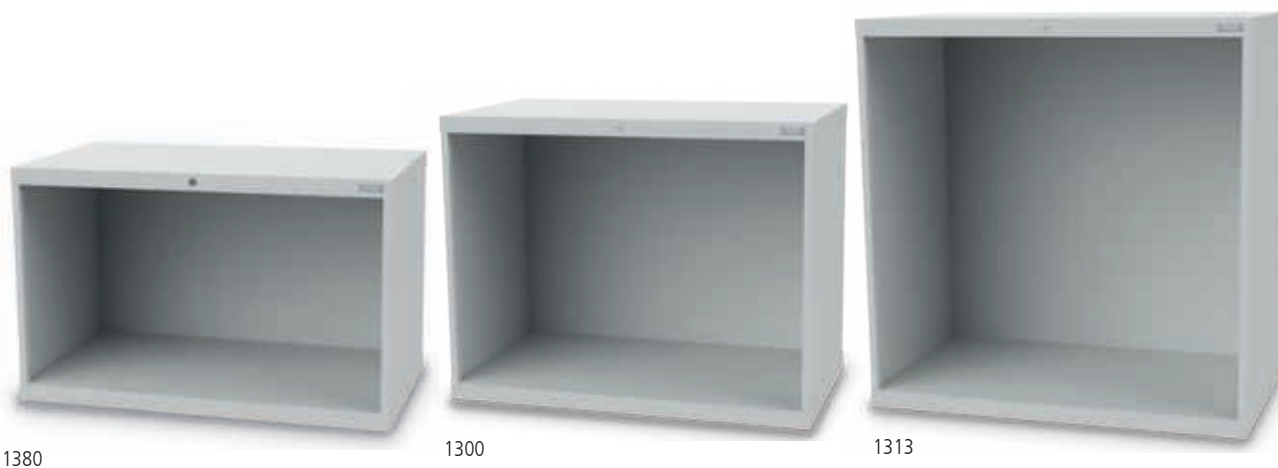

1380

1300

1313

Gehäuse inkl. Zylinderschloss

Höhe gesamt = Nutzhöhe + 119 mm

Art.-Nr.	Maße in mm (BxTxH)	Nutzhöhe in mm	Preis in €
1350	1305 x 736 x 519	400	553,12
1360	1305 x 736 x 619	500	571,66
1370	1305 x 736 x 719	600	590,40
1380	1305 x 736 x 819	700	609,04
1390	1305 x 736 x 919	800	627,67
1300	1305 x 736 x 1019	900	645,07
1311	1305 x 736 x 1119	1000	667,46
1312	1305 x 736 x 1219	1100	689,83
1313	1305 x 736 x 1319	1200	734,58
1314	1305 x 736 x 1419	1300	771,86
1315	1305 x 736 x 1519	1400	809,15

 Besuchen Sie unseren
 Schubladenschrank-Konfigurator
www.bedrunka-hirth.de



Schubladen R 48-24 inkl. Schienen



Breite 1200 x 600 mit Vollauszug 100 %



Art.-Nr.	Blendenhöhe	Mantelhöhe	Nutzhöhe	Tragkraft	Preis in €
60.13.075V10	75	56	58	100 kg	176,49
60.13.100V18	100	81	83	180 kg	197,64
60.13.125V18	125	81	108	180 kg	200,10
60.13.150V18	150	131	133	180 kg	206,33
60.13.175V18	175	131	158	180 kg	213,79
60.13.200V18	200	181	183	180 kg	221,25
60.13.250V18	250	181	233	180 kg	232,43

Schubladen mit 300 kg Tragkraft auf Anfrage.

1305 x 736 x 819 mm (B x T x H)

- Verschweißte Stahlblechkonstruktion
- Gehäuse: pulverbeschichtet
- Zentralverriegelung
- Schubladen-Vollauszug (VA) 100 %
- Schubladen mit 75 mm Blendenhöhe, 100 kg Tragkraft
Schubladen ab 100 mm Blendenhöhe, 180 kg Tragkraft
- Schubladenführungen kugelgelagert
- Einzel-Auszugssperre
- Einzelverriegelung pro Schublade möglich
- Griffleisten mit Beschriftungsstreifen zum Einlegen
- Schubladenblendenhöhe: 75, 100, 125, 150, 175, 200, 250 mm
- Schubladennutzmaß: 1200 x 600 mm
- Individuelle Zusammenstellungen mit Tragkraft 180 kg siehe Seite 92/93



■ 5 x Schublade

Art.-Nr.	Preis in €
1380/0221V18	1.638,17



■ 6 x Schublade

Art.-Nr.	Preis in €
1380/0420V18	1.812,19



■ 6 x Schublade

Art.-Nr.	Preis in €
1380/2211V18	1.784,84



■ 7 x Schublade

Art.-Nr.	Preis in €
1380/0700V18	1.992,40

1305 x 736 x 1019 mm (B x T x H)

- Verschweißte Stahlblechkonstruktion
- Gehäuse: pulverbeschichtet
- Zentralverriegelung
- Schubladen-Vollauszug (VA) 100 %
- Schubladen mit 75 mm Blendenhöhe, 100 kg Tragkraft
Schubladen ab 100 mm Blendenhöhe, 180 kg Tragkraft
- Schubladenführungen kugelgelagert
- Einzel-Auszugssperre
- Einzelverriegelung pro Schublade möglich
- Griffleisten mit Beschriftungsstreifen zum Einlegen
- Schubladenblendenhöhe: 75, 100, 125, 150, 175, 200, 250 mm
- Schubladennutzmaß: 1200 x 600 mm
- Individuelle Zusammenstellungen mit Tragkraft 180 kg siehe Seite 92/93



Pin-Code-Schloss

RFID-Schloss

Statten Sie Ihren Schubladenschrank mit einem E-Schloss aus. Mehr Informationen finden Sie auf Seite 110



Passendes Einteilungsmaterial finden Sie auf Seite 97



■ 6 x Schublade

Art.-Nr.	Preis in €
1300/0222V18	1.895,45



■ 6 x Schublade

Art.-Nr.	Preis in €
1300/1122V18	1.876,81



■ 7 x Schublade

Art.-Nr.	Preis in €
1300/2131V18	2.035,91



■ 9 x Schublade

Art.-Nr.	Preis in €
1300/0900V18	2.423,70

1305 x 736 x 1319 mm (B x T x H)

- Verschweißte Stahlblechkonstruktion
- Gehäuse: pulverbeschichtet
- Zentralverriegelung
- Schubladen-Vollauszug (VA) 100 %
- Schubladen mit 75 mm Blendenhöhe, 100 kg Tragkraft
Schubladen ab 100 mm Blendenhöhe, 180 kg Tragkraft
- Schubladenführungen kugelgelagert
- Einzel-Auszugssperre
- Einzelverriegelung pro Schublade möglich
- Griffleisten mit Beschriftungsstreifen zum Einlegen
- Schubladenblendenhöhe: 75, 100, 125, 150, 175, 200, 250 mm
- Schubladennutzmaß: 1200 x 600 mm
- Individuelle Zusammenstellungen mit Tragkraft 180 kg siehe Seite 92/93



■ 8 Schubladen

Art.-Nr.	Preis in €
1313/0323V18	2.403,82



■ 10 Schubladen

Art.-Nr.	Preis in €
1313/0640V18	2.745,61



■ 10 Schubladen

Art.-Nr.	Preis in €
1313/4141V18	2.684,72



■ 12 Schubladen

Art.-Nr.	Preis in €
1313/0120V18	3.106,08

Schubladeneinsätze | ABS und verzinktes Blech

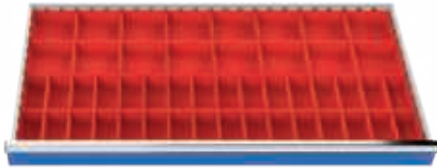
**Kleinteilekästen | 48-teilig**

- 16 x KTK 150 x 150 mm
- 32 x KTK 75 x 150 mm

Art.-Nr.	Blendenhöhe in mm	Preis in €
182BLH75	75	109,12
182BLH100	100/125	118,95

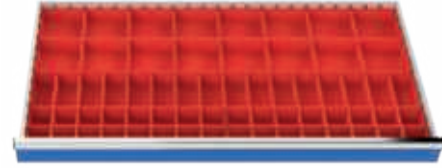
**Kleinteilekästen | 64-teilig**

- 16 x KTK 150 x 150 mm
- 16 x KTK 75 x 150 mm
- 32 x KTK 75 x 75 mm

Art.-Nr.	Blendenhöhe in mm	Preis in €
181BLH75	75	134,23
181BLH100	100/125	146,66

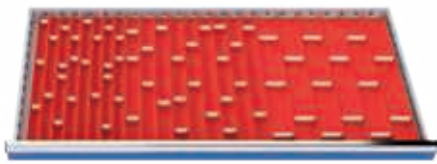
**Muldenplatten | 91-teilig**

- 8 x MP mit 4 Mulden
- 12 x MP mit 3 Mulden
- 12 x MP mit 2 Mulden
- 23 x Stw für 4 Mulden
- 21 x Stw für 3 Mulden
- 15 x Stw für 2 Mulden

Art.-Nr.	Blendenhöhe in mm	Preis in €
180BLH75	75	153,00

**Metalleinteilung | 14-teilig**

- 5 x MF 600 mm
- 9 x TW 200 mm

Art.-Nr.	Blendenhöhe in mm	Preis in €
185BLH75	75	70,47
185BLH100	100/125	73,33
185BLH150	150	83,28
185BLH200	200/250	108,88

**Metalleinteilung | 27-teilig**

- 7 x MF 600 mm
- 20 x TW 150 mm

Art.-Nr.	Blendenhöhe in mm	Preis in €
184BLH75	75	101,67
184BLH100	100/125	108,63
184BLH150	150	123,05
184BLH200	200/250	167,67

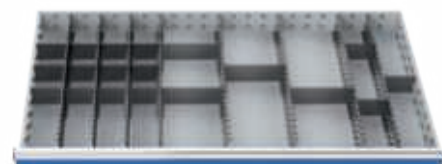
**Metalleinteilung | 27-teilig**

- 8 x MF 600 mm
- 4 x TW 200 mm
- 15 x TW 100 mm

Art.-Nr.	Blendenhöhe in mm	Preis in €
183BLH75	75	109,50
183BLH100	100/125	114,73
183BLH150	150	131,99
183BLH200	200/250	174,38

MF = Mittelfachschiene, TW = Trennwand, KTK = Kleinteilekasten, MP = Muldenplatte, Stw = Steckwand

Beschriftungsstreifen zum Einlegen

- Das Sichtfenster hochklappen und das Etikett einlegen. Sichtklappe wieder nach unten drücken.
- Beschriftungsstreifen und Klarsichtabdeckung im Set
- Höhe 20 mm

Art.-Nr.	Bezeichnung	Preis in €
01.050.007-1	R 18-24	2,55
01.070.007-1	R 24-24	2,55
01.100.007-1	R 36-24	2,61
01.130.007-1	R 48-24	2,67



Einteilungselemente verzinktes Blech

- Metalleinteilungselemente aus verzinktem Qualitätsblech
- Feinunterteilung im Raster 25:25 mm

Trennwand zum Einschieben zwischen der Außenwand und einer Mittelfachschiene oder zwischen zwei Mittelfachschienen.



Mittelfachschienen

Art.-Nr.	Front in mm	B x H in mm	Preis in €
20.600.030	50	600 x 30	8,69
20.600.050	75	600 x 50	10,19
20.600.075	100	600 x 75	10,81
20.600.125	150	600 x 125	12,81
20.600.175	200-300	600 x 175	15,53



Trennwand

■ Front 50 mm



Art.-Nr.	B x H in mm	Preis in €
30.050.30	50 x 30	1,43
30.075.30	75 x 30	1,55
30.100.30	100 x 30	1,93
30.150.30	150 x 30	2,17
30.200.30	200 x 30	2,49
30.225.30	225 x 30	2,64
30.300.30	300 x 30	3,05



Trennwand

■ Front 75 mm

Art.-Nr.	B x H in mm	Preis in €
30.050.050	50 x 50	1,55
30.075.050	75 x 50	1,73
30.100.050	100 x 50	1,86
30.150.050	150 x 50	2,23
30.200.050	200 x 50	2,74
30.225.050	225 x 50	3,00
30.300.050	300 x 50	3,30



Trennwand

■ Front 100 mm

Art.-Nr.	B x H in mm	Preis in €
30.050.075	50 x 75	1,55
30.075.075	75 x 75	1,80
30.100.075	100 x 75	1,93
30.150.075	150 x 75	2,30
30.200.075	200 x 75	2,74
30.225.075	225 x 75	2,96
30.300.075	300 x 75	3,42



Trennwand

■ Front 150 mm

Art.-Nr.	B x H in mm	Preis in €
30.050.125	50 x 125	1,61
30.075.125	75 x 125	1,93
30.100.125	100 x 125	2,11
30.150.125	150 x 125	2,36
30.200.125	200 x 125	2,86
30.225.125	225 x 125	3,12
30.250.125	250 x 125	3,42
30.300.125	300 x 125	3,91



Trennwand

■ Front 200, 250, 300 mm

Art.-Nr.	B x H in mm	Preis in €
30.075.175	75 x 175	2,11
30.100.175	100 x 175	2,30
30.125.175	125 x 175	2,61
30.150.175	150 x 175	2,92
30.200.175	200 x 175	3,30
30.225.175	225 x 175	3,51
30.250.175	250 x 175	3,97
30.300.175	300 x 175	4,66
30.400.175	400 x 175	5,96

Weitere Größen auf Anfrage

MDF-Werkzeugplatten

- Mit den Werkzeugplatten schaffen Sie Ordnung und Übersicht bei der Lagerung Ihres Werkzeugs.
- Schnell griffbereit und nach Größen sortiert erleichtern MDF-Werkzeugplatten die Arbeit.
- Einsatzbereit für Schrankbreiten 555, 705 und 1005 mm
- Möglich bei folgenden Blendenhöhe der Schubladen 100, 150, 200, 250, 300 mm
- Werkzeugplatten aus MDF (Mittel Dichte Faserplatte) erhältlich in zwei Dekor-Beschichtungen aus Kunstharz; weiß und walnuss
- Durch die stehende Einlagerung in den einzelnen Werkzeugplätzen werden Beschädigungen teurer HM-Fräswerkzeuge vermieden
- Keine nebeneinander liegenden ungeschützten Werkzeugschneiden
- Sonderlösungen, sowie individuell angefertigte Lösungen möglich
- Beispiele: Druck- und Zugspannzangen, Aufnahmen für Erodiermaschinen, Drehstähle, Werkstückspannmittel, Handwerkzeuge, Messmittel!



Gegen Vorlage eines Originalmusters können weitere Formen individuell gefertigt werden.

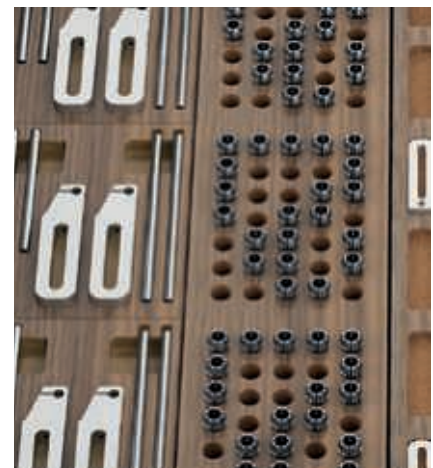

Individuelle Ausstattung Serie T736

**Flügeltüre | Schrankbreite 555 und 705 mm, Scharnier links**

- Flügeltüren mit Drehriegel-Zylinderschloss und 2 x Schlüssel

Art.-Nr.	Raster	Ausführung	für Nutzhöhe	Preis in €
01.050.700EL	R 18-24	eine Türe	700 mm	90,73
01.070.700EL	R 24-24	eine Türe	700 mm	101,92
01.050.800EL	R 18-24	eine Türe	800 mm	95,69
01.070.800EL	R 24-24	eine Türe	800 mm	106,89
01.050.900EL	R 18-24	eine Türe	900 mm	100,67
01.070.900EL	R 24-24	eine Türe	900 mm	111,87

Flügeltüre | Schrankbreite 555 und 705 mm, Scharnier rechts

- Flügeltüren mit Drehriegel-Zylinderschloss und 2 x Schlüssel

Art.-Nr.	Raster	Ausführung	für Nutzhöhe	Preis in €
01.050.700ER	R 18-24	eine Türe	700 mm	90,73
01.070.700ER	R 24-24	eine Türe	700 mm	101,92
01.050.800ER	R 18-24	eine Türe	800 mm	95,69
01.070.800ER	R 24-24	eine Türe	800 mm	106,89
01.050.900ER	R 18-24	eine Türe	900 mm	100,67
01.070.900ER	R 24-24	eine Türe	900 mm	111,87

Doppel-Flügeltüre | Schrankbreite 1005 mm

- Flügeltüren mit Drehriegel-Zylinderschloss und 2 x Schlüssel

Art.-Nr.	Raster	Ausführung	für Nutzhöhe	Preis in €
01.100.700E	R 36-24	zwei Türen	700 mm	140,45
01.100.800E	R 36-24	zwei Türen	800 mm	145,41
01.100.900E	R 36-24	zwei Türen	900 mm	150,38

Doppel-Flügeltüre | Schrankbreite 1305 mm

- Flügeltüren mit Drehriegel-Zylinderschloss und 2 x Schlüssel

Art.-Nr.	Raster	Ausführung	für Nutzhöhe	Preis in €
01.130.700E	R 48-24	zwei Türen	700 mm	160,33
01.130.800E	R 48-24	zwei Türen	800 mm	165,30
01.130.900E	R 48-24	zwei Türen	900 mm	170,27

Zwischenblende über Doppel-Flügeltüre für Schrankbreite 1005 und 1305 mm

- Um über einer Doppelflügeltüre Schubladen zu platzieren wird eine Zwischenblende benötigt.
- Diese Blende reduziert die Nutzhöhe um 100 mm

Art.-Nr.	Raster	Preis in €
01.100.BLFL	R 36-24	28,59
01.130.BLFL	R 48-24	33,56



Riffelgummi-Auflage auf Schrank

- Ölfest

Art.-Nr.	Maße in mm (BxTxH)	Preis in €
65.050.730	555 x 736 x 3	30,07
65.070.730	705 x 736 x 3	37,54
65.100.730	1005 x 736 x 3	43,99
65.130.730	1305 x 736 x 3	50,46



Weich PVC-Werkbankabdeckung

- Transparent
- Blaustichig

Art.-Nr.	Maße in mm (BxTxH)	Preis in €
015557364TRA	555 x 736 x 4	45,86
017057364TRA	705 x 736 x 4	58,22
011057364TRA	1005 x 736 x 4	82,95
011307364TRA	1305 x 736 x 4	112,12



Abdeckplatte

- Buche Multiplex, geölt

Art.-Nr.	Maße in mm (BxTxH)	Preis in €
67.050.017	555 x 736 x 25	69,61
67.070.017	705 x 736 x 25	85,76
67.100.017	1005 x 736 x 25	123,05
67.130.017	1305 x 736 x 25	161,58



Abdeckplatte

- Melaminharzbeschichtete Spanplatte
- RAL 7035
- 19 mm verschraubbar

Art.-Nr.	Maße in mm (BxTxH)	Preis in €
67.050.016	555 x 736 x 19	62,15
67.070.016	705 x 736 x 19	67,12
67.100.016	1005 x 736 x 19	104,41
67.130.016	1305 x 736 x 19	126,77



Fachboden

Art.-Nr.	Maße in mm (BxTxH)	Preis in €
01.050.013	497 x 685 x 40	48,46
01.070.013	647 x 685 x 40	60,90
01.100.013	947 x 685 x 40	80,79
01.130.013	1247 x 685 x 40	100,67



Metall-Abrollrand 3-seitig

- 20 mm hoch

Art.-Nr.	Maße in mm (BxTxH)	Preis in €
66.050.025	555 x 736 x 20	59,66
66.070.025	705 x 736 x 20	65,87
66.100.025	1005 x 736 x 20	90,73
66.130.025	1305 x 736 x 20	116,84



Riffelgummi-Einlage für Schublade

- Ölfest
- Kann auch unter Metalleinteilungen eingesetzt werden

Art.-Nr.	Maße in mm (BxTxH)	Preis in €
120	450 x 600 x 3	26,73
140	600 x 600 x 3	32,06
160	900 x 600 x 3	42,76
186	1200 x 600 x 3	48,46

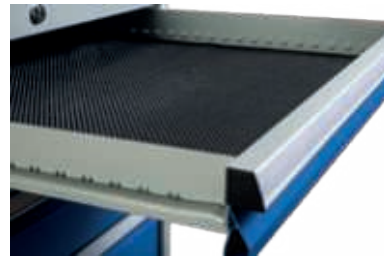

Anti-Rutschmatte sichert Werkzeuge

- Einlage für Schublade
- Kann auch unter Metalleinteilungen eingesetzt werden

Art.-Nr.	Maße in mm (BxTxH)	Preis in €
65.051.731	450 x 600 x 3	27,46
65.071.731	600 x 600 x 3	31,70
65.101.731	900 x 600 x 3	43,99
65.131.731	1200 x 600 x 3	50,09



Fachboden ausziehbar

- Vollauszug 100%, Tragkraft 100 kg

Art.-Nr.	Raster	Preis in €
60.050.AZ VA	R 18-24	133,00
60.070.AZ VA	R 24-24	139,21
60.100.AZ VA	R 36-24	145,41
60.130.AZ VA	R 48-24	150,98



Maschinenfüße für Schubladenschränke

- Tragkraft 1200 kg
- Teller Ø 50 mm
- Fuß Stahlblech poliert und verchromt
- Leichte Höhenverstellung mit Schwingungsdämpfung

Art.-Nr.	Verpackungseinheit	Preis in €
01.ASF50-M8	Set mit 4 Stück	48,10

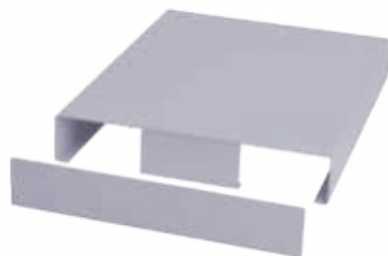

Hubwagen, -Staplersockel

- Abdeckblech vorne und hinten

Art.-Nr.	Maße in mm (BxTxH)	Preis in €
01.050.012	555 x 736 x 112	144,18
01.070.012	705 x 736 x 112	152,87
01.100.012	1005 x 736 x 112	162,82
01.130.012	1305 x 736 x 112	175,25



Mobilzusatz

- 2 x Schiebehandgriff aus Kunststoff
- Mit 2 x Bock- und 2 x Lenkrollen Ø 125 mm, davon 2 x mit Feststeller
- Stahlplatte für Breite 555 mm und 705 mm
- Stahlwanne für Breite 1005 mm



Art.-Nr.	Maße in mm (BxTxH)	Anordnung Schiebegriff	Preis in €
01.050.009	555 x 736 x 150	vorne	180,22
01.070.009	705 x 736 x 150	vorne	195,13
01.100.009	1005 x 736 x 150	vorne	208,81

Für alle Serien

Die Schubladeneinsätze werden aus hochwertigem Kunststoff hergestellt und können im Baukastenprinzip in die Schublade eingelegt werden. Die Muldenplatten und Kleinteilekästen können längs und quer eingebaut werden. Grundrastermaß 150 x 150 mm. Material ABS.



Muldenplatten 150 x 150 x 30 mm



- Mit 2 Mulden 70 mm

Art.-Nr.	VPE	Preis in €
50.002.070	1	3,42
50002070SE	4	10,93



- Mit 3 Mulden 46 mm

Art.-Nr.	VPE	Preis in €
50.003.046	1	3,54
50003046SE	4	11,31



- Mit 4 Mulden 34 mm

Art.-Nr.	VPE	Preis in €
50.004.034	1	3,66
50004034SE	4	11,81

Muldensteckwände inklusive Beschriftungsstreifen



- Für 2er Mulden
- Breite 68 mm

Art.-Nr.	VPE	Preis in €
51.002.070	1	0,94
51002070SE	10	7,46



- Für 3er Mulden
- Breite 44 mm

Art.-Nr.	VPE	Preis in €
51.003.046	1	0,88
51003046SE	20	13,92



- Für 4er Mulden
- Breite 32 mm

Art.-Nr.	VPE	Preis in €
51.004.034	1	0,82
51004034SE	20	12,93

Distanzleisten

Distanzleisten dienen zur Fixierung der Kunststoffeinteilung. Für die nicht angegebenen Größen werden keine Distanzleisten benötigt.

Distanzleisten für Muldenplatten pro Schublade

Art.-Nr.	Schubladennutzmaß	Preis in €
50.500.MP	450 x 600 mm	4,41
50.700.MP	600 x 600 mm	5,03
50.100.MP	900 x 600 mm	6,34

Distanzleisten



MF = Mittelfachschiene, TW = Trennwand, KTK = Kleinteilekasten, MP = Muldenplatte, Stw = Steckwand
VPE= Verpackungseinheit



Kleinteilekästen inklusive Beschriftungsstreifen



Front 50 mm

- 150 x 150 x 28 mm

Art.-Nr.	VPE	Preis in €
53.150.150.30	1	2,74
5315015030SE	4	8,69



Front 75 mm

- 150 x 150 x 52 mm

Art.-Nr.	VPE	Preis in €
52.150.150	1	2,86
52150150SE	4	9,19



Front 100 mm

- 150 x 150 x 66 mm

Art.-Nr.	VPE	Preis in €
53.150.150.65	1	3,17
5315015065SE	4	10,07



Front 50 mm

- 150 x 75 x 28 mm

Art.-Nr.	VPE	Preis in €
53.150.075.30	1	2,17
5315007530SE	8	13,92



Front 75 mm

- 150 x 75 x 52 mm

Art.-Nr.	VPE	Preis in €
52.150.075	1	2,36
52150075SE	8	15,04



Front 100 mm

- 150 x 75 x 66 mm

Art.-Nr.	VPE	Preis in €
53.150.075.65	1	2,55
5315007565SE	8	16,28



Front 50 mm

- 75 x 75 x 28 mm

Art.-Nr.	VPE	Preis in €
53.075.075.30	1	1,86
5307507530SE	16	23,86



Front 75 mm

- 75 x 75 x 52 mm

Art.-Nr.	VPE	Preis in €
52.075.075	1	2,05
52075075SE	16	26,23



Front 100 mm

- 75 x 75 x 66 mm

Art.-Nr.	VPE	Preis in €
53.075.075.65	1	2,23
5307507565SE	16	28,59

Distanzleisten

Distanzleisten dienen zur Fixierung der Kunststoffeinteilung pro Schublade. Für die nicht angegebenen Größen werden keine Distanzleisten benötigt.

Für Kleinteilekästen Front 50		Preis in €
50.700.KTK1	600 x 600 mm	5,03
50.100.KTK1	900 x 600 mm	6,34

Für Kleinteilekästen Front 100		Preis in €
50.700.KTK2	600 x 600 mm	5,71
50.100.KTK2	900 x 600 mm	6,96

Zubehör und Ersatzteile

Raster: R 12-14 R 24-12 R 12-16 R 18-16 R 24-16 R 36-16 R 18-24 R 24-24 R 36-24 R 48-24

Schubladeneinteilung Aqurado -ABS

Schaffen Sie Ordnung nach der 5S-Methode und organisieren Sie Ihren Arbeitsplatz leistungsfähiger. Eine gut strukturierte Arbeitsplatzorganisation verbessert die Arbeitseffizienz, verringert Suchzeiten und erhöht somit die Produktivität.

5S-Konzept:

- Selektieren
- Sortieren
- Säubern
- Standardisieren
- Selbstdisziplin



Noppenmatte

Art.-Nr.	Maße in mm (BxT)	Preis in €
03.AQ.555	456 x 600 mm	17,68
03.AQ.705	600 x 600 mm	21,46
03.AQ.3907	624 x 1584 mm	41,16

Durch Anritzen und Brechen erhalten Sie die gewünschte Noppenmattengröße.



Art.-Nr.	03.AQ-0100	03.AQ-0101	03.AQ-0112	03.AQ-0122	03.AQ-0104	03.AQ-0110
Maße in mm (BxTxH)	96 x 48 x 24	96 x 96 x 24	96 x 144 x 24	72 x 192 x 24	96 x 192 x 24	96 x 288 x 24
Maße innen in mm (BxTxH)	37 x 85 x 18	85 x 85 x 18	85 x 133 x 18	62 x 181 x 18	85 x 151 x 18	85 x 277 x 18
Preis in €	2,53	3,03	4,04	3,91	5,62	6,88



Art.-Nr.	03.AQ-0105	03.AQ-0111	03.AQ-0121	03.AQ-0106	03.AQ-0107	03.AQ-0108
Maße in mm (BxTxH)	96 x 96 x 48	96 x 144 x 48	72 x 192 x 48	96 x 192 x 48	96 x 240 x 48	96 x 288 x 48
Maße innen in mm (BxTxH)	85 x 85 x 42	85 x 133 x 42	62 x 182 x 42	85 x 181 x 42	85 x 229 x 42	85 x 277 x 42
Preis in €	4,28	5,18	5,18	6,38	7,45	8,21



Art.-Nr.	03.AQ-0109	03.AQ-0116	03.AQ-0117	03.AQ-0114	03.AQ-0115
Maße in mm (BxTxH)	96 x 336 x 48	144 x 144 x 48	144 x 192 x 48	144 x 384 x 48	240 x 336 x 48
Maße innen in mm (BxTxH)	85 x 325 x 42	133 x 133 x 42	133 x 181 x 42	133 x 373 x 42	229 x 325 x 42
Preis in €	9,03	7,76	8,64	11,80	13,13



Art.-Nr.	03.AQ-2118	03.AQ-2119	03.AQ-2120	03.AQ-2122
Maße in mm (BxTxH)	144 x 144 x 48	288 x 96 x 48	288 x 96 x 48	336 x 96 x 48
Spannzangenmodul	Für 10 x Spannzangen ER16	Für 16 x Spannzangen ER25	Für 12 x Spannzangen ER32	Für 13 x Spannzangen ER40
Preis in €	18,53	22,16	22,16	23,89



	3-muldig	2-muldig	8-muldig	1-muldig Endstück zur Längenanpassung	1-muldig Endstück zur Längenanpassung	1-muldig Endstück zur Längenanpassung
Art.-Nr.	03.AQ-0102	03.AQ-0103	03.AQ-0113	03.AQ-1118	03.AQ-1122	03.AQ-1119
Maße in mm (BxTxH)	192 x 96 x 24	96 x 288 x 24	144 x 192 x 24	48 x 73 x 24	72 x 92 x 24	96 x 96 x 24
Maße innen / Mulde	24 x 181 x 18	40 x 277 x 18	132 x 22 x 18	Mulde 37	Mulde 62	Mulde 85
Preis in €	5,80	7,19	8,21	3,80	4,42	4,99



	Imbusschlüsselbox 1,5 / 2 / 2,5 / 3 / 4 / 5 / 6 / 8 / 10	Messschieberbox bis Messbereich 150	Spiralbohrerbox 1,0 - 6,0 steigend 0,1	Spiralbohrerbox 6,1 - 10 steigend 0,1	Gabel-/Gabelring- Schlüssel 12 Schlüssel SW 4 - 24	Doppelringschlüssel 8 Schlüssel SW 6 - 24
Art.-Nr.	03.AQ-2112	03.AQ-2113	03.AQ-2115	03.AQ-2116	03.AQ-2110	03.AQ-2111
Maße in mm (BxTxH)	96 x 288 x 24	96 x 288 x 24	144 x 144 x 48	144 x 192 x 48	240 x 336 x 48	240 x 336 x 48
Preis in €	12,75	12,75	18,36	22,90	30,06	30,48



	Schraubendreher- box, für 6 Schraubendreher	Steckschlüsselbox 1/2, für 22 Teile SW 10 - 32	Multimediabox für 11 CDs	Klebe pads VPE 34 St o. Abb.	Beschriftungsschild vertikal	Beschriftungsschild horizontal
Art.-Nr.	03.AQ-2114	03.AQ-2123	03.AQ-2117	03.AQ-4103	03.AQ-4104	03.AQ-4105
Maße in mm (BxTxH)	144 x 384 x 48	144 x 384 x 48	144 x 192 x 48		13 x 45	15 x 48
Preis in €	27,51	30,74	16,73	4,73	0,95	0,95

Raster: R 12-14 R 24-12 R 12-16 R 18-16 **R 24-16** R 36-16 R 18-24 R 24-24 R 36-24 R 48-24

Individuelle Ausstattung

- Schubladenschrank R 24-24
- Vollauszug 100 %, Tragkraft 100 kg, je Schublade



- 8 Schubladen

Art.-Nr.	Maße in mm (B x T x H)	Preis in €
700/2321V10	705 x 736 x 1019	1.520,09

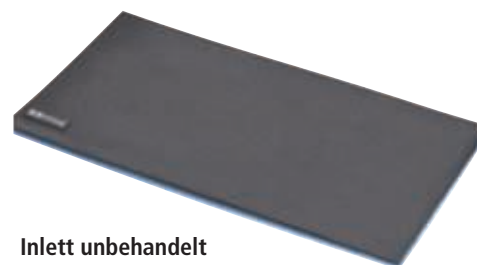

Inlett unbehandelt

- 2-farbig: blau 5 mm
- Schwarz 20 mm hoch

Art.-Nr.	L x B in mm	Preis in €
08.90.10	600 x 300	36,77
08.90.11	600 x 400	49,02
08.90.45.60	450 x 600	49,81
08.90.60.60	600 x 600	73,53
08.90.90.60	900 x 600	99,62



Ausstech-Werkzeug schmal, 20 mm

Art.-Nr.	Preis in €
08.90.02	16,46



Ausstech-Werkzeug halbrund, 20 x 20 mm

Art.-Nr.	Preis in €
08.90.03	54,32



Ausstech-Werkzeug breit, 50 mm

Art.-Nr.	Preis in €
08.90.01	32,92

Detaillierte Beschreibung ab Seite 483

Werkzeugsätze 565 x 300 mm

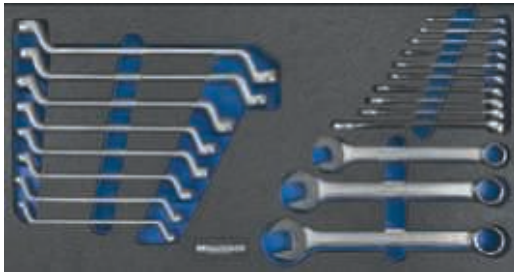

Werkzeugeinsatz, Schraubenschlüssel-Satz 21 tlg.

Art.-Nr.	Preis in €
08.88.204	290,60



Werkzeugeinsatz, Rohrsteck- und offene Doppelringschlüssel-Satz 15 tlg.

Art.-Nr.	Preis in €
08.88.207	218,99



Werkzeugeinsatz, T-Griff-Schraubendreher-Satz 15 tlg.

Art.-Nr.	Preis in €
08.88.200	217,60



Werkzeugeinsatz, Zangen-Schraubendreher-Satz 14 tlg.

Art.-Nr.	Preis in €
08.88.206	346,04



Werkzeugeinsatz, Hammer-, Feilen-, Meißel- und Sägen-Satz 16 tlg.

Art.-Nr.	Preis in €
08.88.203	246,71

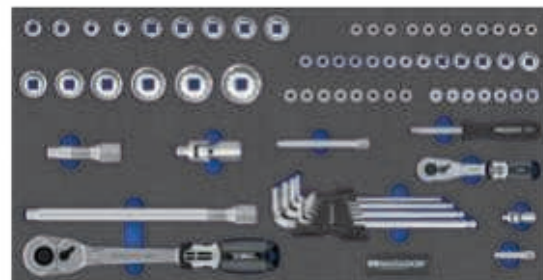

Werkzeugeinsatz, 1/4" - 1/2"-Steckschlüssel-Satz 71 tlg.

Art.-Nr.	Preis in €
08.88.205	544,31

Schliesssysteme

Raster: R 12-14 R 24-12 R 12-16 R 18-16 R 24-16 R 36-16 R 18-24 R 24-24 R 36-24 R 48-24



Mechanische Schließung

- Zylinderschloss mit 180° Schließung
- Griffschalenschloss bei Flügeltüren mit 90° Schließung
- Zentralverriegelung
- Einzelverriegelung pro Schublade möglich
- Benutzerfreundliche Bedienung
- Wahlweise gleich- oder verschiedenschließend

Elektronische Schließung Pin-Code

- Bedienung über Tasten
- Verwaltung mit elektronischen Schlüsseln
- Notbestromung über Verwaltungsschlüssel
- Horizontale Ausrichtung
- Mit 90° bzw. 180° Schließung

Elektronische Schließung RFID

- RFID-Standards: iClass und Mifare
- Verwaltung mit elektronischen Schlüsseln
- Notbestromung über Verwaltungsschlüssel
- Horizontale Ausrichtung
- Mit 90° bzw. 180° Schließung



Standardschließung mit einem Schlüssel

- Öffnen und Schließen durch drehen des Schlüssels um 180° bei Schublade
- Öffnen und Schließen durch drehen des Schlüssels um 90° bei Flügeltüren und Einzelschublade
- Einzel-, verschieden- oder gleichschließend als Schließanlage

Möglichkeiten:

- Zugriff mit einem Schlüssel auf beliebig viele Schlösser
- Zugriff auf jedes Schloss mit einem anderen Schlüssel

Standardausführung verschiedenschließend

Mit jedem Schloss kann nur ein bestimmter Schrank geöffnet werden

Gleichschließend

Alle Schlösser haben den gleichen Schlüssel

Hauptschließanlage

Mit einem Hauptschlüssel lassen sich Schränke mit verschiedenen Schließungen öffnen

Mechanische Schließung

Art.-Nr.	Bezeichnung	Schließung		Preis in €
01.050.001	Zylinderschloss mit 2 x Schlüssel, 180° Schließung	verschiedenschließend		15,78
01.050.002	Zylinderschloss mit 2 x Schlüssel, 180° Schließung	gleichschließend		15,78
01.050.003	Schlüssel 2er-Set			29,83
01.050.005B	Hauptschlüssel zu Schließanlage. Bei der Nachbestellung bitte Anschaffungsjahr mit angeben			30,95
03.785.001-1	Zylinderschloss mit 2 x Schlüssel, 90° für Einzelschublade eingelassen eingebaut	verschiedenschließend		15,78
04GSSGS-L-GK	Griffschalenschloss Links mit 2 x Schlüssel 90° Schließung	gleichschließend		173,00
04GSSGS-R-GK	Griffschalenschloss Rechts mit 2 x Schlüssel 90° Schließung	gleichschließend		173,00
04GSSVS-L-GK	Griffschalenschloss Links mit 2 x Schlüssel 90° Schließung	verschiedenschließend		173,00
04GSSVS-R-GK	Griffschalenschloss Rechts mit 2 x Schlüssel 90° Schließung	verschiedenschließend		173,00
04FLSGS-L-GK	Pin-Code FLEXO E-Schloss Links 90° Schließung			180,95
04FLSGS-R-GK	Pin-Code FLEXO E-Schloss Rechts 90° Schließung			180,95
04FLSVS-L-GK	RFID FLEXO E-Schloss Links 90° Schließung			191,95
04FLSVS-R-GK	RFID FLEXO E-Schloss Rechts 90° Schließung			191,95

NEU

Schlüsselverwaltung der E-Schlösser „Versa“

Für die Programmierung der E-Schlösser mit Pin-Code und RFID wird ein Programmierschlüssel pro Hallen-/ Werkseinrichtung benötigt. Mit diesem Programmierschlüssel werden 1-6 Verwaltungsschlüssel angeleert.

Mit Hilfe des Verwaltungsschlüssels werden die Benutzer angeleert.
Beim Pin-Code Schloss hat der Nutzer die Möglichkeit ein 4-7-stelligen individuellen Benutzer Code für sich anzulegen.
Beim RFID Schloss lernt der Nutzer sein RFID Chip, oder Karte oder an.



Benutzerschlüssel

Pro Schloss können bis zu **20** Benutzer, auf Anfrage auch mehr, zugewiesen werden

Verwaltungsschlüssel

Pro Schloss können bis zu **6** Verwaltungsschlüssel zugewiesen werden

Programmierschlüssel

Pro Schlosssystem wird **1** Programmierschlüssel benötigt



Anwendung	Benutzerschlüssel	Verwaltungsschlüssel	Programmierschlüssel
Betätigung des Schlosses	X	X	X
Generalschlüsselfunktion		X	X
Inspektionsfunktion		X	X
Externe Stromversorgung		X	X
Zuweisung von Verwaltungsschlüsseln			X
Benutzerschlüssel oder- transponder zuweisen (nur bei persönlichem Gebrauch)		X	
Einstellen von Schlossfunktion			X

Zubehör für E-Schlösser



Benutzerschlüssel RFID Karte

- Pro Schloss können bis zu 20 Benutzer, auf Anfrage auch mehr, zugewiesen werden

Art.-Nr.	Preis in €
ML32RFIDK	12,43

Benutzerschlüssel Chip

- Pro Schloss können bis zu 20 Benutzer, auf Anfrage auch mehr, zugewiesen werden

Art.-Nr.	Preis in €
ML32CHIP	12,43

Verwaltungsschlüssel

- Pro Schloss können bis zu 6 Verwaltungsschlüssel zugewiesen werden

Art.-Nr.	Preis in €
01ESCHLOSSVS	70,25

Programmierschlüssel

- Pro Schlosssystem wird 1 Programmierschlüssel benötigt

Art.-Nr.	Preis in €
01ESCHLOSSPS	89,75

Raster: R 12-14 R 24-12 R 12-16 R 18-16 R 24-16 R 36-16 R 18-24 R 24-24 R 36-24 R 48-24



Bitte beachten Sie!
Sie benötigen zur Einrichtung eines E-Schlusses die Schlüsselverwaltung in Form des Verwaltungs- und Programmierschlüssels.

- Hebelmechanismus
- Verwaltung mit Verwaltungs- und Programmierschlüssel
- Schlossgehäuse vollständig aus Stahl
- Einlassmontage
- Drehwinkel 90° oder 180°
- Öffnen und schließen durch Drehen des Knaufs

Pin-Code VERSA E-Schloss

Das Pin-Code E-Schloss lässt sich mit einem 4-7 stelligen Zahlencode öffnen. Das Programmieren der User und deren Pin-Code Vergabe erfolgt mittels Verwaltungs- und Programmierschlüssel.

- Schlüssel wird mit Zahlencode ersetzt
- Bedienung über Tasten; Verwaltung mit elektronischen Schlüsseln
- Stromversorgung über 2 x Lithiumbatterien CR2450

Technische Daten eingelassenes Pin-Code VERSA E-Schloss

- Schließung mit einem 4-7 stelligen Zahlencode
- Abmessungen (B x T x H): 105,17mm x 2,7mm x 29,57 mm (inkl. Knauf 9,75mm)

Technische Daten aufgesetztes Schloss (Nachrüstung)

- Schließung mit einem 4-7 stelligen Zahlencode
- Abmessungen (B x T x H): 133 mm x 31,5 mm x 20,4mm (inkl. Knauftiefe 7,7mm)



Pin-Code VERSA E-Schloss

Art.-Nr.	Schloss-Variante	Preis in €
01PINSLEIN	Pin-Code E-Schloss 180° Schließung, eingelassen eingebaut (nicht nachrüstbar)	150,50
01PINSLAUF	Pin-Code E-Schloss 180° Schließung, aufgesetzt eingebaut (nachrüstbar)	150,50
01PINSLEINZ	Pin Code E-Schloss 90° für Einzelschublade eingelassen eingebaut	150,50
01PINFLRE	Pin-Code E-Schloss rechts anschlagend für Flügeltüre	150,50
01PINFLLI	Pin-Code E-Schloss links anschlagend für Flügeltüre	150,50
01PINFL2	Pin-Code E-Schloss für Doppelflügeltüre	150,50



Video E-Schlösser

- Oberfläche: Nickel gebürstet
- Horizontale Ausrichtung
- Vertikale Ausrichtung bei Vertikalauszügen (MRS®)
- Schutzklasse IP55
- 2 Jahre Garantie

RFID VERSA E-Schloss

Das RFID E-Schloss lässt sich mit einer RFID-Karte oder einem Chip öffnen. Das Programmieren der Schlösser erfolgt mittels Verwaltungs- und Programmierschlüssel.

- Schlüssel oder Zahlencode wird durch RFID ersetzt
- Bedienung über RFID
- Gehäuse vollständig aus Metall
- Stromversorgung über 4 x AA-Batterien

Technische Daten eingelassenes RFID VERSA E-Schloss

- Schließung mit RFID-Standards: iClass und Mifare (13,56 MHz) ISO 14443A • ISO 14443B • ISO 15693
- Abmessungen (B x T x H): 105,17mm x 2,7mm x 29,57 mm (inkl. Knauf 9,75mm)

Technische Daten aufgesetztes Schloss (Nachrüstung)

- Schließung mit RFID-Standards: iClass und Mifare (13,56 MHz) ISO 14443A • ISO 14443B • ISO 15693
- Abmessungen (B x T x H): 133 mm x 31,5 mm x 20,4 mm (inkl. Knauftiefe 7,7 mm)



RFID VERSA E-Schloss

Art.-Nr.	Schloss-Variante	Preis in €
01RFIDSLEIN	RFID E-Schloss 180° Schließung, eingelassen eingebaut (nicht nachrüstbar)	173,00
01RFIDSLAUF	RFID E-Schloss 180° Schließung, aufgesetzt eingebaut (nachrüstbar)	173,00
01RFIDSLEINZ	RFID E-Schloss 90° für Einzelschublade eingelassen eingebaut	173,00
01RFIDFLRE	RFID E-Schloss rechts anschlagend für Flügeltüre	173,00
01RFIDFLLI	RFID E-Schloss links anschlagend für Flügeltüre	173,00
01RFIDFL2	RFID E-Schloss für Doppelflügeltüre	173,00

NEU



Bitte beachten Sie!
Sie benötigen zur Einrichtung eines E-Schlusses die Schlüsselverwaltung in Form einer Masterkarte.

- Gehäuse aus Zamak mit schwarzer Pulverbeschichtung
- IP65 – Schutz gegen Staub und Strahlwasser
- Einfache Nachrüstung bestehender mechanischer Schließsysteme
- Mechanische Notöffnung mittels Masterkey
- Optische und akustische Batteriewarnung
- Schutzklasse: IP65
- Stromversorgung: 2 × AAA-Batterien (VARTA empfohlen)
- Abmessungen: **132 × 38 × 31,5 mm**

Pin-Code NIRO E-Schloss

Das Pin-Code E-Schloss lässt sich mit einem 4-6 stelligen Zahlencode öffnen.

Technische Daten Pin-Code NIRO E-Schloss

- Schließung mit 4- oder 6-stelligem Zahlencode
- Multiuser- oder Privatmodus (bis zu 50 Codes)
- RTC-Funktion: zeitgesteuerte Schließdauer (1–24 h)
- Ca. 30.000 Schließzyklen, Standby bis zu 2 Jahre

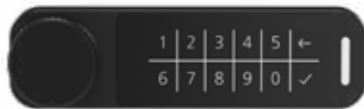

Pin-Code NIRO E-Schloss

Art.-Nr.	Schloss-Variante	Preis in €
01NIPINSLEIN*	Pin-Code E-Schloss 180° Schließung, eingelassen eingebaut (nicht nachrüstbar)	144,40
01NIPINSLAUF	Pin-Code E-Schloss 180° Schließung, aufgesetzt eingebaut (nachrüstbar)	134,40
01NIPINSLEINZ*	Pin Code E-Schloss 90° für Einzelschublade eingelassen eingebaut	144,40
01NIPINFLRE	Pin-Code E-Schloss rechts anschlagend für Flügeltüre	134,40
01NIPINFLLI	Pin-Code E-Schloss links anschlagend für Flügeltüre	134,40
01NIPINFL2	Pin-Code E-Schloss für Doppelflügeltüre	134,40

*Bei der eingelassenen Ausführung, ob bei NIRO-RFID oder NIRO-PinCode, entfällt der IP-Schutz.



Masterkarte RFID

- Pro Schloss können bis zu 3 Masterkarte angelernt werden

Art.-Nr.	Preis in €
MKNIRFID	45,00



RFID NIRO E-Schloss

Das RFID E-Schloss lässt sich mit einer RFID-Karte oder einem Chip öffnen.

Technische Daten RFID NIRO E-Schloss

- Unterstützte Standards: MIFARE® Classic (Read/Write) & MIFARE® DESFire® EV (Read)
- Besetztkennung (nur bei MIFARE® Classic)
- ISO/IEC 14443 Typ A (13,56 MHz)
- Multiuser- und Privat-Modus wählbar
- Schließzyklen: ca. 50.000, Standby ca. 2 Jahre
- Kapazität: max. 3 Masterkarten / 2 Managerkarten / max. 10 (V1.0) / max. 500 (V1.1)



RFID NIRO E-Schloss

Art.-Nr.	Schloss-Variante	Preis in €
01NIRFIDSLEIN*	RFID E-Schloss 180° Schließung, eingelassen eingebaut (nicht nachrüstbar)	153,75
01NIRFIDSLAUF	RFID E-Schloss 180° Schließung, aufgesetzt eingebaut (nachrüstbar)	143,75
01NIRFIDSLEINZ*	RFID E-Schloss 90° für Einzelschublade eingelassen eingebaut	153,75
01NIRFIDFLRE	RFID E-Schloss rechts anschlagend für Flügeltüre	143,75
01NIRFIDFLLI	RFID E-Schloss links anschlagend für Flügeltüre	143,75
01NIRFIDFL2	RFID E- Schloss für Doppelflügeltüre	143,75



User Karte RFID

Art.-Nr.	Preis in €
UKNIRFID	12,43

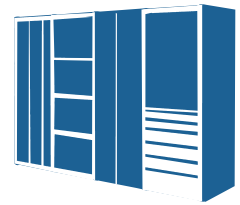

MRS® Modulares Regal System





Das MRS® im Überblick

Seite 116



1. Rahmen und Wände

Seite 124



2. Fachböden und Trennbleche

Seite 126



3. Schubladen

Seite 130



4. Vertikalauszüge

Seite 136



5. Zubehör für Vertikalauszüge

Seite 138



6. Flügeltüren

Seite 140



Fertige Module

Seite 144

Modulares Regal System im Überblick

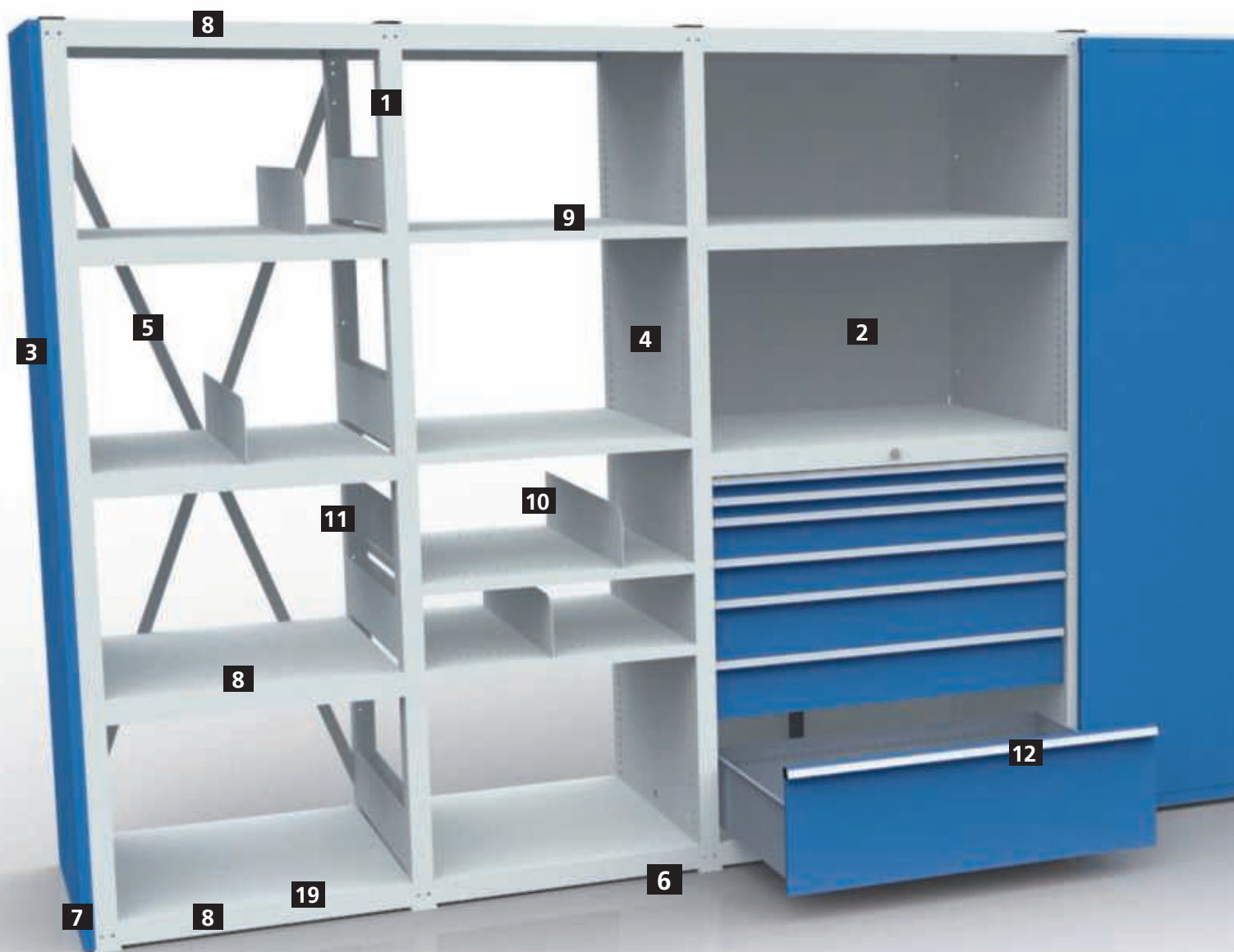

- | | | | |
|------------------------------|-----------|------------------------------------|-----------|
| 1 Tragrahmen | Seite 124 | 6 Niveaueingleichplatte | Seite 124 |
| 2 Rückwand | Seite 125 | 7 Bodenverankerung | Seite 124 |
| 3 Seitenabschlusswand | Seite 125 | 8 Uni-Fachboden 500 kg | Seite 127 |
| 4 Zwischenwand | Seite 125 | 9 Fachboden 250 kg | Seite 127 |
| 5 Diagonalkreuz | Seite 125 | 10 Trennblech für Fachboden | Seite 126 |



6 Schritte zu Ihrem MRS®

Beispieldarstellung. Andere Varianten sind möglich!

1. Rahmen und Wände

Wählen Sie die gewünschte Höhe und Breite Ihres Schubladenregals sowie die Rückwand oder Diagonalkreuze zur Stabilisierung.

2. Fachböden und Trennbleche

Im 2. Schritt können Sie Ihre Böden und Unterteilungen auswählen.

3. Schubladen

Wählen Sie die gewünschten Schubladen oder CNC-Schubladen und ggf. das Schubladeneinteilungsmaterial. Auch elektrische Schließ-Systeme sind möglich.

4. Vertikalauszüge

Im 4. Schritt können Sie Vertikalauszüge wählen. Diese sind ideal für schwere CNC-Werkzeuge.

5. Zubehör für Vertikalauszüge

Hier erhalten Sie Zubehör, wie Fachböden oder Lochwände für Vertikalauszüge. Geben Sie Ihrem MRS® den letzten Schliff.

6. Flügeltüren

Fehlen Ihnen jetzt noch Flügeltüren? Diese finden Sie ab Seite 141



11 Seitenblech Seite 126

12 Schubladen Seite 130

13 Vertikalauszüge Seite 137

14 Halfachboden/Vertikalauszug Seite 138

15 Lochwand Seite 138

16 Halfachboden CNC Seite 139

17 CNC - Aufhängung Seite 139

18 Flügeltüren Seite 141

19 Einlegeboden Seite 127

Modulares Regal System

Das MRS® - Modulares Regal System - ermöglicht jederzeit eine flexible Raumgestaltung. Es können Schubladen, Regalböden, Vertikalauszüge, CNC-Lagersysteme und geschlossene Flügeltüren in einem Produkt optimal integriert werden. Das System bietet drei unterschiedliche Höhen an.

Die Einzigartigkeit des Produkts ist die Individualität. Konfigurieren Sie sich Ihr Schubladenregal, wie Sie es benötigen. Unser umfangreiches Ausstattungs- und Zubehörprogramm bietet Ihnen eine Vielzahl konstruktiver Alternativen, um unterschiedlichste Raumplanungen wirtschaftlich zu realisieren. Nachträglich lässt sich das Schubladenregal durch zusätzliche Module erweitern und ausbauen. Es verbindet die Vorteile eines Schubladenschrankes mit den Vorteilen eines Regals und schafft somit ein Produkt, welches durch optimale Raumausnutzung perfekt auf Ihre Bedürfnisse abgestimmt werden kann. Nutzen Sie das MRS® nicht nur als Wandschrankregal sondern auch als Raumteiler.

„Wir bieten unseren Kunden eine Rundum-Versorgung von der Planung bis zur Montage.“

Genauere Vorstellung von Ihrem Schubladenregal durch unsere Planungsprogramme

Mit der Bibliothek, in der alle unsere Produkte für das Sketch up-Zeichenprogramm enthalten sind, bietet dieses Planungsprogramm neben dem pCon-Zeichenprogramm das ideale Entwurfswerkzeug für ein schnelles, effizientes, dreidimensionales Modellieren und Präsentieren. Kreativ und dynamisch werden in kürzester Zeit freie, flexible Entwürfe Ihrer Wünsche, Anordnungen, Größe und Farbauswahl umgesetzt.

Durch den Aufbau unserer umfangreichen Bibliothek sind wir in der Lage, Ihre Ideen und Vorschläge schnell und einfach in 3D zu visualisieren. Sie haben noch keine genaue Vorstellung wie Ihr Modulares Regal System aussehen könnte? Wir zeigen es Ihnen gerne.



Belastungen:



UNI- FACHBODEN



VERTIKALAUZÜGE



FACHBODEN



SCHUBLADE VA 100 KG



SCHUBLADE VA 180 KG

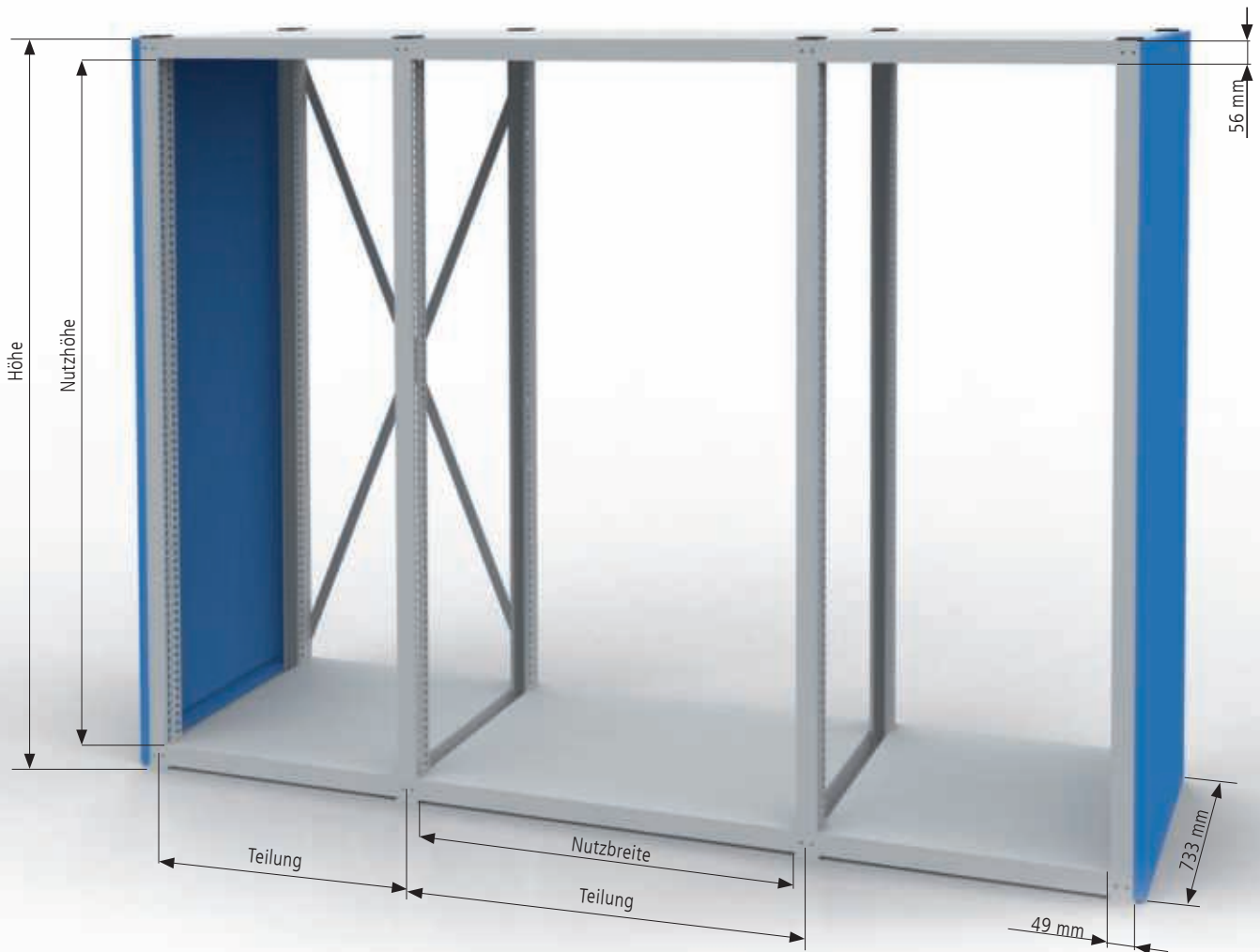

Höhe des Moduls

Höhe in mm	Nutzhöhe in mm
1030	906
2030	1906
2430	2306
2830	2706

Breite des Moduls

Teilung	Nutzbreite in mm	Tiefe in mm
700	651	733
1000	951	733

Schubladen Nutzmaße

Teilung	Innenmaß in mm	Raster
700	600 x 600	R 24-24
1000	900 x 600	R 36-24

Schliessysteme



Mechanische Schließung

- Zylinderschloss mit 180° Schließung
- Griffschalenschloss bei Flügeltüren mit 90° Schließung
- Zentralverriegelung
- Einzelverriegelung pro Schublade möglich
- Benutzerfreundliche Bedienung
- Gleichschließend oder verschiedenschließende Ausführung möglich

Schloss 180° für Schubladenschrank, eingelassen eingebaut | nicht nachrüstbar

Art.-Nr.	Bezeichnung	Preis in €
01.050.001	Zylinderschloss	15,78
01PINSLEIN	Pin-Code VERSA E-Schloss	150,50
01RFIDSLEIN	RFID VERSA E-Schloss	173,00
01NIPINSLEIN	Pin-Code NIRO E-Schloss	134,40
01NIRFIDSLEIN	RFID NIRO E-Schloss	143,75

Schloss 180° für Schubladenschrank, aufgesetzt eingebaut | nachrüstbar

Art.-Nr.	Bezeichnung	Preis in €
01PINSLAUF	Pin-Code VERSA E-Schloss	150,50
01RFIDSLAUF	RFID VERSA E-Schloss	173,00
01NIPINSLAUF	Pin-Code NIRO E-Schloss	134,40
01NIRFIDSLAUF	RFID NIRO E-Schloss	143,75



Elektronische Schließung Pin-Code

- Bedienung über Tasten
- Verwaltung mit elektronischen Schlüsseln
- Notbestromung über Verwaltungsschlüssel
- Horizontale Ausrichtung
- Vertikale Ausrichtung bei Vertikalauszügen
- Mit 90° bzw. 180° Schließung



Elektronische Schließung RFID

- RFID-Standards: iClass und Mifare
- Verwaltung mit elektronischen Schlüsseln
- Notbestromung über Verwaltungsschlüssel
- Horizontale Ausrichtung
- Vertikale Ausrichtung bei Vertikalauszügen
- Mit 90° bzw. 180° Schließung

Schloss 90° für Einzelschublade, eingelassen eingebaut

Art.-Nr.	Bezeichnung	Preis in €
03.785.001-1	Zylinderschloss	15,78
01PINSLEINZ	Pin-Code VERSA E-Schloss	150,50
01RFIDSLEINZ	RFID VERSA E-Schloss	173,00
01NIPINSLEINZ	Pin-Code NIRO E-Schloss	134,40
01NIRFIDSLEINZ	RFID NIRO E-Schloss	143,75

Schloss 90° für Flügeltüre





Art.-Nr.	Bezeichnung	Preis in €
04GSSGS-L-GK	Griffschalenschloss links mit 2 x Schlüssel, gleichschließend	26,56
04GSSGS-R-GK	Griffschalenschloss rechts mit 2 x Schlüssel, gleichschließend	26,56
04GSSVS-L-GK	Griffschalenschloss links mit 2 x Schlüssel, verschiedenschließend	26,56
04GSSVS-R-GK	Griffschalenschloss rechts mit 2 x Schlüssel, verschiedenschließend	26,56
04FLSGS-R-GK	Pin-Code FLEXO E-Schloss rechts anschlagend für Flügeltüre	180,95
04FLSGS-L-GK	Pin-Code FLEXO E-Schloss links anschlagend für Flügeltüre	180,95
04FLSGS-2-GK	Pin-Code FLEXO E-Schloss für Doppelflügeltüre	180,95
04FLSVS-R-GK	RFID FLEXO E-Schloss rechts anschlagend für Flügeltüre	191,95
04FLSVS-L-GK	RFID FLEXO E-Schloss links anschlagend für Flügeltüre	191,95
04FLSVS-2-GK	RFID FLEXO E-Schloss für Doppelflügeltüre	191,95
01PINFLRE	Pin-Code VERSA E-Schloss rechts anschlagend für Flügeltüre	150,50
01PINLLI	Pin-Code VERSA E-Schloss links anschlagend für Flügeltüre	150,50
01PINFL2	Pin-Code VERSA E-Schloss für Doppelflügeltüre	150,50
01RFIDFLRE	RFID VERSA E-Schloss rechts anschlagend für Flügeltüre	173,00
01RFIDLLI	RFID VERSA E-Schloss links anschlagend für Flügeltüre	173,00
01RFIDFL2	RFID VERSA E-Schloss für Doppelflügeltüre	173,00
01NIPINFLRE	Pin-Code NIRO E-Schloss rechts anschlagend für Flügeltüre	134,40
01NIPINLLI	Pin-Code NIRO E-Schloss links anschlagend für Flügeltüre	134,40
01NIPINFL2	Pin-Code NIRO E-Schloss für Doppelflügeltüre	134,40
01NIRFIDFLRE	RFID NIRO E-Schloss rechts anschlagend für Flügeltüre	143,75
01NIPINLLI	RFID NIRO E-Schloss links anschlagend für Flügeltüre	143,75
01NIRFIDFL2	RFID NIRO E-Schloss für Doppelflügeltüre	143,75

NEU

NEU



Schloss 180° für Vertikalauzug, eingelassen eingebaut

Art.-Nr.	Bezeichnung		Preis in €
01.050.001	Zylinderschloss		15,78
01PINSLEINV	Pin-Code VERSA E-Schloss		150,50
01RFIDSLEINV	RFID VERSA E-Schloss		173,00
01NIPINSLEINV	Pin-Code NIRO E-Schloss		180,95
01NIRFIDSLEINV	RFID NIRO E-Schloss		191,95

(Bei der eingelassenen Ausführung der NIRO Schliesses, ob bei NIRO-RFID oder NIRO-PinCode, entfällt der IP-Schutz.)

**Benutzerschlüssel**

Pro Schloss können bis zu **20** Benutzer, auf Anfrage auch mehr, zugewiesen werden

Verwaltungsschlüssel

Pro Schloss können bis zu **6** Verwaltungsschlüssel zugewiesen werden

Programmierschlüssel

Pro Schliesssystem wird **1** Programmierschlüssel benötigt



Anwendung	Benutzerschlüssel	Verwaltungsschlüssel	Programmierschlüssel
Betätigung des Schliesses	X	X	X
Generalschlüsselfunktion		X	X
Inspektionsfunktion		X	X
Externe Stromversorgung		X	X
Zuweisung von Verwaltungsschlüsseln			X
Benutzerschlüssel oder- transponder zuweisen (nur bei persönlichem Gebrauch)		X	
Einstellen von Schliessfunktion			X

Zubehör für E-Schlösser

**Benutzerschlüssel RFID Karte**

- Pro Schloss können bis zu 20 Benutzer, auf Anfrage auch mehr, zugewiesen werden

Art.-Nr.	Preis in €
ML32RFIDK	12,43

**Benutzerschlüssel Chip**

- Pro Schloss können bis zu 20 Benutzer, auf Anfrage auch mehr, zugewiesen werden

Art.-Nr.	Preis in €
ML32CHIP	12,43

**Verwaltungsschlüssel**

- Pro Schloss können bis zu 6 Verwaltungsschlüssel zugewiesen werden

Art.-Nr.	Preis in €
01ESCHLOSSVS	70,25

**Programmierschlüssel**

- Pro Schliesssystem wird 1 Programmierschlüssel benötigt

Art.-Nr.	Preis in €
01ESCHLOSSPS	89,75

Individuelle Lösungen

MRS® – Das Modulare Regal System ist in Endlosbauweise konzipiert. Erweitern Sie jederzeit Ihre Einrichtungswünsche. Falls es einmal nicht genau passen sollte, bieten wir Ihnen hierfür unsere Wandabschlüsse als individuelle Lösung an. Kontaktieren Sie uns!

- Gutes Preis-/Leistungsverhältnis
- Hohe Flexibilität
- Hohe Qualität
- Ordnung und Struktur
- Perfekte Detaillösungen
- Verschiedene RAL Farben

Durch eine hervorragende Verarbeitungs- und Materialqualität ist das MRS® eine langfristige Investition für Ihr Unternehmen.

Bemaßung in mm

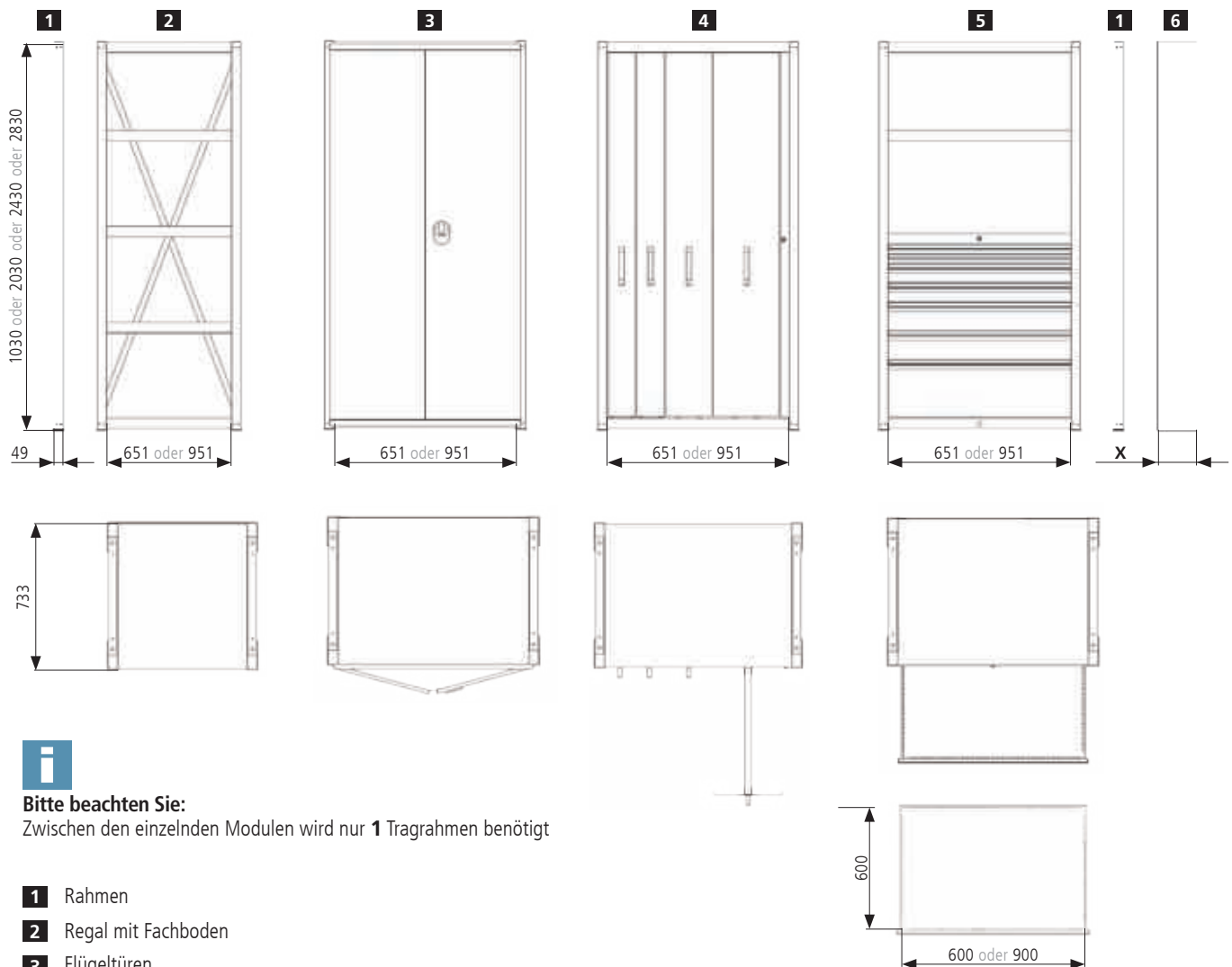

Bitte beachten Sie:

Zwischen den einzelnen Modulen wird nur **1** Tragrahmen benötigt

- 1** Rahmen
- 2** Regal mit Fachboden
- 3** Flügeltüren
- 4** Vertikalauszug 300 kg
- 5** Schubladen VA 100 kg, VA 180 kg
- 6** Wandabschluss

	REGALLÄNGE =	Rahmenanzahl x 49 mm + Nutzbreiten. Bei Seitenabschlusswänden müssen pro Wand 25 mm hinzu gerechnet werden.
	WANDABSCHLUSS X =	Wandlänge - REGALLÄNGE

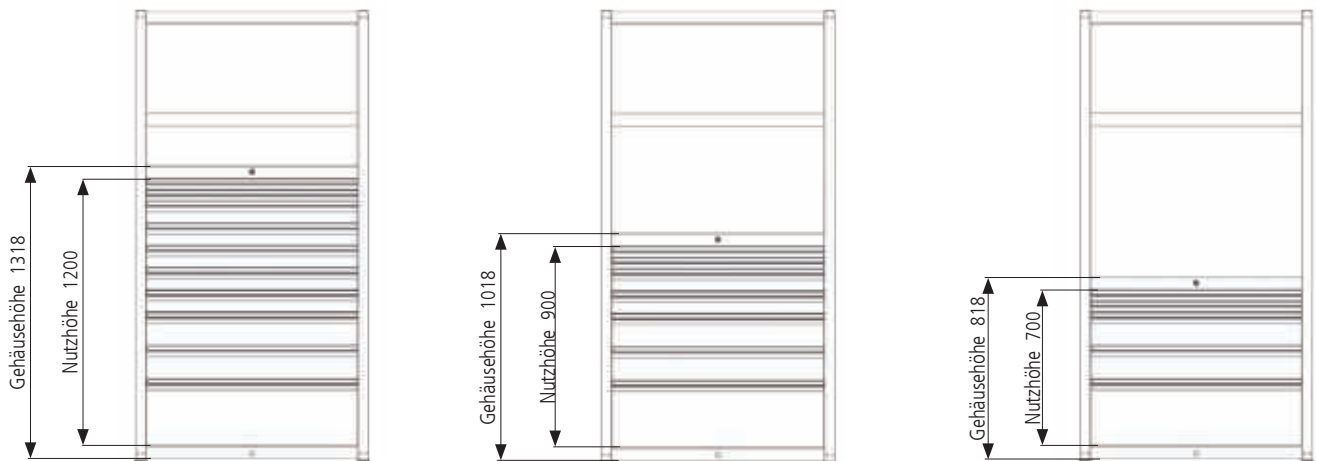

Bitte beachten Sie:

Die Nutzhöhe 1400, 1200, 900 oder 700 entspricht der Gesamtanzahl der Blendenhöhe.

Beispiel:

Nutzhöhe 1400	→	14 x 100 mm Blendenhöhe = 1400 mm Gesamthöhe der Blenden
Nutzhöhe 1200	→	12 x 100 mm Blendenhöhe = 1200 mm Gesamthöhe der Blenden
Nutzhöhe 900	→	9 x 100 mm Blendenhöhe = 900 mm Gesamthöhe der Blenden
Nutzhöhe 700	→	7 x 100 mm Blendenhöhe = 700 mm Gesamthöhe der Blenden

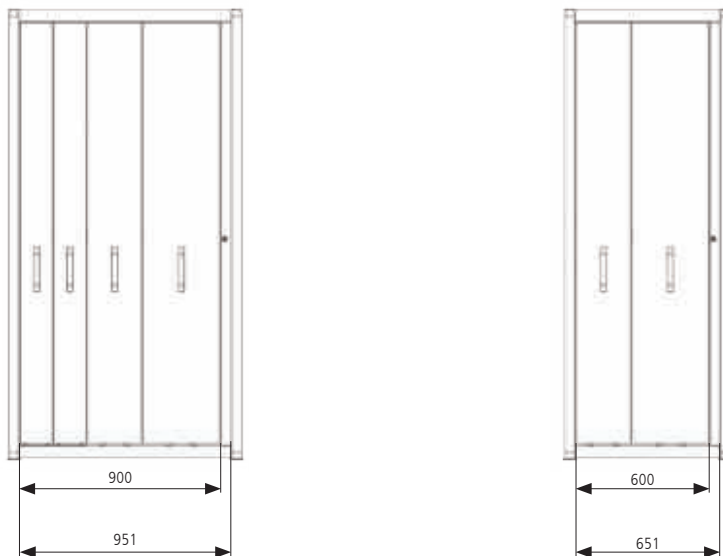

Bitte beachten Sie:

Die Nutzhöhe 900 oder 600 entspricht der Gesamtanzahl der Blendenbreite.

Beispiel:

Nutzhöhe 900	→	2 x 150, 1 x 250, 1 x 350 mm Blendenbreite = 900 mm Gesamtbreite der Blenden
Nutzhöhe 600	→	1 x 250, 1 x 350 mm Blendenbreite = 600 mm Gesamtbreite der Blenden

Rahmen und Wände

1. Rahmen und Wände



Wählen Sie die gewünschte **Höhe** und **Breite** des Regals. Für die Nutbreite können Sie zwischen den zwei Breiten **651 mm** und **951 mm** wählen. Der Tragrahmen mit beidseitiger Lochteilung dient dem Einhängen von Bodenträgern und Schubladenschienen. Um eine stabilisierende Wirkung zu erzielen, wird eine zweigeteilte Rückwand aus hochwertigem Stahlblech verschraubt. Sie können zur Längsstabilisierung anstatt einer Rückwand auch Diagonalkreuze verwenden. Eine weitere Auswahl haben Sie mit Seitenabschlusswänden und Zwischenwänden. Diese können Sie beliebig einsetzen.



Bodenverankerung

- Zur Verankerung der Regale zwingend erforderlich

Art.-Nr.	Maße in mm (Ø x H)	Preis in €
SRBV	Ø 12 x 110	4,47



Niveaueingleichplatte

- Ermöglicht auch auf unebenem Boden eine genaue Ausrichtung
- Erforderlich

Art.-Nr.	Maße in mm (B x T x H)	Preis in €
SRNAP1	60 x 150 x 1	2,55
SRNAP2	60 x 150 x 2	3,11
SRNAP4	60 x 150 x 4	3,23



Tragrahmen

- Aus hochwertigem Stahlblech
- Träger mit beidseitiger Lochteilung
- Abstand der Löcher beträgt 25 mm
- Zum Einhängen der Bodenträger und Schubladenschienen
- Inkl. 1 x Bodenverankerung

Art.-Nr.	Maße in mm (B x T x H)	Preis in €
SRTR100	49 x 733 x 1030	118,07
SRTR200	49 x 733 x 2030	180,22
SRTR240	49 x 733 x 2430	213,79
SRTR280	49 x 733 x 2830	242,37



Seitenabschlusswand

- Aus hochwertigem Stahlblech
- Zur seitlichen Abdeckung der Regale
- Zum Einhängen mit Bodenträgern in die Regalrahmen

Art.-Nr.	Maße in mm (B x T x H)	Preis in €
SRSAW100	25 x 733 x 1018	67,12
SRSAW200	25 x 733 x 2018	119,32
SRSAW240	25 x 733 x 2418	137,97
SRSAW280	25 x 733 x 2818	171,53



Zwischenwand

- Aus hochwertigem Stahlblech
- Zum Einhängen in die Tragrahmen
- Diebstahlschutz
- Auch verwendbar beim Einbau von Vorsatztüren

Art.-Nr.	Maße in mm (B x T x H)	Preis in €
SRZW100	18 x 591 x 928	47,22
SRZW200	18 x 591 x 1928	115,59
SRZW240	18 x 591 x 2328	155,36
SRZW280	18 x 591 x 2728	183,95



Rückwand

- Aus hochwertigem Stahlblech in zwei Teilen
- Rückwand hat stabilisierende Wirkung
- Verhindert das Durchgreifen

Art.-Nr.	Maße in mm (B x H)	Anzahl der Teile / Höhe in mm	Preis in €
SRRW070/10	725 x 1003	1 x 1007	59,64
SRRW070/20	725 x 2003	2 x 1007	103,15
SRRW070/24	725 x 2403	1 x 1007, 1 x 1407	126,77
SRRW070/28	725 x 2803	1 x 1007, 1 x 1807	146,66

SRRW100/10	1025 x 1003	1 x 1007	52,19
SRRW100/20	1025 x 2003	2 x 1007	120,56
SRRW100/24	1025 x 2403	1 x 1007, 1 x 1407	142,94
SRRW100/28	1025 x 2803	1 x 1007, 1 x 1807	188,92

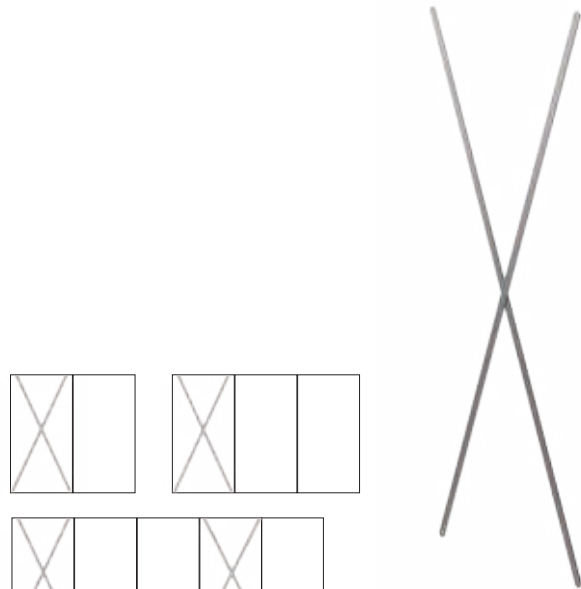

Beispiele zur Anordnung der Diagonalkreuze/Rückwände

Diagonalkreuz

- Zur Längsstabilisierung anstatt einer Rückwand ab Höhe 2030 mm
- Für das 1. und 4. Feld ist ein Diagonalkreuz oder eine Rückwand erforderlich
- Einheitsgröße für alle angebotenen Höhen und Breiten

Art.-Nr.	Maße in mm (B x T x H)	Preis in €
SRDK	728 x 4 x 1870	28,59

Fachböden und Trennbleche

2. Fachböden und Trennbleche



Im 2. Schritt können Sie Ihre Fachböden und Unterteilungen aus hochwertigem Stahlblech auswählen. Uni-Fachböden werden als Deckel und Boden des Schubladenregals verwendet. Diese sind glatt oder geschlitzt verfügbar und haben eine Tragkraft von maximal 500 kg. Normale Fachböden erhalten Sie mit einer Tragkraft von maximal 250 kg. Seitenbleche dienen dem seitlichen Abschluss von Zwischenräumen. Zur Unterteilung der geschlitzten Fachböden finden Sie spezielle Trennbleche. Um den unteren Boden nutzen zu können, benötigen Sie einen weiteren Fachboden (UNI-500 kg oder Fachboden glatt 250 kg)



Trennbleche für Fachböden zur individuellen Einteilung der geschlitzten Böden.



Fachbodenverbindung

Art.-Nr.	Maße in mm (B x T)	Preis in €
SRFBVERB	592 x 80	18,63



Trennblech für Fachböden

- Zur Unterteilung der geschlitzten Böden

Art.-Nr.	Maße in mm (T x H)	Preis in €
SRFBTB095	700 x 95	11,56
SRFBTB145	700 x 145	14,67
SRFBTB195	700 x 195	17,28

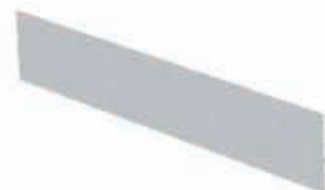

Seitenblech

- Für die seitliche Begrenzung
- Verhindert das seitliche Herunterfallen von Werkzeug / Material

Art.-Nr.	Maße in mm (T x H)	Preis in €
SRSB095	614 x 95	15,91
SRSB145	614 x 145	17,89
SRSB195	614 x 195	20,38

2**Bodenabdeckung**

Wird benötigt, wenn der Freiraum über dem Boden als offenes Fach genutzt wird.
Beispiel: Bei Flügeltüren

1**Einlegeboden**

Der Uni-Fachboden glatt wird umgedreht und auf dem Tragbodensatz platziert. Anschließend wird wahlweise ein Uni-Fachboden glatt oder geschlitzt **2** als Bodenabdeckung aufgesetzt.

**Uni-Fachboden glatt**

- Dieser Fachboden wird als Boden und Deckel in die Tragrahmen geschraubt
- Zusätzlich kann man diesen auch zwischen den Tragrahmen als Schwerlastfachboden einsetzen



Art.-Nr.	Maße in mm (B x T x H)	Ausführung	Preis in €
1 SRUNFBGL070	651 x 731 x 56	Fachboden	74,57
1 SRUNFBGL100	951 x 731 x 56	Fachboden	91,97
2 SRUNDEGL070	651 x 731 x 56	Bodenabdeckung	74,57
2 SRUNDEGL100	951 x 731 x 56	Bodenabdeckung	91,97

Uni-Fachboden geschlitzt

- Dieser Fachboden wird als Boden und Deckel in die Tragrahmen geschraubt
- Zusätzlich kann man diesen auch zwischen den Tragrahmen als Schwerlastfachboden einsetzen
- Die Schlitz dienen der Anbringung von Trennblechen

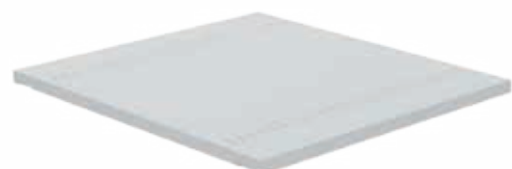

Art.-Nr.	Maße in mm (B x T x H)	Ausführung	Preis in €
SRUNFBGE070	651 x 731 x 56	Fachboden	87,00
SRUNFBGE100	951 x 731 x 56	Fachboden	104,41
2 SRUNDEGE070	651 x 731 x 56	Bodenabdeckung	87,00
2 SRUNDEGE100	951 x 731 x 56	Bodenabdeckung	104,41

**Fachboden glatt**

- Wird als Zwischenboden in die Tragrahmen eingelegt



Art.-Nr.	Maße in mm (B x T x H)	Preis in €
SRFBGL070	651 x 731 x 25	70,84
SRFBGL100	951 x 731 x 25	77,06

Fachboden geschlitzt

- Wird als Zwischenboden in die Tragrahmen eingelegt
- Die Schlitz dienen der Anbringung von Trennblechen



Art.-Nr.	Maße in mm (B x T x H)	Preis in €
SRFBGE070	651 x 731 x 25	82,03
SRFBGE100	951 x 731 x 25	99,43

3. Schubladen



Im nächsten Schritt haben Sie die Möglichkeit die Schubladen und das Schubladeneinteilungsmaterial auf Ihre Bedürfnisse abzustimmen. Darüber hinaus können Sie verschiedene Schließsysteme einbauen. Wählen Sie auch die Varianten für Ihren CNC-Bereich.



Bitte beachten Sie:

Die Nutzhöhe 700, 900, 1200 oder 1400 entspricht der Gesamtanzahl der Blendenhöhe.

BEISPIEL:

Nutzhöhe 700	→	7 x 100 mm Blendenhöhe = 700 mm Gesamthöhe der Blenden
Nutzhöhe 900	→	9 x 100 mm Blendenhöhe = 900 mm Gesamthöhe der Blenden
Nutzhöhe 1200	→	12 x 100 mm Blendenhöhe = 1200 mm Gesamthöhe der Blenden
Nutzhöhe 1400	→	14 x 100 mm Blendenhöhe = 1400 mm Gesamthöhe der Blenden

Elektrische Schließ-Systeme
siehe Seite 120



Tragbodensatz mit Zylinderschloss für Schubladen

- Generell mit Zylinderschloss und zwei Schlüsseln
- In den Deckel lassen sich verschiedene Schließungen einbauen

Art.-Nr.	Maße in mm (B x T x H)	Nutzhöhe für Schubladen H	Raster	Preis in €
SRSTS070/080	651 x 731 x 818	700	24-24	196,38
SRSTS070/100	651 x 731 x 1018	900	24-24	201,35
SRSTS070/130	651 x 731 x 1318	1200	24-24	208,81
SRSTS070/150	651 x 731 x 1518	1400	24-24	212,76
SRSTS100/080	951 x 731 x 818	700	36-24	216,27
SRSTS100/100	951 x 731 x 1018	900	36-24	223,72
SRSTS100/130	951 x 731 x 1318	1200	36-24	232,43
SRSTS100/150	951 x 731 x 1518	1400	36-24	232,43



Beim Einsatz von Schubladen ist eine Rückwand zwingend notwendig. Zwischenwände oder Abschlussseitenwände sind aufgrund der Schließung wichtig, damit ein Diebstahlschutz gewährleistet ist.

Breite 600 mm | Tiefe 600 mm

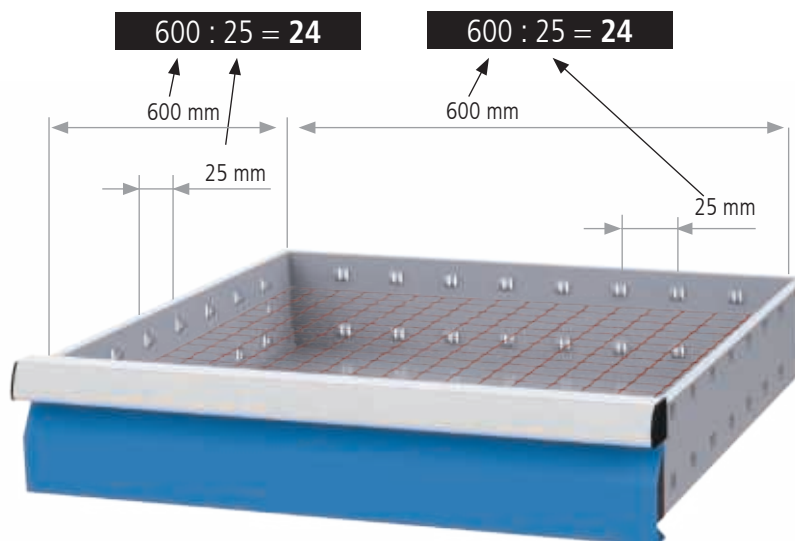

Breite 600 x 600 mit Vollauszug 100 % - 70/100 kg

Art.-Nr.	Blendenhöhe	Mantelhöhe	Nutzhöhe	Tragkraft	Preis in €
60.70.050V07	50	28	30	70 kg	119,32
60.70.075V10	75	56	58	100 kg	123,05
60.70.100V10	100	81	83	100 kg	125,53
60.70.125V10	125	81	108	100 kg	134,23
60.70.150V10	150	131	133	100 kg	139,21
60.70.175V10	175	131	158	100 kg	142,94
60.70.200V10	200	181	183	100 kg	145,41
60.70.250V10	250	181	233	100 kg	150,38
60.70.300V10	300	181	283	100 kg	159,10

Schubladen mit 300 kg
Tragkraft
siehe Seite 85



Breite 600 x 600 mit Vollauszug 100 % - 180 kg

Art.-Nr.	Blendenhöhe	Mantelhöhe	Nutzhöhe	Tragkraft	Preis in €
60.70.100V18	100	81	83	180 kg	145,41
60.70.125V18	125	81	108	180 kg	152,87
60.70.150V18	150	131	133	180 kg	157,84
60.70.175V18	175	131	158	180 kg	161,58
60.70.200V18	200	181	183	180 kg	164,07
60.70.250V18	250	181	233	180 kg	174,00
60.70.300V18	300	181	283	180 kg	182,71



Schubladeneinsätze | ABS

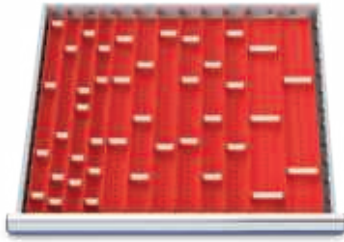

Muldenplatten | 56-teilig

- 4 x MP mit 4 Mulden
- 8 x MP mit 3 Mulden
- 4 x MP mit 2 Mulden
- 18 x Stw für 4 Mulden
- 17 x Stw für 3 Mulden
- 5 x Stw für 2 Mulden

Art.-Nr.	Blendenhöhe in mm	Preis in €
130	50/75	80,66



Kleinteilekästen | 32-teilig

- 8 x KTK 150 x 150 mm
- 8 x KTK 75 x 150 mm
- 16 x KTK 75 x 75 mm

Art.-Nr.	Blendenhöhe in mm	Preis in €
132BLH50	50	60,42
132BLH75	75	65,25
132BLH100	100	71,59

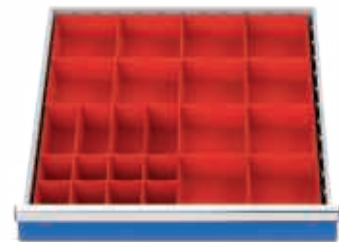

Kleinteilekästen | 24-teilig

- 12 x KTK 150 x 150 mm
- 4 x KTK 75 x 150 mm
- 8 x KTK 75 x 75 mm

Art.-Nr.	Blendenhöhe in mm	Preis in €
134BLH50	50	49,34
134BLH75	75	52,70
134BLH100	100	58,16

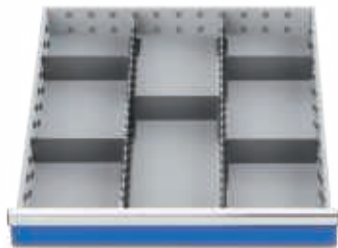

Metalleinteilung | 7-teilig

- 2 x MF 600 mm
- 5 x TW 200 mm

Art.-Nr.	Blendenhöhe in mm	Preis in €
135BLH50	50	28,22
135BLH75	75	31,45
135BLH100	100/125	32,56
135BLH150	150/175	36,53
135BLH200	200/300	41,01

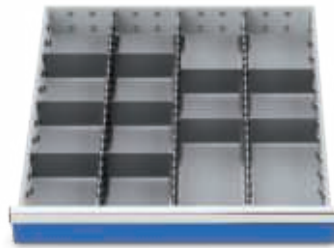

Metalleinteilung | 13-teilig

- 3 x MF 600 mm
- 10 x TW 150 mm

Art.-Nr.	Blendenhöhe in mm	Preis in €
138BLH50	50	42,14
138BLH75	75	46,73
138BLH100	100/125	48,35
138BLH150	150/175	54,57
138BLH200	200/300	60,90

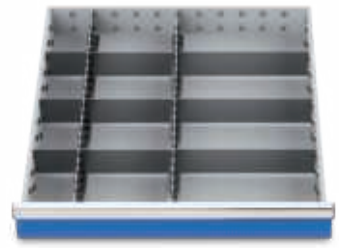

Metalleinteilung | 11-teilig

- 2 x MF 600 mm
- 3 x TW 100 mm
- 3 x TW 200 mm
- 3 x TW 300 mm

Art.-Nr.	Blendenhöhe in mm	Preis in €
147BLH75	75	39,65
147BLH100	100/125	41,38
147BLH150	150/175	46,85
147BLH200	200/300	59,78



Metalleinteilung | 10-teilig

- 2 x MF 600 mm
- 8 x TW 200 mm

Art.-Nr.	Blendenhöhe in mm	Preis in €
139BLH50	50	35,92
139BLH75	75	39,53
139BLH100	100/125	40,65
139BLH150	150/175	44,87
139BLH200	200/300	49,72



Metalleinteilung | 5-teilig

- 1 x MF 600 mm
- 4 x TW 300 mm

Art.-Nr.	Blendenhöhe in mm	Preis in €
144BLH75	75	20,63
144BLH100	100/125	21,62
144BLH150	150/175	25,10
144BLH200	200/300	32,69

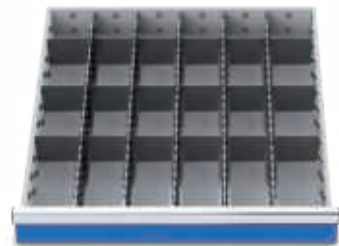

Metalleinteilung | 23-teilig

- 5 x MF 600 mm
- 18 x TW 100 mm

Art.-Nr.	Blendenhöhe in mm	Preis in €
149BLH50	50	68,73
149BLH75	75	74,46
149BLH100	100/125	78,30
149BLH150	150/175	89,61
149BLH200	200/300	101,92

MF = Mittelfachschiene, TW = Trennwand, KTK = Kleinteilekasten, MP = Muldenplatte, Stw = Steckwand

Breite 900 mm | Tiefe 600 mm

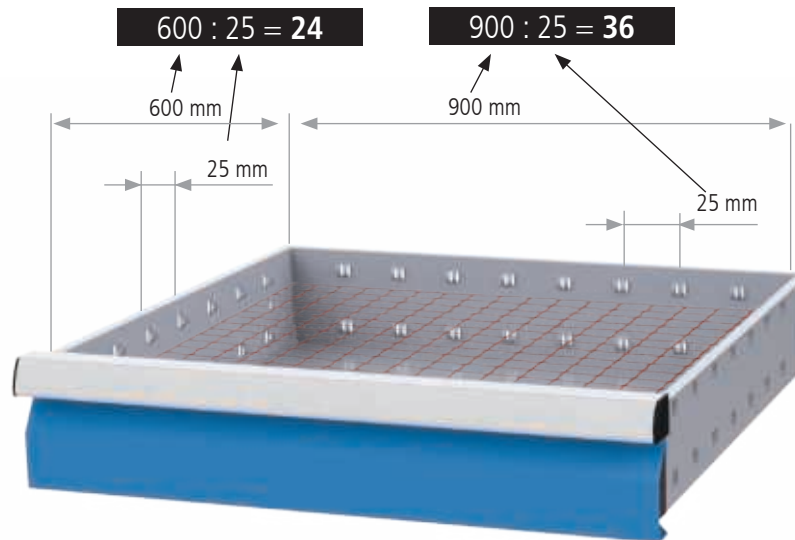

Breite 900 x 600 mit Vollauszug 100 % - 70/100 kg



Art.-Nr.	Blendenhöhe	Mantelhöhe	Nutzhöhe	Tragkraft	Preis in €
60.10.050V07	50	28	30	70 kg	136,72
60.10.075V10	75	56	58	100 kg	139,21
60.10.100V10	100	81	83	100 kg	141,69
60.10.125V10	125	81	108	100 kg	144,18
60.10.150V10	150	131	133	100 kg	146,66
60.10.175V10	175	131	158	100 kg	152,87
60.10.200V10	200	181	183	100 kg	156,61
60.10.250V10	250	181	233	100 kg	160,33
60.10.300V10	300	181	283	100 kg	165,30

Schubladen mit 300 kg
Tragkraft
siehe Seite 85

Breite 900 x 600 mit Vollauszug 100 % - 180 kg



Art.-Nr.	Blendenhöhe	Mantelhöhe	Nutzhöhe	Tragkraft	Preis in €
60.10.100V18	100	81	83	180 kg	155,36
60.10.125V18	125	81	108	180 kg	157,84
60.10.150V18	150	131	133	180 kg	162,82
60.10.175V18	175	131	158	180 kg	169,04
60.10.200V18	200	181	183	180 kg	174,00
60.10.250V18	250	181	233	180 kg	182,71
60.10.300V18	300	181	283	180 kg	190,17

Schubladeneinsätze | ABS

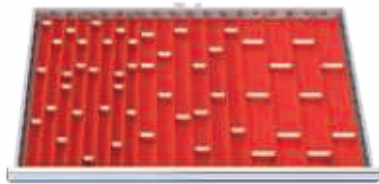

Muldenplatten | 71-teilig

- 8 x MP mit 4 Mulden
- 8 x MP mit 3 Mulden
- 8 x MP mit 2 Mulden
- 23 x Stw für 4 Mulden
- 14 x Stw für 3 Mulden
- 10 x Stw für 2 Mulden

Art.-Nr.	Blendenhöhe in mm	Preis in €
150	50/75	111,24



Kleinteilekästen | 40-teilig

- 16 x KTK 150 x 150 mm
- 8 x KTK 75 x 150 mm
- 16 x KTK 75 x 75 mm

Art.-Nr.	Blendenhöhe in mm	Preis in €
159BLH50	50	76,94
159BLH75	75	82,41
159BLH100	100/125	90,61

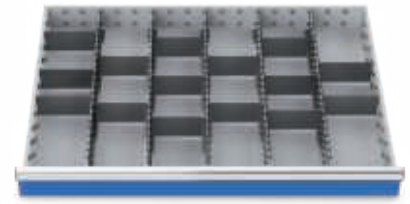

Metalleinteilung | 20-teilig

- 5 x MF 600 mm
- 15 x TW 150 mm

Art.-Nr.	Blendenhöhe in mm	Preis in €
153BLH50	50	67,12
153BLH75	75	74,69
153BLH100	100/125	77,43
153BLH150	150/175	87,50
153BLH200	200/300	98,18

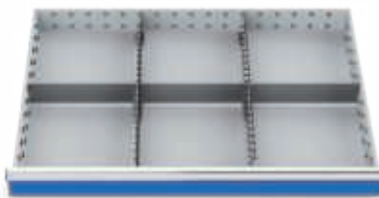

Metalleinteilung | 5-teilig

- 2 x MF 600 mm
- 3 x TW 300 mm

Art.-Nr.	Blendenhöhe in mm	Preis in €
155BLH75	75	26,85
155BLH100	100/125	28,22
155BLH150	150/175	32,93
155BLH200	200/300	44,74

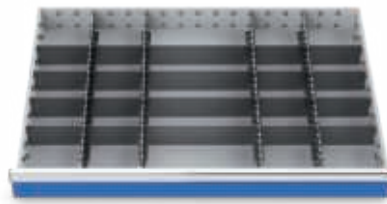

Metalleinteilung | 24-teilig

- 4 x MF 600 mm
- 16 x TW 150 mm
- 4 x TW 300 mm

Art.-Nr.	Blendenhöhe in mm	Preis in €
171BLH75	75	76,19
171BLH100	100/125	81,77
171BLH150	150/175	92,10
171BLH200	200/300	122,54

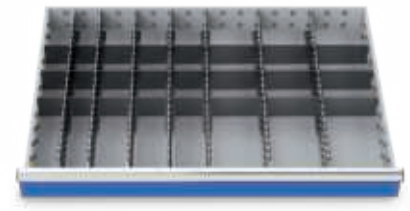

Metalleinteilung | 31-teilig

- 7 x MF 600 mm
- 6 x TW 75 mm
- 9 x TW 100 mm
- 9 x TW 150 mm

Art.-Nr.	Blendenhöhe in mm	Preis in €
172BLH50	50	94,21
172BLH75	75	104,65
172BLH100	100/125	109,38
172BLH150	150/175	124,30
172BLH200	200/300	141,69

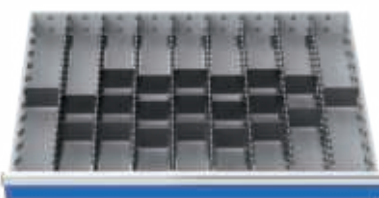

Metalleinteilung | 29-teilig

- 8 x MF 600 mm
- 21 x TW 100 mm

Art.-Nr.	Blendenhöhe in mm	Preis in €
161BLH50	50	96,95
161BLH75	75	106,52
161BLH100	100/125	112,12
161BLH150	150/175	129,15
161BLH200	200/300	149,27



Metalleinteilung | 10-teilig

- 2 x MF 600 mm
- 8 x TW 300 mm

Art.-Nr.	Blendenhöhe in mm	Preis in €
166BLH75	75	41,01
166BLH100	100/125	43,38
166BLH150	150/175	50,34
166BLH200	200/300	65,50

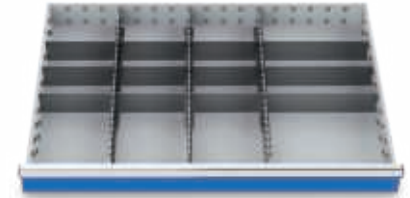

Metalleinteilung | 15-teilig

- 3 x MF 600 mm
- 9 x TW 200 mm
- 3 x TW 300 mm

Art.-Nr.	Blendenhöhe in mm	Preis in €
170BLH75	75	60,04
170BLH100	100/125	62,03
170BLH150	150/175	69,35
170BLH200	200/300	87,26

MF = Mittelfachschiene, TW = Trennwand, KTK = Kleinteilekästen, MP = Muldenplatte, Stw = Steckwand

CNC Schubladen

Schubladenrahmen für Schubladen R 24-24

R 24-24

Statische und flexible Variante | Breite 600 – Schubladenrahmen und Einzelträger

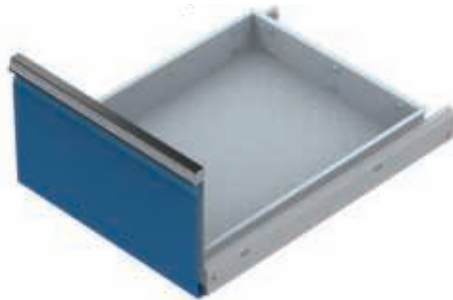

Schubladen CNC
Breite 600 x 600 mit Vollauszug 100 % - 180 kg



Art.-Nr.	Blendenhöhe	Mantelhöhe	Nutzhöhe	Preis in €
60.70.30V18CNC	300	81	283	177,73
60.70.40V18CNC	400	81	383	195,13

Einhängeschienen für CNC-Werkzeugaufnahmeträger (WAT)

- Für bis zu 5 x CNC-Werkzeugaufnahmeträger (WAT)
- Für alle Schubladen Tiefe 600 mm
- Paarweise

Art.-Nr.	Maße in mm (BxTxH)	Preis in €
02.33.87.60	600 x 25 x 75	18,64

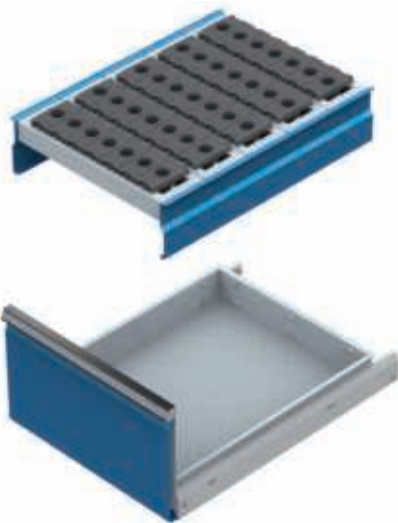

5 Einzelträger passen in eine Schublade



CNC-Schubladenrahmen SR 600
für Schrank R 24-24

Art.-Nr.	Maße in mm (BxTxH)	CNC E1	CNC E2	CNC E3	Preis in €
02.8707.500	600 x 600 x 130	50*	35*	25*	118,07

CNC-Werkzeugaufnahmeträger (WAT), 600
für Schrank R 24-24

Art.-Nr.	Maße in mm (BxTxH)	CNC E1	CNC E2	CNC E3	Preis in €
02.8707.100	620 x 120 x 180	10*	7*	5*	88,25

*Anzahl der möglichen Einsätze für die Größen E1, E2, E3

Statische und flexible Variante | Breite 900 – Schubladenrahmen und Einzelträger

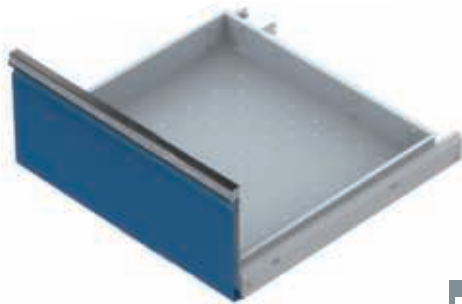

Schubladen CNC
Breite 900 x 600 mit Vollauszug 100 % - 180 kg

VA
180 kg
100%

Art.-Nr.	Blendenhöhe	Mantelhöhe	Nutzhöhe	Preis in €
60.10.30V18CNC	300	81	283	188,92
60.10.40V18CNC	400	81	383	210,05

Einhängeschienen für CNC-Werkzeugaufnahmeträger (WAT)

- Für bis zu 5 x CNC-Werkzeugaufnahmeträger (WAT)
- Für alle Schubladen Tiefe 600 mm
- Paarweise

Art.-Nr.	Maße in mm (BxTxH)	Preis in €
02.33.87.60	600 x 25 x 75	18,64

CNC-Werkzeugeinsätze
siehe Seite 152/153

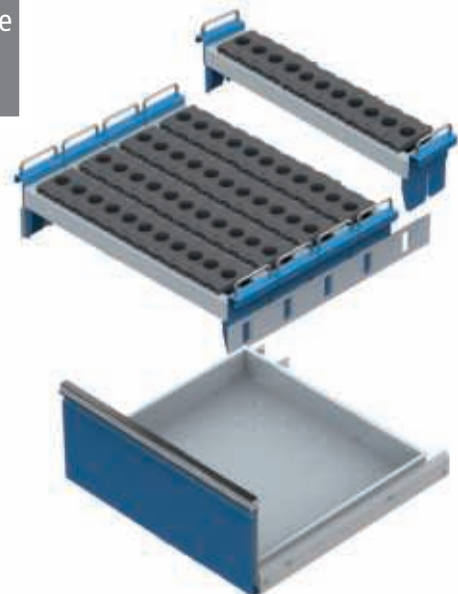
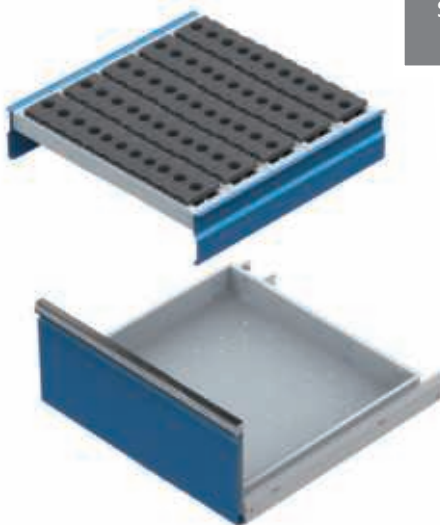

5 Einzelträger passen in eine Schublade



CNC-Schubladenrahmen SR 900
für Schrank R 36-24

Art.-Nr.	Maße in mm (BxTxH)	CNC E1	CNC E2	CNC E3	Preis in €
02.8710.500	900 x 600 x 130	80*	55*	40*	147,92

CNC-Werkzeugaufnahmeträger (WAT), 900
für Schrank R 36-24

Art.-Nr.	Maße in mm (BxTxH)	CNC E1	CNC E2	CNC E3	Preis in €
02.8710.100	920 x 120 x 180	16*	11*	8*	98,18

*Anzahl der möglichen Einsätze für die Größen E1, E2, E3

4. Vertikalauszug



Benötigen Sie Vertikalauszüge? Diese sind einsetzbar im CNC-Bereich und unverzichtbar für die Ordnung in Ihrer Werkstatt. Wählen Sie hier die Größe der Vertikalauszüge. Diese zeichnen sich durch eine hochwertige pulverbeschichtete Stahlblechkonstruktion mit einer Tragkraft von 300 kg je Vollauszug aus. Beachten Sie auch die beidseitig nutzbaren Lochplatten auf Teleskopauszügen mit Kugellagerführungen und das ergänzende Hakensortiment. Weitere Extras finden Sie auf den nachfolgenden Seiten.



Bitte beachten Sie:

Die Nutzbreite 900 oder 600 entspricht der Gesamtanzahl der Blendenbreite.

BEISPIEL:

Nutzbreite 900 → 3 x 300 mm Blendenbreite = 900 mm Gesamtbreite der Blenden

Nutzbreite 600 → 3 x 200 mm Blendenbreite = 600 mm Gesamtbreite der Blenden



Tragbodensatz mit Zylinderschloss für Vertikalauszug

- Generell mit Zylinderschloss und 2 Schlüsseln
- Optional lassen sich elektronische Schließungen einbauen
- Maximale Tragkraft pro Schubladenregal 900 kg



Art.-Nr.	Maße in mm (B x T x H)	Für Vertikalauszug	Nutzbreite B in mm	Preis in €
SRSTV070/100	651 x 731 x 1018	700/1000	600	213,79
SRSTV070/200	651 x 731 x 2018	700/2000	600	224,96
SRSTV070/240	651 x 731 x 2418	700/2400	600	228,69
SRSTV070/280	651 x 731 x 2818	700/2800	600	234,91
SRSTV100/100	951 x 731 x 1018	1000/1000	900	215,02
SRSTV100/200	951 x 731 x 2018	1000/2000	900	241,13
SRSTV100/240	951 x 731 x 2418	1000/2400	900	253,56
SRSTV100/280	951 x 731 x 2818	1000/2800	900	267,22

Boden, Deckel und Schließmechanismus im Lieferumfang enthalten, Tragrahmen müssen separat bestellt werden.



E-Schloss für Vertikalauszug

Weitere Informationen finden Sie auf Seite 120



Vertikalauszüge

- Softeinzug
- Vollauszug
- Tragkraft je Vertikalauszug 300 kg
- **Aufbau/Montage durch professionelles Montageteam wird empfohlen**



Art.-Nr.	Blendenbreite in mm	Maße in mm (B x T x H)	Preis in €
SRVZ150/100	150	145 x 692 x 905	471,07
SRVZ150/200	150	145 x 692 x 1905	502,14
SRVZ150/240	150	145 x 692 x 2305	531,97
SRVZ150/280	150	145 x 692 x 2705	555,58

Art.-Nr.	Blendenbreite in mm	Maße in mm (B x T x H)	Preis in €
SRVZ200/100	200	195 x 692 x 905	483,50
SRVZ200/200	200	195 x 692 x 1905	514,57
SRVZ200/240	200	195 x 692 x 2305	541,91
SRVZ200/280	200	195 x 692 x 2705	558,07

Art.-Nr.	Blendenbreite in mm	Maße in mm (B x T x H)	Preis in €
SRVZ250/100	250	245 x 692 x 905	497,17
SRVZ250/200	250	245 x 692 x 1905	529,48
SRVZ250/240	250	245 x 692 x 2305	551,86
SRVZ250/280	250	245 x 692 x 2705	560,56

Art.-Nr.	Blendenbreite in mm	Maße in mm (B x T x H)	Preis in €
SRVZ300/100	300	295 x 692 x 905	507,12
SRVZ300/200	300	295 x 692 x 1905	540,67
SRVZ300/240	300	295 x 692 x 2305	564,29
SRVZ300/280	300	295 x 692 x 2705	571,74

Art.-Nr.	Blendenbreite in mm	Maße in mm (B x T x H)	Preis in €
SRVZ350/100	350	345 x 692 x 905	518,29
SRVZ350/200	350	345 x 692 x 1905	551,86
SRVZ350/240	350	345 x 692 x 2305	574,23
SRVZ350/280	350	345 x 692 x 2705	582,93

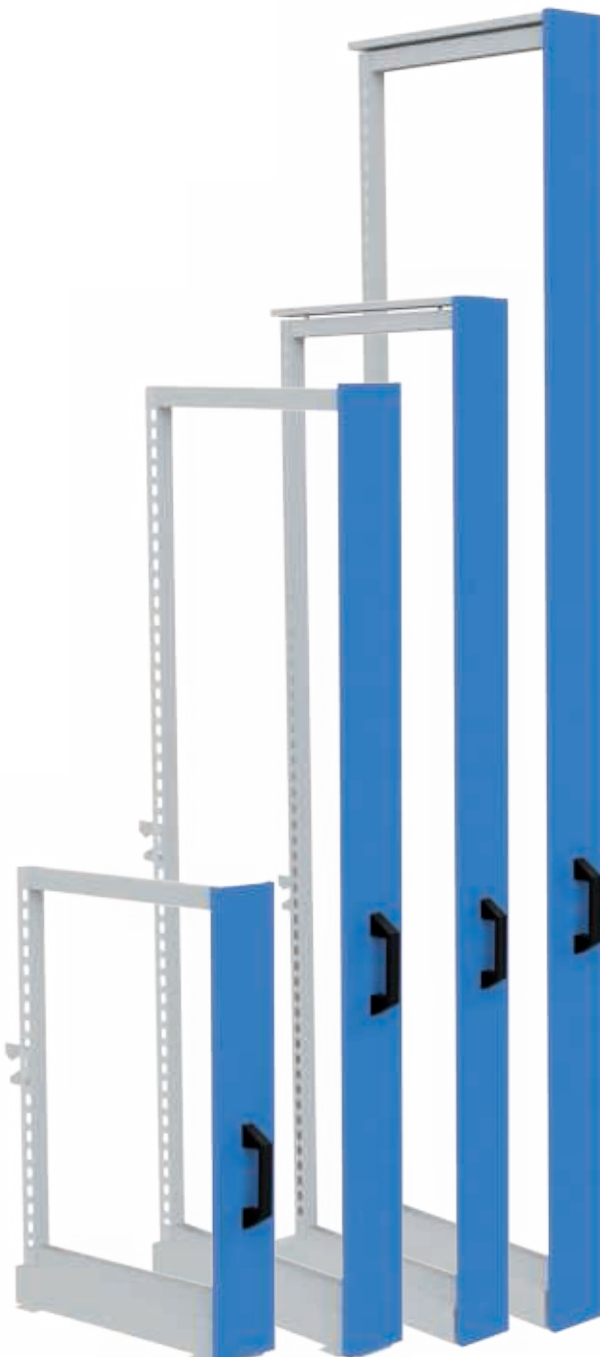

Zubehör für Vertikalauszüge

5. Zubehör für Vertikalauszüge



Lochwand für Vertikalauszug

Art.-Nr.	Maße in mm (B x T x H)	Preis in €
SRVZLW416	590 x 12 x 416	55,92

- Maximale Anzahl der Lochwände, die auf eine Seite des Vertikalauszuges passen
- Auch doppelseitig einhängbar

Höhe des Tragrahmens	Anzahl der Lochwände
1030	2 Stück
2030	4 Stück
2430	5 Stück
2830	5 Stück

Halbfachboden für Vertikalauszug

- Kann beidseitig eingehängt werden, so dass eine durchgehende Auflagefläche entsteht

Art.-Nr.	Maße in mm (B x T x H)	Nutzfläche in mm	Preis in €
SRHFBVZ150	592 x 67 x 91	588 x 61	48,46
SRHFBVZ200	592 x 90 x 91	588 x 86	62,15
SRHFBVZ250	592 x 115 x 91	588 x 111	70,84
SRHFBVZ300	592 x 140 x 91	588 x 136	77,68
SRHFBVZ350	592 x 165 x 91	588 x 161	87,00

Ab einem Vertikalauszug mit Breite 200 ist folgendes Lochwand-Zubehör möglich. Weitere auf Anfrage



Werkzeugklemme, einfach, kleine Grundplatte

Art.-Nr.	Maße in mm (Ø)	Preis in €
03.87.331	6	4,26
03.87.332	10	4,38
03.87.333	13	4,51
03.87.334	16	4,57
03.87.335	19	4,76

Doppelte Werkzeugklemme

Art.-Nr.	Maße in mm (Ø)	Preis in €
03.87.341	6	6,13
03.87.342	10	6,38
03.87.343	13	6,59
03.87.344	16	6,76
03.87.345	19	7,08

Doppelter Werkzeughalter mit schrägem Hakenende

- Ø 6 mm

Art.-Nr.	Maße in mm (B)	Preis in €
03.87.322	50	5,72
03.87.323	75	5,97
03.87.324	150	6,49



Werkzeughalter mit senkrechtem Hakenende

- Ø 6 mm

Art.-Nr.	Maße in mm (B)	Preis in €
03.87.311	35	2,90
03.87.312	75	2,98
03.87.313	125	3,26



Zanghalter

Art.-Nr.	Maße in mm (B x T)	Preis in €
03.87.409	35 x 20	5,91
03.87.410	40 x 50	7,77
03.87.411	50 x 75	8,40
03.87.412	55 x 20	6,21
03.87.413	75 x 20	6,62



Rundhalter

Art.-Nr.	Maße in mm (B x T)	Preis in €
03.87.355	25 x 65	7,28



Halbfachboden CNC | Statische Variante für Vertikalauszug ab 250 mm Breite

- Nutzfläche: 588 x 61 mm

Art.-Nr.	Maße in mm (B x T x H)	CNC E1	CNC E2	CNC E3	Preis in €
SRVAHFBCN250	592 x 117 x 124	*10	*7	*5	85,76

*Anzahl der möglichen Einsätze, für die Größen E1, E2, E3



CNC Aufhängung | Flexible Variante für Vertikalauszug ab 300 mm Breite

- Hängen Sie hier Ihren Werkzeugaufnahme­träger **02.8707.100** (siehe Seite 134) ein

Art.-Nr.	Maße in mm (B x T x H)	Preis in €
SRVACNWAT300	70 x 49 x 150	39,16



Traverse geschlitzt

- Dient als Halterung für lange Werkzeuge, Rohre usw.

Art.-Nr.	Maße in mm (B x T x H)	Preis in €
SRTRGE	72 x 20 x 630	13,66

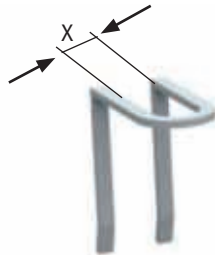

Abstellboden

- Unterer Anschlag für Werkzeuge, Rohre usw.
- Für die Ausnutzung der gesamten Tiefe benötigt man 2 Abstellböden
- Wird in die Traverse geschlitzt (SRTRGE) eingehängt

Art.-Nr.	Maße in mm (B x T x H)	Preis in €
SRAB150	273 x 61 x 60	40,89
SRAB200	273 x 86 x 60	47,23
SRAB250	273 x 111 x 60	49,72
SRAB300	273 x 136 x 60	54,69

Haltebügel

- Kippschutz für Werkzeuge, Rohre usw.

Art.-Nr.	Maße in mm (B x T x H)	Innenmaß x	Preis in €
SRHB025	49 x 33 x 71	17	5,71
SRHB050	49 x 58 x 71	42	6,34
SRHB075	49 x 83 x 71	67	7,64
SRHB100	49 x 108 x 71	92	8,95

CNC-Werkzeugaufnahme­träger (WAT) siehe Seite 134/135

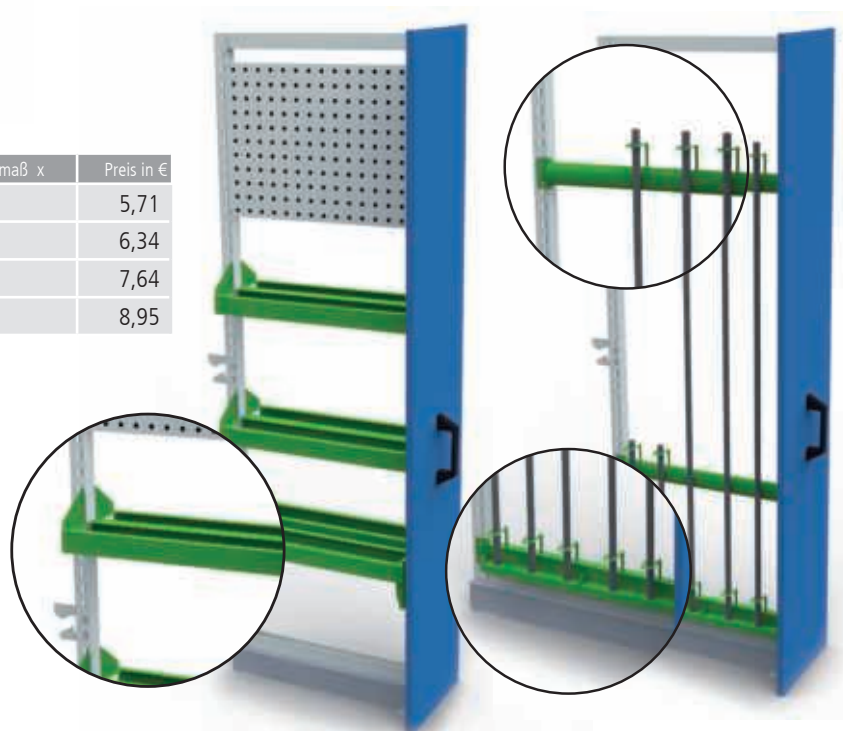

6. Flügeltüren



Um vor Diebstahl zu schützen, ermöglichen unsere vorgesetzten abschließbaren Flügeltüren optimalen Schutz bei der Zugriffskontrolle. Diese Stahlblechkonstruktion ist sehr robust und optimal verschweißt. Das MRS® verfügt über eine widerstandsfähige Pulverbeschichtung. Sowohl Flügeltüren als auch PIN-Code können nachgerüstet werden.





E-Schloss für Flügelüren
Weitere Informationen finden Sie
auf Seite 120



Flügelüren-Einbausatz

- Mit Drehgriff - Zylinderschloss
- Zur Diebstahlsicherheit benötigt man zusätzlich eine Rückwand und zwei Zwischenwände oder Abschlusswände

Art.-Nr.	Maße in mm (B x T x H)	Preis in €
SRFLE070/080	695 x 23 x 792	215,02
SRFLE070/100	695 x 23 x 992	201,35
SRFLE100/080	995 x 23 x 792	216,27
SRFLE100/100	995 x 23 x 992	234,91
SRFLO070/080	695 x 23 x 767 nur oben einsetzbar	215,02
SRFLO070/100	695 x 23 x 967 nur oben einsetzbar	201,35
SRFLO100/080	995 x 23 x 767 nur oben einsetzbar	216,27
SRFLO100/100	995 x 23 x 967 nur oben einsetzbar	234,91
SRFLE070/200	695 x 23 x 1992	252,32
SRFLE070/240	695 x 23 x 2392	285,87
SRFLE070/280	695 x 23 x 2792	316,95
SRFLE100/200	995 x 23 x 1992	285,87
SRFLE100/240	995 x 23 x 2392	341,81
SRFLE100/280	995 x 23 x 2792	377,85

Fachböden für die Flügelüreschränke finden Sie auf Seite 127

Kombinationsmöglichkeiten mit Flügeltüren



Tragrahmen		Tragbodensatz		Flügeltür / nur oben einsetzbar		Spaltmaß X
Art.-Nr.	Maße in mm (B x T x H)	Art.-Nr.	Maße in mm (B x T x H)	Art.-Nr.	Maße in mm (B x T x H)	Maße in mm
SRTR200	49 x 733 x 2030	SRSTS070/080	651 x 731 x 818	SRFLO070/080	695 x 23 x 767	419
				SRFLO070/100	695 x 23 x 967	219
		SRSTS070/100	651 x 731 x 1018	SRFLO070/080	695 x 23 x 767	219
				SRFLO070/100	695 x 23 x 967	0*
		SRSTS070/130	651 x 731 x 1318	SRFLO070/080	695 x 23 x 767	nicht möglich
				SRFLO070/100	695 x 23 x 967	nicht möglich
		SRSTS070/150	651 x 731 x 1518	SRFLO070/080	695 x 23 x 767	nicht möglich
				SRFLO070/100	695 x 23 x 967	nicht möglich
SRSTS100/080	951 x 731 x 818	SRFLO100/080	995 x 23 x 767	419		
		SRFLO100/100	995 x 23 x 967	219		
SRSTS100/100	951 x 731 x 1018	SRFLO100/080	995 x 23 x 767	219		
		SRFLO100/100	995 x 23 x 967	0*		
SRSTS100/130	951 x 731 x 1318	SRFLO100/080	995 x 23 x 767	nicht möglich		
		SRFLO100/100	995 x 23 x 967	nicht möglich		
SRSTS100/150	951 x 731 x 1518	SRFLO100/080	995 x 23 x 767	nicht möglich		
		SRFLO100/100	995 x 23 x 967	nicht möglich		
SRTR240	49 x 733 x 2430	SRSTS070/080	651 x 731 x 818	SRFLO070/080	695 x 23 x 767	819
				SRFLO070/100	695 x 23 x 967	619
		SRSTS070/100	651 x 731 x 1018	SRFLO070/080	695 x 23 x 767	619
				SRFLO070/100	695 x 23 x 967	419
		SRSTS070/130	651 x 731 x 1318	SRFLO070/080	695 x 23 x 767	319
				SRFLO070/100	695 x 23 x 967	119
		SRSTS070/150	651 x 731 x 1518	SRFLO070/080	695 x 23 x 767	119
				SRFLO070/100	695 x 23 x 967	nicht möglich
SRSTS100/080	951 x 731 x 818	SRFLO100/080	995 x 23 x 767	819		
		SRFLO100/100	995 x 23 x 967	619		
SRSTS100/100	951 x 731 x 1018	SRFLO100/080	995 x 23 x 767	619		
		SRFLO100/100	995 x 23 x 967	419		
SRSTS100/130	951 x 731 x 1318	SRFLO100/080	995 x 23 x 767	319		
		SRFLO100/100	995 x 23 x 967	119		
SRSTS100/150	951 x 731 x 1518	SRFLO100/080	995 x 23 x 767	119		
		SRFLO100/100	995 x 23 x 967	nicht möglich		
SRTR280	49 x 733 x 2830	SRSTS070/080	651 x 731 x 818	SRFLO070/080	695 x 23 x 767	1219
				SRFLO070/100	695 x 23 x 967	1019
		SRSTS070/100	651 x 731 x 1018	SRFLO070/080	695 x 23 x 767	1019
				SRFLO070/100	695 x 23 x 967	819
		SRSTS070/130	651 x 731 x 1318	SRFLO070/080	695 x 23 x 767	719
				SRFLO070/100	695 x 23 x 967	519
		SRSTS070/150	651 x 731 x 1518	SRFLO070/080	695 x 23 x 767	519
				SRFLO070/100	695 x 23 x 967	319
SRSTS100/080	951 x 731 x 818	SRFLO100/080	995 x 23 x 767	1219		
		SRFLO100/100	995 x 23 x 967	1019		
SRSTS100/100	951 x 731 x 1018	SRFLO100/080	995 x 23 x 767	1019		
		SRFLO100/100	995 x 23 x 967	819		
SRSTS100/130	951 x 731 x 1318	SRFLO100/080	995 x 23 x 767	719		
		SRFLO100/100	995 x 23 x 967	519		
SRSTS100/150	951 x 731 x 1518	SRFLO100/080	995 x 23 x 767	519		
		SRFLO100/100	995 x 23 x 967	319		

*UNI-Fachboden wird auf Tragbodensatz eingelegt (Nicht verschraubt)



Mögliche Varianten für Flügeltüren und Vertikalauszüge



Kombinationsmöglichkeiten mit Vertikalauszug



Tragrahmen		Tragbodensatz		Vertikalauszug oben		Spaltmaß X
Art.-Nr.	Maße in mm (B x T x H)	Art.-Nr.	Maße in mm (B x T x H)	Art.-Nr.	Maße in mm (B x T x H)	Maße in mm
SRTR200	49 x 733 x 2030	SRSTS070/080	651 x 731 x 818	SRTV070/100	651 x 731 x 1018	182
		SRSTS070/100	651 x 731 x 1018	SRTV070/100	651 x 731 x 1018	nicht möglich
		SRSTS070/130	651 x 731 x 1318	SRTV070/100	651 x 731 x 1018	nicht möglich
		SRSTS070/150	651 x 731 x 1518	SRTV070/100	651 x 731 x 1018	nicht möglich
		SRSTS100/080	951 x 731 x 818	SRTV100/100	951 x 731 x 1018	182
		SRSTS100/100	951 x 731 x 1018	SRTV100/100	951 x 731 x 1018	nicht möglich
		SRSTS100/130	951 x 731 x 1318	SRTV100/100	951 x 731 x 1018	nicht möglich
		SRSTS100/150	951 x 731 x 1518	SRTV100/100	951 x 731 x 1018	nicht möglich
SRTR240	49 x 733 x 2430	SRSTS070/080	651 x 731 x 818	SRTV070/100	651 x 731 x 1018	582
		SRSTS070/100	651 x 731 x 1018	SRTV070/100	651 x 731 x 1018	382
		SRSTS070/130	651 x 731 x 1318	SRTV070/100	651 x 731 x 1018	82
		SRSTS070/150	651 x 731 x 1518	SRTV070/100	651 x 731 x 1018	nicht möglich
		SRSTS100/080	951 x 731 x 818	SRTV100/100	951 x 731 x 1018	582
		SRSTS100/100	951 x 731 x 1018	SRTV100/100	951 x 731 x 1018	382
		SRSTS100/130	951 x 731 x 1318	SRTV100/100	951 x 731 x 1018	82
		SRSTS100/150	951 x 731 x 1518	SRTV100/100	951 x 731 x 1018	nicht möglich
SRTR280	49 x 733 x 2830	SRSTS070/080	651 x 731 x 818	SRTV070/100	651 x 731 x 1018	982
		SRSTS070/100	651 x 731 x 1018	SRTV070/100	651 x 731 x 1018	782
		SRSTS070/130	651 x 731 x 1318	SRTV070/100	651 x 731 x 1018	482
		SRSTS070/150	651 x 731 x 1518	SRTV070/100	651 x 731 x 1018	282
		SRSTS100/080	951 x 731 x 818	SRTV100/100	951 x 731 x 1018	982
		SRSTS100/100	951 x 731 x 1018	SRTV100/100	951 x 731 x 1018	782
		SRSTS100/130	951 x 731 x 1318	SRTV100/100	951 x 731 x 1018	482
		SRSTS100/150	951 x 731 x 1518	SRTV100/100	951 x 731 x 1018	282

Fertige Module

Modul 1 – 2

- Anlieferung unmontiert



Modul 1 | 700

- 2 x Tragrahmen
- 1 x Diagonalkreuz
- 3 x Uni-Fachboden glatt
- 2 x Fachboden geschlitzt
- 8 x Fachboden-Seitenblech
- 5 x Fachboden-Trennblech
- 1 x Einlegeboden

Art.-Nr.	Maße in mm (B x T x H)	Preis in €
SRK01	749 x 733 x 2030	993,34



Modul 2 | 700

- 2 x Tragrahmen
- 1 x Rückwand
- 2 x Zwischenwand
- 2 x Uni-Fachboden glatt
- 1 x Tragbodensatz mit Zylinderschloss für Schubladen 700/1300
- 11 x Schubladen

Art.-Nr.	Maße in mm (B x T x H)	Preis in €
SRK02	749 x 733 x 2030	2.460,99

MÖGLICHE KOMBINATIONEN DER MODULE

Modul 1 Modul 2 Modul 3 Modul 4

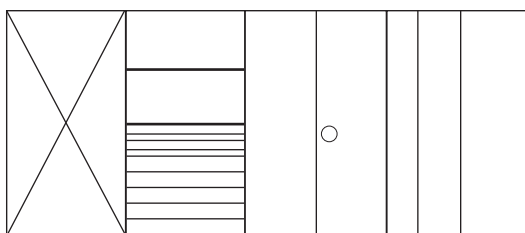

Modul 1 Modul 3 Modul 2 Modul 4

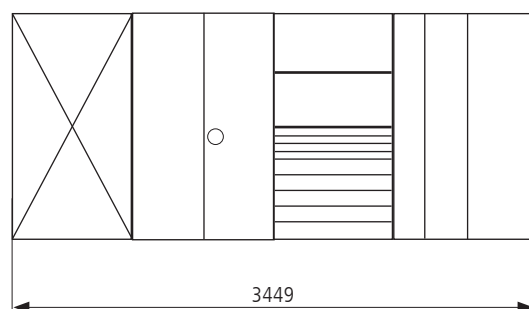

Bitte beachten Sie:

Zwischen den einzelnen Modulen wird nur **1** Tragrahmen benötigt

Beispiel für Gesamtlänge:

5 x Tragrahmen x 49 mm
 + 2 x 651 mm (Modul 700)
 + 2 x 951 mm (Modul 1000)
 ≙ **3449 mm** Maß ohne Seitenabschlusswände

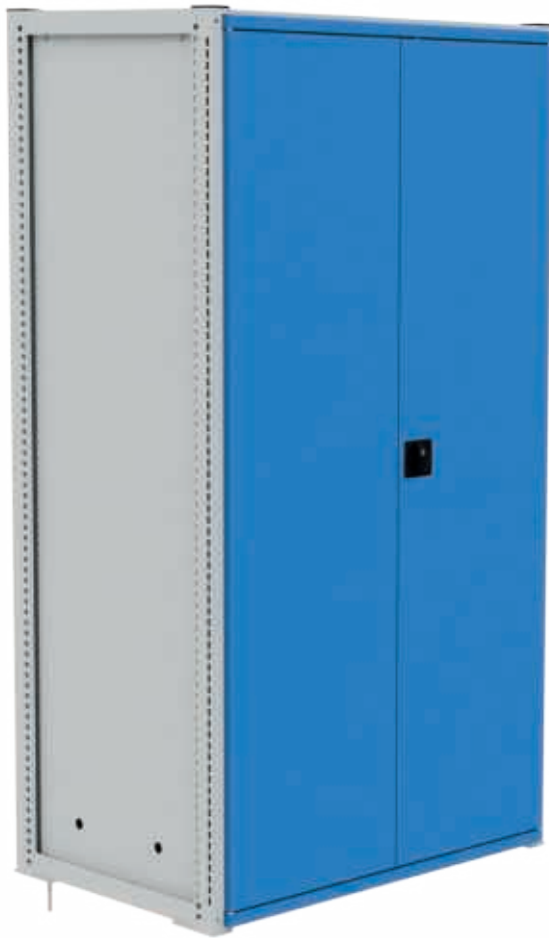

Modul 3 | 1000

- 2 x Tragrahmen
- 1 x Rückwand
- 2 x Zwischenwand
- 1 x Flügeltüren- Einbausatz 1000/2000
- 2 x Uni-Fachboden 56 mm hoch als Deckel und Boden
- 4 x Fachboden 25 mm hoch als Zwischenboden
- 1 x Einlegeboden

Art.-Nr.	Maße in mm (B x T x H)	Preis in €
SRK03	1049 x 733 x 2030	1.490,26

Modul 4 | 1000

- 2 x Tragrahmen
- 1 x Rückwand
- 2 x Zwischenwand
- 1 x Tragbodensatz mit Zylinderschloss für Vertikalschrank 1000
- 3 x Vertikalauszug
- ohne weitere Zwischenböden oder Lochwände

Art.-Nr.	Maße in mm (B x T x H)	Preis in €
SRK04	1049 x 733 x 2030	2.575,34

MÖGLICHE KOMBINATIONEN DER MODULE

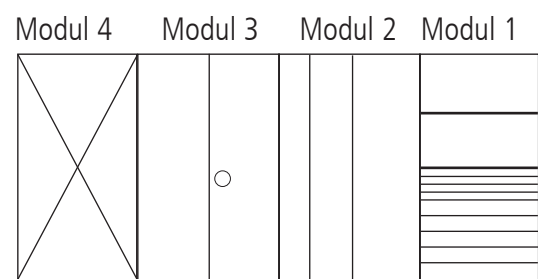
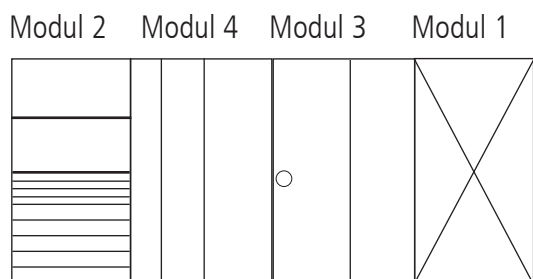

Weitere Kombinationen sind möglich



100
100
100
100
100
150
150
200



100
100
100
100
150
150
200

Modul 5 | 1400

- 3 x Tragrahmen
- 2 x Rückwand
- 2 x Seitenabschlusswand
- 2 x Zwischenwand
- 6 x Uni-Fachboden glatt
- 5 x Fachboden glatt
- 4 x Fachboden-Seitenblech
- 1 x Flügeltüren-Einbausatz 700/2000
- 1 x Tragbodensatz mit Zylinderschloss für Schubladen 700/1000
- 7 x Schubladen
- 1 x Einlegeboden

Art.-Nr.	Maße in mm (B x T x H)	Preis in €
SRK05	1449 x 733 x 2030	3.357,89

Modul 6 | 700

- 2 x Tragrahmen
- 1 x Rückwand
- 2 x Seitenabschlusswand
- 2 x Uni-Fachboden glatt
- 2 x Fachboden glatt
- 6 x Fachboden-Seitenblech
- 1 x Flügeltüren-Einbausatz 700/1000 oben
- 1 x Tragbodensatz mit Zylinderschloss für Schubladen 700/1000
- 7 x Schubladen

Art.-Nr.	Maße in mm (B x T x H)	Preis in €
SRK06	749 x 733 x 2030	2.265,10

**Modul 7 | 1000**

- 2 x Tragrahmen
- 1 x Rückwand
- 2 x Seitenabschlusswand
- 4 x Uni-Fachboden
- 2 x Fachboden
- 2 x Schubladen nicht abschließbar
- 1 x Flügeltüren-Einbausatz 1000 oben
- 1 x Einlegeboden

Art.-Nr.	Maße in mm (B x T x H)	Preis in €
SRK07	1049 x 733 x 2030	1.832,07

**Modul 8 | 1000**

- 2 x Tragrahmen
- 1 x Rückwand
- 2 x Seitenabschlusswand
- 1 x Tragbodensatz mit Zylinderschloss für Vertikalauszug
- 3 x Vertikalauszug
- 1 x Fachboden
- 2 x Uni-Fachboden
- 1 x Uni-Fachboden geschlitzt
- 1 x Einlegeboden

Art.-Nr.	Maße in mm (B x T x H)	Preis in €
SRK08	1049 x 733 x 2030	2.912,17

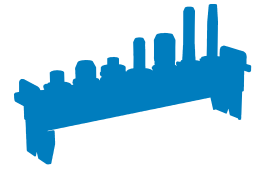

CNC-Lager- und Transportsysteme



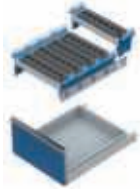

CNC-Das Baukastensystem

Seite 150



CNC-Werkzeugeinsätze

Seite 152



CNC-Tischaufsatzgestelle

Seite 154



CNC-Werkzeugaufnahmeträger

Seite 156



CNC-Schränke und -Werkbänke

Seite 158



Lagerung von bis zu
400 Einsätzen

RotaRex®-Großraumschrank

Seite 168



CNC-Werkstatt- und Werkzeugwagen

Seite 174

CNC-Lager- und Transportsysteme

Das Baukastensystem

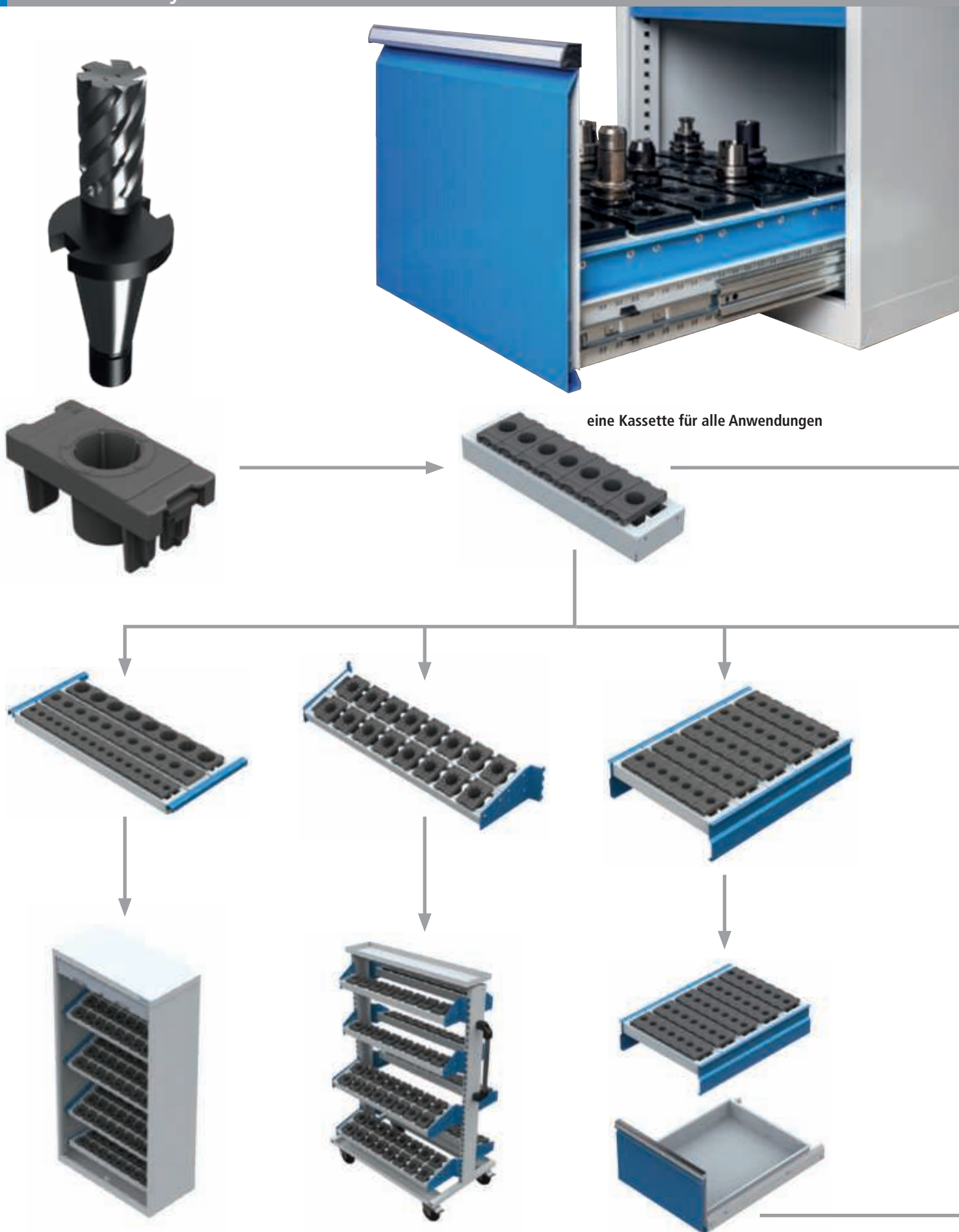

CNC
E1

Werkzeugeinsatz Größe 1
Werkzeugeinsatz mit den Abmessungen 49 x 103 x 17 mm

CNC
E2

Werkzeugeinsatz Größe 2
Werkzeugeinsatz mit den Abmessungen 74 x 103 x 17 mm

CNC
E3

Werkzeugeinsatz Größe 3
Werkzeugeinsatz mit den Abmessungen 99 x 103 x 17 mm



Ergonomie
Wirtschaftlichkeit durch Arbeitsschutz und -sicherheit bei der auszuübenden Tätigkeit



Greifraumoptimierung
Bester Bewegungsraum bei kurzen Aufnahmestrecken und uneingeschränkter Montagezone



Mobil
Schneller, flexibler Arbeitsablauf durch höchste Mobilität



Informationen
Zu jeweiligen Artikeln / Produktgruppen werden aufgezeigt

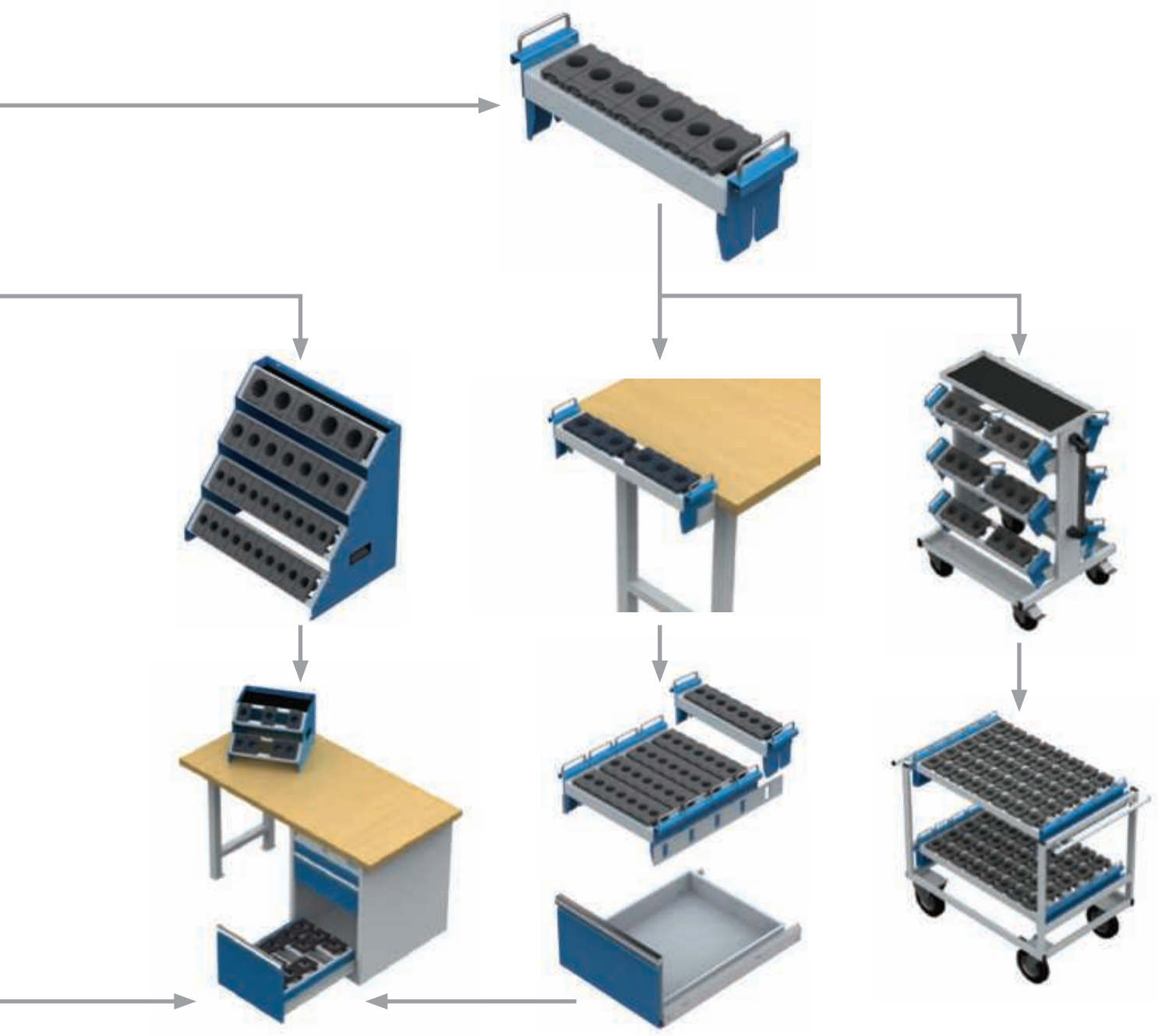

CNC-Werkzeugeinsätze

Die Werkzeugeinsätze werden aus ölbeständigem sowie bruch- und schlagfestem ABS-Kunststoff hergestellt und zeichnen sich durch passgenaue Innenverstreben aus. Der Werkzeugaufnahmekegel wird somit optimal zentriert.

- Der Einsatz wird mit einem Schnappverschluss (Clip) in unser Rastersystem eingeklinkt und ist jederzeit ohne Werkzeug im Abstand von 25 mm versetzbar
- Noppen an der Oberseite der Einsätze. Somit kann keine Adhäsion entstehen und ein Festsaugen des Werkzeuges wird verhindert
- Alle Werkzeuggrößen sind kombinierbar



CNC
E1

Art.-Nr.	Typ	Preis in €
56.01.30	BT SK 30 / ISO 30	6,46
56.02.25	VDI 25	6,46
56.02.30	VDI 30	6,46
56.03.30	MK 3	6,46
56.03.40	MK 4	6,46



CNC
E2

Art.-Nr.	Typ	Preis in €
56.01.40	BT SK 40 / ISO 40	7,08
56.02.40	VDI 40	7,08
57.01.50	HSK A 50 / B 63	9,69
57.01.63	HSK A 63 / B 80	10,44
56.03.50	MK 5	7,08



CNC
E3

Art.-Nr.	Typ	Preis in €
56.01.50	BT SK 50 / ISO 50	7,84
56.02.50	VDI 50	7,84
56.02.60	VDI 60	17,40
57.01.80	HSK A 80 / B 100	11,18
57.01.100	HSK A 100 / B 125	11,81



CNC
E3

Art.-Nr.	Typ	Preis in €
57.01.40	HSK A 40 / B 50	12,68



CNC
E3

Art.-Nr.	Typ	Preis in €
57.01.32	HSK A 32 / B 40	15,41

Innenverstreben
schonen und zentrieren
die Aufnahmen, ein
Festsaugen ist nicht
möglich

Noppen oben verhindern
ein Festsaugen des
Werkzeuges

Clip für einfaches
Einrasten – kein
Festschrauben

Bruch- und schlagfest
sowie ölbeständig durch
ABS-Material

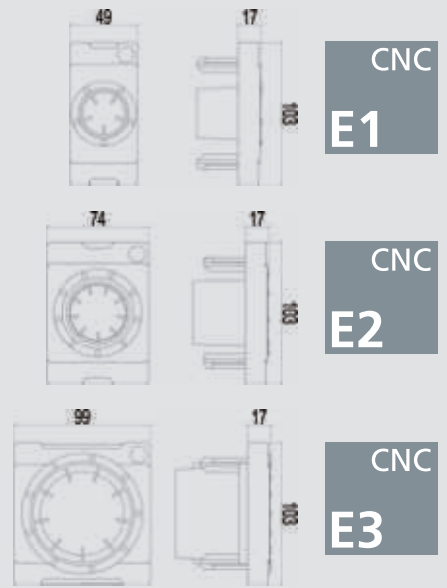

■ Mit Sonderbohrung auf
Anfrage mit Mehrpreis

CNC
E3

CNC
E3

CNC
E1

Art.-Nr.	Typ	Preis in €
57.01.00	Universal	11,18

Art.-Nr.	Typ	Preis in €
57.01.03	Capto C 3	15,41

Art.-Nr.	Typ	Preis in €
57.01.04	Capto C 4	6,46



CNC
E2

CNC
E3

CNC
E3

Art.-Nr.	Typ	Preis in €
57.01.05	Capto C 5	7,71

Art.-Nr.	Typ	Preis in €
57.01.06	Capto C 6	8,69

Art.-Nr.	Typ	Preis in €
57.01.08	Capto C 8	11,18

CNC-Tischaufsatzgestelle

CNC-Tischaufsatzgestelle (TAG)

- Ablage und Haltegriffe
- CNC-Tischaufsatzgestelle sind genietet
- **Lieferung ohne Werkzeuge und Einsätze**
- *Anzahl der möglichen Einsätze für die Größen E1, E2, E3



CNC-Tischaufsatzgestell TAG 2-1

- 2 x Kassetten

Art.-Nr.	Maße in mm (BxTxH)	CNC E1	CNC E2	CNC E3	Preis in €
02.8705.200	425 x 375 x 300	14*	10*	6*	195,13

CNC-Tischaufsatzgestell TAG 2-2

- 2 x Kassetten

Art.-Nr.	Maße in mm (BxTxH)	CNC E1	CNC E2	CNC E3	Preis in €
02.8707.200	575 x 375 x 300	20*	14*	10*	202,61



CNC-Tischaufsatzgestell TAG 4-1

- 4 x Kassetten

Art.-Nr.	Maße in mm (BxTxH)	CNC E1	CNC E2	CNC E3	Preis in €
02.8705.400	425 x 375 x 525	28*	20*	12*	284,63



CNC-Tischaufsatzgestell TAG 4-2

- 4 x Kassetten

Art.-Nr.	Maße in mm (BxTxH)	CNC E1	CNC E2	CNC E3	Preis in €
02.8707.400	575 x 375 x 525	40*	28*	20*	298,30

- Passend für die Schubladen 450/600/900 x 600 mm
- CNC-Schubladenrahmen sind genietet
- **Lieferung ohne Werkzeuge und Einsätze**
- *Anzahl der möglichen Einsätze für die Größen E1, E2, E3



CNC-Schubladenrahmen SR 450 für Schrank R 18-24

Art.-Nr.	Maße in mm (BxTxH)	CNC E1	CNC E2	CNC E3	Preis in €
02.8705.500	450 x 600 x 130	35*	25*	15*	108,14



CNC-Schubladenrahmen SR 600 für Schrank R 24-24

Art.-Nr.	Maße in mm (BxTxH)	CNC E1	CNC E2	CNC E3	Preis in €
02.8707.500	600 x 600 x 130	50*	35*	25*	118,07



CNC-Schubladenrahmen SR 900 für Schrank R 36-24

Art.-Nr.	Maße in mm (BxTxH)	CNC E1	CNC E2	CNC E3	Preis in €
02.8710.500	900 x 600 x 130	80*	55*	40*	147,92

CNC-Werkzeugaufnahmeträger

CNC-Werkzeugaufnahmeträger (WAT)

- Unser Baukastensystem bietet Ihnen eine Vielzahl von Möglichkeiten
- Kassetten vernietet und mit Halte-/Tragegriffen ausgestattet
- **Lieferung ohne Werkzeuge und Einsätze**
- *Anzahl der möglichen Einsätze für die Größen E1, E2, E3



CNC-Werkzeugaufnahmeträger (WAT), 450 für Schrank R 18-24

Art.-Nr.	Maße in mm (BxTxH)	CNC E1	CNC E2	CNC E3	Preis in €
02.8705.100	470 x 120 x 180	7*	5*	3*	83,28



CNC-Werkzeugaufnahmeträger (WAT), 600 für Schrank R 24-24

Art.-Nr.	Maße in mm (BxTxH)	CNC E1	CNC E2	CNC E3	Preis in €
02.8707.100	620 x 120 x 180	10*	7*	5*	88,25



CNC-Werkzeugaufnahmeträger (WAT), 800 für Montagewinkel

Art.-Nr.	Maße in mm (BxTxH)	CNC E1	CNC E2	CNC E3	Preis in €
02.8708.100	820 x 120 x 180	14*	9*	7*	94,46



CNC-Werkzeugaufnahmeträger (WAT), 900, für Schrank R 36-24

Art.-Nr.	Maße in mm (BxTxH)	CNC E1	CNC E2	CNC E3	Preis in €
02.8710.100	920 x 120 x 180	16*	11*	8*	98,18



Einhängeschienen

- Für bis zu 5 x CNC-Werkzeugaufnahmeträger (WAT)
- Für alle Schubladen Tiefe 600 mm
- Paarweise

Art.-Nr.	Maße in mm (BxTxH)	Preis in €
02.33.87.60	25 x 600 x 75	18,64



Montagewinkel

- Für 1 x CNC-Werkzeugaufnahmeträger (WAT)
- Paarweise

Art.-Nr.	Maße in mm (BxTxH)	Preis in €
02.89.WAT.01	70 x 75 x 88	19,14



Aluminium Montageblock

- SK 30, SK 40, SK 50
- Weitere Größen auf Anfrage

Art.-Nr.	Typ	Preis in €
02.560.31	SK 30	232,61
02.560.41	SK 40	244,23
02.560.51	SK 50	357,18

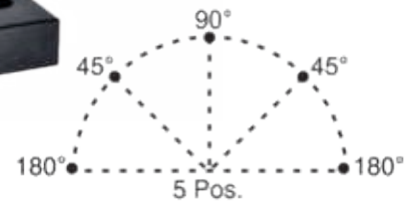

Montageblock aus Stahl

- Schwenkbar in 5 Positionen

Art.-Nr.	Typ	Maße in mm (BxTxH)	Preis in €
02.705.30	BT SK30	125 x 64 x 121	300,36
02.705.40	BT SK40	130 x 64 x 136	300,36
02.705.50	BT SK50	170 x 72 x 170	359,85
02.709.25	VDI25	100 x 48 x 97	342,30
02.709.30	VDI30	130 x 64 x 121	342,30
02.709.40	VDI40	130 x 64 x 136	342,30
02.709.50	VDI50	170 x 72 x 170	389,10
02.708.32	HSK A 32	100 x 48 x 97	342,30
02.708.40	HSK A 40	100 x 48 x 97	342,30
02.708.50	HSK A 50	125 x 64 x 121	342,30
02.708.63	HSK A 63	130 x 64 x 136	389,10
02.708.80	HSK A 80	170 x 72 x 170	425,19
02.708.100	HSK A 100	170 x 72 x 170	425,19

CNC-Schränke und Werkbänke

CNC-Kombinationen aus der Praxis R 18-24 | R 24-24

- Die CNC-Schubladen sind ab 300 mm Blendenhöhe zur Aufnahme der Werkzeugträger vorbereitet
- Pro Schublade können 5 x Werkzeugträger oder 1 x Schubladenrahmen eingestellt werden
- Werkzeugaufnahmeträger (WAT), Schubladenrahmen (SR) und Einsätze finden Sie auf Seite 152/153, 155/156
- Abschließbar mit Zylinderschloss
- Schrank mit anderen Schubladenblendenhöhen zusammenstellbar
- Lieferung ohne Werkzeuge und Werkzeugaufnahmerahmen**

CNC-Schubladenschrank R 24-24

- 4 x Schublade
- Schubladen mit Vollauszug 100 %
- Schubladen mit 100 mm Blendenhöhe, 100 kg Tragkraft
- Schubladen mit 300 und 400 mm Blendenhöhe, 180 kg Tragkraft
- Schubladennutzmaß innen: 600 x 600 mm

Art.-Nr.	Maße in mm (BxTxH)	Preis in €
02.140V	705 x 736 x 1019	1.104,95



Hinweis:
Einhängeschienen
auf Seite 157



CNC-Reihenwerkbank

- Platte Buche Multiplex 40 mm (H)
- Schubladen-Vollauszug (VA) 100 %
- Schubladen mit 50 mm Blendenhöhe, 70 kg Tragkraft
- Schubladen mit 100, 150, 200 mm Blendenhöhe, 100 kg Tragkraft
- Schubladen mit 400 mm Blendenhöhe, 180 kg Tragkraft
- Lieferung ohne Werkzeugaufnahmeträger (WAT) und Schubladenrahmen (SR)**

Art.-Nr.	Maße in mm (BxTxH)	Bezeichnung	Preis in €
580.0111V86	555 x 736 x 819	Links: CNC-Schubladenschrank R 18-24, 3 x Schublade Schubladennutzmaß innen: 450 x 600 mm	836,49
780.1111V86	705 x 736 x 819	Rechts: CNC-Schubladenschrank R 24-24, 4 x Schublade Schubladennutzmaß innen: 600 x 600 mm	995,57
03.15.40	1500 x 750 x 40	Werkbankplatte Buche Multiplex	223,72
03.20.40	2000 x 750 x 40	Werkbankplatte Buche Multiplex	298,30

CNC-Reihenwerkbank

- Platte Buche Multiplex 1500 x 750 x 40 mm (BxTxH)
- Werkbankfuß
- Schubladenschrank R 18-24
- 3 x Schublade
- Schubladen mit Vollauszug 100 %
- Schubladen mit 100 und 200 mm Blendenhöhe, 100 kg Tragkraft
- Schubladen mit 400 mm Blendenhöhe, 180 kg Tragkraft
- Schubladennutzmaß innen: 450 x 600 mm
- **Lieferung ohne Werkzeuge, Einsätze, Tischaufsatzgestell und Schubladenrahmen**

Art.-Nr.	Maße in mm (BxTxH)	Preis in €
02.580V86	1500 x 750 x 859	1.160,90



Hinweis:
CNC-Zubehör
ab Seite 152/153



CNC-Kastenwerkbank

- Platte Buche Multiplex 2000 x 750 x 40 mm (BxTxH)
- Schubladenschränke R 24-24
- 7 x Schublade
- Schubladen-Vollauszug (VA) 100 %
- Schubladen mit 50 mm Blendenhöhe, 70 kg Tragkraft
- Schubladen mit 100 mm Blendenhöhe, 100 kg Tragkraft
- Schubladen mit 400 mm Blendenhöhe, 180 kg Tragkraft
- Schubladennutzmaß innen: 600 x 600 mm
- 2 x Ablagefach (B x T x H) 500 x 730 x 300 mm
- Inkl. Niveaueingleichfüßen
- Gesamttragfähigkeit 1000 kg
- **Lieferung ohne Werkzeuge, Einsätze, Schubladenrahmen und Werkzeugaufnahmeträger**

Art.-Nr.	Maße in mm (BxTxH)	Bezeichnung	Preis in €
03.20.34V86	2000 x 750 x 859	Links: 3 x Schublade, Schubladennutzmaß innen: 600 x 600 mm Mitte: 2 x Fachboden 500 mm Rechts: 4 x Schublade, Schubladennutzmaß innen: 600 x 600 mm	1.820,88
03.20.34V96	2000 x 750 x 959	Links: 3 x Schublade, Schubladennutzmaß innen: 600 x 600 mm Mitte: 2 x Fachboden 500 mm Rechts: 4 x Schublade, Schubladennutzmaß innen: 600 x 600 mm	1.845,74

CNC-Schränke und -Werkbänke

CNC-Arbeitsplatz – Wir bieten Ihnen die passende Lösung R 18-24 | R 24-24

- Schubladen-Vollauszug (VA) 100 %
- Schubladen mit 50 mm Blendenhöhe, 70 kg Tragkraft
Schubladen mit 100, 150, 200 mm Blendenhöhe, 100 kg Tragkraft
Schubladen mit 400 mm Blendenhöhe, 180 kg Tragkraft
- Lieferung ohne Werkzeuge, Einsätze und Dekoration



Aluminium Montageblock
siehe Seite 157

Pos.	Art.-Nr.	Maße in mm (BxTxH)	Beschreibung	Preis in €
1	580.0111V86	555 x 736 x 819	CNC-Schubladenschrank R 18-24 Schubladennutzmaß innen: 450 x 600 mm	836,49
2	780.1111V86	705 x 736 x 819	CNC-Schubladenschrank R 24-24 Schubladennutzmaß innen: 600 x 600 mm	995,57
o.Abb.	02.8707.500	600 x 600 x 130	CNC-Schubladenrahmen SR 600, Maße 600 x 600 x 130 mm (siehe S. 134)	118,07
3	03.20.40	2000 x 750 x 40	Werkbankplatte Buche Multiplex 40 mm	298,30
4.1	03.935.125.240	1250	Tragsäule links	91,97
4.2	03.935.125.140	1250	Tragsäule rechts	91,97
5	03.983.102	1000 x 20 x 302	Lochwand zum Einhängen zwischen den Tragsäulen	60,90
6	02.910.02	942 x 263 x 134	CNC-Werkzeugaufnahmeboden mit 2 x Kassette zum Einhängen in Tragsäulen	114,35
7	02.910.01	942 x 147 x 134	CNC-Werkzeugaufnahmeboden mit 1 x Kassette zum Einhängen in Tragsäulen	63,39
8	02.89.WAT.01	70 x 75 x 88	Winkel zur Befestigung der CNC-Träger an der Werkbankplatte	19,14
9	02.8707.100	620 x 120 x 180	CNC-Werkzeugaufnahmeträger für R 24-24	88,25
10	02.8705.400	425 x 375 x 525	CNC-Tischauflagegestell TAG 4-1	284,63
11	05.96.01	–	Arbeitsstuhl mit Rollen, Sitz und Rücken PU schwarz, Sicherheitsgasfeder, Kunststoff-Fußkreuz, Sitz- und Rückenneigung, Höhe 465 - 655 mm	337,75



Mobile CNC-Werkbank R 18-24

- Platte Buche Multiplex 1250 x 750 x 40 mm (BxTxH)
- 7 x Schublade
- Schubladen-Vollauszug (VA) 100 %, 100 kg Tragkraft je Schublade
- Schublade 400 mm Blendenhöhe, 180 kg Tragkraft je Schublade
- Schubladennutzmaß innen: 450 x 600 mm
- Schubladenführungen kugelgelagert, Einzel-Auszugssperre
- Schiebegriff aus Rundrohr
- 2 x Bock- und 2 x Lenkrollen Ø 200 mm, davon 2 x mit Feststeller
- *Anzahl der möglichen Einsätze für die Größen E1, E2, E3

Art.-Nr.	Maße in mm (B x T x H)	Preis in €
04.12.26V	1250 x 750 x 995	1.689,15

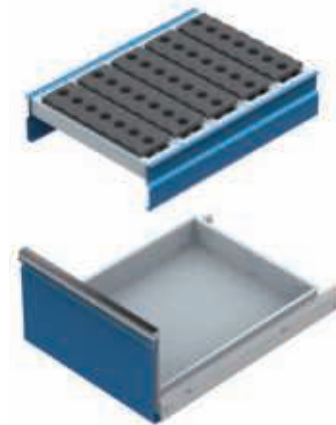

CNC-Schubladenrahmen SR 450 für die Schublade 400 mm

Art.-Nr.	Maße in mm (BxTxH)	CNC E1	CNC E2	CNC E3	Preis in €
02.8705.500	450 x 600 x 130	35*	25*	15*	108,14



Mobile CNC-Werkbank R 18-24

- Platte Buche Multiplex 1250 x 750 x 40 mm (BxTxH)
- 4 x Schublade, 1 x Tür
- Schubladen-Vollauszug (VA) 100 %, 100 kg Tragkraft je Schublade
- Schublade 400 mm Blendenhöhe, 180 kg Tragkraft je Schublade
- Schubladennutzmaß innen: 450 x 600 mm
- Schubladenführungen kugelgelagert, Einzel-Auszugssperre
- Schiebegriff aus Rundrohr
- 2 x Bock- und 2 x Lenkrollen Ø 200 mm, davon 2 x mit Feststeller
- Platz für 5 x CNC-Werkzeugaufnahmeträger (WAT), 450
- *Anzahl der möglichen Einsätze für die Größen E1, E2, E3

Art.-Nr.	Maße in mm (B x T x H)	Preis in €
04.12.27V	1250 x 750 x 995	1.395,80

Montagewinkel für 1 x CNC-Werkzeugaufnahmeträger (WAT)

- Paarweise

Art.-Nr.	Maße in mm (BxTxH)	Preis in €
02.89.WAT.01	70 x 75 x 88	19,14



Einhängeschiene für bis zu 5 x CNC-Werkzeugaufnahmeträger (WAT)

- Paarweise

Art.-Nr.	Maße in mm (BxTxH)	Preis in €
02.33.87.60	25 x 600 x 75	18,64



CNC-Werkzeugaufnahmeträger (WAT), 450

Art.-Nr.	Maße in mm (BxTxH)	CNC E1	CNC E2	CNC E3	Preis in €
02.8705.100	470 x 120 x 180	7*	5*	3*	83,28



CNC-Schränke und -Werkbänke

CNC-Kombi-System R 36-24

- Mit Werkzeugaufnahmerahmen (WAR) und -trägern (WAT)
- Schubladen mit Vollauszug 100 %
- Schubladen mit 50 mm Blendenhöhe, 70 kg Tragkraft
- Schubladen mit 100, 150 mm Blendenhöhe, 100 kg Tragkraft
- Schubladen mit 400 mm Blendenhöhe, 180 kg Tragkraft
- **Lieferung ohne Werkzeuge und Einsätze**
- *Anzahl der möglichen Einsätze, für die Größen E1, E2, E3

CNC-Rollladen-Aufsatzschrank (leer)

- Schrank mit Kunststoffrollladen
- Mit Druckzylinderschloss

Art.-Nr.	Maße in mm (BxTxH)	Preis in €
02.98.00	1000 x 500 x 1000	708,47



Fachbodenhalter für Rollladenschrank und CNC-Rahmen

- 1 Stück

Art.-Nr.	Preis in €
01-00206	1,86

1

CNC-Werkzeugaufnahmerahmen (WAR) für Rollladenschrank

- Kann gerade oder geneigt eingebaut werden
- Tragkraft 120 kg

Art.-Nr.	Maße in mm (BxTxH)	Preis in €
02.89WARG900	950 x 425 x 85	146,66

	CNC E1	CNC E2	CNC E3
Maximale Aufnahmemöglichkeit der Einsätze pro Träger	48*	33*	24*

2

CNC-Werkzeugaufnahmerahmen (WAR) für Rollladenschrank, ausziehbar

- Für Rollladenschrank
- Vollauszug 100 %
- Tragkraft 50 kg

Art.-Nr.	Maße in mm (BxTxH)	Preis in €
02.095.03 VA	950 x 420 x 68	131,75

	CNC E1	CNC E2	CNC E3
Maximale Aufnahmemöglichkeit der Einsätze pro Träger	48*	33*	24*

3

CNC-Schubladenschrank R 36-24

- Mit Zylinderschloss
- Schubladennutzfläche innen: 900 x 600 mm
- 4 x Schublade
- Schublade mit 400 mm BLH ohne geschlitzte Seitenwände, daher ist der Einsatz von Metalleinteilungen nicht möglich

Art.-Nr.	Maße in mm (BxTxH)	Preis in €
02.1080.4V	1005 x 736 x 819	1.085,07



400

CNC-Schubladenrahmen oder Einzelträger siehe S. 174/175
CNC-Einsätze siehe S. 153/154

- Gehäuse aus stabilem, geschweißtem Stahlblech
- Die mögliche Anzahl der Werkzeugrahmen richtet sich nach der Werkzeughöhe und Anbringung (gerade oder geneigt)
Maximale Aufnahmemöglichkeit der **geraden** Rahmen: 5
Maximale Aufnahmemöglichkeit der **geneigten** Rahmen: 4
- *Anzahl der möglichen Einsätze, für die Größen E1, E2, E3



CNC-Rollladenschrank mit Kunststoff Rollladen (leer)

- Kunststoff-Rollladen mit Druckzylinderschloss

Art.-Nr.	Maße in mm (BxTxH)	Preis in €
02.95.01	1000 x 500 x 1950	1.092,52

CNC-Rollladenschrank mit Kunststoff-Rollladen (wie Abbildung)

- 2 x CNC-Werkzeugaufnahmerahmen (WAR) gerade/geneigt
- 1 x CNC-Werkzeugaufnahmerahmen (WAR) ausziehbar
- 1 x Fachboden
- 1 x Schublade
- **Lieferung ohne Werkzeuge und Einsätze**

Art.-Nr.	Maße in mm (BxTxH)	Preis in €
02.95.01.01	1000 x 500 x 1950	1.680,43

CNC-Rollladenschrank mit Aluminium-Rollladen (leer)

- Hochwertiger Aluminium-Rollladen mit Druckzylinderschloss

Art.-Nr.	Maße in mm (BxTxH)	Preis in €
02.89.01	1000 x 500 x 1950	1.250,38

1

CNC-Werkzeugaufnahmerahmen (WAR)

- Kann gerade oder geneigt eingebaut werden
- Tragkraft 120 kg

Art.-Nr.	Maße in mm (BxTxH)	Preis in €
02.89WARG900	950 x 425 x 85	146,66

	CNC E1	CNC E2	CNC E3
Maximale Aufnahmemöglichkeit der Einsätze pro Träger	48*	33*	24*

2

CNC-Werkzeugaufnahmerahmen (WAR) für Rollladenschrank, ausziehbar

- Für Rollladenschrank
- Vollauszug 100 %
- Tragkraft 50 kg

Art.-Nr.	Maße in mm (BxTxH)	Preis in €
02.095.03 VA	950 x 420 x 68	131,75

	CNC E1	CNC E2	CNC E3
Maximale Aufnahmemöglichkeit der Einsätze pro Träger	48*	33*	24*

3

Fachboden für CNC Rollladenschrank

- Tragkraft 100 kg

Art.-Nr.	Maße in mm (BxTxH)	Preis in €
04.122	950 x 420 x 28	65,87

4

Schublade für CNC-Rollladenschrank

- Blendenhöhe 100 mm, Vollauszug 100 %
- Tragkraft 50 kg
- Schubladennutzmaß innen: 899 x 375 (B x T)

Art.-Nr.	Maße in mm (BxT)	Preis in €
60.095.100VA	950 x 430	96,95



CNC-Schränke und -Werkbänke

CNC-Flügeltürenschränk mit Vollblechtüren R 36-16

- Robuste, geschweißte Stahlblechkonstruktion
- Widerstandsfähige Pulverbeschichtung
- Schubladen mit Vollauszug 100 %
- Vollblechtüren mit Griffschalen-Zylinderschloss
- Bei Benutzung von Schubladen und Auszügen ist ein Öffnungswinkel von 130° notwendig, daher können diese Flügeltürenschränke nicht direkt nebeneinander gestellt werden.



CNC-Flügeltürenschränk R 36-16

- 1 x fester, geneigter Werkzeugaufnahmerahmen (WAR)
- 1 x ausziehbarer Werkzeugaufnahmerahmen (WAR)
- 1 x Fachboden
- 3 x Schublade
- **Lieferung ohne Werkzeuge und Einsätze**

Art.-Nr.	Maße in mm (BxTxH)	Produktname	Beschreibung	Preis in €
02.118.05.01	980 x 500 x 1838	Flügeltürenschränk R 36-16	1 x fester und 1 x ausziehbarer Werkzeugaufnahmerahmen (WAR), 1 x Fachboden, ohne Werkzeuge und Einsätze, 3 x Schublade (100, 150, 200 mm)	1.144,72
02.89WAR9005	924 x 425 x 87	CNC-Werkzeugaufnahmerahmen (WAR), gerade/geneigt	Passend für alle Flügeltürenschränke, gerade/geneigt einsetzbar, Tragkraft 140 kg	119,32
02.89WARA900	926 x 450 x 60	CNC-Werkzeugaufnahmerahmen (WAR), ausziehbar, für Flügeltürenschränk	Ausziehbar 100 %, Tragkraft 50 kg	120,56
04.090.013	925 x 443 x 22	Fachboden für Flügeltürenschränk	Fester Fachboden, in der Höhe verstellbar, Tragkraft 80 kg	54,69
60.098.100VA	900 x 400 x 90	Schublade für Flügeltürenschränk, Fronthöhe 100 mm, Tragkraft 50 kg	Schublade passend für alle Flügeltürenschränke, Auszug 100 %, Nutzmaß innen: 900 x 400 mm	84,52
60.098.150VA	900 x 400 x 140	Schublade für Flügeltürenschränk Fronthöhe 150 mm, Tragkraft 50 kg	Schublade passend für alle Flügeltürenschränke, Auszug 100 %, Nutzmaß innen: 900 x 400 mm	90,73
60.098.200VA	900 x 400 x 190	Schublade für Flügeltürenschränk Fronthöhe 200 mm, Tragkraft 50 kg	Schublade passend für alle Flügeltürenschränke, Auszug 100 %, Nutzmaß innen: 900 x 400 mm	96,95

- Robuste, geschweißte Stahlblechkonstruktion
- Widerstandsfähige Pulverbeschichtung
- Sichttüren mit Griffschalen-Zylinderschloss
- Bei Benutzung von Schubladen und Auszügen ist ein Öffnungswinkel von 130° notwendig, daher können diese Flügeltürenschränke nicht direkt nebeneinander gestellt werden.



CNC-Flügeltürenschränk mit Sichttüren R 36-16

- 2 x feste, geneigte Werkzeugaufnahmerahmen (WAR)
- 2 x ausziehbare Werkzeugaufnahmerahmen (WAR)
- **Lieferung ohne Werkzeuge und Einsätze**

Art.-Nr.	Maße in mm (BxTxH)	Produktname	Beschreibung	Preis in €
02.117.04.01	980 x 500 x 1838	CNC Flügeltürenschränk mit Sichttüren R 36-16	2 x fester und 2 x ausziehbarer CNC-Werkzeugaufnahmerahmen (WAR), ohne Werkzeuge und Einsätze	1.170,83
04.090.013	925 x 443 x 22	Fachboden	Fester Fachboden, in der Höhe verstellbar, Tragkraft 80 kg	54,69
02.89WAR9005	924 x 425 x 87	CNC-Werkzeugaufnahmerahmen (WAR), gerade/geneigt	Passend für alle Flügeltürenschränke, gerade/geneigt einsetzbar, Tragkraft 140 kg	119,32
02.89WARA900	926 x 450 x 60	CNC-Werkzeugaufnahmerahmen, (WAR), ausziehbar	Passend für alle Flügeltürenschränke, ausziehbar 100 %, Tragkraft 50 kg	120,56

CNC-Einsätze siehe S. 153/154

CNC-Schränke und -Werkbänke

CNC-Flügeltürenschränk R 36-16

- Bei Benutzung von Schubladen und Auszügen ist ein Öffnungswinkel von 130° notwendig, daher können diese Flügeltürenschränke nicht direkt nebeneinander gestellt werden.



CNC-Flügeltürenschränk (leer) R 36-16

- Flügeltürenschränk mit Vollblechtüren
- Mit Griffschalen-Zylinderschloss

Art.-Nr.	Maße in mm (BxTxH)	Nutzhöhe in mm	Preis in €
04.109	980 x 500 x 1019	900	499,66
04.118	980 x 500 x 1838	1719	595,37



CNC-Flügeltürenschränk mit Sichttüren (leer) R 36-16

- Flügeltürenschränk mit Sichttüren (Plexiglas)
- Mit Griffschalen-Zylinderschloss

Art.-Nr.	Maße in mm (BxTxH)	Nutzhöhe in mm	Preis in €
04.117	980 x 500 x 1838	1719	725,86



100 mm Blendenhöhe



150 mm Blendenhöhe



200 mm Blendenhöhe

Schubladen für Flügeltürenschrank R 36-16

- Vollauszug 100 %
- Inklusive Schienen und Befestigungsmaterial
- Schubladennutzmaß innen: 900 x 400 mm
- Tragkraft max. 50 kg

Art.-Nr.	Blendenhöhe in mm	Mantelhöhe in mm	Nutzhöhe in mm	Preis in €
60.098.075VA	75	59	60	82,03
60.098.100VA	100	85	90	84,52
60.098.150VA	150	135	140	90,73
60.098.200VA	200	185	190	96,95
60.098.250VA	250	185	240	103,15
60.098.300VA	300	185	290	109,38



Auszugsboden für Flügeltürenschrank

- Fachboden mit Aufkantung, Auszug 100 %
- Inklusive Schienen und Befestigungsmaterial

Art.-Nr.	Maße in mm (BxTxH)	Tragkraft	Preis in €
04.090.014	926 x 442 x 70	max. 50 kg	80,79
04.090.14-75		max. 75 kg	96,07



Fachboden für Flügeltürenschrank

- Tragkraft max. 80 kg
- Inklusive Befestigungsmaterial

Art.-Nr.	Maße in mm (BxTxH)	Bezeichnung	Preis in €
04.090.013	925 x 443 x 22	Fester Fachboden, in der Höhe verstellbar, verschraubt	54,69



CNC-Werkzeugaufnahmerahmen (WAR) für Flügeltürenschrank

- Gerade und geneigt einsetzbar
- Inklusive Befestigungsmaterial

Art.-Nr.	Maße in mm (BxTxH)	Tragkraft in kg	Preis in €
02.89WAR9005	924 x 425 x 87	140	119,32

	CNC E1	CNC E2	CNC E3
Maximale Aufnahmemöglichkeit der Einsätze pro Träger für 02.89WAR9005	48*	33*	24*



CNC-Werkzeugaufnahmerahmen (WAR) für Flügeltürenschrank

- Ausziehbar 100 %
- Inklusive Schienen und Befestigungsmaterial

Art.-Nr.	Maße in mm (BxTxH)	Tragkraft in kg	Preis in €
02.89WARA900	926 x 450 x 60	50	120,56

	CNC E1	CNC E2	CNC E3
Maximale Aufnahmemöglichkeit der Einsätze pro Träger für 02.89WARA900	48*	33*	24*

Nachrüstsatz Winkel für CNC-Werkzeugaufnahmerahmen

- Tragkraft 140 kg
- 4-teiliges Set



Art.-Nr.	Maße in mm (BxTxH)	Preis in €
02.89W140	76 x 29 x 12	17,40

CNC-RotaRex® -Großraumschrank



Ihre Vorteile

- Barrierefreier Zugang zum Schrank - Keine Störung durch Auszüge
- Platzsparend - Hohe Stückzahl der Einsätze auf kleinster Lagerfläche, auf 1m² passen bis zu 400 Stk. SK30 Einsätze oder bis zu 300 Stk. SK40 Einsätze
- Optimierung des Arbeitsablaufes, da alle Werkzeuge schnell griffbereit sind
- Öffnungs- /Nutzhöhe: 1790 mm
- Staplersockel, für den Transport. **Achtung!** RotaRex® darf beladen nicht transportiert werden!

Rollladen

- Fernbedienung für elektrisch angetriebenen Rollladen
- Alternativ mit Federzugwelle oder Flügeltüren möglich
- Mit einer Fernbedienung können mehrere Schränke gleichzeitig geöffnet werden (auf Anfrage)
- Alufarbene Kunststoff-Lamellen
- Im Falle eines Stromausfalls oder technischen Defektes ist eine Notentriegelung auf der Rückseite des Schrankes vorhanden

Säule

- Präzisionsrohr Ø 60 mm aus Stahl
- Galvanisch verzinkt
- Gesamtbelastung 1,5 t
- Zur Aufnahme von bis zu 5 CNC-Drehrahmen Individuell verstellbar im Raster 25 mm
- Individuelles Nachstellen der Säulenposition durch eine Zunge am Boden



Bestückte CNC-Drehrahmen
siehe Seite 171



CNC-Drehrahmen

- Mit Griffen und Arretierung
- 16 Reihen für Werkzeugeinsätze
- Lieferung ohne Einsätze

Art.-Nr.	Maße in mm (Ø)	Preis in €
02.R01	915	200,10

CNC-RotaRex® mit elektrischem Rollladen

- Mit Fernbedienung
- Ohne CNC-Drehrahmen

Art.-Nr.	Maße in mm (BxTxH)	Preis in €
02.1000.1	1055 x 1035 x 2130	1.926,53



CNC-RotaRex® mit manuellem Rollladen

- Ohne CNC-Drehrahmen

Art.-Nr.	Maße in mm (BxTxH)	Preis in €
02.1000.2	1055 x 1035 x 2130	1.875,57



CNC-RotaRex® mit Flügeltüren

- Sichttüren mit Plexiglas
- Ohne CNC-Drehrahmen

Art.-Nr.	Maße in mm (BxTxH)	Preis in €
02.1000.3	1055 x 1035 x 1955	1.638,17

Beleuchtung RotaRex®

Bringen Sie noch mehr Übersicht in Ihren RotaRex®-Schrank.

Das selbstklebende Beleuchtungs-Set wird an der Innenseite des RotaRex®-Gehäuse befestigt und ist umlaufend angebracht. Jeder Lagerplatz ist somit optimal beleuchtet.

Die Beleuchtungszeit kann zwischen 30 Sekunden und 10 Minuten manuell eingestellt werden. Sobald Sie Ihr Lagersystem öffnen, heranlaufen und oder hineingreifen, wird die Beleuchtung durch den Sensor aktiviert und ermöglicht eine bessere Übersicht auf Ihre Werkzeuge. Eine Nachrüstung ist möglich.



Beleuchtungs-Set lässt sich flexibel anbringen



Optimal ausgeleuchtetes Werkzeug



Beleuchtung-Set

- Bewegungssensor
- LED Stripe warmweiß, klar beschichtet
- X-Adapter zur Verbindung der LED Stripes
- Rückseitig selbstklebend für einfache Montage
- Einfaches Stecksystem zur problemlosen Montage
- Angenehm warmweißes LED-Licht
- Transparente Beschichtung zum Schutz der LED gegen Berührung oder Feuchtigkeit
- Elektrischer Anschluss mit 230/12V erforderlich
- Energiesparende LED-Technik (spart bis zu 80 % gegenüber herkömmlichen Glühlampen)

Art.-Nr.	Maße in mm (B x T)	Preis in €
02.BELROT	6000 x 10,5	229,78

CNC-Drehrahmen passend für CNC-RotaRex® Schrank

- Abmessungen (Ø): 915 mm
- Kundenspezifisch in Höhe einstellbar durch ein Raster von 25 mm in der Säule
- Bis zu 5 x CNC-Drehrahmen passen in den RotaRex® je nach Werkzeughöhe
- Alle Rahmen 360° einzeln drehbar
- Belastbar bis 300 kg pro Rahmen
- Mit Griffen für optimalen Zugang zu jedem Werkzeug
- Arretierung nach 90°, 180°, 270°, 360°
- Leichtläufig mit Stahl-Kugellagerführungen
- **CNC-Drehrahmen nur in Verbindung mit einem CNC-RotaRex® Schrank erhältlich.**



Beispiel: bestückt mit Werkzeugeinsätzen Größe E2



Werkzeugeinsatz Größe 1

- Werkzeugeinsatz mit den Abmessungen 49 x 103 x 17 mm
- CNC-Drehrahmen komplett bestückt mit unten stehenden Einsätzen
- Nur für CNC-RotaRex® Schrank geeignet

CNC
E1

Art.-Nr.	Typ	Anzahl der Einsätze	Anzahl der Werkzeuge	Preis in €
02.R560130	SK 30	80	80	473,55
02.R570104	Capto C4	80	80	473,55
02.R560330	MK 3	80	80	473,55
02.R560340	MK 4	80	80	473,55
02.R560225	VDI 25	80	80	473,55
02.R560230	VDI 30	80	80	473,55



Werkzeugeinsatz Größe 2

- Werkzeugeinsatz mit den Abmessungen 74 x 103 x 17 mm
- CNC-Drehrahmen komplett bestückt mit unten stehenden Einsätzen
- Nur für CNC-RotaRex® Schrank geeignet

CNC
E2

Art.-Nr.	Typ	Anzahl der Einsätze	Anzahl der Werkzeuge	Preis in €
02.R570150	HSK A 50 / B 63	60	60	504,63
02.R570163	HSK A 63 / B 80	60	60	524,51
02.R560140	SK 40	60	60	432,53
02.R570105	Capto C5	60	60	449,94
02.R560240	VDI 40	60	60	432,53
02.R560350	MK5	60	60	432,53



Werkzeugeinsatz Größe 3

- Werkzeugeinsatz mit den Abmessungen 99 x 103 x 17 mm
- CNC-Drehrahmen komplett bestückt mit unten stehenden Einsätzen
- Nur für CNC-RotaRex® Schrank geeignet

CNC
E3

Art.-Nr.	Typ	Anzahl der Einsätze	Anzahl der Werkzeuge	Preis in €
02.R570132	HSK A 32 / B 40	32	96	462,37
02.R570140	HSK A 40 / B 50	32	64	425,08
02.R570180	HSK A 80 / B 100	32	32	402,71
02.R5701100	HSKA 100 / B 125	32	32	411,41
02.R560150	SK 50	32	32	352,99
02.R570103	Capto C3	32	96	462,37
02.R570106	Capto C6	32	32	366,67
02.R570108	Capto C8	32	32	402,71
02.R560250	VDI 50	32	32	352,99
02.R570100	Universal	32	32	402,71

CNC-Werkstatt- und Transportwagen

CNC-Werkstattwagen R 18-24 | R 24-24

Die Optimale Lagerung und der sichere Transport der CNC-Werkzeuge beeinflussen die Wirtschaftlichkeit erheblich.

- Einsätze siehe Seite 152/153
- **Bei Verwendung der Einzelträger (WAT) werden die Einhängeschienen 02.33.87.60 benötigt.**
- **Lieferung ohne Werkzeuge und Einsätze**

CNC-Werkstattwagen R 18-24

- Abrollrand und Riffelgummiauflage
- 5 x Schublade
- Schubladennutzmaß innen: 450 x 600 mm
- Schubladen mit Vollauszug 100 %
- Schubladen mit 50 mm Blendenhöhe, 70 kg Tragkraft
- Schubladen mit 100 mm Blendenhöhe, 100 kg Tragkraft
- Schubladen mit 400 mm Blendenhöhe, 180 kg Tragkraft
- Mit Einzelverriegelung
- 2 Bock- und 2 Lenkrollen Ø 125 mm mit Feststeller
- Tragkraft max. 500 kg



Art.-Nr.	Maße in mm (BxTxH)	Bezeichnung	Preis in €
02.580.05V	555 x 736 x 991	CNC-Werkstattwagen mit 5 x Schublade und Abrollrand	1.300,36
02.8705.100	470 x 120 x 180	CNC-Werkzeugaufnahmeträger (WAT), 5 x Einzelträger pro Schublade möglich	83,28
02.33.87.60	600 x 25 x 75	Einhängeschiene für CNC-Werkzeugaufnahmeträger (WAT)	18,64
02.8705.500	450 x 600 x 130	CNC-Schubladenrahmen SR 450, ohne Werkzeugeinsätze	108,14

CNC-Werkstattwagen R 24-24

- Abrollrand und Riffelgummiauflage
- 4 x Schublade
- Schubladennutzmaß innen: 600 x 600 mm
- Schubladen mit Vollauszug 100 %
- Schubladen mit 50 mm Blendenhöhe, 70 kg Tragkraft
- Schubladen mit 100 mm Blendenhöhe, 100 kg Tragkraft
- Schubladen mit 400 mm Blendenhöhe, 180 kg Tragkraft
- Mit Einzelverriegelung
- 2 Bock- und 2 Lenkrollen Ø 125 mm mit Feststeller
- Tragkraft max. 500 kg



Art.-Nr.	Maße in mm (BxTxH)	Bezeichnung	Preis in €
02.780.04V	705 x 736 x 991	CNC-Werkstattwagen mit 4 x Schublade und Abrollrand	1.290,41
02.8707.100	620 x 120 x 180	CNC-Werkzeugaufnahmeträger (WAT), 5 x Einzelträger pro Schublade möglich	88,25
02.33.87.60	600 x 25 x 75	Einhängeschiene für CNC-Werkzeugaufnahmeträger (WAT)	18,64
02.8707.500	600 x 600 x 130	CNC-Schubladenrahmen SR 600, ohne Werkzeugeinsätze	118,07

- Optimale Lagerung und sicherer Transport
- *Anzahl der möglichen Einsätze, für die Größen E1, E2, E3, siehe Seite 152/153
- Tragkraft max. 500 kg (gilt für den Transportwagen)



Gehäuse für CNC-Wagen 02.85.07, R24-24

Art.-Nr.	Maße in mm (BxTxH)	Beschreibung	CNC E1	CNC E2	CNC E3	Preis in €
02.86.07	705 x 736 x 1019	Garage, abschließbar mit Zylinderschloss				458,63
02.85.07	630 x 560 x 950	CNC-Wagen mit einem Haltegriff, 2 x Bock- und 2 x Lenkrollen Ø 125 mm mit Feststeller, ohne Werkzeugeinsätze und Werkzeugträger	60*	42*	30*	531,97
02.8707.100	620 x 120 x 180	*CNC-Werkzeugaufnahmeträger (WAT) 600 für R 24-24, 6 x Einzelträger pro Wagen möglich, Kapazität siehe Tabelle unten	10*	7*	5*	88,25
02.85.08	535 x 336 x 36	Wanne unten für CNC-Wagen				42,26



Gehäuse für CNC-Wagen 02.85.01, R36-24

Art.-Nr.	Maße in mm (BxTxH)	Beschreibung	CNC E1	CNC E2	CNC E3	Preis in €
02.86.01	705 x 1003 x 1019	Garage, abschließbar mit Zylinderschloss				457,40
02.85.01	930 x 560 x 950	CNC-Wagen mit einem Haltegriff, 2 x Bock- und 2 x Lenkrollen Ø 125 mm mit Feststeller ohne Werkzeugeinsätze und Werkzeugträger	96*	66*	48*	536,94
02.8710.100	920 x 120 x 180	*CNC-Werkzeugaufnahmeträger (WAT) 900 für R 36-24, 6 x Einzelträger pro Wagen möglich, Kapazität siehe Tabelle unten	16*	11*	8*	98,18
02.85.06	835 x 330 x 36	Wanne unten für CNC-Wagen				43,51

CNC-Werkstatt- und Transportwagen

CNC-Transportwagen

- Optimale Lagerung und sicherer Transport
- **Lieferung ohne Werkzeuge und Einsätze**
- *Anzahl der möglichen Einsätze, für die Größen E1, E2, E3, siehe Seite 152/153

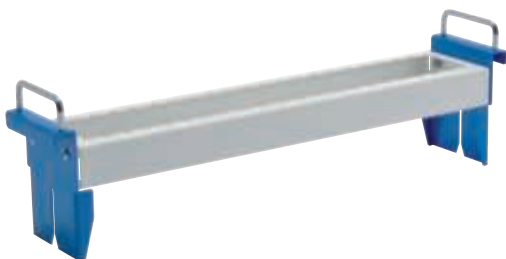

CNC-Wagen (leer) für max. 8 CNC-Träger 02.8707.100

- 2 x Bock- und 2 x Lenkrollen ø 125 mm mit Feststeller
- Max. Aufnahme der CNC-Einsätze bei 8 x Träger (siehe Tabelle)
- Tragkraft max. 400 kg

Art.-Nr.	CNC E1	CNC E2	CNC E3	Preis in €
02.8705.100	7*	5*	3*	83,28
02.8707.100	10*	7*	5*	88,25

Art.-Nr.	Maße in mm (BxTxH)	CNC E1	CNC E2	CNC E3	Preis in €
02.88.01	480 x 900 x 860	56*	40*	24*	575,17
02.88.00	630 x 900 x 860	80*	56*	40*	625,19



CNC-Wagen mit 1 Ebene (leer) für CNC-Werkzeuge

- 2 x Bock- und 2 x Lenkrollen ø 200 mm mit Feststeller
- 1 x Werkzeugrahmen oben
- 1 x Fachboden unten
- Max. Aufnahme der CNC-Einsätze siehe Tabelle
- Tragkraft max. 400 kg

Art.-Nr.	Maße in mm (BxTxH)	CNC E1	CNC E2	CNC E3	Preis in €
02.092.02	950 x 665 x 950	80*	55*	40*	684,86

CNC-Wagen mit 2 Ebenen (leer) für CNC-Werkzeuge

- 2 x Bock- und 2 x Lenkrollen ø 200 mm mit Feststeller
- 2 x Werkzeugrahmen
- Max. Aufnahme der CNC-Einsätze siehe Tabelle
- Tragkraft max. 400 kg

Art.-Nr.	Maße in mm (BxTxH)	CNC E1	CNC E2	CNC E3	Preis in €
02.092.01	950 x 665 x 950	160*	110*	80*	824,07

- 2 x Bock- und 2 x Lenkrollen ø 125 mm mit Feststeller
- Ergonomischer Griff, dadurch lassen sich die Multi-Wagen äußerst leicht bewegen und sind überall einsetzbar
- Individuelle Zusammenstellungen möglich
- Tragkraft max. 500 kg
- *Anzahl der möglichen Einsätze, für die Größen E1, E2, E3, siehe Seite 152/153



Pos.	Art.-Nr.	Maße in mm (BxTxH)	Beschreibung	Preis in €
1	07.58.10-1	990 x 610 x 1450	CNC-Wagen (leer) mit Ablageboden unten	400,22
2	07.58.22	980 x 200 x 30	Ablageboden oben für CNC-Wagen	43,51
3	02.910.02	942 x 263 x 134	Werkzeugaufnahmeboden breit, WABg 900 2 x Kassette mit verschraubten Haltewinkeln, 0°, 10° u. 20° neigbar	114,35
4	02.910.01	942 x 147 x 134	Werkzeugaufnahmeboden schmal WABk 900 1 x Kassette mit verschraubten Haltewinkeln, 0°, 10° u. 20° neigbar	63,39



Werkzeugaufnahmeboden einreihig

- WABk 900

Art.-Nr.	Maße in mm (BxTxH)	CNC E1	CNC E2	CNC E3	Preis in €
02.910.01	942 x 147 x 134	16*	11*	8*	63,39



Werkzeugaufnahmeboden doppelreihig

- WABg 900

Art.-Nr.	Maße in mm (BxTxH)	CNC E1	CNC E2	CNC E3	Preis in €
02.910.02	942 x 263 x 134	32*	22*	16*	114,35



Werkbänke





NEU

Rastereinteilung und Schliesssystem

Seite 180



Kastenwerkbenke T600

Seite 184



Kastenwerkbenke T750

Seite 190



Arbeits- und Werkbenke

Seite 214



Reihenwerkbenke

Seite 218



Sonstige Werkbenke

Seite 230



Werkbenkezubehor

Seite 236



Rastereinteilung

T500

Serie	Serie	Serie	Serie
T500	T500	T500	T500



Gehäuse B x T	Gehäuse B x T	Gehäuse B x T	Gehäuse B x T
380 x 500	530 x 500	680 x 500	980 x 500

Gehäusehöhe	Nutzhöhen	Nutzhöhen	Nutzhöhen	Nutzhöhen
215	150	–	–	–
365	300*	300*	–	–
465	400*	400*	–	–
469	–	350	–	–
519	–	400	400	–
619	–	500	500	500
719	–	600	600	600
819	–	700	700	700
919	–	800	800	800
1019	–	900	900	900



Schublade B x T	Schublade B x T	Schublade B x T	Schublade B x T
300 x 400	450 x 400	600 x 400	900 x 400









Blendenhöhe	Mantelhöhe	Nutzlast	Nutzlast	Nutzlast	Nutzlast
75	59	50 kg	50 kg	50 kg	50 kg
100	85	50 / 75 kg	50 / 75 kg	50 / 75 kg	50 / 75 kg
150	135	50 / 75 kg	50 / 75 kg	50 / 75 kg	50 / 75 kg
200	185	50 / 75 kg	50 / 75 kg	50 / 75 kg	50 / 75 kg
250	185	50 / 75 kg	50 / 75 kg	50 / 75 kg	50 / 75 kg
300	185	50 / 75 kg	50 / 75 kg	50 / 75 kg	50 / 75 kg



Serie	Serie	Serie	Serie
T500	T500	T500	T500
T500 12-16	T500 18-16	T500 24-16	T500 36-16

Raster:	R 12-16	R 18-16	R 24-16	R 36-16
---------	---------	---------	---------	---------

* Hängeblock unten offen
Angaben in mm

		Serie	Serie	Serie	Serie
		T736	T736	T736	T736
					
		Gehäuse B x T	Gehäuse B x T	Gehäuse B x T	Gehäuse B x T
		555 x 736	705 x 736	1005 x 736	1305 x 736
Gehäusehöhe		Nutzhöhen	Nutzhöhen	Nutzhöhen	Nutzhöhen
208		150*			
215		150*			
358		300*	300		
365		300*			
465		400*			
519		400	400	400	–
619		500	500	500	–
719		600	600	600	–
819		700	700	700	700
919		800	800	800	800
1019		900	900	900	900
		⇓	⇓	⇓	⇓
					
		Schublade B x T	Schublade B x T	Schublade B x T	Schublade B x T
		450 x 600	600 x 600	900 x 600	1200 x 600
Blendenhöhe	Mantelhöhe	Nutzlast	Nutzlast	Nutzlast	Nutzlast
50	28	70 kg	70 kg	70 kg	–
75	56	100 kg	100 kg	100 kg	100 kg
100	81	100 / 180 kg	100 / 180 kg	100 / 180 kg	180 kg
125	81	100 / 180 kg	100 / 180 kg	100 / 180 kg	180 kg
150	131	100 / 180 kg	100 / 180 kg	100 / 180 kg	180 kg
175	131	100 / 180 kg	100 / 180 kg	100 / 180 kg	180 kg
200	181	100 / 180 / 300 kg	100 / 180 / 300 kg	100 / 180 / 300 kg	180 kg
250	181	100 / 180 / 300 kg	100 / 180 / 300 kg	100 / 180 / 300 kg	180 kg
300	181	100 / 180 / 300 kg	100 / 180 / 300 kg	100 / 180 / 300 kg	–
400	81	100 / 180 kg	100 / 180 kg	100 / 180 kg	–
		⇓	⇓	⇓	⇓
		Serie	Serie	Serie	Serie
		T736	T736	T736	T736
		T736 18-24	T736 24-24	T736 36-24	T736 48-24
Raster:		R 18-24	R 24-24	R 36-24	R 48-24



* Hängeblock unten offen
Angaben in mm

Raster: R 12-14 R 24-12 R 12-16 R 18-16 R 24-16 R 36-16 R 18-24 R 24-24 R 36-24 R 48-24



Bitte beachten Sie!
Sie benötigen zur Einrichtung eines E-Schlusses die Schlüsselverwaltung in Form des Verwaltungs- und Programmierschlüssels.

- Hebelmechanismus
- Verwaltung mit Verwaltungs- und Programmierschlüssel
- Schlossgehäuse vollständig aus Stahl
- Einlassmontage
- Drehwinkel 90° oder 180°
- Öffnen und schließen durch Drehen des Knaufs

Pin-Code VERSA E-Schloss

Das Pin-Code E-Schloss lässt sich mit einem 4-7 stelligen Zahlencode öffnen. Das Programmieren der User und deren Pin-Code Vergabe erfolgt mittels Verwaltungs- und Programmierschlüssel.

- Schlüssel wird mit Zahlencode ersetzt
- Bedienung über Tasten; Verwaltung mit elektronischen Schlüsseln
- Stromversorgung über 2 x Lithiumbatterien CR2450

Technische Daten eingelassenes Pin-Code VERSA E-Schloss

- Schließung mit einem 4-7 stelligen Zahlencode
- Abmessungen (B x T x H): 105,17mm x 2,7mm x 29,57 mm (inkl. Knauf 9,75mm)

Technische Daten aufgesetztes Schloss (Nachrüstung)

- Schließung mit einem 4-7 stelligen Zahlencode
- Abmessungen (B x T x H): 133 mm x 31,5 mm x 20,4mm (inkl. Knauftiefe 7,7mm)



Pin-Code VERSA E-Schloss

Art.-Nr.	Schloss-Variante	Preis in €
01PINSLEIN	Pin-Code E-Schloss 180° Schließung, eingelassen eingebaut (nicht nachrüstbar)	150,50
01PINSLAUF	Pin-Code E-Schloss 180° Schließung, aufgesetzt eingebaut (nachrüstbar)	150,50
01PINSLEINZ	Pin Code E-Schloss 90° für Einzelschublade eingelassen eingebaut	150,50
01PINFLRE	Pin-Code E-Schloss rechts anschlagend für Flügeltüre	150,50
01PINFLLI	Pin-Code E-Schloss links anschlagend für Flügeltüre	150,50
01PINFL2	Pin-Code E-Schloss für Doppelflügeltüre	150,50



Video E-Schlösser

- Oberfläche: Nickel gebürstet
- Horizontale Ausrichtung
- Vertikale Ausrichtung bei Vertikalauszügen (MRS®)
- Schutzklasse IP55
- 2 Jahre Garantie

RFID VERSA E-Schloss

Das RFID E-Schloss lässt sich mit einer RFID-Karte oder einem Chip öffnen. Das Programmieren der Schlösser erfolgt mittels Verwaltungs- und Programmierschlüssel.

- Schlüssel oder Zahlencode wird durch RFID ersetzt
- Bedienung über RFID
- Gehäuse vollständig aus Metall
- Stromversorgung über 4 x AA-Batterien

Technische Daten eingelassenes RFID VERSA E-Schloss

- Schließung mit RFID-Standards: iClass und Mifare (13,56 MHz) ISO 14443A • ISO 14443B • ISO 15693
- Abmessungen (B x T x H): 105,17mm x 2,7mm x 29,57 mm (inkl. Knauf 9,75mm)

Technische Daten aufgesetztes Schloss (Nachrüstung)

- Schließung mit RFID-Standards: iClass und Mifare (13,56 MHz) ISO 14443A • ISO 14443B • ISO 15693
- Abmessungen (B x T x H): 133 mm x 31,5 mm x 20,4 mm (inkl. Knauftiefe 7,7 mm)



RFID VERSA E-Schloss

Art.-Nr.	Schloss-Variante	Preis in €
01RFIDSLEIN	RFID E-Schloss 180° Schließung, eingelassen eingebaut (nicht nachrüstbar)	173,00
01RFIDSLAUF	RFID E-Schloss 180° Schließung, aufgesetzt eingebaut (nachrüstbar)	173,00
01RFIDSLEINZ	RFID E-Schloss 90° für Einzelschublade eingelassen eingebaut	173,00
01RFIDFLRE	RFID E-Schloss rechts anschlagend für Flügeltüre	173,00
01RFIDFLLI	RFID E-Schloss links anschlagend für Flügeltüre	173,00
01RFIDFL2	RFID E-Schloss für Doppelflügeltüre	173,00

NEU

i

Bitte beachten Sie!
Sie benötigen zur Einrichtung eines E-Schlusses die Schlüsselverwaltung in Form einer Masterkarte.

- Gehäuse aus Zamak mit schwarzer Pulverbeschichtung
- IP65 – Schutz gegen Staub und Strahlwasser
- Einfache Nachrüstung bestehender mechanischer Schließsysteme
- Mechanische Notöffnung mittels Masterkey
- Optische und akustische Batteriewarnung
- Schutzklasse: IP65
- Stromversorgung: 2 × AAA-Batterien (VARTA empfohlen)
- Abmessungen: **132 × 38 × 31,5 mm**

Pin-Code NIRO E-Schloss

Das Pin-Code E-Schloss lässt sich mit einem 4-6 stelligen Zahlencode öffnen.

Technische Daten Pin-Code NIRO E-Schloss

- Schließung mit 4- oder 6-stelligem Zahlencode
- Multiuser- oder Privatmodus (bis zu 50 Codes)
- RTC-Funktion: zeitgesteuerte Schließdauer (1–24 h)
- Ca. 30.000 Schließzyklen, Standby bis zu 2 Jahre)

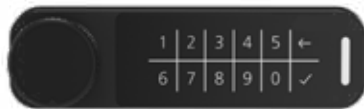

Pin-Code NIRO E-Schloss

Art.-Nr.	Schloss-Variante	Preis in €
01NIPINSLEIN*	Pin-Code E-Schloss 180° Schließung, eingelassen eingebaut (nicht nachrüstbar)	144,40
01NIPINSLAUF	Pin-Code E-Schloss 180° Schließung, aufgesetzt eingebaut (nachrüstbar)	134,40
01NIPINSLEINZ*	Pin Code E-Schloss 90° für Einzelschublade eingelassen eingebaut	144,40
01NIPINFLRE	Pin-Code E-Schloss rechts anschlagend für Flügeltüre	134,40
01NIPINFLLI	Pin-Code E-Schloss links anschlagend für Flügeltüre	134,40
01NIPINFL2	Pin-Code E-Schloss für Doppelflügeltüre	134,40

*Bei der eingelassenen Ausführung, ob bei NIRO-RFID oder NIRO-PinCode, entfällt der IP-Schutz.



Masterkarte RFID

- Für die Programmierung der RFID E-Schlösser wird eine Masterkarte benötigt

Art.-Nr.	Preis in €
MKNIRFID	45,00



RFID NIRO E-Schloss

Das RFID E-Schloss lässt sich mit einer RFID-Karte oder einem Chip öffnen.

Technische Daten RFID NIRO E-Schloss

- Unterstützte Standards: MIFARE® Classic (Read/Write) & MIFARE® DESFire® EV (Read)
- Besetztkenung (nur bei MIFARE® Classic)
- ISO/IEC 14443 Typ A (13,56 MHz)
- Multiuser- und Privat-Modus wählbar
- Schließzyklen: ca. 50.000, Standby ca. 2 Jahre
- Kapazität: max. 3 Masterkarten / 2 Managerkarten / max. 10 (V1.0) / max. 500 (V1.1)



RFID NIRO E-Schloss

Art.-Nr.	Schloss-Variante	Preis in €
01NIRFIDSLEIN*	RFID E-Schloss 180° Schließung, eingelassen eingebaut (nicht nachrüstbar)	153,75
01NIRFIDSLAUF	RFID E-Schloss 180° Schließung, aufgesetzt eingebaut (nachrüstbar)	143,75
01NIRFIDSLEINZ*	RFID E-Schloss 90° für Einzelschublade eingelassen eingebaut	153,75
01NIRFIDFLRE	RFID E-Schloss rechts anschlagend für Flügeltüre	143,75
01NIRFIDFLLI	RFID E-Schloss links anschlagend für Flügeltüre	143,75
01NIRFIDFL2	RFID E-Schloss für Doppelflügeltüre	143,75



User Karte RFID

- Pro Schloss können bis zu 20 Benutzer, auf Anfrage auch mehr, zugewiesen werden

Art.-Nr.	Preis in €
UKNIRFID	12,43

Kastenwerkbänke



- Keine zerlegte Ware - Fertigmontage im Werk
- Konstruktion aus Vierkantröhr 40 x 40 x 2 mm
- Gehäuse aus Qualitätsfeinblech
- **Werkbenke bis 1 t belastbar**
- Sichere Zentralverriegelung, Kombinations-Schließanlagen sind möglich
- Schubladen mit Kugelführungen
- Eingelassene Schubladen und Türen, dadurch keine Verletzungsgefahr durch herausstehende Griffleisten
- Arbeitsplatte aus Buche Multiplex, mehrschichtverleimt, geölt - wasserabweisend
- Niveaueingleichs-Gleiter unter den Füßen

Tiefe 600 mm

Schnellinfo		
Platte	Buche Multiplex	40 mm
Schubladen	Nutzhöhe	600 mm
	Vollauszug	100 %
	Einzelauszugssperre	ja
	Tragkraft	50/75 kg
	Kugelführung	ja
Raster	R 18-16 und R 24-16	
Verschluss	Zylinderschloss mit zwei Schlüsseln	ja
	Hauptschlüsselfähig	ja

Allgemeine Maße	
Arbeitshöhe	859/959 mm + HV 200 oder 300 mm möglich
Plattentiefe	600 mm
Schubladenhöhen	75, 100, 150, 200, 250, 300 mm
Schubladeninnenhöhe	Blendenhöhe abzüglich 10 mm
Schubladen (B x T)	450 x 400 mm, 600 x 400 mm

Wählen Sie aus unserem umfangreichen Farbsortiment. Kombinationen sind ohne Mehrpreis möglich.
Bei Bestellung die gewünschte Farbe/ Farbkombination angeben. Unsere Standardfarben finden Sie auf Seite 27
1. Farbwert = Korpusfarbe | 2. Farbwert = Blendenfarbe

Tiefe 750 mm

Schnellinfo		
Platte	Buche Multiplex	40 mm
Schubladen	Nutzhöhe	600 mm
	Vollauszug	100 %
	Einzelauszugssperre	ja
	Tragkraft	70 - 300 kg
	Kugelführung	ja
Raster	R 18-24 und R 24-24	
Verschluss	Zylinderschloss mit zwei Schlüsseln	ja
	Hauptschlüsselfähig	ja

Allgemeine Maße	
Arbeitshöhe	859/959 mm + HV 200 oder 300 mm möglich
Plattentiefe	750 mm
Schubladenhöhen	50, 75, 100, 125, 150, 175, 200, 250, 300, 400 mm
Schubladeninnenhöhe	Blendenhöhe abzüglich 17 mm
Schubladen (B x T)	450 x 600 mm, 600 x 600 mm

Wählen Sie aus unserem umfangreichen Farbsortiment. Kombinationen sind ohne Mehrpreis möglich. Bei Bestellung die gewünschte Farbe / Farbkombination angeben. 1. Farbwert = Korpusfarbe, 2. Farbwert= Blendenfarbe. Unsere Standardfarben finden Sie auf Seite 27



Kastenwerkbenke

Raster: R 12-14 R 24-12 R 24-16 R 12-16 **R 18-16** R 24-16 R 36-16 R 18-24 R 24-24 R 36-24 R 48-24

Kastenwerkbenke 1250 mm | Tiefe 600 mm

- Schubladennutzmaß 450 x 400 mm
- Kugelführungen
- Vollauszug (VA) 100 %
- Tragkraft wahlweise 50 kg oder 75 kg
- **Bei der Blendenhöhe 75 mm ist lediglich die Tragkraft 50 kg möglich**
- Arbeitsplatte Buche Multiplex, 1250 x 600 x 40 mm
- NiveaueingleichsfüÙe
- Zylinderschloss mit zwei Schlüsseln
- Arbeitshöhe 859 mm
- Gesamttragfähigkeit 1000 kg
- Gestellbreite 1115 mm

Passendes Einteilungsmaterial zu R 18-16 finden Sie auf Seite 51



- Links: 3 x Schublade
- Rechts: 3 x Schublade

Art.-Nr.	MaÙe in mm (BxTxH)	Tragkraft	Preis in €
03T512H60150	1250 x 600 x 859	50 kg	946,32
03T512H60175		75 kg	1.102,90

Individuelle Zusammenstellung

Werkbank mit 2x Leergehäuse 600 mm Nutzhöhe

- Inkl. Arbeitsplatte Buche Multiplex 40 mm

Art.-Nr.	MaÙe in mm (BxTxH)	Preis in €
03T5125H6.00	1250 x 600 x 859	498,90



Flügelüren

Art.-Nr.	Nutzhöhe (mm)	Breite (mm)	Preis in €
01.053.450E	450	495	64,95
01.053.600E	600	495	77,93

- 450 x 400 mm (B x T) mit Vollauszug 100%
- Bei Schubladen mit 75 mm Blendenhöhe ist lediglich die Tragkraft 50 kg möglich

Art.-Nr.	Blendenhöhe in mm	Mantelhöhe in mm	Nutzhöhe in mm	Tragkraft	Preis in €
60.046.075VA	75	59	60	50 kg	62,15
60.046.100VA	100	85	90	50 kg	64,64
60.046.150VA	150	135	140	50 kg	69,61
60.046.200VA	200	185	190	50 kg	74,57
60.046.250VA	250	185	240	50 kg	79,54
60.046.300VA	300	185	290	50 kg	84,52
60.046.100VA-75	100	85	90	75 kg	90,73
60.046.150VA-75	150	135	140	75 kg	95,69
60.046.200VA-75	200	185	190	75 kg	100,67
60.046.250VA-75	250	185	240	75 kg	105,64
60.046.300VA-75	300	185	290	75 kg	110,61

Fachboden

Art.-Nr.	MaÙe in mm (BxTxH)	Preis in €
04.053.013	475 x 443 x 22	39,77

Höhenverstellung um 200 mm

Art.-Nr.	Raster	Preis in €
03.15.95	25 mm	91,97



- Links: 4 x Schublade
- Rechts: 4 x Schublade

Art.-Nr.	Maße in mm (BxTxH)	Tragkraft	Preis in €
03T512H60250	1250 x 600 x 859	50 kg	1.055,72
03T512H60275		75 kg	1.264,50



- Links: 4 x Schublade
- Rechts: 3 x Schublade

Art.-Nr.	Maße in mm (BxTxH)	Tragkraft	Preis in €
03T512H60350	1250 x 600 x 859	50 kg	1.001,05
03T512H60375		75 kg	1.183,68



- Links: 1 x Schublade, 1 x Flügeltüre
- Rechts: 1 x Schublade, 1 x Flügeltüre

Art.-Nr.	Maße in mm (BxTxH)	Tragkraft	Preis in €
03T512H60450	1250 x 600 x 859	50 kg	768,02
03T512H60475		75 kg	820,19



- Links: 3 x Schublade
- Rechts: 1 x Flügeltüre, 1 x Fachboden

Art.-Nr.	Maße in mm (BxTxH)	Tragkraft	Preis in €
03T512H60550	1250 x 600 x 859	50 kg	840,32
03T512H60575		75 kg	918,61



- Links: 5 x Schublade
- Rechts: 5 x Schublade
- *Bei der Blendenhöhe 75 mm ist lediglich die Tragkraft 50 kg möglich

Art.-Nr.	Maße in mm (BxTxH)	Tragkraft	Preis in €
03T512H60650	1250 x 600 x 859	50 kg	1.165,13
03T512H60675		75 kg	1.373,88



- Links: 4 x Schublade
- Rechts: 4 x Schublade

Art.-Nr.	Maße in mm (BxTxH)	Tragkraft	Preis in €
03T512H60750	1250 x 600 x 859	50 kg	1.055,77
03T512H60775		75 kg	1.264,46

Kastenwerkbenke

Raster: R 12-14 R 24-12 R 24-16 R 12-16 R 18-16 **R 24-16** R 36-16 R 18-24 R 24-24 R 36-24 R 48-24

Kastenwerkbenke 1500 | Tiefe 600 mm

- Schubladennutzmaß 600 x 400 mm
- Kugelführungen
- Vollauszug (VA) 100 %
- Tragkraft wahlweise 50 kg oder 75 kg
- **Bei der Blendenhöhe 75 mm ist lediglich die Tragkraft 50 kg möglich**
- Arbeitsplatte Buche Multiplex, 1500 x 600 x 40 mm
- NiveaueingleichsfüÙe
- Zylinderschloss mit zwei Schlüsseln
- Arbeitshöhe 859 mm
- Gesamttragfähigkeit 1000 kg
- Gestellbreite 1415 mm

Passendes Einteilungsmaterial zu R 24-16 finden Sie auf Seite 57



- Links: 4 x Schublade
- Rechts: 4 x Schublade

Art.-Nr.	MaÙe in mm (BxTxH)	Tragkraft	Preis in €
03T515H60150	1500 x 600 x 859	50 kg	1.174,67
03T515H60175		75 kg	1.383,47

Individuelle Zusammenstellung

Werkbank mit 2 x Leergehäuse 600 mm Nutzhöhe

- Inkl. Arbeitsplatte Buche Multiplex 40 mm

Art.-Nr.	MaÙe in mm (BxTxH)	Preis in €
03T515H6.00	1500 x 600 x 859	558,20

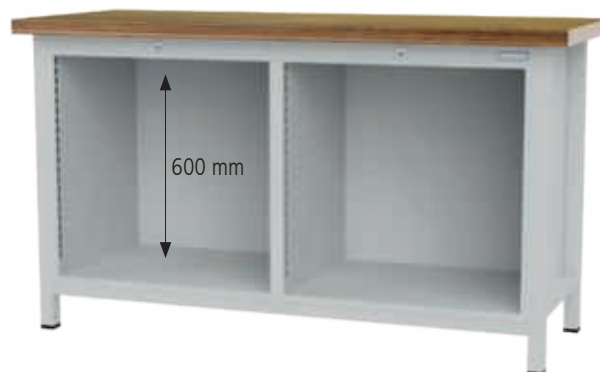

Flügeltüren

Art.-Nr.	Nutzhöhe (mm)	Breite (mm)	Preis in €
01.068.450E	450	645	73,20
01.068.600E	600	645	93,28

- 600 x 400 mm (B x T) mit Vollauszug 100%
- Bei Schubladen mit 75 mm Blendenhöhe ist lediglich die Tragkraft 50 kg möglich

Art.-Nr.	Blendenhöhe in mm	Mantelhöhe in mm	Nutzhöhe in mm	Tragkraft	Preis in €
60.068.075VA	75	59	60	50 kg	68,35
60.068.100VA	100	85	90	50 kg	70,84
60.068.150VA	150	135	140	50 kg	77,06
60.068.200VA	200	185	190	50 kg	83,28
60.068.250VA	250	185	240	50 kg	89,49
60.068.300VA	300	185	290	50 kg	95,69
60.068.100VA-75	100	85	90	75 kg	96,95
60.068.150VA-75	150	135	140	75 kg	103,15
60.068.200VA-75	200	185	190	75 kg	109,38
60.068.250VA-75	250	185	240	75 kg	115,59
60.068.300VA-75	300	185	290	75 kg	121,81

Fachboden

Art.-Nr.	MaÙe in mm (BxTxH)	Preis in €
04.060.013	625 x 443 x 22	44,74

Höhenverstellung um 200 mm

Art.-Nr.	Raster	Preis in €
03.15.95	25 mm	91,97



- Links: 4 x Schublade
- Rechts: 4 x Schublade

Art.-Nr.	Maße in mm (BxTxH)	Tragkraft	Preis in €
03T515H60250	1500 x 600 x 859	50 kg	1.174,69
03T515H60275		75 kg	1.383,51



- Links: 4 x Schublade
- Rechts: 1 x Schublade, 1 x Flügeltüre

Art.-Nr.	Maße in mm (BxTxH)	Tragkraft	Preis in €
03T515H60350	1500 x 600 x 859	50 kg	1.016,71
03T515H60375		75 kg	1.147,21



- Links: 1 x Schublade, 1 x Flügeltüre
- Rechts: 1 x Schublade, 1 x Flügeltüre

Art.-Nr.	Maße in mm (BxTxH)	Tragkraft	Preis in €
03T515H60450	1500 x 600 x 859	50 kg	858,72
03T515H60475		75 kg	910,91



- Links: 3 x Schublade
- Rechts: 3 x Schublade

Art.-Nr.	Maße in mm (BxTxH)	Tragkraft	Preis in €
03T515H60550	1500 x 600 x 859	50 kg	1.057,90
03T515H60575		75 kg	1.214,47



- Links: 4 x Schublade
- Rechts: 4 x Schublade
- *Bei der Blendenhöhe 75 mm ist lediglich die Tragkraft 50 kg möglich

Art.-Nr.	Maße in mm (BxTxH)	Tragkraft	Preis in €
03T515H60650	1500 x 600 x 859	50 kg	1.175,91
03T515H60675		75 kg	1.332,53



- Links: 5 x Schublade
- Rechts: 4 x Schublade
- *Bei der Blendenhöhe 75 mm ist lediglich die Tragkraft 50 kg möglich

Art.-Nr.	Maße in mm (BxTxH)	Tragkraft	Preis in €
03T515H60750	1500 x 600 x 859	50 kg	1.234,29
03T515H60775		75 kg	1.417,02

Kastenwerkbenke

Raster: R 12-14 R 24-12 R 24-16 R 12-16 **R 18-16 R 24-16** R 36-16 R 18-24 R 24-24 R 36-24 R 48-24

Kastenwerkbenke 2000 | Tiefe 600 mm



- Schubladennutzmaß 450/600 x 400 mm
- Kugelführungen
- Vollauszug (VA) 100 %
- Tragkraft wahlweise 50 kg oder 75 kg
- **Bei der Blendenhöhe 75 mm ist lediglich die Tragkraft 50 kg möglich**
- Arbeitsplatte Buche Multiplex, 2000 x 600 x 40 mm
- NiveaueingleichsfüÙe
- Zylinderschloss mit zwei Schlüsseln
- Arbeitshöhe 859 mm
- Gesamttragfähigkeit 1000 kg
- Gestellbreite 1782 mm

Passendes Einteilungsmaterial zu R 18-16 finden Sie auf Seite 51

Individuelle Zusammenstellung

R 18-16

R 24-16

R 18-16

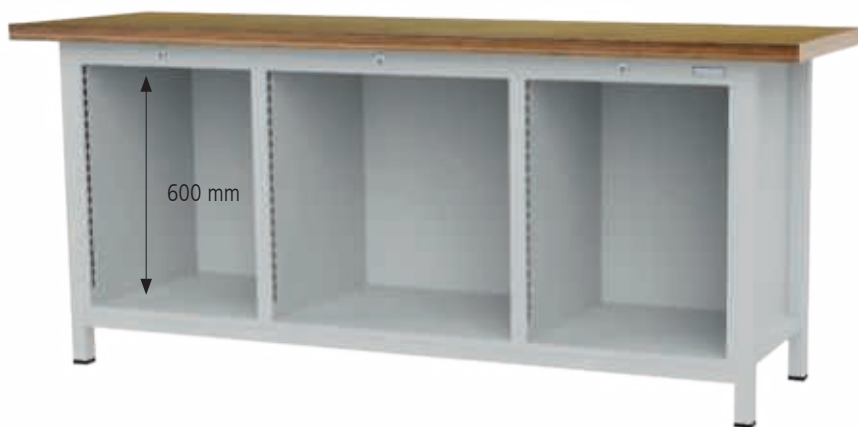

Werkbank mit 3 x Leergehäuse 600 mm Nutzhöhe

- Inkl. Arbeitsplatte Buche Multiplex 40 mm

Art.-Nr.	MaÙe in mm (BxTxH)	Preis in €
03T520H6.00	2000 x 600 x 859	686,84

- 450 x 400 mm (B x T) mit Vollauszug 100%
- Bei Schubladen mit 75 mm Blendenhöhe ist lediglich die Tragkraft 50 kg möglich

Art.-Nr.	Preis in €	Blendenhöhe in mm	Mantelhöhe in mm	Nutzhöhe in mm	Tragkraft
60.046.075VA	62,15	75	59	60	50 kg
60.046.100VA	64,64	100	85	90	50 kg
60.046.150VA	69,61	150	135	140	50 kg
60.046.200VA	74,57	200	185	190	50 kg
60.046.250VA	79,54	250	185	240	50 kg
60.046.300VA	84,52	300	185	290	50 kg
60.046.100VA-75	90,73	100	85	90	75 kg
60.046.150VA-75	95,69	150	135	140	75 kg
60.046.200VA-75	100,67	200	185	190	75 kg
60.046.250VA-75	105,64	250	185	240	75 kg
60.046.300VA-75	110,61	300	185	290	75 kg

Flügeltüren R 18-16

Art.-Nr.	Nutzhöhe (mm)	Breite (mm)	Preis in €
01.053.450E	450	495	64,95
01.053.600E	600	495	77,93

Flügeltüren R 24-16

Art.-Nr.	Nutzhöhe (mm)	Breite (mm)	Preis in €
01.068.450E	450	645	73,20
01.068.600E	600	645	93,28

Fachboden R 18-16

Art.-Nr.	MaÙe in mm (BxTxH)	Preis in €
04.053.013	475 x 443 x 22	39,77

Fachboden R 24-16

Art.-Nr.	MaÙe in mm (BxTxH)	Preis in €
04.060.013	625 x 443 x 22	44,74

Höhenverstellung um 200 mm

Art.-Nr.	Raster	Preis in €
03.15.95	25 mm	91,97

- 600 x 400 mm (B x T) mit Vollauszug 100%
- Bei Schubladen mit 75 mm Blendenhöhe ist lediglich die Tragkraft 50 kg möglich

Art.-Nr.	Preis in €
60.068.075VA	68,35
60.068.100VA	70,84
60.068.150VA	77,06
60.068.200VA	83,28
60.068.250VA	89,49
60.068.300VA	95,69
60.068.100VA-75	96,95
60.068.150VA-75	103,15
60.068.200VA-75	109,38
60.068.250VA-75	115,59
60.068.300VA-75	121,81

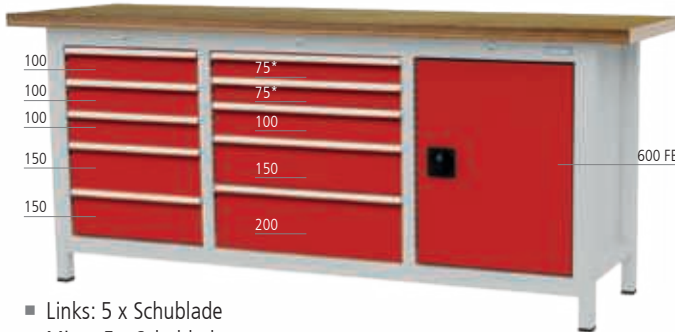

- Links: 5 x Schublade
- Mitte: 5 x Schublade
- Rechts: 1 x Flügeltüre, 1 x Fachboden
- *Bei der Blendenhöhe 75 mm ist lediglich die Tragkraft 50 kg möglich

Art.-Nr.	Maße in mm (BxTxH)	Tragkraft	Preis in €
03T520H60250	2000 x 600 x 859	50 kg	1.174,69
03T520H60275		75 kg	1.383,51



- Links: 1 x Schublade, 1 x Flügeltüre
- Mitte: 4 x Schublade
- Rechts: 4 x Schublade

Art.-Nr.	Maße in mm (BxTxH)	Tragkraft	Preis in €
03T520H60350	2000 x 600 x 859	50 kg	1.016,71
03T520H60375		75 kg	1.147,21

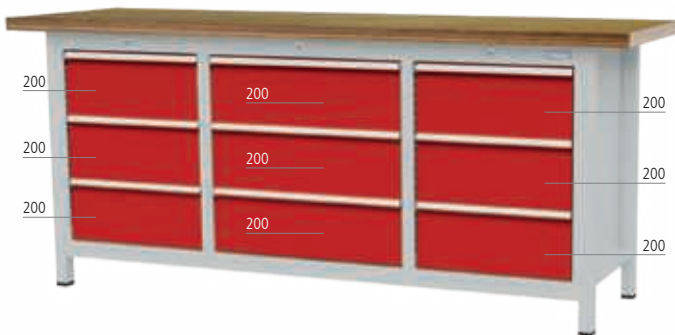

- Links: 3 x Schublade
- Mitte: 3 x Schublade
- Rechts: 3 x Schublade

Art.-Nr.	Maße in mm (BxTxH)	Tragkraft	Preis in €
03T520H60450	2000 x 600 x 859	50 kg	858,72
03T520H60475		75 kg	910,91



- Links: 1 x Schublade, 1 x Flügeltüre
- Mitte: 5 x Schublade
- Rechts: 1 x Schublade, 1 x Flügeltüre
- *Bei der Blendenhöhe 75 mm ist lediglich die Tragkraft 50 kg möglich

Art.-Nr.	Maße in mm (BxTxH)	Tragkraft	Preis in €
03T520H60550	2000 x 600 x 859	50 kg	1.057,90
03T520H60575		75 kg	1.214,47



- Links: 3 x Schublade
- Mitte: 4 x Schublade
- Rechts: 5 x Schublade
- *Bei der Blendenhöhe 75 mm ist lediglich die Tragkraft 50 kg möglich

Art.-Nr.	Maße in mm (BxTxH)	Tragkraft	Preis in €
03T520H60650	2000 x 600 x 859	50 kg	1.175,91
03T520H60675		75 kg	1.332,53



- Links: 6 x Schublade
- Mitte: 4 x Schublade
- Rechts: 3 x Schublade

Art.-Nr.	Maße in mm (BxTxH)	Tragkraft	Preis in €
03T520H60750	2000 x 600 x 859	50 kg	1.234,29
03T520H60775		75 kg	1.417,02



Kastenwerkbenke

Raster: R 12-14 R 24-12 R 24-16 R 12-16 R 18-16 R 24-16 R 36-16 **R 18-24** R 24-24 R 36-24 R 48-24

Kastenwerkbenke 810 | Tiefe 750 mm

- Schubladennutzmaß 450 x 600 mm
- Schubladen-Vollauszug (VA) 100 %
- Schubladen mit 50 mm Blendenhöhe, 70 kg Tragkraft
Schubladen ab 75 mm Blendenhöhe, 100 kg Tragkraft
180 kg Tragkraft auf Anfrage
- Arbeitsplatte Buche Multiplex, 810 x 750 x 40 mm
- NiveaueingleichsfüÙe
- Zylinderschloss mit zwei Schlüsseln
- Arbeitshöhe 859 mm oder 959 mm
- Gesamttragfähigkeit 1000 kg
- Gestellbreite 625 mm

Passendes Einteilungsmaterial
zu R 18-24
finden Sie auf Seite 75



▪ 3 x Schublade

Art.-Nr.	MaÙe in mm (BxTxH)	Preis in €
03.055.05V	810 x 750 x 859	814,11
03.055.05V9	810 x 750 x 959	845,19



▪ 2 x Schublade, 1 x Flügeltüre

Art.-Nr.	MaÙe in mm (BxTxH)	Preis in €
03.055.01V	810 x 750 x 859	697,27
03.055.01V9	810 x 750 x 959	728,35



▪ 5 x Schublade

Art.-Nr.	MaÙe in mm (BxTxH)	Preis in €
03.055.06V	810 x 750 x 859	1.020,44
03.055.06V9	810 x 750 x 959	1.051,52

Individuelle Zusammenstellung

Werkbank mit Leergehäuse 600 mm Nutzhöhe

- Inkl. Arbeitsplatte Buche Multiplex 40 mm

Art.-Nr.	MaÙe in mm (BxTxH)	Preis in €
03.055.001	810 x 750 x 859	402,71
03.055.001-9	810 x 750 x 959	433,78



Flügeltüren

- Nutzbreite 495 mm

Art.-Nr.	Ausführung	Nutzhöhe (mm)	Preis in €
03.050.450L	links	450	68,35
03.050.450R	rechts	450	68,35
03.050.600	links+rechts	600	82,03

Fachboden

Art.-Nr.	MaÙe in mm (BxTxH)	Preis in €
03.1094-01	836 x 705 x 20	41,01

Höhenverstellung um 200 mm

Art.-Nr.	Raster	Preis in €
03.15.95	25 mm	91,97

- 450 x 600 mm (B x T) mit Vollauszug 100% - Schubladen mit 50 mm Blendenhöhe 70 kg Tragkraft, Schubladen ab 75 mm Blendenhöhe 100 kg



Art.-Nr.	Blendenhöhe (mm)	Mantelhöhe (mm)	Nutzhöhe (mm)	Preis in €
60.50.050V07	50	28	30	109,38
60.50.075V10	75	56	58	113,11
60.50.100V10	100	81	83	116,84
60.50.125V10	125	81	108	130,50
60.50.150V10	150	131	133	133,00
60.50.175V10	175	131	158	135,48
60.50.200V10	200	181	183	142,94
60.50.250V10	250	181	233	147,92
60.50.300V10	300	181	283	151,64



600 FB

- 1 x Flügeltüre
- 1 x Fachboden

Art.-Nr.	Maße in mm (BxTxH)	Preis in €
03.055.07V	810 x 750 x 859	525,76
03.055.07V9	810 x 750 x 959	556,83



50
100
450

- 2 x Schublade
- 1 x Flügeltüre

Art.-Nr.	Maße in mm (BxTxH)	Preis in €
03.055.12V	810 x 750 x 859	697,27
03.055.12V9	810 x 750 x 959	728,35



50
50
50
450

- 3 x Schublade
- 1 x Flügeltüre

Art.-Nr.	Maße in mm (BxTxH)	Preis in €
03.055.08V	810 x 750 x 859	799,21
03.055.08V9	810 x 750 x 959	830,27



100
100
100
100
100
100

- 6 x Schublade

Art.-Nr.	Maße in mm (BxTxH)	Preis in €
03.055.09V	810 x 750 x 859	1.103,72
03.055.09V9	810 x 750 x 959	1.134,79



200
200
200

- 3 x Schublade

Art.-Nr.	Maße in mm (BxTxH)	Preis in €
03.055.10V	810 x 750 x 859	831,51
03.055.10V9	810 x 750 x 959	862,59



300
300

- 2 x Schublade

Art.-Nr.	Maße in mm (BxTxH)	Preis in €
03.055.11V	810 x 750 x 859	705,98
03.055.11V9	810 x 750 x 959	737,05



Kastenwerkbenke

Raster: R 12-14 R 24-12 R 24-16 R 12-16 R 18-16 R 24-16 R 36-16 R 18-24 **R 24-24** R 36-24 R 48-24

Kastenwerkbenke 810 | Tiefe 750 mm

- Schubladennutzmaß 600 x 600 mm
- Schubladen-Vollauszug (VA) 100 %
- Schubladen mit 50 mm Blendenhöhe, 70 kg Tragkraft
Schubladen ab 75 mm Blendenhöhe, 100 kg Tragkraft
180 kg Tragkraft auf Anfrage
- Arbeitsplatte Buche Multiplex, 810 x 750 x 40 mm
- NiveaueingleichsfüÙe
- Zylinderschloss mit zwei Schlüsseln
- Arbeitshöhe 859 mm oder 959 mm
- Gesamttragfähigkeit 1000 kg
- Gestellbreite 775 mm

Passendes Einteilungsmaterial
zu R 24-24
finden Sie auf Seite 83



▪ 1 x Flügeltüre, 1 x Fachboden

Art.-Nr.	MaÙe in mm (BxTxH)	Preis in €
03.075.01V	810 x 750 x 859	553,09
03.075.01V9	810 x 750 x 959	584,17



▪ 2 x Schublade, 1 x Flügeltüre

Art.-Nr.	MaÙe in mm (BxTxH)	Preis in €
03.075.03V	810 x 750 x 859	735,81
03.075.03V9	810 x 750 x 959	766,88



▪ 5 x Schublade

Art.-Nr.	MaÙe in mm (BxTxH)	Preis in €
03.075.06V	810 x 750 x 859	1.068,91
03.075.06V9	810 x 750 x 959	1.099,98

Individuelle Zusammenstellung

Werkbank mit Leergehäuse 600 mm Nutzhöhe

- Inkl. Arbeitsplatte Buche Multiplex 40 mm

Art.-Nr.	MaÙe in mm (BxTxH)	Preis in €
03.075.001	810 x 750 x 859	412,65
03.075.001-9	810 x 750 x 959	443,71

Flügeltüren

- Nutzbreite 645 mm

Art.-Nr.	Ausführung	Nutzhöhe (mm)	Preis in €
03.070.450L	links	450	77,06
03.070.450R	rechts	450	77,06
03.070.600	links+rechts	600	98,18

Fachboden

Art.-Nr.	MaÙe in mm (BxTxH)	Preis in €
03.1094-00	705 x 705 x 20	42,26

Höhenverstellung um 200 mm

Art.-Nr.	Raster	Preis in €
03.15.95	25 mm	91,97



- 600 x 600 mm (B x T) mit Vollauszug 100% - Schubladen mit 50 mm Blendenhöhe 70 kg Tragkraft, Schubladen ab 75 mm Blendenhöhe 100 kg



Art.-Nr.	Blendenhöhe (mm)	Mantelhöhe (mm)	Nutzhöhe (mm)	Preis in €
60.70.050V07	50	28	30	119,32
60.70.075V10	75	56	58	123,05
60.70.100V10	100	81	83	125,53
60.70.125V10	125	81	108	134,23
60.70.150V10	150	131	133	139,21
60.70.175V10	175	131	158	142,94
60.70.200V10	200	181	183	145,41
60.70.250V10	250	181	233	150,38
60.70.300V10	300	181	283	159,10



- 2 x Schublade
- 1 x Flügeltüre

Art.-Nr.	Maße in mm (BxTxH)	Preis in €
03.075.12V	810 x 750 x 859	734,58
03.075.12V9	810 x 750 x 959	765,65



- 3 x Schublade
- 1 x Flügeltüre

Art.-Nr.	Maße in mm (BxTxH)	Preis in €
03.075.08V	810 x 750 x 859	847,68
03.075.08V9	810 x 750 x 959	878,76



- 3 x Schublade

Art.-Nr.	Maße in mm (BxTxH)	Preis in €
03.075.05V	810 x 750 x 859	842,70
03.075.05V9	810 x 750 x 959	873,78



- 6 x Schublade

Art.-Nr.	Maße in mm (BxTxH)	Preis in €
03.075.09V	810 x 750 x 859	1.165,87
03.075.09V9	810 x 750 x 959	1.196,95



- 3 x Schublade

Art.-Nr.	Maße in mm (BxTxH)	Preis in €
03.075.10V	810 x 750 x 859	848,93
03.075.10V9	810 x 750 x 959	879,99



- 2 x Schublade

Art.-Nr.	Maße in mm (BxTxH)	Preis in €
03.075.11V	810 x 750 x 859	730,84
03.075.11V9	810 x 750 x 959	761,91



Kastenwerkbenke

Raster: R 12-14 R 24-12 R 24-16 R 12-16 R 18-16 R 24-16 R 36-16 **R 18-24** R 24-24 R 36-24 R 48-24

Kastenwerkbenke 1250 | Tiefe 750 mm

- Schubladennutzmaß 450 x 600 mm
- Schubladen-Vollauszug (VA) 100 %
- Schubladen mit 50 mm Blendenhöhe, 70 kg Tragkraft
Schubladen ab 75 mm Blendenhöhe, 100 kg Tragkraft
180 kg Tragkraft auf Anfrage
- Arbeitsplatte Buche Multiplex, 1250 x 750 x 40 mm
- NiveaueingleichsfüÙe
- Zylinderschloss mit zwei Schlüsseln
- Arbeitshöhe 859 mm oder 959 mm
- Gesamttragfähigkeit 1000 kg
- Gestellbreite 1165

Passendes Einteilungsmaterial
zu R 18-24
finden Sie auf Seite 75



- Links: 2 x Fachboden
- Rechts: 3 x Schublade

Art.-Nr.	MaÙe in mm (BxTxH)	Preis in €
03.12.13V	1250 x 750 x 859	1.024,17
03.12.13V9	1250 x 750 x 959	1.055,24



- Links: 1 x Flügeltüre, 1 x Fachboden
- Rechts: 3 x Schublade

Art.-Nr.	MaÙe in mm (BxTxH)	Preis in €
03.12.15V	1250 x 750 x 859	1.106,21
03.12.15V9	1250 x 750 x 959	1.137,28

Individuelle Zusammenstellung

Werkbank mit 2 Leergehäusen 600 mm Nutzhöhe

- Inkl. Arbeitsplatte Buche Multiplex 40 mm

Art.-Nr.	MaÙe in mm (BxTxH)	Preis in €
03.12.001	1250 x 750 x 859	554,35
03.12.001-9	1250 x 750 x 959	585,43

Flügeltüren

- Nutzbreite 495 mm

Art.-Nr.	Ausführung	Nutzhöhe (mm)	Preis in €
03.050.450L	links	450	68,35
03.050.450R	rechts	450	68,35
03.050.600	links+rechts	600	82,03

Fachboden

- Tragkraft 80 kg

Art.-Nr.	MaÙe in mm (BxTxH)	Preis in €
03.1094-01	836 x 705 x 20	41,01

Höhenverstellung um 200 mm

Art.-Nr.	Raster	Preis in €
03.15.95	25 mm	91,97

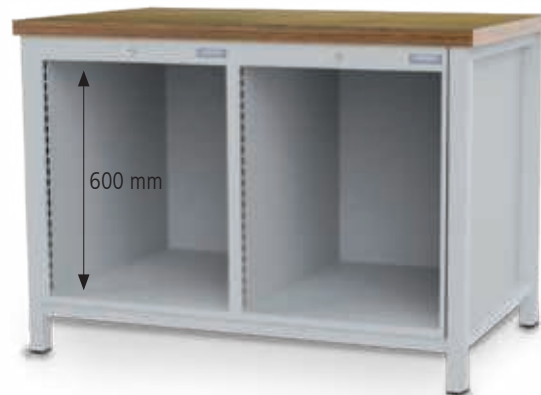

- 450 x 600 mm (B x T) mit Vollauszug 100% - Schubladen mit 50 mm Blendenhöhe 70 kg Tragkraft, Schubladen ab 75 mm Blendenhöhe 100 kg



Art.-Nr.	Blendenhöhe (mm)	Mantelhöhe (mm)	Nutzhöhe (mm)	Preis in €
60.50.050V07	50	28	30	109,38
60.50.075V10	75	56	58	113,11
60.50.100V10	100	81	83	116,84
60.50.125V10	125	81	108	130,50
60.50.150V10	150	131	133	133,00
60.50.175V10	175	131	158	135,48
60.50.200V10	200	181	183	142,94
60.50.250V10	250	181	233	147,92
60.50.300V10	300	181	283	151,64



- Links: 1 x Flügeltüre, 1 x Fachboden
- Rechts: 1 x Flügeltüre, 1 x Fachboden

Art.-Nr.	Maße in mm (BxTxH)	Preis in €
03.12.04V	1250 x 750 x 859	800,44
03.12.04V9	1250 x 750 x 959	831,51



- Links: 2 x Schublade, 1 x Flügeltüre
- Rechts: 2 x Schublade, 1 x Flügeltüre

Art.-Nr.	Maße in mm (BxTxH)	Preis in €
03.12.05V	1250 x 750 x 859	1.143,49
03.12.05V9	1250 x 750 x 959	1.174,56



- Links: 1 x Schublade, 1 x Flügeltüre
- Rechts: 1 x Schublade, 1 x Flügeltüre

Art.-Nr.	Maße in mm (BxTxH)	Preis in €
03.12.17V	1250 x 750 x 859	969,48
03.12.17V9	1250 x 750 x 959	1.000,55



- Links: 2 x Schublade, 1 x Flügeltüre
- Rechts: 2 x Schublade, 1 x Flügeltüre

Art.-Nr.	Maße in mm (BxTxH)	Preis in €
03.12.06V	1250 x 750 x 859	1.150,95
03.12.06V9	1250 x 750 x 959	1.182,02



- Links: 3 x Schublade
- Rechts: 5 x Schublade

Art.-Nr.	Maße in mm (BxTxH)	Preis in €
03.12.07V	1250 x 750 x 859	1.599,65
03.12.07V9	1250 x 750 x 959	1.630,72



- Links: 4 x Schublade
- Rechts: 4 x Schublade

Art.-Nr.	Maße in mm (BxTxH)	Preis in €
03.12.08V	1250 x 750 x 859	1.618,28
03.12.08V9	1250 x 750 x 959	1.649,36



Kastenwerkbenke

Raster: R 12-14 R 24-12 R 24-16 R 12-16 R 18-16 R 24-16 R 36-16 **R 18-24** R 24-24 R 36-24 R 48-24

Kastenwerkbenke 1500 | Tiefe 750 mm

- Schubladennutzmaß 450 x 600 mm
- Schubladen-Vollauszug (VA) 100 %
- Schubladen mit 50 mm Blendenhöhe, 70 kg Tragkraft
Schubladen ab 75 mm Blendenhöhe, 100 kg Tragkraft
180 kg Tragkraft auf Anfrage
- Arbeitsplatte Buche Multiplex, 1500 x 750 x 40 mm
- Niveaueingleichfüße
- Zylinderschloss mit zwei Schlüsseln
- Arbeitshöhe 859 mm oder 959 mm
- Gesamttragfähigkeit 1000 kg
- Gestellbreite 1165 mm

Passendes Einteilungsmaterial
zu R 18-24
finden Sie auf Seite 75



- Links: 1 x Schublade, 1 x Flügeltüre
- Rechts: 1 x Schublade, 1 x Flügeltüre

Art.-Nr.	Maße in mm (BxTxH)	Preis in €
03.14.17V	1500 x 750 x 859	1.009,26
03.14.17V9	1500 x 750 x 959	1.040,32



- Links: 1 x Flügeltüre, 1 x Fachboden
- Rechts: 3 x Schublade

Art.-Nr.	Maße in mm (BxTxH)	Preis in €
03.14.13V	1500 x 750 x 859	1.128,57
03.14.13V9	1500 x 750 x 959	1.159,64

Individuelle Zusammenstellung

Werkbank mit 2 Leergehäusen 600 mm Nutzhöhe

- Inkl. Arbeitsplatte Buche Multiplex 40 mm

Art.-Nr.	Maße in mm (BxTxH)	Preis in €
03.14.001	1500 x 750 x 859	594,12
03.14.001-9	1500 x 750 x 959	625,19

Flügeltüren

- Nutzbreite 495 mm

Art.-Nr.	Ausführung	Nutzhöhe (mm)	Preis in €
03.050.450L	links	450	68,35
03.050.450R	rechts	450	68,35
03.050.600	links+rechts	600	82,03

Fachboden

- Tragkraft 80 kg

Art.-Nr.	Maße in mm (BxTxH)	Preis in €
03.1094-01	836 x 705 x 20	41,01

Höhenverstellung um 200 mm

Art.-Nr.	Raster	Preis in €
03.15.95	25 mm	91,97



- 450 x 600 mm (B x T) mit Vollauszug 100% - Schubladen mit 50 mm Blendenhöhe 70 kg Tragkraft, Schubladen ab 75 mm Blendenhöhe 100 kg



Art.-Nr.	Blendenhöhe (mm)	Mantelhöhe (mm)	Nutzhöhe (mm)	Preis in €
60.50.050V07	50	28	30	109,38
60.50.075V10	75	56	58	113,11
60.50.100V10	100	81	83	116,84
60.50.125V10	125	81	108	130,50
60.50.150V10	150	131	133	133,00
60.50.175V10	175	131	158	135,48
60.50.200V10	200	181	183	142,94
60.50.250V10	250	181	233	147,92
60.50.300V10	300	181	283	151,64



- Links: 1 x Flügeltüre, 1 x Fachboden
- Rechts: 1 x Flügeltüre, 1 x Fachboden

Art.-Nr.	Maße in mm (BxTxH)	Preis in €
03.14.04V	1500 x 750 x 859	840,22
03.14.04V9	1500 x 750 x 959	871,29



- Links: 2 x Schublade, 1 x Flügeltüre
- Rechts: 2 x Schublade, 1 x Flügeltüre

Art.-Nr.	Maße in mm (BxTxH)	Preis in €
03.14.05V	1500 x 750 x 859	1.183,26
03.14.05V9	1500 x 750 x 959	1.214,33



- Links: 3 x Schublade
- Rechts: 3 x Schublade

Art.-Nr.	Maße in mm (BxTxH)	Preis in €
03.14.33V	1500 x 750 x 859	1.451,74
03.14.33V9	1500 x 750 x 959	1.482,81



- Links: 2 x Schublade, 1 x Flügeltüre
- Rechts: 2 x Schublade, 1 x Flügeltüre

Art.-Nr.	Maße in mm (BxTxH)	Preis in €
03.14.06V	1500 x 750 x 859	1.190,72
03.14.06V9	1500 x 750 x 959	1.221,80



- Links: 3 x Schublade
- Rechts: 5 x Schublade

Art.-Nr.	Maße in mm (BxTxH)	Preis in €
03.14.07V	1500 x 750 x 859	1.639,43
03.14.07V9	1500 x 750 x 959	1.670,49



- Links: 4 x Schublade
- Rechts: 4 x Schublade

Art.-Nr.	Maße in mm (BxTxH)	Preis in €
03.14.08V	1500 x 750 x 859	1.658,07
03.14.08V9	1500 x 750 x 959	1.689,15



Kastenwerkbenke

Raster: R 12-14 R 24-12 R 24-16 R 12-16 R 18-16 R 24-16 R 36-16 **R 18-24** R 24-24 R 36-24 R 48-24

Kastenwerkbenke 1500 | Tiefe 750 mm

- Schubladennutzmaß 450 x 600 mm
- Schubladen-Vollauszug (VA) 100 %
- Schubladen mit 50 mm Blendenhöhe, 70 kg Tragkraft
Schubladen ab 75 mm Blendenhöhe, 100 kg Tragkraft
180 kg Tragkraft auf Anfrage
- Arbeitsplatte Buche Multiplex, 1500 x 750 x 40 mm
- Niveaueingleichfüße
- Zylinderschloss mit zwei Schlüsseln
- Arbeitshöhe 859 mm und 959 mm
- Gesamttragfähigkeit 1000 kg
- Gestellbreite 1465 mm

Passendes Einteilungsmaterial
zu R 18-24
finden Sie auf Seite 75



- Links: 1 x halber Fachboden
- Rechts: 2 x Schublade, 1 x Flügeltüre

Art.-Nr.	Maße in mm (BxTxH)	Preis in €
03.14.11V	1500 x 750 x 859	841,45
03.14.11V9	1500 x 750 x 959	872,53

Individuelle Zusammenstellung

Werkbank mit Leergehäuse 600 mm Nutzhöhe

- Inkl. Arbeitsplatte Buche Multiplex 40mm
- 1500 x 750 mm (BxT)

Art.-Nr.	Ausführung	Höhe in mm	Preis in €
03.14.002	rechts	859	546,89
03.14.002-9	rechts	959	577,96
03.14.002GL	links	859	546,89
03.14.002-9GL	links	959	577,96

Flügeltüren

- Nutzbreite 495 mm

Art.-Nr.	Ausführung	Nutzhöhe (mm)	Preis in €
03.050.450L	links	450	68,35
03.050.450R	rechts	450	68,35
03.050.600	links+rechts	600	82,03

Fachboden

- Tragkraft 80 kg

Art.-Nr.	Maße in mm (BxTxH)	Preis in €
03.1094-01	836 x 705 x 20	41,01

Höhenverstellung um 200 mm

Art.-Nr.	Raster	Preis in €
03.15.95	25 mm	91,97



- 450 x 600 mm (B x T) mit Vollauszug 100% - Schubladen mit 50 mm Blendenhöhe 70 kg Tragkraft, Schubladen ab 75 mm Blendenhöhe 100 kg



Art.-Nr.	Blendenhöhe (mm)	Mantelhöhe (mm)	Nutzhöhe (mm)	Preis in €
60.50.050V07	50	28	30	109,38
60.50.075V10	75	56	58	113,11
60.50.100V10	100	81	83	116,84
60.50.125V10	125	81	108	130,50
60.50.150V10	150	131	133	133,00
60.50.175V10	175	131	158	135,48
60.50.200V10	200	181	183	142,94
60.50.250V10	250	181	233	147,92
60.50.300V10	300	181	283	151,64



- Links: 1 x halber Fachboden
- Rechts: 1 x Flügeltüre, 1 x Fachboden

Art.-Nr.	Maße in mm (BxTxH)	Preis in €
03.14.21V	1500 x 750 x 859	669,93
03.14.21V9	1500 x 750 x 959	701,01



- Links: 1 x halber Fachboden
- Rechts: 1 x Schublade, 1 x Flügeltüre

Art.-Nr.	Maße in mm (BxTxH)	Preis in €
03.14.22V	1500 x 750 x 859	754,45
03.14.22V9	1500 x 750 x 959	785,53



- Links: 6 x Schublade
- Rechts: 1 x halber Fachboden

Art.-Nr.	Maße in mm (BxTxH)	Preis in €
03.14.23-LV	1500 x 750 x 859	1.247,90
03.14.23-LV9	1500 x 750 x 959	1.278,97



- Links: 5 x Schublade
- Rechts: 1 x halber Fachboden

Art.-Nr.	Maße in mm (BxTxH)	Preis in €
03.14.24-LV	1500 x 750 x 859	1.163,38
03.14.24-LV9	1500 x 750 x 959	1.194,44



- Links: 6 x Schublade
- Rechts: 1 x halber Fachboden

Art.-Nr.	Maße in mm (BxTxH)	Preis in €
03.14.26-LV	1500 x 750 x 859	1.265,30
03.14.26-LV9	1500 x 750 x 959	1.296,36



- Links: 2 x Schublade
- Rechts: 1 x halber Fachboden

Art.-Nr.	Maße in mm (BxTxH)	Preis in €
03.14.27-LV	1500 x 750 x 859	850,16
03.14.27-LV9	1500 x 750 x 959	881,23



Kastenwerkbenke

Raster: R 12-14 R 24-12 R 24-16 R 12-16 R 18-16 R 24-16 R 36-16 R 18-24 **R 24-24** R 36-24 R 48-24

Kastenwerkbenke 1500 | Tiefe 750 mm

- Schubladennutzmaß 600 x 600 mm
- Schubladen-Vollauszug (VA) 100 %
- Schubladen mit 50 mm Blendenhöhe, 70 kg Tragkraft
Schubladen ab 75 mm Blendenhöhe, 100 kg Tragkraft
180 kg Tragkraft auf Anfrage
- Arbeitsplatte Buche Multiplex, 1500 x 750 x 40 mm
- NiveaueingleichsfüÙe
- Zylinderschloss mit zwei Schlüsseln
- Arbeitshöhe 859 mm oder 959 mm
- Gesamttragfähigkeit 1000 kg
- Gestellbreite 1465 mm

Passendes Einteilungsmaterial
zu R 24-24
finden Sie auf Seite 83



- Links: 5 x Schublade
- Rechts: 1 x Schublade, 1 x Flügeltüre

Art.-Nr.	MaÙe in mm (BxTxH)	Preis in €
03.15.07V	1500 x 750 x 859	1.492,74
03.15.07V9	1500 x 750 x 959	1.523,82

Individuelle Zusammenstellung

Werkbank mit 2 Leergehäusen 600 mm Nutzhöhe

- Inkl. Arbeitsplatte Buche Multiplex 40 mm

Art.-Nr.	MaÙe in mm (BxTxH)	Preis in €
03.15.001	1500 x 750 x 859	620,22
03.15.001-9	1500 x 750 x 959	651,29

Flügeltüren

- Nutzbreite 645 mm

Art.-Nr.	Ausführung	Nutzhöhe (mm)	Preis in €
03.070.450L	links	450	77,06
03.070.450R	rechts	450	77,06
03.070.600	links+rechts	600	98,18

Fachboden

- Tragkraft 80 kg

Art.-Nr.	MaÙe in mm (BxTxH)	Preis in €
03.1094-00	705 x 705 x 20	42,26

Höhenverstellung um 200 mm

Art.-Nr.	Raster	Preis in €
03.15.95	25 mm	91,97

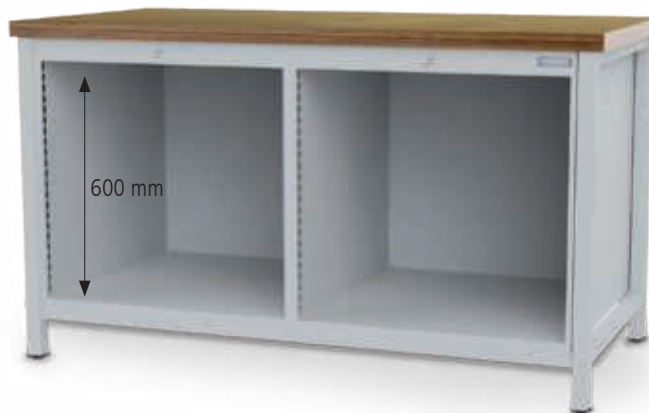

- 600 x 600 mm (B x T) mit Vollauszug 100% - Schubladen mit 50 mm Blendenhöhe 70 kg Tragkraft, Schubladen ab 75 mm Blendenhöhe 100 kg



Art.-Nr.	Blendenhöhe (mm)	Mantelhöhe (mm)	Nutzhöhe (mm)	Preis in €
60.70.050V07	50	28	30	119,32
60.70.075V10	75	56	58	123,05
60.70.100V10	100	81	83	125,53
60.70.125V10	125	81	108	134,23
60.70.150V10	150	131	133	139,21
60.70.175V10	175	131	158	142,94
60.70.200V10	200	181	183	145,41
60.70.250V10	250	181	233	150,38
60.70.300V10	300	181	283	159,10



- Links: 4 x Schublade
- Rechts: 4 x Schublade

Art.-Nr.	Maße in mm (BxTxH)	Preis in €
03.15.32V	1500 x 750 x 859	1.704,05
03.15.32V9	1500 x 750 x 959	1.735,12



- Links: 4 x Schublade
- Rechts: 1 x Flügeltüre, 1 x Fachboden

Art.-Nr.	Maße in mm (BxTxH)	Preis in €
03.15.41V	1500 x 750 x 859	1.302,59
03.15.41V9	1500 x 750 x 959	1.333,66



- Links: 5 x Schublade
- Rechts: 4 x Schublade

Art.-Nr.	Maße in mm (BxTxH)	Preis in €
03.15.54V	1500 x 750 x 859	1.824,61
03.15.54V9	1500 x 750 x 959	1.855,68



- Links: 3 x Schublade
- Rechts: 1 x Flügeltüre, 1 x Fachboden

Art.-Nr.	Maße in mm (BxTxH)	Preis in €
03.15.31V	1500 x 750 x 859	1.196,95
03.15.31V9	1500 x 750 x 959	1.228,01



- Links: 1 x Schublade, 1 x Flügeltüre
- Rechts: 1 x Flügeltüre, 1 x Fachboden

Art.-Nr.	Maße in mm (BxTxH)	Preis in €
03.15.21V	1500 x 750 x 859	976,94
03.15.21V9	1500 x 750 x 959	1.008,02



- Links: 1 x Schublade, 1 x Flügeltüre
- Rechts: 2 x Schublade, 1 x Flügeltüre

Art.-Nr.	Maße in mm (BxTxH)	Preis in €
03.15.23V	1500 x 750 x 859	1.159,64
03.15.23V9	1500 x 750 x 959	1.190,72



Kastenwerkbanken

Raster: R 12-14 R 24-12 R 24-16 R 12-16 R 18-16 R 24-16 R 36-16 R 18-24 **R 24-24** R 36-24 R 48-24

Kastenwerkbenke 1500 | Tiefe 750 mm

- Schubladennutzmaß 600 x 600 mm
- Schubladen-Vollauszug (VA) 100 %
- Schubladen mit 50 mm Blendenhöhe, 70 kg Tragkraft
Schubladen ab 75 mm Blendenhöhe, 100 kg Tragkraft
180 kg Tragkraft auf Anfrage
- Arbeitsplatte Buche Multiplex, 1500 x 750 x 40 mm
- NiveaueingleichsfüÙe
- Zylinderschloss mit zwei Schlüsseln
- Arbeitshöhe 859 mm oder 959 mm
- Gesamttragfähigkeit 1000 kg
- Gestellbreite 1465 mm

Passendes Einteilungsmaterial
zu R 24-24
finden Sie auf Seite 83



- Links: 2 x Schublade, 1 x Flügeltüre
- Rechts: 1 x halber Fachboden mit Rückwand

Art.-Nr.	MaÙe in mm (BxTxH)	Preis in €
03.15.022V	1500 x 750 x 859	943,37
03.15.022V9	1500 x 750 x 959	974,45

Individuelle Zusammenstellung

Werkbank mit 1 Leergehäuse und 1 Leergehäuse mit halbem Fachboden mit Rückwand 600 mm Nutzhöhe

- Inkl. Arbeitsplatte Buche Multiplex 40 mm

Art.-Nr.	MaÙe in mm (BxTxH)	Preis in €
03.15.002	1500 x 750 x 859	620,22
03.15.002-9	1500 x 750 x 959	651,29

Flügeltüren

- Nutzbreite 645 mm

Art.-Nr.	Ausführung	Nutzhöhe (mm)	Preis in €
03.070.450L	links	450	77,06
03.070.450R	rechts	450	77,06
03.070.600	links+rechts	600	98,18

Fachboden

- Tragkraft 80 kg

Art.-Nr.	MaÙe in mm (BxTxH)	Preis in €
03.1094-00	705 x 705 x 20	42,26

Höhenverstellung um 200 mm

Art.-Nr.	Raster	Preis in €
03.15.95	25 mm	91,97

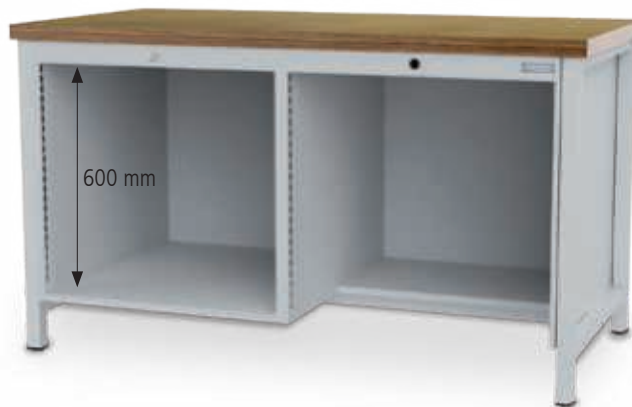

- 600 x 600 mm (B x T) mit Vollauszug 100% - Schubladen mit 50 mm Blendenhöhe 70 kg Tragkraft, Schubladen ab 75 mm Blendenhöhe 100 kg



Art.-Nr.	Blendenhöhe (mm)	Mantelhöhe (mm)	Nutzhöhe (mm)	Preis in €
60.70.050V07	50	28	30	119,32
60.70.075V10	75	56	58	123,05
60.70.100V10	100	81	83	125,53
60.70.125V10	125	81	108	134,23
60.70.150V10	150	131	133	139,21
60.70.175V10	175	131	158	142,94
60.70.200V10	200	181	183	145,41
60.70.250V10	250	181	233	150,38
60.70.300V10	300	181	283	159,10



- Links: 1 x Flügeltüre, 1 x Fachboden
- Rechts: 1 x halber Fachboden mit Rückwand

Art.-Nr.	Maße in mm (BxTxH)	Preis in €
03.15.026V	1500 x 750 x 859	760,67
03.15.026V9	1500 x 750 x 959	791,73



- Links: 2 x Schublade, 1 x Flügeltüre
- Rechts: 1 x halber Fachboden mit Rückwand

Art.-Nr.	Maße in mm (BxTxH)	Preis in €
03.15.027V	1500 x 750 x 859	942,14
03.15.027V9	1500 x 750 x 959	973,22



- Links: 1 x Schublade, 1 x Flügeltüre
- Rechts: 1 x halber Fachboden mit Rückwand

Art.-Nr.	Maße in mm (BxTxH)	Preis in €
03.15.028V	1500 x 750 x 859	837,73
03.15.028V9	1500 x 750 x 959	868,80



- Links: 2 x Schublade
- Rechts: 1 x halber Fachboden mit Rückwand

Art.-Nr.	Maße in mm (BxTxH)	Preis in €
03.15.029V	1500 x 750 x 859	938,41
03.15.029V9	1500 x 750 x 959	969,48



- Links: 1 x halber Fachboden mit Rückwand
- Rechts: 6 x Schublade

Art.-Nr.	Maße in mm (BxTxH)	Preis in €
03.15.030V	1500 x 750 x 859	1.373,43
03.15.030V9	1500 x 750 x 959	1.404,51



- Links: 1 x halber Fachboden mit Rückwand
- Rechts: 4 x Schublade

Art.-Nr.	Maße in mm (BxTxH)	Preis in €
03.15.031V	1500 x 750 x 859	1.163,38
03.15.031V9	1500 x 750 x 959	1.194,44



Kastenwerkbenke

Raster: R 12-14 R 24-12 R 24-16 R 12-16 R 18-16 R 24-16 R 36-16 **R 18-24** R 24-24 R 36-24 R 48-24

Kastenwerkbenke 2000 | Tiefe 750 mm

- Schubladennutzmaß 450 x 600 mm
- Schubladen-Vollauszug (VA) 100 %
- Schubladen mit 50 mm Blendenhöhe, 70 kg Tragkraft
Schubladen ab 75 mm Blendenhöhe, 100 kg Tragkraft
180 kg Tragkraft auf Anfrage
- Arbeitsplatte Buche Multiplex, 2000 x 750 x 40 mm
- NiveaueingleichsfüÙe
- Zylinderschloss mit zwei Schlüsseln
- Arbeitshöhe 859 mm oder 959 mm
- Gesamttragfähigkeit 1000 kg
- Gestellbreite 1965 mm

Passendes Einteilungsmaterial
zu R 18-24
finden Sie auf Seite 75



Lochplatten siehe
Seite 311



- Links: 1 x halber Fachboden
- Rechts: 1 x Schublade, 1 x Flügeltüre
- **Lieferumfang ohne Lochplatte**

Art.-Nr.	MaÙe in mm (BxTxH)	Preis in €
03.19.12V	2000 x 750 x 859	830,27
03.19.12V9	2000 x 750 x 959	861,34

Individuelle Zusammenstellung

Werkbank mit Leergehäuse 600 mm Nutzhöhe

- Inkl. Arbeitsplatte Buche Multiplex 40mm
- 2000 x 750 mm (BxT)

Art.-Nr.	Ausführung	Höhe in mm	Preis in €
03.19.003	links	859	628,92
03.19.003-9	links	959	660,00
03.19.003GR	rechts	859	628,92
03.19.003-9GR	rechts	959	660,00



Flügeltüren

- Nutzbreite 495 mm

Art.-Nr.	Ausführung	Nutzhöhe (mm)	Preis in €
03.050.450L	links	450	68,35
03.050.450R	rechts	450	68,35
03.050.600	links+rechts	600	82,03

Fachboden

- Tragkraft 80 kg

Art.-Nr.	MaÙe in mm (BxTxH)	Preis in €
03.1094-01	836 x 705 x 20	41,01

Höhenverstellung um 200 mm

Art.-Nr.	Raster	Preis in €
03.15.95	25 mm	91,97

- 450 x 600 mm (B x T) mit Vollauszug 100% - Schubladen mit 50 mm Blendenhöhe 70 kg Tragkraft, Schubladen ab 75 mm Blendenhöhe 100 kg



Art.-Nr.	Blendenhöhe (mm)	Mantelhöhe (mm)	Nutzhöhe (mm)	Preis in €
60.50.050V07	50	28	30	109,38
60.50.075V10	75	56	58	113,11
60.50.100V10	100	81	83	116,84
60.50.125V10	125	81	108	130,50
60.50.150V10	150	131	133	133,00
60.50.175V10	175	131	158	135,48
60.50.200V10	200	181	183	142,94
60.50.250V10	250	181	233	147,92
60.50.300V10	300	181	283	151,64



- Links: 1 x halber Fachboden
- Rechts: 1 x Flügeltüre, 1 x Fachboden

Art.-Nr.	Maße in mm (BxTxH)	Preis in €
03.19.13V	2000 x 750 x 859	751,96
03.19.13V9	2000 x 750 x 959	783,04



- Links: 1 x halber Fachboden
- Rechts: 1 x Schublade, 1 x Flügeltüre

Art.-Nr.	Maße in mm (BxTxH)	Preis in €
03.19.17V	2000 x 750 x 859	836,49
03.19.17V9	2000 x 750 x 959	867,57



- Links: 6 x Schublade
- Rechts: 1 x halber Fachboden

Art.-Nr.	Maße in mm (BxTxH)	Preis in €
03.19.18V	2000 x 750 x 859	1.329,93
03.19.18V9	2000 x 750 x 959	1.361,01



- Links: 5 x Schublade
- Rechts: 1 x halber Fachboden

Art.-Nr.	Maße in mm (BxTxH)	Preis in €
03.19.19V	2000 x 750 x 859	1.245,41
03.19.19V9	2000 x 750 x 959	1.276,49



- Links: 6 x Schublade
- Rechts: 1 x halber Fachboden

Art.-Nr.	Maße in mm (BxTxH)	Preis in €
03.19.11V	2000 x 750 x 859	1.347,33
03.19.11V9	2000 x 750 x 959	1.378,40



- Links: 2 x Schublade
- Rechts: 1 x halber Fachboden

Art.-Nr.	Maße in mm (BxTxH)	Preis in €
03.19.10V	2000 x 750 x 859	932,19
03.19.10V9	2000 x 750 x 959	963,26



Kastenwerkbanken

Raster: R 12-14 R 24-12 R 24-16 R 12-16 R 18-16 R 24-16 R 36-16 **R 18-24** R 24-24 R 36-24 R 48-24

Kastenwerkbenke 2000 | Tiefe 750 mm

- Schubladennutzmaß 450 x 600 mm
- Schubladen-Vollauszug (VA) 100 %
- Schubladen mit 50 mm Blendenhöhe, 70 kg Tragkraft
Schubladen ab 75 mm Blendenhöhe, 100 kg Tragkraft
180 kg Tragkraft auf Anfrage
- Arbeitsplatte Buche Multiplex, 2000 x 750 x 40 mm
- NiveaueingleichsfüÙe
- Zylinderschloss mit zwei Schlüsseln
- Arbeitshöhe 859 mm oder 959 mm
- Gesamttragfähigkeit 1000 kg
- Gestellbreite 1965 mm

Passendes Einteilungsmaterial
zu R 18-24
finden Sie auf Seite 75



- Links: 1 x Schublade, 1 x Flügeltüre
- Mitte: 1 x halber Fachboden mit Rückwand
- Rechts: 3 x Schublade

Art.-Nr.	MaÙe in mm (BxTxH)	Preis in €
03.19.24V	2000 x 750 x 859	1.339,87
03.19.24V9	2000 x 750 x 959	1.370,94

Individuelle Zusammenstellung

Werkbank mit 2 Leergehäusen und 1 halber Fachboden mit Rückwand 600 mm Nutzhöhe

- Inkl. Arbeitsplatte Buche Multiplex 40 mm

Art.-Nr.	MaÙe in mm (BxTxH)	Preis in €
03.19.002	2000 x 750 x 859	709,71
03.19.002-9	2000 x 750 x 959	740,78



- 450 x 600 mm (B x T) mit Vollauszug 100% - Schubladen mit 50 mm Blendenhöhe 70 kg Tragkraft, Schubladen ab 75 mm Blendenhöhe 100 kg

Flügeltüren

- Nutzbreite 495 mm

Art.-Nr.	Ausführung	Nutzhöhe (mm)	Preis in €
03.050.450L	links	450	68,35
03.050.450R	rechts	450	68,35
03.050.600	links+rechts	600	82,03

Fachboden

- Tragkraft 80 kg

Art.-Nr.	MaÙe in mm (BxTxH)	Preis in €
03.1094-01	836 x 705 x 20	41,01

Höhenverstellung um 200 mm

Art.-Nr.	Raster	Preis in €
03.15.95	25 mm	91,97

Art.-Nr.	Blendenhöhe (mm)	Mantelhöhe (mm)	Nutzhöhe (mm)	Preis in €
60.50.050V07	50	28	30	109,38
60.50.075V10	75	56	58	113,11
60.50.100V10	100	81	83	116,84
60.50.125V10	125	81	108	130,50
60.50.150V10	150	131	133	133,00
60.50.175V10	175	131	158	135,48
60.50.200V10	200	181	183	142,94
60.50.250V10	250	181	233	147,92
60.50.300V10	300	181	283	151,64



- Links: 4 x Schublade
- Mitte: 1 x halber Fachboden mit Rückwand
- Rechts: 5 x Schublade

Art.-Nr.	Maße in mm (BxTxH)	Preis in €
03.19.45V	2000 x 750 x 859	1.845,74
03.19.45V9	2000 x 750 x 959	1.876,81



- Links: 3 x Schublade
- Mitte: 1 x halber Fachboden mit Rückwand
- Rechts: 3 x Schublade

Art.-Nr.	Maße in mm (BxTxH)	Preis in €
03.19.25V	2000 x 750 x 859	1.567,32
03.19.25V9	2000 x 750 x 959	1.598,40



- Links: 4 x Schublade
- Mitte: 1 x halber Fachboden mit Rückwand
- Rechts: 1 x Schublade, 1 x Flügeltüre

Art.-Nr.	Maße in mm (BxTxH)	Preis in €
03.19.42V	2000 x 750 x 859	1.439,31
03.19.42V9	2000 x 750 x 959	1.470,38



- Links: 1 x Flügeltüre, 1 x Fachboden
- Mitte: 1 x halber Fachboden mit Rückwand
- Rechts: 1 x Flügeltüre, 1 x Fachboden

Art.-Nr.	Maße in mm (BxTxH)	Preis in €
03.19.27V	2000 x 750 x 859	955,80
03.19.27V9	2000 x 750 x 959	986,88



- Links: 4 x Schublade
- Mitte: 1 x halber Fachboden mit Rückwand
- Rechts: 4 x Schublade

Art.-Nr.	Maße in mm (BxTxH)	Preis in €
03.19.28V	2000 x 750 x 859	1.731,39
03.19.28V9	2000 x 750 x 959	1.762,47



- Links: 3 x Schublade
- Mitte: 1 x halber Fachboden mit Rückwand
- Rechts: 4 x Schublade

Art.-Nr.	Maße in mm (BxTxH)	Preis in €
03.19.29V	2000 x 750 x 859	1.670,49
03.19.29V9	2000 x 750 x 959	1.701,56



Kastenwerkbanken

Raster: R 12-14 R 24-12 R 24-16 R 12-16 R 18-16 R 24-16 R 36-16 **R 18-24** R 24-24 R 36-24 R 48-24

Kastenwerkbank 2000 | Tiefe 750 mm

- Schubladen-Vollauszug (VA) 100 %
- Schubladen mit 50 mm Blendenhöhe, 70 kg Tragkraft
Schubladen ab 75 mm Blendenhöhe, 100 kg Tragkraft
180 kg Tragkraft auf Anfrage
- Arbeitsplatte Buche Multiplex, 2000 x 750 x 40 mm
- NiveaueingleichsfüÙe
- Zylinderschloss mit zwei Schlüsseln
- Arbeitshöhe 859 mm oder 959 mm
- Gesamttragfähigkeit 1000 kg
- Gestellbreite 1708 mm

Passendes Einteilungsmaterial
zu R 18-24
finden Sie auf Seite 75



- Links: 1 x Schublade, 1 x Flügeltüre
- Mitte: 1 x Schublade, 1 x Flügeltüre
- Rechts: 1 x Schublade, 1 x Flügeltüre

Art.-Nr.	MaÙe in mm (BxTxH)	Preis in €
03.19.32V	2000 x 750 x 859	1.367,21
03.19.32V9	2000 x 750 x 959	1.398,28

Individuelle Zusammenstellung

Werkbank mit 3 Leergehäusen 600 mm Nutzhöhe

- Inkl. Arbeitsplatte Buche Multiplex 40 mm

Art.-Nr.	MaÙe in mm (BxTxH)	Preis in €
03.19.001	2000 x 750 x 859	763,16
03.19.001-9	2000 x 750 x 959	794,22

Flügeltüren

- Nutzbreite 495 mm

Art.-Nr.	Ausführung	Nutzhöhe (mm)	Preis in €
03.050.450L	links	450	68,35
03.050.450R	rechts	450	68,35
03.050.600	links+rechts	600	82,03

Fachboden

- Tragkraft 80 kg

Art.-Nr.	MaÙe in mm (BxTxH)	Preis in €
03.1094-01	836 x 705 x 20	41,01

Höhenverstellung um 200 mm

Art.-Nr.	Raster	Preis in €
03.15.95	25 mm	91,97



- 450 x 600 mm (B x T) mit Vollauszug 100% - Schubladen mit 50 mm Blendenhöhe 70 kg Tragkraft, Schubladen ab 75 mm Blendenhöhe 100 kg



Art.-Nr.	Blendenhöhe (mm)	Mantelhöhe (mm)	Nutzhöhe (mm)	Preis in €
60.50.050V07	50	28	30	109,38
60.50.075V10	75	56	58	113,11
60.50.100V10	100	81	83	116,84
60.50.125V10	125	81	108	130,50
60.50.150V10	150	131	133	133,00
60.50.175V10	175	131	158	135,48
60.50.200V10	200	181	183	142,94
60.50.250V10	250	181	233	147,92
60.50.300V10	300	181	283	151,64

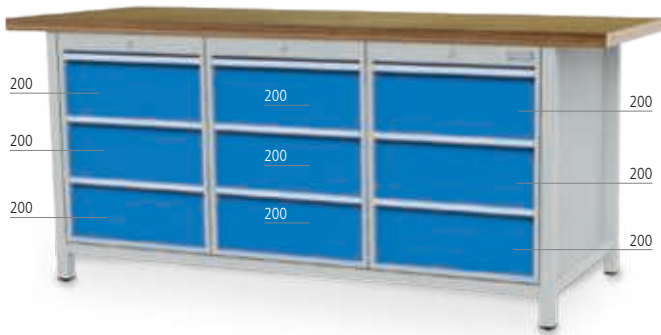

- Links: 3 x Schublade
- Mitte: 3 x Schublade
- Rechts: 3 x Schublade

Art.-Nr.	Maße in mm (BxTxH)	Preis in €
03.19.33V	2000 x 750 x 859	2.049,58
03.19.33V9	2000 x 750 x 959	2.080,66



- Links: 1 x Flügeltüre, 1 x Fachboden
- Mitte: 3 x Schublade
- Rechts: 1 x Flügeltüre, 1 x Fachboden

Art.-Nr.	Maße in mm (BxTxH)	Preis in €
03.19.35V	2000 x 750 x 859	1.438,05
03.19.35V9	2000 x 750 x 959	1.469,13



- Links: 1 x Schublade, 1 x Flügeltüre
- Mitte: 1 x Flügeltüre, 1 x Fachboden
- Rechts: 1 x Schublade, 1 x Flügeltüre

Art.-Nr.	Maße in mm (BxTxH)	Preis in €
03.19.34V	2000 x 750 x 859	1.288,90
03.19.34V9	2000 x 750 x 959	1.319,98



- Links: 5 x Schublade
- Mitte: 3 x Schublade
- Rechts: 1 x Flügeltüre, 1 x Fachboden

Art.-Nr.	Maße in mm (BxTxH)	Preis in €
03.19.36V	2000 x 750 x 859	1.933,99
03.19.36V9	2000 x 750 x 959	1.965,06



- Links: 5 x Schublade
- Mitte: 3 x Schublade
- Rechts: 4 x Schublade

Art.-Nr.	Maße in mm (BxTxH)	Preis in €
03.19.44V	2000 x 750 x 859	2.319,29
03.19.44V9	2000 x 750 x 959	2.350,37



- Links: 4 x Schublade
- Mitte: 4 x Schublade
- Rechts: 1 x Flügeltüre, 1 x Fachboden

Art.-Nr.	Maße in mm (BxTxH)	Preis in €
03.19.46V	2000 x 750 x 859	1.950,14
03.19.46V9	2000 x 750 x 959	1.981,22



Kastenwerkbenke

Raster: R 12-14 R 24-12 R 24-16 R 12-16 R 18-16 R 24-16 R 36-16 R 18-24 **R 24-24** R 36-24 R 48-24

Kastenwerkbenke 2000 | Tiefe 750 mm

- Schubladennutzmaß 600 x 600 mm
- Schubladen-Vollauszug (VA) 100 %
- Schubladen mit 50 mm Blendenhöhe, 70 kg Tragkraft
Schubladen ab 75 mm Blendenhöhe, 100 kg Tragkraft
180 kg Tragkraft auf Anfrage
- Arbeitsplatte Buche Multiplex, 2000 x 750 x 40 mm
- Niveaueingleichfüße
- Zylinderschloss mit zwei Schlüsseln
- Arbeitshöhe 859 mm oder 959 mm
- Gesamttragfähigkeit 1000 kg
- Gestellbreite 1965 mm

Passendes Einteilungsmaterial
zu R 24-24
finden Sie auf Seite 83



- Links: 4 x Schublade
- Mitte: 2 x Fachboden mit Rückwand
- Rechts: 2 x Schublade, 1 x Flügeltüre

Art.-Nr.	Maße in mm (BxTxH)	Preis in €
03.20.03V	2000 x 750 x 859	1.687,89
03.20.03V9	2000 x 750 x 959	1.718,96

Individuelle Zusammenstellung

Werkbank mit 2 Leergehäusen 600 mm Nutzhöhe

Mitte mit 2 Fachböden mit Rückwand

- Inkl. Arbeitsplatte Buche Multiplex 40 mm

Art.-Nr.	Maße in mm (BxTxH)	Preis in €
03.20.001	2000 x 750 x 859	815,36
03.20.001-9	2000 x 750 x 959	846,42

Flügeltüren

- Nutzbreite 645 mm

Art.-Nr.	Ausführung	Nutzhöhe (mm)	Preis in €
03.070.450L	links	450	77,06
03.070.450R	rechts	450	77,06
03.070.600	links+rechts	600	98,18

Fachboden

- Tragkraft 80 kg

Art.-Nr.	Maße in mm (BxTxH)	Preis in €
03.1094-00*	705 x 705 x 20	42,26
03.1094.03**	536 x 705 x 20	36,04

* Fachboden hinter Flügeltüre

**Fachboden Mitte

Höhenverstellung um 200 mm

Art.-Nr.	Raster	Preis in €
03.15.95	25 mm	91,97



- 600 x 600 mm (B x T) mit Vollauszug 100% - Schubladen mit 50 mm Blendenhöhe 70 kg Tragkraft, Schubladen ab 75 mm Blendenhöhe 100 kg



Art.-Nr.	Blendenhöhe (mm)	Mantelhöhe (mm)	Nutzhöhe (mm)	Preis in €
60.70.050V07	50	28	30	119,32
60.70.075V10	75	56	58	123,05
60.70.100V10	100	81	83	125,53
60.70.125V10	125	81	108	134,23
60.70.150V10	150	131	133	139,21
60.70.175V10	175	131	158	142,94
60.70.200V10	200	181	183	145,41
60.70.250V10	250	181	233	150,38
60.70.300V10	300	181	283	159,10



- Links: 4 x Schublade
- Mitte: 2 x Fachboden mit Rückwand
- Rechts: 4 x Schublade

Art.-Nr.	Maße in mm (BxTxH)	Preis in €
03.20.04V	2000 x 750 x 859	1.909,14
03.20.04V9	2000 x 750 x 959	1.940,20



- Links: 5 x Schublade
- Mitte: 2 x Fachboden mit Rückwand
- Rechts: 4 x Schublade

Art.-Nr.	Maße in mm (BxTxH)	Preis in €
03.20.11V	2000 x 750 x 859	2.018,51
03.20.11V9	2000 x 750 x 959	2.049,58



- Links: 1 x Schublade, 1 x Flügeltüre
- Mitte: 2 x Fachboden mit Rückwand
- Rechts: 3 x Schublade

Art.-Nr.	Maße in mm (BxTxH)	Preis in €
03.20.14V	2000 x 750 x 859	1.467,89
03.20.14V9	2000 x 750 x 959	1.498,97



- Links: 3 x Schublade
- Mitte: 2 x Fachboden mit Rückwand
- Rechts: 3 x Schublade

Art.-Nr.	Maße in mm (BxTxH)	Preis in €
03.20.18V	2000 x 750 x 859	1.687,89
03.20.18V9	2000 x 750 x 959	1.718,96



- Links: 5 x Schublade
- Mitte: 2 x Fachboden mit Rückwand
- Rechts: 5 x Schublade

Art.-Nr.	Maße in mm (BxTxH)	Preis in €
03.20.15V	2000 x 750 x 859	2.132,86
03.20.15V9	2000 x 750 x 959	2.163,93



- Links: 2 x Schublade, 1 x Flügeltüre
- Mitte: 2 x Fachboden mit Rückwand
- Rechts: 4 x Schublade

Art.-Nr.	Maße in mm (BxTxH)	Preis in €
03.20.13V	2000 x 750 x 859	1.679,20
03.20.13V9	2000 x 750 x 959	1.710,27



Kastenwerkbenke

Raster: R 12-14 R 24-12 R 24-16 R 12-16 R 18-16 R 24-16 R 36-16 **R 18-24** R 24-24 R 36-24 R 48-24

Kastenwerkbenke 2500 | Tiefe 750 mm

- Schubladennutzmaß 450 x 600 mm
- Schubladen-Vollauszug (VA) 100 %
- Schubladen mit 50 mm Blendenhöhe, 70 kg Tragkraft
Schubladen ab 75 mm Blendenhöhe, 100 kg Tragkraft
180 kg Tragkraft auf Anfrage
- Arbeitsplatte Buche Multiplex, 2500 x 750 x 40 mm
- NiveaueingleichsfüÙe
- Zylinderschloss mit zwei Schlüsseln
- Arbeitshöhe 859 mm oder 959 mm
- Gesamttragfähigkeit 1000 kg
- Anlieferung teilweise montiert, Arbeitsplatte wird separat angeliefert
- Gestellbreite 2330 mm

Passendes Einteilungsmaterial
zu R 18-24
finden Sie auf Seite 75



- Links außen: 1 x Schublade, 1 x Flügeltüre
- Links Mitte: 1 x Schublade, 1 x Flügeltüre
- Rechts Mitte: 1 x Schublade, 1 x Flügeltüre
- Rechts außen: 1 x Schublade, 1 x Flügeltüre

Art.-Nr.	MaÙe in mm (BxTxH)	Preis in €
03.25.2222V	2500 x 750 x 859	1.927,78
03.25.2222V9	2500 x 750 x 959	1.989,91

Individuelle Zusammenstellung

Werkbank mit 4 Leergehäusen 600 mm Nutzhöhe

- Inkl. Arbeitsplatte Buche Multiplex 40 mm

Art.-Nr.	MaÙe in mm (BxTxH)	Preis in €
03.25.001	2500 x 750 x 859	1.122,37
03.25.001-9	2500 x 750 x 959	1.184,51



Flügeltüren

- Nutzbreite 495 mm

Art.-Nr.	Ausführung	Nutzhöhe (mm)	Preis in €
03.050.450L	links	450	68,35
03.050.450R	rechts	450	68,35
03.050.600	links+rechts	600	82,03

Fachboden

- Tragkraft 80 kg

Art.-Nr.	MaÙe in mm (BxTxH)	Preis in €
03.1094-01	836 x 705 x 20	41,01

Höhenverstellung um 200 mm

Art.-Nr.	Raster	Preis in €
03.15.95	25 mm	91,97

- 450 x 600 mm (B x T) mit Vollauszug 100% - Schubladen mit 50 mm Blendenhöhe 70 kg Tragkraft, Schubladen ab 75 mm Blendenhöhe 100 kg



Art.-Nr.	Blendenhöhe (mm)	Mantelhöhe (mm)	Nutzhöhe (mm)	Preis in €
60.50.050V07	50	28	30	109,38
60.50.075V10	75	56	58	113,11
60.50.100V10	100	81	83	116,84
60.50.125V10	125	81	108	130,50
60.50.150V10	150	131	133	133,00
60.50.175V10	175	131	158	135,48
60.50.200V10	200	181	183	142,94
60.50.250V10	250	181	233	147,92
60.50.300V10	300	181	283	151,64



- Links außen: 3 x Schublade
- Links Mitte: 1 x Flügeltüre, 1 x Fachboden
- Rechts Mitte: 3 x Schublade
- Rechts außen: 1 x Flügeltüre, 1 x Fachboden

Art.-Nr.	Maße in mm (BxTxH)	Preis in €
03.25.3131V	2500 x 750 x 859	2.226,09
03.25.3131V9	2500 x 750 x 959	2.288,22



- Links außen: 1 x Schublade, 1 x Flügeltüre
- Links Mitte: 3 x Schublade
- Rechts Mitte: 4 x Schublade
- Rechts außen: 1 x Schublade, 1 x Flügeltüre

Art.-Nr.	Maße in mm (BxTxH)	Preis in €
03.25.2342V	2500 x 750 x 859	2.472,18
03.25.2342V9	2500 x 750 x 959	2.534,33



- Links außen: 4 x Schublade
- Links Mitte: 4 x Schublade
- Rechts Mitte: 3 x Schublade
- Rechts außen: 3 x Schublade

Art.-Nr.	Maße in mm (BxTxH)	Preis in €
03.25.4433V	2500 x 750 x 859	3.014,10
03.25.4433V9	2500 x 750 x 959	3.076,25



- Links außen: 1 x Flügeltüre, 1 Fachboden
- Links Mitte: 5 x Schublade
- Rechts Mitte: 3 x Schublade
- Rechts außen: 2 x Schublade

Art.-Nr.	Maße in mm (BxTxH)	Preis in €
03.25.1532V	2500 x 750 x 859	2.602,69
03.25.1532V9	2500 x 750 x 959	2.664,83



- Links außen: 5 x Schublade
- Links Mitte: 5 x Schublade
- Rechts Mitte: 4 x Schublade
- Rechts außen: 1 x Flügeltüre, 1 x Fachboden

Art.-Nr.	Maße in mm (BxTxH)	Preis in €
03.25.5541V	2500 x 750 x 859	3.010,36
03.25.5541V9	2500 x 750 x 959	3.072,51



- Links außen: 6 x Schublade
- Links Mitte: 4 x Schublade
- Rechts Mitte: 3 x Schublade
- Rechts außen: 2 x Schublade

Art.-Nr.	Maße in mm (BxTxH)	Preis in €
03.25.6432V	2500 x 750 x 859	3.087,43
03.25.6432V9	2500 x 750 x 959	3.149,58



Werkbänke

Arbeits- und Werkzeuge

- Stabile Vierkantrahrgestelle 40 x 40 x 2 mm
- Für Montage, Werkstatt und Versand
- Versteifungsblech hinten mit Platte und Gestell verbunden
- Fachbodentiefe 385 mm
- Arbeitsplatte Buche Multiplex, 1500/2000 x 750 x 40 mm
- NiveaueingleichfüÙe
- Arbeitshöhe 859 mm oder 959 mm
- Gesamttragfähigkeit 300 kg



Arbeits- und Werkze

- 1 x halber Fachboden

Art.-Nr.	MaÙe in mm (BxTxH)	Preis in €
03.14.30	1500 x 750 x 859	432,53
03.14.30-9	1500 x 750 x 959	463,60
03.19.30	2000 x 750 x 859	529,48
03.19.30-9	2000 x 750 x 959	560,56

Passendes Einteilungsmaterial
zu R 18-24
finden Sie auf Seite 75



Arbeits- und Werkze R 18-24

- Arbeitsplatte Buche Multiplex 40 mm
- 1 x halber Fachboden
- 1 x Schublade
- Schubladen-Vollauszug (VA) 100 %, 100 kg Tragkraft
- Zylinderschloss mit zwei Schlüsseln

Art.-Nr.	MaÙe in mm (BxTxH)	Preis in €
03.14.31V	1500 x 750 x 859	689,83
03.14.31V-9	1500 x 750 x 959	720,90
03.19.31V	2000 x 750 x 859	786,77
03.19.31V-9	2000 x 750 x 959	817,85



Arbeits- und Werkze R 18-24

- Arbeitsplatte Buche Multiplex 40 mm
- 1 x halber Fachboden
- Links: 1 x Schublade
- Rechts: 1 x Schublade
- Schubladen-Vollauszug (VA) 100 %, 100 kg Tragkraft
- Zylinderschloss mit zwei Schlüsseln

Art.-Nr.	MaÙe in mm (BxTxH)	Preis in €
03.14.32V	1500 x 750 x 859	947,11
03.14.32V-9	1500 x 750 x 959	978,19
03.19.32.1V	2000 x 750 x 859	1.044,06
03.19.32.1V-9	2000 x 750 x 959	1.075,13

i Weitere Arbeitsplatten ab Seite 434



Arbeits- und Werk Tischgestell

- Stabile Vierkantrahrgestelle 40 x 40 x 2 mm
- Für Montage, Werkstatt und Versand
- NiveaueingleichsfüÙe
- Lieferung ohne Arbeitsplatte und Stahlfachboden



Art.-Nr.	MaÙe in mm (BxTxH)	Preis in €
03.055.00	625 x 736 x 819	122,97
03.055.00-9	625 x 736 x 919	153,54
03.075.00	775 x 736 x 819	125,53
03.075.00-9	775 x 736 x 919	156,61
03.10.00	965 x 736 x 819	130,50
03.10.00-9	965 x 736 x 919	161,58
03.12.00	1165 x 736 x 819	137,97
03.12.00-9	1165 x 736 x 919	169,04
03.14.00	1465 x 736 x 819	166,56
03.14.00-9	1465 x 736 x 919	197,64
03.17.00	1708 x 736 x 819	180,22
03.17.00-9	1708 x 736 x 919	210,79
03.19.00	1965 x 736 x 819	180,22
03.19.00-9	1965 x 736 x 919	211,30
03.25.00	2465 x 736 x 819	193,88
03.25.00-9	2465 x 736 x 919	224,96



Arbeitsplatte Buche Multiplex

- Mehrschichtverleimt, geölt
- Wasserabweisend
- Verleimung nach EN 314-2

Art.-Nr.	MaÙe in mm (BxTxH)	Preis in €
03.7575.40	750 x 750 x 40	111,87
03.81.40	810 x 750 x 40	120,56
03.10.40	1000 x 750 x 40	149,15
03.125.40	1250 x 750 x 40	186,44
03.15.40	1500 x 750 x 40	223,72
03.1775.40	1750 x 750 x 40	261,02
03.20.40	2000 x 750 x 40	298,30
03.25.40	2500 x 750 x 40	372,87



i Die Arbeits- und Werk tische sind generell mit NiveaueingleichsfüÙen ausgestattet.



Stahl-Fachboden ganze Tiefe

- Inklusive einer zusätzlich Strebe unten
- Tragkraft 80 kg

Art.-Nr.	MaÙe in mm (BxTxH)	Tischbreite in mm	Preis in €
03.2018-06D	543 x 735 x 40	625	74,58
03.2018-08D	693 x 735 x 40	775	79,54
03.2018-01D	883 x 735 x 40	965	87,00
03.2018-07D	1083 x 735 x 40	1165	96,95
03.2018-02D	1383 x 735 x 40	1465	104,41
03.2018-09D	1623 x 735 x 40	1708	113,73
03.2018-05D	1883 x 735 x 40	1965	123,05

Stahl-Fachboden halbe Tiefe

- Tragkraft 80 kg

Art.-Nr.	MaÙe in mm (BxTxH)	Tischbreite in mm	Preis in €
03.2018-06	543 x 385 x 40	625	24,86
03.2018-08	693 x 385 x 40	775	27,34
03.2018-01	883 x 385 x 40	965	29,83
03.2018-07	1083 x 385 x 40	1165	33,56
03.2018-02	1383 x 385 x 40	1465	42,26
03.2018-09	1623 x 385 x 40	1708	44,43
03.2018-05	1883 x 385 x 40	1965	50,95



Werkbänke

Arbeits- und Werkzeuge



Zusätzliche Längsstrebe vorne

Art.-Nr.	Maße in mm (BxTxH)	Tischbreite in mm	Preis in €
02-00113	545 x 35 x 35	625	26,10
02-00110	695 x 35 x 35	775	27,34
02-00793	885 x 35 x 35	965	29,83
02-00218	1085 x 35 x 35	1165	32,31
02-00109	1385 x 35 x 35	1465	34,80
02-00212	1628 x 35 x 35	1708	37,29
02-00108	1885 x 35 x 35	1965	39,77

Bei einer Strebe vorne wird ein Adapter paarweise für die Montage eines Hängeblocks benötigt

- Material Buche-Multiplex

Art.-Nr.	Maße in mm (BxTxH)	Preis in €
03ADAPAWTSL	650 x 35 x 35	19,89

Höhenverstellung

- Höhenverstellung im Raster von 25 mm
- Komplett für eine Werkbank mit 4 Füßen
- Nur für Werkbankhöhe 859 mm geeignet
- Bei Nachrüstung bereits gelieferter Werkbänke müssen die Löcher für die Befestigung der HV selbst gebohrt werden



Art.-Nr.	Ausführung	Preis in €
03.15.95	Höhenverstellung um 325 mm	91,97

Bodenverankerungen

- Zur Befestigung der Werkbank auf dem Boden
- 4 Stück

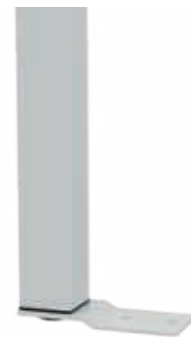

Art.-Nr.	Ausführung	Preis in €
03.00.33	L-Winkel	26,35
03.00.34	Zum Einschieben zwischen die Bodengleiter	22,38



Mobilzusatz (nicht nachrüstbar)

- 4 x Lenkrollen Ø 125 mm, davon 2 x mit Feststeller
- Tragkraft 400 kg
- Arbeitshöhe 950 mm
- Mit Griff

Art.-Nr.	Preis in €
04.KWBM125	128,02

Mobilzusatz (nicht nachrüstbar)

- Nur für Kastenwerkbenke mit der Höhe 859 mm
- 2 x Bockrollen + 2 x Lenkrollen mit Feststeller Ø 200 mm
- Tragkraft 600 kg
- Arbeitshöhe 990 mm
- Mit Griff

Art.-Nr.	Preis in €
04.KWBM200	272,21

Mobile Werkbänke
finden Sie ab Seite 496



Anwendungsbeispiel



Hub-Senkfahrgestell nachrüstbar

- Dynamische Tragkraft: 450 kg
- Statische Tragkraft: 1000 kg
- 2 x Lenk- und 2 x Bockrollen Ø 80 mm aus Polyamid
- **Nicht möglich bei Werkbänken mit halbem Fachboden**
- Nur für Werkbankhöhe 859 mm geeignet

Art.-Nr.	Breite in mm	Gewicht in kg	Preis in €
03.HUB08175	810	20,5	329,37
03.HUB12075	1250	24,4	339,32
03.HUB15075	1500	27,4	349,25
03.HUB17575	1750	29,9	359,20
03.HUB20075	2000	32,4	369,14

Hub-Senkfahrgestell nachrüstbar

- Dynamische Tragkraft: 450 kg
- Statische Tragkraft: 1000 kg
- 2 x Lenk- und 2 x Bockrollen Ø 80 mm aus Polyamid
- **Nicht möglich bei Werkbänken mit halbem Fachboden**
- Nur für Werkbankhöhe 959 mm geeignet

Art.-Nr.	Breite in mm	Gewicht in kg	Preis in €
03.HUB081759	810	24,0	401,47
03.HUB120759	1250	27,8	408,92
03.HUB150759	1500	30,8	426,32
03.HUB175759	1750	33,3	443,72
03.HUB200759	2000	35,8	461,13



Reihenwerkbanken



- Gehäuse aus Qualitätsfeinblech, Rahmen 1,5 mm stark
- Verschweißtes Fußgestell aus Vierkantröhr 50 x 50 x 2 mm
- Bis 1 t belastbar
- Das Baukastenprinzip ermöglicht eine variable Anordnung der Schubladenschränke oder der Werkbankfüße
- Gehäusenutzhöhe 700 mm, Türen und Schubladen bündig mit Gehäuse
- Eingelassene, durchgehende Griffleisten mit Beschriftungsstreifen und Klarsichtabdeckung
- Sichere Zentralverriegelung, Kombinations-Schließanlagen möglich
- Schubladen mit Kugelführungen
- Arbeitsplatten aus Buche Multiplex, mehrschichtverleimt, geölt - wasserabweisend
- Anlieferung unmontiert, zur einfachen Selbstmontage

Tiefe 600 mm

Schnellinfo		
Platte	Buche Multiplex	40 mm oder 25 mm
Schubladen	Höhe	819 mm
	Auszug	100 %
	Einzelauszugsperre	ja
	Tragkraft	50 - 75 kg
	Kugelführungen	ja
Raster	R 24-16 und R 36-16	
Verschluss	Zylinderschloss mit zwei Schlüsseln	ja
	Hauptschlüssel	ja
Allgemeine Maße		
Arbeitshöhe	859 mm	
Plattentiefe	600 mm	
Schubladenhöhen	75, 100, 150, 200, 250, 300 mm	
Schubladeninnenhöhe	Blendenhöhe abzüglich 10 mm	
Schubladen B x T	600 x 400 mm und 900 x 400 mm	
Wählen Sie aus unserem umfangreichen Farbsortiment. Kombinationen sind ohne Mehrpreis möglich. Bei Bestellung die gewünschte Farbe/ Farbkombination angeben. Unsere Standardfarben finden Sie auf Seite 27		

Tiefe 750 mm

Schnellinfo		
Platte	Buche Multiplex	40 mm
Schubladen	Höhe	819 mm
	Vollauszug	100 %
	Einzelauszugsperre	ja
	Tragkraft	70 - 100 kg
	Kugelführung	ja
Raster	R 18-24 und R 24-24	
Verschluss	Zylinderschloss mit zwei Schlüsseln	ja
	Hauptschlüssel	ja
Allgemeine Maße		
Arbeitshöhe	859 mm	
Plattentiefe	750 mm	
Schubladenhöhen	50, 75, 100, 125, 150, 175, 200, 250, 300, 400 mm	
Schubladeninnenhöhe	Blendenhöhe abzüglich 17 mm	
Schubladen B x T	450 x 600 mm und 600 x 600 mm	
Wählen Sie aus unserem umfangreichen Farbsortiment. Kombinationen sind ohne Mehrpreis möglich. Bei Bestellung die gewünschte Farbe / Farbkombination angeben. 1. Farbwert = Korpusfarbe, 2. Farbwert= Blendenfarbe. Unsere Standardfarben finden Sie auf Seite 27		



Reihenwerkbenke 1500 | 600 mm

Schubladenserie R 24-16

- Schubladennutzmaß 600 x 400 mm
- Wahlweise Schublade 50/75 kg Tragkraft
- Fußgestell feste Höhe aus Vierkantrrohr 50 x 50 x 2 mm
- HV-Fuß 719 - 1019 mm, aus U-Profil 70 x 40 x 2 mm
- Arbeitsplatte Buche Multiplex 1500 x 600 mm
- Zylinderschloss mit zwei Schlüsseln
- Gesamttragfähigkeit 1000 kg
- Anlieferung unmontiert, zur einfachen Selbstmontage

Passendes Einteilungsmaterial
zu R 24-16
finden Sie auf Seite 57



- Arbeitsplatte Buche Multiplex 1500 x 600 x 40 mm
- 4 x Schublade

Art.-Nr.	Maße in mm (BxTxH)	Tragkraft	Preis in €
03.068.103	1500 x 600 x 844	50 kg	812,88
03.068.103-75	1500 x 600 x 844	75 kg	917,28

- Arbeitsplatte Buche Multiplex 1500 x 600 x 40 mm
- 5 x Schublade

Art.-Nr.	Maße in mm (BxTxH)	Tragkraft	Preis in €
03.068.221	1500 x 600 x 859	50 kg	909,82
03.068.221-75	1500 x 600 x 859	75 kg	1.040,32



Arbeitsplatte Buche Multiplex

Art.-Nr.	Maße in mm (BxTxH)	Preis in €
03.1560.25	1500 x 600 x 25	140,45
03.1560.40	1500 x 600 x 40	178,98

03.50.01
Fußgestell feste Höhe

Fußgestell

Art.-Nr.	Maße in mm (BxTxH)	Preis in €
03.50.01	150 x 500 x 819	63,39
03.50.02	150 x 500 x 719-1019	75,81

Schubladenschränke R 24-16

680 x 500 x 819 mm

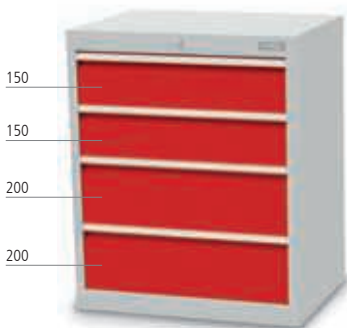

- 4 x Schublade

Art.-Nr.	Tragkraft	Preis in €
68.022	50 kg	609,04
68.022-75	75 kg	713,44

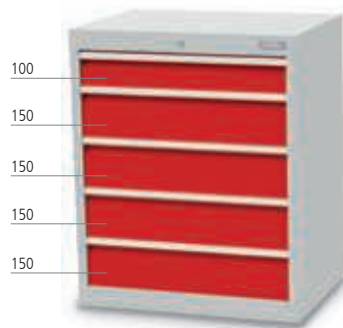

- 5 x Schublade

Art.-Nr.	Tragkraft	Preis in €
68.140	50 kg	667,45
68.140-75	75 kg	797,96

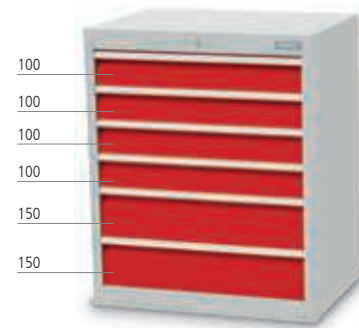

- 6 x Schublade

Art.-Nr.	Tragkraft	Preis in €
68.420	50 kg	725,86
68.420-75	75 kg	882,47

Weitere Unterbauschränke ab Seite 261

Reihenwerkbenke 2000 | 600 mm

Schubladenserie R 36-16

- SchubladennutzmaB 900 x 400 mm
- FuBgestell feste H6he aus Vierkantr6hr 50 x 50 x 2 mm
- HV-FuB 719 - 1019 mm, aus U-Profil 70 x 40 x 2 mm
- Arbeitsplatte Buche Multiplex 2000 x 600 mm
- Zylinderschloss mit zwei Schl6sseln
- Gesamttragf6higkeit 1000 kg
- Anlieferung unmontiert, zur einfachen Selbstmontage

Passendes Einteilungsmaterial zu R 36-16 finden Sie auf Seite 63



- Arbeitsplatte Buche Multiplex 2000 x 600 x 40 mm
- 4 x Schublade

Art.-Nr.	MaBe in mm (BxTxH)	Tragkraft	Preis in €
03.098.103	2000 x 600 x 844	50 kg	989,37
03.098.103-75	2000 x 600 x 844	75 kg	1.088,80

- Arbeitsplatte Buche Multiplex 2000 x 600 x 40 mm
- 5 x Schublade

Art.-Nr.	MaBe in mm (BxTxH)	Tragkraft	Preis in €
03.098.221	2000 x 600 x 859	50 kg	1.113,67
03.098.221-75	2000 x 600 x 859	75 kg	1.237,95



Arbeitsplatte Buche Multiplex

Art.-Nr.	MaBe in mm (BxTxH)	Preis in €
03.2060.25	2000 x 600 x 25	186,44
03.2060.40	2000 x 600 x 40	238,64

FuBgestell

Art.-Nr.	MaBe in mm (BxTxH)	Preis in €
03.50.01	150 x 500 x 819	63,39
03.50.02	150 x 500 x 719-1019	75,81

03.50.02
FuBgestell
H6henverstellbar



Schubladenschr6nke R 36-16

980 x 500 x 819 mm



- 5 x Schublade

Art.-Nr.	Tragkraft	Preis in €
98.140	50 kg	811,62
98.140-75	75 kg	935,92



- 6 x Schublade

Art.-Nr.	Tragkraft	Preis in €
98.420	50 kg	883,73
98.420-75	75 kg	1.032,88



- 7 x Schublade

Art.-Nr.	Tragkraft	Preis in €
98.700	50 kg	955,80
98.700-75	75 kg	1.129,82



Reihenwerkbänke 1500/2000 mm | Tiefe 750 mm

Schubladenschränke R 18-24

- Schubladennutzmaß 450 x 600 mm
- Schubladen-Vollauszug (VA) 100 %
- Schubladen mit 50 mm Blendenhöhe, 70 kg Tragkraft
Schubladen ab 75 mm Blendenhöhe, 100 kg Tragkraft
180 kg Tragkraft auf Anfrage

- Arbeitsplatte Buche Multiplex 1500 / 2000 x 750 x 40 mm
- Fußgestell feste Höhe aus Vierkantrohr 50 x 50 x 2 mm
- HV-Fuß 719 - 1019 mm, aus U-Profil 70 x 40 x 2 mm
- Zylinderschloss mit zwei Schlüsseln
- Gesamttragfähigkeit 200 kg
- Anlieferung unmontiert, zur einfachen Selbstmontage



- Mit Fachboden

Art.-Nr.	Maße in mm (BxTxH)	Preis in €
03.15.000.2	1500 x 750 x 859	459,88
03.20.000.2	2000 x 750 x 859	539,43



- Füße höhenverstellbar um 300 mm

Art.-Nr.	Maße in mm (BxTxH)	Preis in €
03.15.000.3	1500 x 750 x 759-1059	432,53
03.20.000.3	2000 x 750 x 759-1059	507,12

Individuelle Zusammenstellung

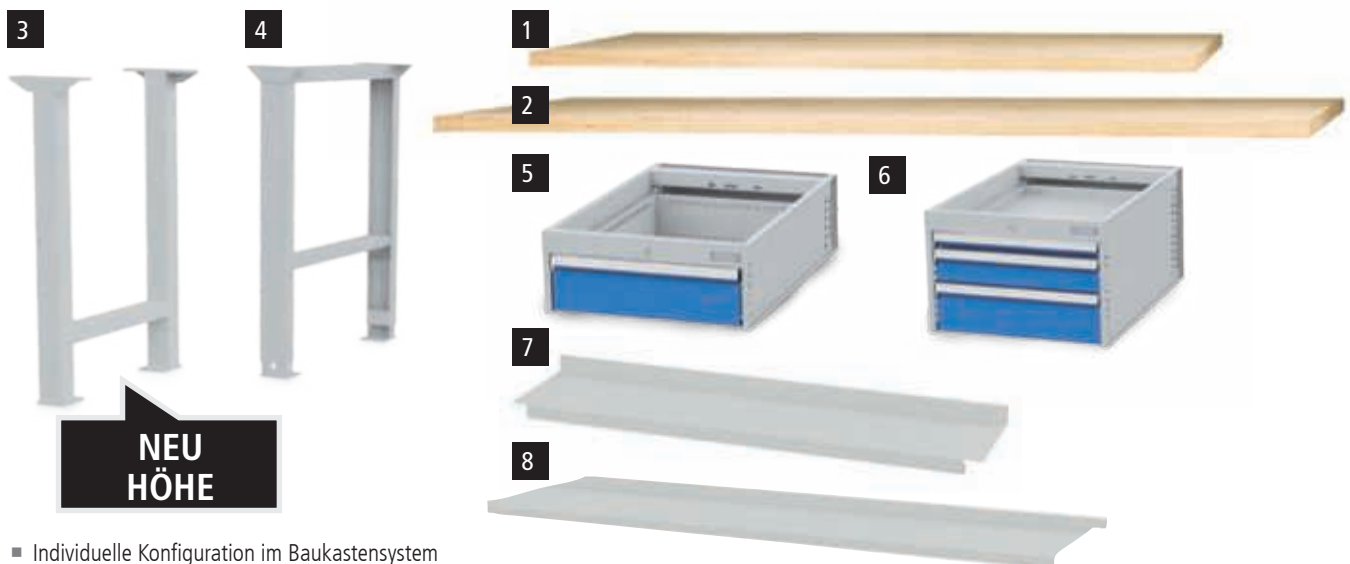

**NEU
HÖHE**

- Individuelle Konfiguration im Baukastensystem

Art.-Nr.	Bezeichnung	Beschreibung	Maße in mm (BxTxH)	Preis in €
1 03.15.40	Arbeitsplatte Buche Multiplex	Mehrschichtverleimt, geölt	1500 x 750 x 40 mm	223,72
2 03.20.40			2000 x 750 x 40 mm	298,30
3 03.90.01	Fußgestell	Aus Vierkantrohr 50 x 50 x 2 mm	150 x 650 x 819 mm	95,69
03.90.04	Fußgestell	Aus Vierkantrohr 50 x 50 x 2 mm	150 x 650 x 919 mm	105,37
4 03.90.01HV	Fußgestell höhenverstellbar	Aus Vierkantrohr 70 x 40 x 2 mm	150 x 650 x 719 - 1019 mm	104,41
5 520/1V	Unterhängeschrank R 18-24	1 x Schublade 150 mm	541 x 736 x 208 mm	257,29
6 535/111V		1 x Schublade 50 mm, 1 x 100 mm, 1 x 150 mm	541 x 736 x 358 mm	534,46
7 03.2018-10	Stahl-Fachboden	Für Tischbreite 1500 mm	1295 x 300 x 40 mm	44,74
8 03.2018-11	Stahl-Fachboden	Für Tischbreite 2000 mm	1795 x 300 x 40 mm	49,72



■ Unterhängeschrank: 1 x Schublade

Art.-Nr.	Maße in mm (BxTxH)	Fußgestell	Preis in €
03.15.520.1V	1500 x 750 x 859	feste Höhe	672,42
03.20.520.1V	2000 x 750 x 859	feste Höhe	746,99
03.15.520.1HVV	1500 x 750 x 759-1059	höhenverstellbar	689,83
03.20.520.1HVV	2000 x 750 x 759-1059	höhenverstellbar	764,40

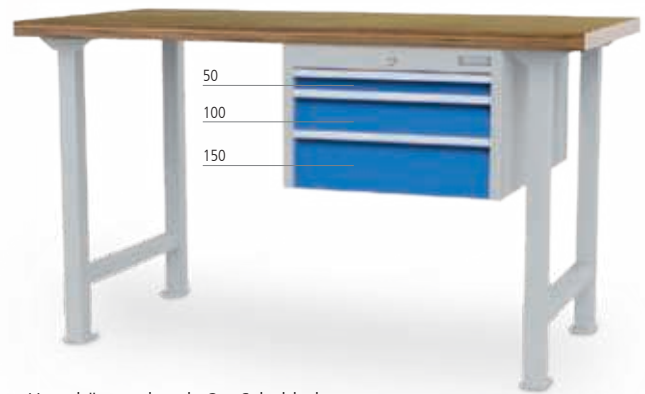

■ Unterhängeschrank: 3 x Schublade

Art.-Nr.	Maße in mm (BxTxH)	Fußgestell	Preis in €
03.15.535.2V	1500 x 750 x 859	feste Höhe	949,60
03.20.535.2V	2000 x 750 x 859	feste Höhe	1.024,17
03.15.535.2HVV	1500 x 750 x 759-1059	höhenverstellbar	967,00
03.20.535.2HVV	2000 x 750 x 759-1059	höhenverstellbar	1.041,57



■ 2 x Unterhängeschrank:
Links: 1 x Schublade
Rechts: 1 x Schublade

Art.-Nr.	Maße in mm (BxTxH)	Fußgestell	Preis in €
03.15.520.2V	1500 x 750 x 859	feste Höhe	929,71
03.20.520.2V	2000 x 750 x 859	feste Höhe	1.004,29
03.15.520HVV	1500 x 750 x 759-1059	höhenverstellbar	947,11
03.20.520HVV	2000 x 750 x 759-1059	höhenverstellbar	1.021,68

Weitere Unterhängeschränke
finden Sie ab Seite 261



Reihenwerkbenke 1500/2000 mm | Tiefe 750 mm

Schubladenschranke R 18-24

- Schubladennutzmaß 450 x 600 mm
- 1 x Schubladenschrank
- Schubladen-Vollauszug (VA) 100 %
- Schubladen mit 50 mm Blendenhöhe, 70 kg Tragkraft
Schubladen ab 75 mm Blendenhöhe, 100 kg Tragkraft
180 kg Tragkraft auf Anfrage

- Fußgestell aus Vierkantrrohr 50 x 50 x 2 mm
- Arbeitsplatte Buche Multiplex 1500 / 2000 x 750 x 40 mm
- Zylinderschloss mit zwei Schlüsseln
- Gesamttragfähigkeit 1000 kg
- Anlieferung unmontiert, zur einfachen Selbstmontage

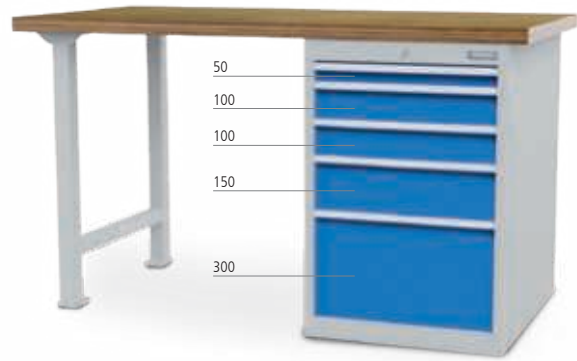
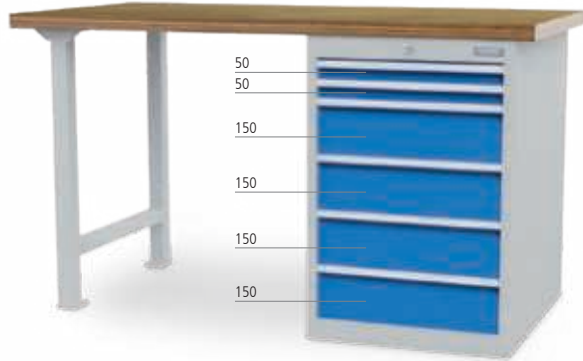

- Schubladenschrank: 6 x Schublade

- Schubladenschrank: 5 x Schublade

Art.-Nr.	Maße in mm (BxTxH)	Preis in €
03.15.580.7V	1500 x 750 x 859	1.462,92
03.20.580.7V	2000 x 750 x 859	1.537,49

Art.-Nr.	Maße in mm (BxTxH)	Preis in €
03.15.580.5V	1500 x 750 x 859	1.339,87
03.20.580.5V	2000 x 750 x 859	1.414,45

Individuelle Zusammenstellung

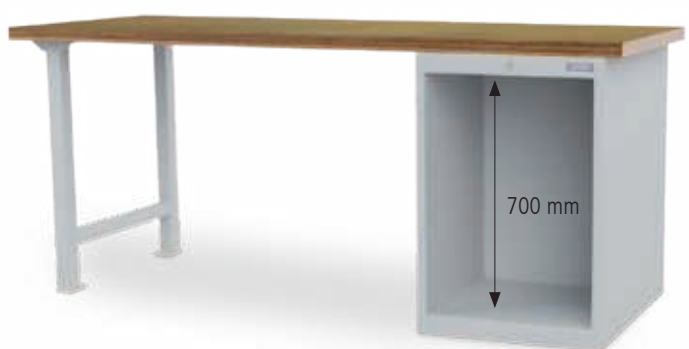
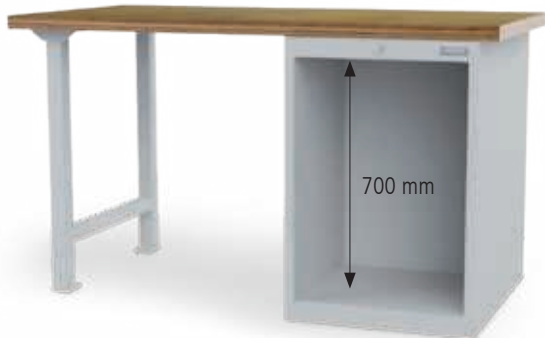

Werkbank mit 1 Leergehäuse, 700 mm Nutzhöhe

- Inkl. Arbeitsplatte Buche Multiplex 40 mm

Werkbank mit 1 Leergehäuse, 700 mm Nutzhöhe

- Inkl. Arbeitsplatte Buche Multiplex 40 mm

Art.-Nr.	Maße in mm (BxTxH)	Preis in €
03.15.580.001	1500 x 750 x 859	712,19

Art.-Nr.	Maße in mm (BxTxH)	Preis in €
03.20.580.001	2000 x 750 x 859	786,77

Flügelüren

- Nutzbreite 495 mm

Einteilungsmaterial
siehe Seite 75

- 450 x 600 mm (B x T) mit Vollauszug 100% - Schubladen mit 50 mm Blendenhöhe 70 kg Tragkraft, Schubladen ab 75 mm Blendenhöhe 100 kg



Art.-Nr.	Ausführung	Nutzhöhe (mm)	Preis in €
01.050.700EL	links	700	90,73
01.050.700ER	rechts	700	90,73
01.050.550EL	links	550	78,30
01.050.550ER	rechts	550	78,30

Art.-Nr.	Blendenhöhe (mm)	Mantelhöhe (mm)	Nutzhöhe (mm)	Preis in €
60.50.050V07	50	28	30	109,38
60.50.075V10	75	56	58	113,11
60.50.100V10	100	81	83	116,84
60.50.125V10	125	81	108	130,50
60.50.150V10	150	131	133	133,00
60.50.175V10	175	131	158	135,48
60.50.200V10	200	181	183	142,94
60.50.250V10	250	181	233	147,92
60.50.300V10	300	181	283	151,64

Fachboden

- Bei Verwendung von einer oder keiner Schublade

Art.-Nr.	Maße in mm (BxTxH)	Preis in €
01.050.013	497 x 685 x 40	48,46



■ 5 x Schublade

Art.-Nr.	Maße in mm (BxTxH)	Preis in €
03.15.580.6V	1500 x 750 x 859	1.359,76
03.20.580.6V	2000 x 750 x 859	1.434,33



■ 7 x Schublade

Art.-Nr.	Maße in mm (BxTxH)	Preis in €
03.15.580.6-1V	1500 x 750 x 859	1.530,04
03.20.580.6-1V	2000 x 750 x 859	1.604,62



■ 5 x Schublade

Art.-Nr.	Maße in mm (BxTxH)	Preis in €
03.15.580.5-1V	1500 x 750 x 859	1.348,56
03.20.580.5-1V	2000 x 750 x 859	1.423,15



■ 1 x Schublade, 1 x Flügeltüre

Art.-Nr.	Maße in mm (BxTxH)	Preis in €
03.15.580.2V	1500 x 750 x 859	923,50
03.20.580.2V	2000 x 750 x 859	998,08



■ 6 x Schublade

Art.-Nr.	Maße in mm (BxTxH)	Preis in €
03.15.580.8V	1500 x 750 x 859	1.441,79
03.20.580.8V	2000 x 750 x 859	1.516,37



■ 4 x Schublade

Art.-Nr.	Maße in mm (BxTxH)	Preis in €
03.15.580.4V	1500 x 750 x 859	1.264,05
03.20.580.4V	2000 x 750 x 859	1.338,62



Reihenwerkbänke mit Schubladengehäuse 555 x 736 (B x T) | Tiefe 750 mm

- Schubladennutzmaß 450 x 600 mm
- 2 x Schubladenschrank
- Schubladen-Vollauszug (VA) 100 %
- Schubladen mit 50 mm Blendenhöhe, 70 kg Tragkraft
Schubladen ab 75 mm Blendenhöhe, 100 kg Tragkraft
180 kg Tragkraft auf Anfrage
- Arbeitsplatte Buche Multiplex 1500 / 2000 x 750 x 40 mm
- Zylinderschloss mit zwei Schlüsseln
- Gesamttragfähigkeit 1000 kg
- Anlieferung unmontiert, zur einfachen Selbstmontage



- Links: 5 x Schublade
- Rechts: 1 x Schublade, 1 x Flügeltür

Art.-Nr.	Maße in mm (BxTxH)	Preis in €
03.15.580.7-1V	1500 x 750 x 859	1.865,63
03.20.580.7-1V	2000 x 750 x 859	1.940,20



- Links: 5 x Schublade
- Rechts: 4 x Schublade

Art.-Nr.	Maße in mm (BxTxH)	Preis in €
03.15.580.9V	1500 x 750 x 859	2.203,70
03.20.580.9V	2000 x 750 x 859	2.278,28

Individuelle Zusammenstellung

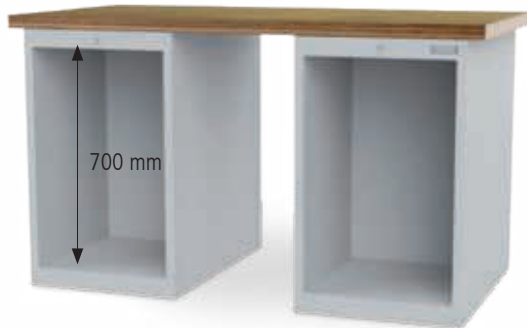

Werkbank mit 2 x Leergehäuse, 700 mm Nutzhöhe

- Inkl. Arbeitsplatte Buche Multiplex 40 mm

Art.-Nr.	Maße in mm (BxTxH)	Preis in €
03.15.580.002	1500 x 750 x 859	1.009,26

Werkbank mit 2 x Leergehäuse, 700 mm Nutzhöhe

- Inkl. Arbeitsplatte Buche Multiplex 40 mm

Art.-Nr.	Maße in mm (BxTxH)	Preis in €
03.20.580.002	2000 x 750 x 859	1.083,83

Flügeltüren

- Nutzbreite 495 mm

Art.-Nr.	Ausführung	Nutzhöhe (mm)	Preis in €
01.050.700EL	links	700	90,73
01.050.700ER	rechts	700	90,73
01.050.550EL	links	550	78,30
01.050.550ER	rechts	550	78,30

Fachboden

- Bei Verwendung von einer oder keiner Schublade

Art.-Nr.	Maße in mm (BxTxH)	Preis in €
01.050.013	497 x 685 x 40	48,46

Einteilungsmaterial
siehe Seite 75

- 450 x 600 mm (B x T) mit Vollauszug 100% - Schubladen mit 50 mm Blendenhöhe 70 kg Tragkraft, Schubladen ab 75 mm Blendenhöhe 100 kg



Art.-Nr.	Blendenhöhe (mm)	Mantelhöhe (mm)	Nutzhöhe (mm)	Preis in €
60.50.050V07	50	28	30	109,38
60.50.075V10	75	56	58	113,11
60.50.100V10	100	81	83	116,84
60.50.125V10	125	81	108	130,50
60.50.150V10	150	131	133	133,00
60.50.175V10	175	131	158	135,48
60.50.200V10	200	181	183	142,94
60.50.250V10	250	181	233	147,92
60.50.300V10	300	181	283	151,64



- Links: 5 x Schublade
- Rechts: 6 x Schublade

Art.-Nr.	Maße in mm (BxTxH)	Preis in €
03.15.580.112V	1500 x 750 x 859	2.377,71
03.20.580.11V	2000 x 750 x 859	2.452,28



- Links: 4 x Schublade
- Rechts: 4 x Schublade

Art.-Nr.	Maße in mm (BxTxH)	Preis in €
03.15.580.202V	1500 x 750 x 859	2.112,97
03.20.580.20V	2000 x 750 x 859	2.187,55



- Links: 5 x Schublade
- Rechts: 7 x Schublade

Art.-Nr.	Maße in mm (BxTxH)	Preis in €
03.15.580.212V	1500 x 750 x 859	2.479,63
03.20.580.21V	2000 x 750 x 859	2.554,22



- Links: 6 x Schublade
- Rechts: 4 x Schublade

Art.-Nr.	Maße in mm (BxTxH)	Preis in €
03.15.580.222V	1500 x 750 x 859	2.288,22
03.20.580.22V	2000 x 750 x 859	2.362,80



- Links: 6 x Schublade
- Rechts: 4 x Schublade

Art.-Nr.	Maße in mm (BxTxH)	Preis in €
03.15.580.232V	1500 x 750 x 859	2.273,31
03.20.580.23V	2000 x 750 x 859	2.347,88

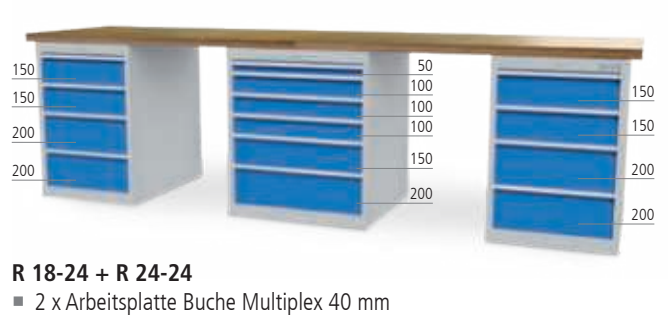

R 18-24 + R 24-24

- 2 x Arbeitsplatte Buche Multiplex 40 mm
- 3 x Schubladenschrank
- Links: 4 x Schublade
- Mitte: 6 x Schublade
- Rechts: 4 x Schublade

Art.-Nr.	Maße in mm (BxTxH)	Preis in €
03.30.57.14V	3000 x 750 x 859	3.608,22
03.40.57.14V	4000 x 750 x 859	3.682,80

Reihenwerkbänke

Energieblock für Reihenwerkbankkombinationen

Die Türe ist herausnehmbar, so dass alle Komponenten problemlos gewartet werden können.



Vorderseite

Rückseite

Energieblock

- Komplett montiert mit 1 x Kabel- und 1 x Schlauchaufroller
- 1 x Steckdosenleiste mit 3 x Schuko-Steckdosen und Ein-/Ausschalter
- 2 x Druckluftanschlüsse 1/4"
- Druckluftzuleitung
- Unverdrahtet

Art.-Nr.	Maße in mm (BxTxH)	Preis in €
03.961.2651	200 x 650 x 819	1.006,77

Energieblock Leergehäuse beidseitig bestückbar

- Beidseitig können 750 mm Nutzhöhe genutzt werden
- Bestückbar mit den einzelnen Komponenten

Art.-Nr.	Maße in mm (BxTxH)	Preis in €
03.961.265	200 x 650 x 819	270,96

- Im Seitenteil integrierte Aufroller bieten eine Schlauch- / Kabellänge von insgesamt 6 m
- Die Türe ist durch ein Zylinderschloss gesichert und herausnehmbar, so dass alle Komponenten problemlos gewartet werden können

- Komponenten zur Bestückung zur individuellen Energiezufuhr finden Sie ab Seite 229
- Anlieferung unmontiert, zur einfachen Selbstmontage



Reihenwerkbank R 18-24

- Arbeitsplatte Buche Multiplex 1500 x 750 x 40 mm
- Energieblock mit 1 x Kabel- und 1 x Schlauchaufroller
- 1 x Steckdosenleiste mit 4 x Schuko-Steckdosen
- Fußgestell aus Vierkantrohr 50 x 50 x 2
- 1/4" Druckluftzuleitung
- Unverdrahtet

Art.-Nr.	Maße in mm (BxTxH)	Preis in €
03.15.000.E1	1500 x 750 x 859	1.195,20
03.20.000.E1	2000 x 750 x 859	1.269,78

Reihenwerkbank R 18-24

- Arbeitsplatte Buche Multiplex 1500 x 750 x 40 mm
- Schubladenschrank : 5 x Schublade
- Vollauszug 100%, 100 kg Tragkraft
- Energieblock mit 1 x Kabel- und 1 x Schlauchaufroller
- 1 x Steckdosenleiste mit 3 x Schuko-Steckdosen und Ein-/Ausschalter
- 2 x Druckluftanschlüsse
- 1/4" Druckluftzuleitung
- Unverdrahtet

Art.-Nr.	Maße in mm (BxTxH)	Preis in €
03.15.580.9E	1500 x 750 x 859	2.265,85
03.20.580.9E	2000 x 750 x 859	2.340,42



Automatischer Schlauchaufroller

- Material Kunststoff
- Mehrfachrasterung pro Umdrehung
- Inkl. 5+1 m PU-Schlauch DN 06 und Stopper
- Druck max. 10 bar
- Inkl. schwenkbarer Montageplatte
- Inkl. 1 m Anschlusschlauch
- Inkl. Abdeckblech

Art.-Nr.	Preis in €
03.1.06.06SA	201,01



Automatischer Kabelaufroller

- Material Kunststoff
- Schutzart IP 24
- Vollisoliert, Überhitzungsschutz
- Mit Federautomatik und Schleifring
- Inkl. 5+1 m Kabel H05VV-F3G 1,5, Schuko-Stecker und -kupplung, 230 V
- Inkl. schwenkbarem Montagebügel
- Inkl. Abdeckblech

Art.-Nr.	Preis in €
03.0.06.05KA	241,22



Abdeckung und Steckdosenleiste

- Abdeckblech inkl. Steckdosenleiste mit 2er Schuko-Steckdosen

Art.-Nr.	Maße in mm (B x H)	Preis in €
07.861.14	375 x 125	58,42



Abdeckung und Steckdosenleiste

- Abdeckblech inkl. Steckdosenleiste mit 3er Schuko-Steckdosen mit Ein-/Ausschalter

Art.-Nr.	Maße in mm (B x H)	Preis in €
07.861.15	375 x 125	105,14

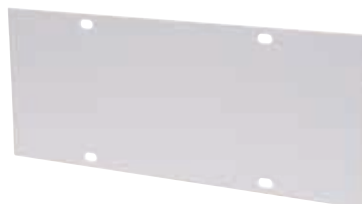

Abdeckung blank

Art.-Nr.	Maße in mm (B x H)	Preis in €
07.861.04	125 x 125	8,45
07.861.05	250 x 125	9,45
07.861.06	375 x 125	10,44



Abdeckung und Druckluft

- Abdeckblech inkl. Druckluftanschluss

Art.-Nr.	Maße in mm (B x H)	Preis in €
07.861.07	1 / 4" - 125 x 125	53,46
07.861.08	1 / 2" - 125 x 125	53,46



Abdeckung und Steckdosenleiste

- Abdeckblech inkl. Steckdosenleiste mit 4er Schuko-Steckdosen

Art.-Nr.	Maße in mm (B x H)	Preis in €
07.861.16	375 x 125	84,52



Abdeckung und Not-Aus

- Abdeckblech inkl. Not-Aus-Schalter
- Absperrbaren Notauschalter*

Art.-Nr.	Maße in mm (B x H)	Preis in €
07.861.09	125 x 125	80,54
07.861.09-1*	125 x 125	128,86



Abdeckung und Schuko-Steckdose

- Abdeckblech inkl. Schuko-Steckdose

Art.-Nr.	Maße in mm (B x H)	Preis in €
07.861.11	125 x 125	38,54



Abdeckung und CEE-Steckdose

- Abdeckblech

Art.-Nr.	Maße in mm (B x H)	Preis in €
07.861.12	16 A - 250 x 125	59,66
07.861.32	32 A - 250 x 125	108,31



Sonstige Werkbänke

Systeme für Werkzeugausgaben

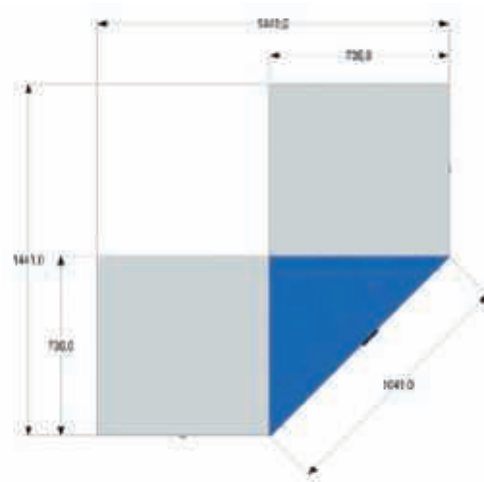

Eckschrank

- Verwendung bei rechtwinkliger Anordnung von Schubladenschränken
- Stabile Ausführung aus Qualitäts-Stahlblech, mit 2 x Flügeltüren 900 mm
- 2 x verstellbare Fachböden und Zylinderschloss mit zwei Schlüsseln

Art.-Nr.	Maße in mm (BxTxH)	Preis in €
04.250.20	1050 x 736 x 1019	968,23



- Anlieferung unmontiert, zur einfachen Selbstmontage

Thekenklappe

- Buche Multiplex 25 mm, inkl. Scharniere

Pos	Art.-Nr.	Maße in mm (BxT)	Preis in €
1	04.250.35	705 x 736	157,84

Pendeltür

- Einflügelig (zweiflügelig auf Anfrage)
- Buche Multiplex 25 mm, inkl. Türbänder

Pos	Art.-Nr.	Maße in mm (BxH)	Preis in €
2	04.250.30	705 x 1019	523,27



Schubladenschränke R 18-24 für 6-Eck und 8-Eck Werkbänke

Maße in mm (B x T x H) 555 x 736 x 819 mm

Schubladen-Vollauszug (VA) 100 %

Schubladen mit 50 mm Blendenhöhe 70 kg Tragkraft

Schubladen ab 75 mm Blendenhöhe 100 kg Tragkraft



- 1 x Schublade
- 1 x Flügeltüre

Art.-Nr.	Preis in €
580/0010.550V	604,06



- 3 x Schublade
- 1 x Flügeltüre

Art.-Nr.	Preis in €
580/0300.400V	811,62

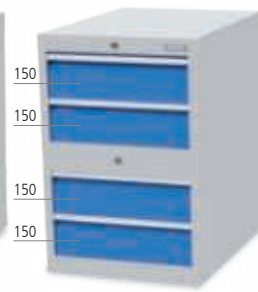

- Schubladenschrank, geteilt, je 2 x Schublade

Art.-Nr.	Preis in €
580/2.0040V	1.006,77

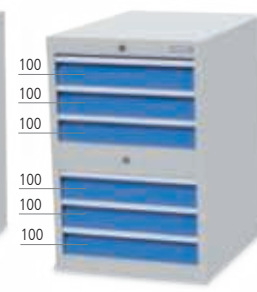

- Schubladenschrank, geteilt, je 3 x Schublade

Art.-Nr.	Preis in €
580/2.0600V	1.175,80

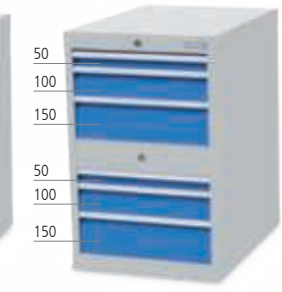

- Schubladenschrank, geteilt, je 3 x Schublade

Art.-Nr.	Preis in €
580/2.1110V	1.193,21



- 1 x Flügeltüre
- 1 x Fachboden

Art.-Nr.	Preis in €
580/0001FL	531,97



- 2 x Schublade
- 1 x Flügeltüre

Art.-Nr.	Preis in €
580/0110/450V	704,73



- 5 x Schublade

Art.-Nr.	Preis in €
580/0140V	1.041,57



- Schubladenschrank, geteilt, je 1 x Schublade

Art.-Nr.	Preis in €
580/2.0002V	778,07



- Schubladenschrank, geteilt, je 2 x Schublade

Art.-Nr.	Preis in €
580/2.0202V	994,34



Sonstige Werkbänke

Gruppenarbeitsplätze 6-Eck

Anlieferung teilmontiert, zur einfachen Endmontage

6-Eck-Arbeitsplatte

- Arbeitsplatte Buche Multiplex 40 mm

Art.-Nr.	Maße in mm (BxTxH)	Preis in €
03.15.66	2500 x 2165 x 40	1.584,74

Zwischenblech

- Zwischen zwei Schubladenschränken

Art.-Nr.	Maße in mm (BxTxH)	Preis in €
03.58.20	101 x 30 x 815	37,66

Schubladenschränke

- Maße in mm (B x T x H) 555 x 736 x 819 mm
- Schubladen-Vollauszug (VA) 100 %
- Schubladen mit 50 mm Blendenhöhe 70 kg Tragkraft
- Schubladen ab 75 mm Blendenhöhe 100 kg Tragkraft

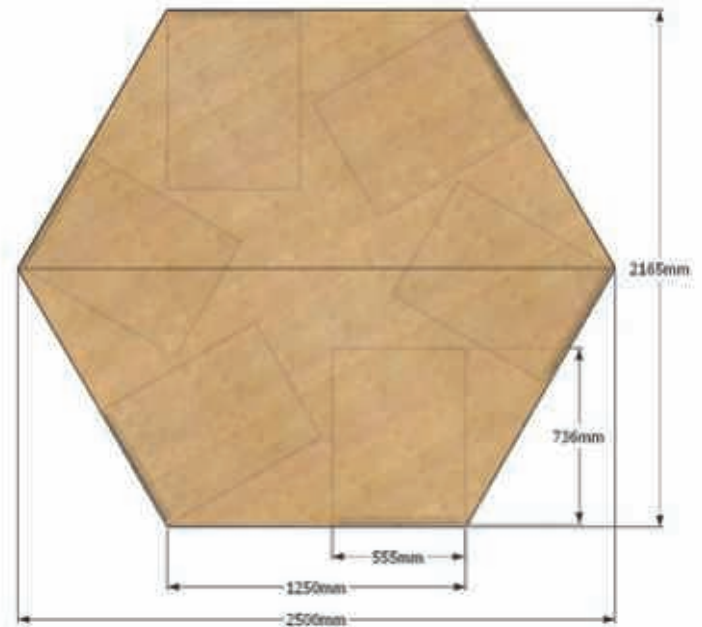

6-Eck-Werkbank

- 6 x Schubladenschrank R18-24, jeweils 2 x Schublade 100 mm, 2 x 150 mm, 1 x 200 mm
- 6 x Zwischenblech
- 1 x 6-Eck Arbeitsplatte Buche-Multiplex

Art.-Nr.	Maße in mm (BxTxH)	Preis in €
03.66.05V	2500 x 2165 x 859	8.022,33



6-Eck-Werkbank

- 6 x Schubladenschrank geteilt R18-24, jeweils 3 x Schublade 100 mm, (oben und unten)
- 6 x Zwischenblech
- 1 x 6-Eck Arbeitsplatte Buche-Multiplex

Art.-Nr.	Maße in mm (BxTxH)	Preis in €
03.66.2.111V	2500 x 2165 x 859	8.865,53



6-Eck-Werkbank

- 6 x Schubladenschrank R18-24, jeweils 1 x Schublade 100 mm, 1 x 150 mm 1 x Flügeltüre 450 mm
- 6 x Zwischenblech
- 1 x 6-Eck Arbeitsplatte Buche-Multiplex

Art.-Nr.	Maße in mm (BxTxH)	Preis in €
03.66.11/450V	2500 x 2165 x 859	6.039,09



03.66.73-3



6-Eck-Energieaufsatz

Art.-Nr.	Beschreibung	Preis in €
03.66.73-1	6-Eck-Energieaufsatz, 6 x Steckdosenleisten mit 2 x Schuko-Steckdose, 6x Druckluft 1/4" unverdrahtet, 825 x 715 x 165 mm (B x T x H)	1.234,48
03.66.73-3	6-Eck-Energieaufsatz, 6 x Steckdosenleisten mit 2 x Schuko-Steckdose, unverdrahtet, 825 x 715 x 165 mm (B x T x H)	913,41
03.66.73/BL	6-Eck-Energieaufsatz, leer, unbestückt und unverdrahtet, 6 x 375 mm breit	580,44
03.66.73/BL2	6-Eck-Energieaufsatz doppelt, leer, unbestückt und unverdrahtet, 12 x 375 mm breit	707,23
07.861.12	Abdeckblech inkl. CEE-Steckdose 16 A, 250 mm breit	59,66
07.861.19	Abdeckblech inkl. Netzwerkdose, RJ45-Dose, 125 mm breit	79,18
07.861.07	Abdeckblech inkl. Druckluftanschluss, 1/4", 125 mm breit	53,46
07.861.21	Abdeckblech inkl. Steckdosenleiste, Steckdosenleiste mit 2 x Schuko-Steckdose, 250 mm breit	55,49
07.861.08	Abdeckblech inkl. Druckluftanschluss, 1/2", 125 mm breit	53,46
07.861.11	Abdeckblech inkl. Steckdosenleiste mit 1 x Schuko-Steckdose, 125 mm breit	38,54
07.861.14	Abdeckblech inkl. Steckdosenleiste mit 2 x Schuko-Steckdose, 375 mm breit	58,42
07.861.15	Abdeckblech inkl. Steckdosenleiste mit 3 x Schuko-Steckdose und Ein-/Ausschalter, 375 mm breit	105,14
07.861.16	Abdeckblech inkl. Steckdosenleiste mit 4 x Schuko-Steckdose, 375 mm breit	84,52

Sonstige Werkbänke

Gruppenarbeitsplätze 8-Eck

Anlieferung teilmontiert, zur einfachen Endmontage

8-Eck-Arbeitsplatte

- Arbeitsplatte Buche Multiplex 40 mm

Art.-Nr.	Maße in mm (BxTxH)	Preis in €
03.15.88	3020 x 3020 x 40	2.033,42

Zwischenblech

- Zwischen zwei Schubladenschränken

Art.-Nr.	Maße in mm (BxTxH)	Preis in €
03.58.21	261 x 30 x 815	37,66

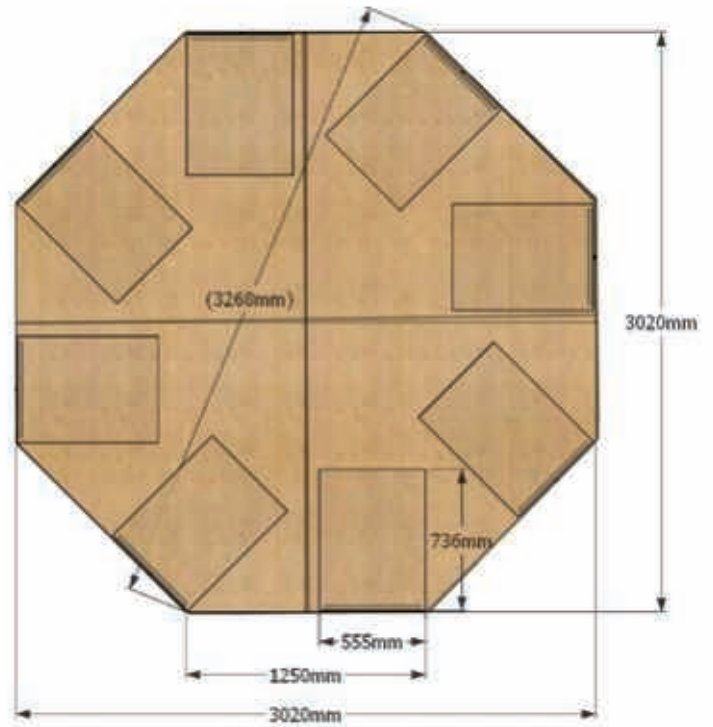

Schubladenschränke

- Maße in mm (B x T x H) 555 x 736 x 819 mm
- Schubladen-Vollauszug (VA) 100 %, 100 kg Tragkraft



8-Eck-Werkbank

- 8 x Schubladenschrank R18-24, jeweils 7 x Schublade 100 mm
- 8 x Zwischenblech
- 1 x 8-Eck Arbeitsplatte Buche-Multiplex

Art.-Nr.	Maße in mm (BxTxH)	Preis in €
03.88.07V	3020 x 3020 x 859	12.019,58



8-Eck-Werkbank

- 8 x Schubladenschrank R18-24, jeweils 3 x Schublade 100 mm, 1 x Flügeltüre 400 mm
- 8 x Zwischenblech
- 1 x 8-Eck Arbeitsplatte Buche-Multiplex

Art.-Nr.	Maße in mm (BxTxH)	Preis in €
03.88.3/400V	3020 x 3020 x 859	8.827,71



03.88.73-1



8-Eck-Energieaufsatz

Art.-Nr.	Beschreibung	Preis in €
03.88.73-1	8-Eck-Energieaufsatz, 8 x Druckluftanschluss 1/4", 8 x Steckdosenleiste mit 2 x Schuko-Steckdose, unverdrahtet, 1075 x 995 x 165 mm, 8 x 375 mm	1.605,96
03.88.73/BL	8-Eck-Energieaufsatz, leer, unbestückt und unverdrahtet, 1075 x 995 x 165 mm, 8 x 375 mm breit	710,96
03.88.73/BLB	8-Eck-Energieaufsatz, leer, unbestückt und unverdrahtet, 1570 x 1450 x 165 mm, 8 x 500 mm breit	782,05
07.861.12	Abdeckblech inkl. CEE-Steckdose 16 A, 250 mm breit	59,66
07.861.19	Abdeckblech inkl. Netzwerkdose, RJ45-Dose, 125 mm breit	79,18
07.861.07	Abdeckblech inkl. Druckluftanschluss, 1/4", 125 mm breit	53,46
07.861.08	Abdeckblech inkl. Druckluftanschluss, 1/2", 125 mm breit	53,46
07.861.11	Abdeckblech inkl. Steckdosenleiste mit 1 x Schuko-Steckdose, 125 mm breit	38,54
07.861.14	Abdeckblech inkl. Steckdosenleiste mit 2 x Schuko-Steckdose, 375 mm breit	58,42
07.861.15	Abdeckblech inkl. Steckdosenleiste mit 3 x Schuko-Steckdose und Ein-/Ausschalter, 375 mm breit	105,14
07.861.16	Abdeckblech inkl. Steckdosenleiste mit 4 x Schuko-Steckdose, 375 mm breit	84,52

weitere Komponenten finden Sie ab Seite 238



Werkbankzubehör



AUF DER WERKBANK



Energiekanal

Seite 238



Plattenabdeckung

Seite 240



NEU

Universalzubehör „Auf der Werkbank“

Seite 241



NEU

Schraubstöcke und Zubehör

Seite 242



Sichtlagerkästen, Infotafeln

Seite 248



NEU

Werkzeug-Wandhängeschränke

Seite 252

UNTER DER WERKBANK



Universalzubehör „Unter der Werkbank“

Seite 254



NEU

Arbeitsplatzmatten, Holzlaufrost

Seite 254



Flexbox und Unterhängeschränke

Seite 255



Werkbankzubehör AUF DER WERKBANK

Energiekanal



Energiekanal leer

- Universal einsetzbar
- Bestückung nach Kundenwunsch
- Sicherungen siehe Seite 285
- Unverdrahtet
- Die Breite der einzelnen Bleche addiert ergibt die Energiekanal länge

Art.-Nr.	Maße in mm (B x T x H)	Systemmaß in mm	Preis in €
07.861.501	375 x 60 x 130	-	68,25
07.861.500	500 x 60 x 130	-	70,94
07.861.701	625 x 60 x 130	750	75,57
07.861.801	875 x 60 x 130	1000	85,76
07.861.1251	1125 x 60 x 130	1250	94,46
07.861.1301	1375 x 60 x 130	1500	104,41
07.861.1751	1625 x 60 x 130	1750	110,62
07.861.1801	1875 x 60 x 130	2000	116,84



Energiekanal leer

- 45° Neigung
- Zur Befestigung auf der Werkbank
- Sicherungen siehe Seite 285
- Unverdrahtet
- Die Breite der einzelnen Bleche addiert ergibt die Energiekanal länge

Art.-Nr.	Maße in mm (B x T x H)	Preis in €
07.861.100S	1000 x 150 x 150	102,91
07.861.125S	1250 x 150 x 150	113,35
07.861.150S	1500 x 150 x 150	125,29
07.861.200S	2000 x 150 x 150	140,20

Energiekanalhalterung für Arbeitsplatte

- Haltewinkel zur direkten Montage auf der Arbeitsplatte (paarweise)



Art.-Nr.	Maße in mm (B x T x H)	Preis in €
03.861.04	60 x 52 x 110	16,41





Abdeckung blank

Art.-Nr.	Maße in mm (B x H)	Preis in €
07.861.04	125 x 125	8,45
07.861.05	250 x 125	9,45
07.861.06	375 x 125	10,44



Abdeckung und Steckdosenleiste

- Abdeckblech inkl. Steckdosenleiste mit 3er Schuko-Steckdosen mit Ein-/Ausschalter

Art.-Nr.	Maße in mm (B x H)	Preis in €
07.861.15	375 x 125	105,14



Abdeckung und Steckdosenleiste

- Abdeckblech inkl. Steckdosenleiste mit 4er Schuko-Steckdosen

Art.-Nr.	Maße in mm (B x H)	Preis in €
07.861.16	375 x 125	84,52



Abdeckung und Steckdosenleiste

- Abdeckblech inkl. Steckdosenleiste mit 3er Schuko-Steckdose mit Netzwerkanschluss

Art.-Nr.	Maße in mm (B x H)	Preis in €
07.861.170	375 x 125	131,78



Abdeckung und Steckdosenleiste

- Abdeckblech inkl. Steckdosenleiste mit 3er Schuko-Steckdose mit USB Ladebuchse Typ A und C

Art.-Nr.	Maße in mm (B x H)	Preis in €
07.861.180	375 x 125	166,84



Abdeckung und Steckdosenleiste

- Abdeckblech inkl. Steckdosenleiste mit 2er Schuko-Steckdose

Art.-Nr.	Maße in mm (B x H)	Preis in €
07.861.21	250 x 125	55,49



USB-Anschluss

- Abdeckblech USB A und USB C Anschluss

Art.-Nr.	Maße in mm (B x H)	Preis in €
07.861.33	125 x 125	70,19



USB-Anschluss

- Abdeckblech inkl. Schukostecker, USB A und USB C Anschluss

Art.-Nr.	Maße in mm (B x H)	Preis in €
07.861.26	125 x 125	88,04



Abdeckung und Netzwerkdose

- Abdeckblech inkl. RJ45-Dose

Art.-Nr.	Maße in mm (B x H)	Preis in €
07.861.19	125 x 125	79,18



Abdeckung und Kippschalter

- Abdeckblech inkl. Kippschalter

Art.-Nr.	Maße in mm (B x H)	Preis in €
07.861.10	125 x 125	26,10



Abdeckung und CEE-Steckdose

- Abdeckblech

Art.-Nr.	Maße in mm (B x H)	Preis in €
07.861.12	16 A - 250 x 125	59,66
07.861.32	32 A - 250 x 125	108,31



Abdeckung und Not-Aus

- Abdeckblech inkl. Not-Aus-Schalter
- Absperrbaren Notaus-Schalter*

Art.-Nr.	Maße in mm (B x H)	Preis in €
07.861.09	125 x 125	80,54
07.861.09-1*	125 x 125	128,86



Abdeckung und Schuko-Steckdose

- Abdeckblech inkl. Schuko-Steckdose

Art.-Nr.	Maße in mm (B x H)	Preis in €
07.861.11	125 x 125	38,54



Abdeckung und Druckluft

- Abdeckblech inkl. Druckluftanschluss

Art.-Nr.	Maße in mm (B x H)	Preis in €
07.861.07	1 / 4" - 125 x 125	53,46
07.861.08	1 / 2" - 125 x 125	53,46

Werkbankzubehör AUF DER WERKBANK

Plattenabdeckungen



Hochbelastbare Antirutschmatte zum Einsatz als Plattenabdeckung, Transportsicherung und Bodenbelag, bestehend aus extrem hochreißfestem PES-Trägergewirke mit PVC-Weichschaum-Spezial-Beschichtung. Die Antirutschmatte „Panther“ wird gefertigt nach den neuesten EU-Verordnungen „Verbotsliste gefährlicher Stoffe“ und ist frei von Azofarbstoffen, Formaldehyd, Silikon und giftigen Schwermetallen wie Blei und Cadmium.

Verarbeitung: Die Antirutschmatte lässt sich mit dem Cutter schneiden, mit einem Locheisen lochen, nageln, nieten und schrauben.

Weitere Zuschnitte auf Anfrage.

Sicherheits-Anti-Rutschmatten als Werkbankabdeckungen

Art.-Nr.	Maße in mm (BxTxH)	Preis in €
0310754ANT	1000 x 750 x 4	79,26
0312754ANT	1200 x 750 x 4	99,04
0315754ANT	1500 x 750 x 4	118,90
0320754ANT	2000 x 750 x 4	158,52
0325754ANT	2500 x 750 x 4	220,00
Kpl. Rollen		
0340604ANT	600 x 4000 x 4	180,96
0340804ANT	800 x 4000 x 4	241,28
0340104ANT	1000 x 4000 x 4	301,60
Selbstklebend		
0340604SANT	600 x 4000 x 4	331,02
0340804SANT	800 x 4000 x 4	441,36

Vorteile:

- Temperaturbeständigkeit ca. -40 °C bis +120 °C
- Geschlossene Oberfläche – keine Aufnahme von Flüssigkeiten
- Sehr gute Beständigkeit gegenüber Säuren, Laugen, Öl, Benzin und Diesel
- Schmelztemperatur ca. 250 °C, Selbstzündungstemperatur ca. 350 °C
- Reinigung: Mit einem feuchten Lappen und einem lösungsmittelfreien Reiniger abwischen. Gut mit Wasser abspülen und trocknen lassen.



Verarbeitung: PVC-Material aus Weich-PVC lässt sich mit dem Cutter schneiden, mit einem Locheisen lochen, nageln, nieten und mit Spezialkleber kleben.

Eigenschaften: Weich-PVC, bläulich-transparent, glänzend und flexibel, Normalqualität, Shore Härte A ca. 80°
Temperaturbeständig von -20 °C bis +60°
UV-stabilisiert
DOP-, Cadmium- und Silikonfrei

Weich PVC-Werkbankabdeckungen

- Transparent
- Blaustichig

Art.-Nr.	Maße in mm (BxTxH)	Preis in €
0310754TRA	1000 x 750 x 4	93,75
0312754TRA	1200 x 750 x 4	117,19
0315754TRA	1500 x 750 x 4	140,63
0320754TRA	2000 x 750 x 4	187,50
0325754TRA	2500 x 750 x 4	234,38

Vorteile:

- Besonders lange haltbar
- Hohe Verschleißfestigkeit
- Leicht zu reinigen
- Recyclbar
- VOC-Werte nach der europäischen Norm

NEU



Drehteller

- Ohne Arretierung
- Mit Riffelgummi



Art.-Nr.	Maße in mm	Preis in €
07.60.380A	Ø 380	315,43
07.60.370A	Ø 500	421,97
07.60.360A	Ø 600	496,80

NEU



Drehteller mit Arretierung

- Mit Arretierung je 45°
- Mit Riffelgummiauflage



Art.-Nr.	Maße in mm	Preis in €
07.60.38	Ø 380	484,64
07.60.37	Ø 500	585,96
07.60.36	Ø 600	690,03
07.60.38ESD	Ø 380, ESD-Ausführung	608,28
07.60.37ESD	Ø 500, ESD-Ausführung	673,84
07.60.36ESD	Ø 600, ESD-Ausführung	799,00



Rahmenaufsatz

- Zum Verschrauben auf Werkbank-Platte

Art.-Nr.	Für Tischbreite	Maße in mm (TxH)	Preis in €
03.12.98	1200 mm	300 x 360	175,25
03.15.98	1500 mm	300 x 360	201,35
03.20.98	2000 mm	300 x 360	249,82
03.25.98	2500 mm	300 x 360	299,54



Ablage 3. Ebene

- Buche Multiplex 25 mm

Art.-Nr.	Maße in mm (BxTxH)	Preis in €
07.25.33	1000 x 260 x 300	161,58
07.25.35	1500 x 260 x 300	187,68

Rollladenaufsatzschrank zur Montage auf der Werkbank

- Inkl. 2 x Lochwand

Art.-Nr.	Maße in mm (BxTxH)	Preis in €
03.990.01.14	910 x 220 x 820	589,15

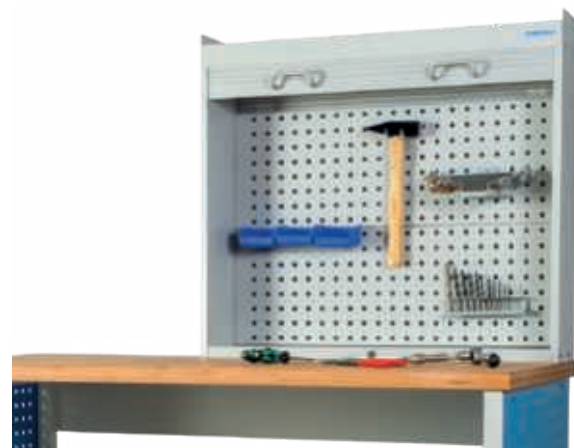

Werkbankzubehör AUF DER WERKBANK

Werkbankzubehör schwere Ausführung



Schraubstock Mondial

- Aus Stahl geschmiedet
- Rohrspannbacken auswechselbar
- Induktionsgehärtete, gerändelte Backen
- Geschliffene Oberflächen
- Brünierter Gewindeschlüssel
- Induktionsgehärteter und geschliffener Amboß
- Induktionsgehärtete und geschliffene Gleitteile
- Mit Justierschrauben
- Nach vorne öffnend.
- Farbe ähnlich RAL 5001

Art.-Nr.	Backenbreite in mm	Preis in €
03.M88.100	100	243,67
03.M88.125	125	294,18
03.M88.150	150	437,09
03.M88.175	175	630,51



Drehteller für Schraubstock Mondial

- 360° schwenkbar
- Mit zwei Feststellhebel

Art.-Nr.	Backenbreite in mm	Preis in €
03.M88.101	100	77,26
03.M88.121	125	88,34
03.M88.151	150	115,89
03.M88.171	175	143,44



Lift für Schraubstock Mondial

- Der Schraubstock kann mühelos, schnell und sicher bis auf eine Höhe von 215 mm durch eine Gasdruckfeder angepaßt und um 360° gedreht werden
- Der FZA-Lift kann auch für andere Bauarten von Schraubstöcken eingesetzt werden

Art.-Nr.	Backenbreite in mm	Preis in €
03.M88.102	100	496,79
03.M88.122	125	496,79
03.M88.152	150	496,79
03.M88.172	175	496,79



Schraubstock MG/10

- Aus Spezialguß G22
- Schwalbenschwanzführung
- Auswechselbare Backen aus Stahl, gerändelt und gehärtet.
- Nach hinten öffnend

Art.-Nr.	Backenbreite in mm	Preis in €
03.M89.080	80	193,42
03.M89.100	100	260,69
03.M89.120	120	348,75
03.M89.150	150	437,09



Drehteller für Schraubstock MG/10

- 360° schwenkbar

Art.-Nr.	Backenbreite in mm	Preis in €
03.M89.081	80	82,93
03.M89.101	100	143,44
03.M89.121	120	182,07
03.M89.151	150	242,86



Lift für Schraubstock MG/10

- Der Schraubstock kann mühelos, schnell und sicher bis auf eine Höhe von 215 mm durch eine Gasdruckfeder angepaßt und um 360° gedreht werden.
- Der FZA-Lift kann auch für andere Bauarten von Schraubstöcken eingesetzt werden.

Art.-Nr.	Backenbreite in mm	Preis in €
03.M89.082	80	496,79
03.M89.102	100	496,79
03.M89.122	120	496,79
03.M89.152	150	496,79



Schraubstock Panther

- Rohrspannbacken angeschmiedet und gehärtet
- Induktionsgehärtete, gerändelte Backen. Geschliffene Oberflächen
- Brünierter Gewindeschlüssel
- Induktionsgehärteter und geschliffener Amboß
- Induktionsgehärtete und geschliffene Gleitteile
- Justierschrauben
- Nach vorne öffnend
- Farbe ähnlich RAL 5009

Art.-Nr.	Backenbreite in mm	Preis in €
03.88.100	100	306,88
03.88.120	120	403,59
03.88.140	140	546,49
03.88.160	160	760,71



LEINEN - Schraubstock Junior

- Maximale Stabilität durch hochfesten Vollgrauguß (G 25)
- Angegossene Rohrspannbacken
- Mit austauschbaren Backen. Die Backen haben eine gerändelte und eine glatte Seite und sind je nach Bedarf wendbar
- Absolut spielfreies Bewegen des Ober- und Unterteils durch präzisionsgefertigte Schwalbenschwanzführung
- Sichere Führung auch in weit geöffnetem Zustand
- Hohe Schlagfestigkeit und lange Lebensdauer
- Spezielle Backensicherung, dadurch keine Backenlageveränderung und Lockerung bei Schlagbeanspruchung
- Querschlitzen durch leichtgängigen, spielfreien Spindelbetrieb exakt verstellbar
- Parallelität der Backen in Werkzeugmacher-Qualität, auch nach jahrelangem Gebrauch
- Problemlose Umrüstung von "fester" auf "drehbare" Ausführung
- Nach hinten öffnend
- Hammerschlaglackierung nach RAL 6011/ auch in RAL 5007 erhältlich.

Art.-Nr.	Backenbreite in mm	Preis in €
03.89.100	100	445,46
03.89.125	125	517,05
03.89.150	150	840,68



Drehteller

- 360° schwenkbar
- Auch in RAL 5007 erhältlich.

Art.-Nr.	Backenbreite in mm	Preis in €
03.89.101	100	215,30
03.89.102	125	248,26
03.89.105	150	331,19



LEINEN - Lift

- Der Schraubstock kann mühelos, schnell und sicher bis auf eine Höhe von 215 mm durch eine Gasdruckfeder angepaßt und um 360° gedreht werden.
- Der LEINEN-Lift kann auch für andere Bauarten von Schraubstöcken eingesetzt werden.
- Auch in RAL 5007 erhältlich.

Art.-Nr.	Backenbreite in mm	Preis in €
03.89.111	100	496,79
03.89.122	125	496,79
03.89.155	150	496,79

Werkbankzubehör AUF DER WERKBANK

Werkbankzubehör leichte Ausführung

Schraubstockgehäuse für Klapplift

Nur in Verbindung mit Schraubstock H BB 120 mm verwendbar

- Standversionen für Reihenwerkbanken
- Einbauversion für Kastenwerkbanken
- Mit Rolladen oder mit Schwenktüre



NEU

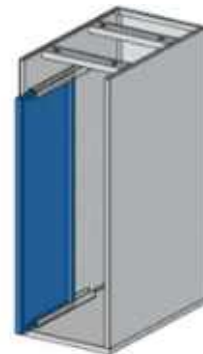

- Abschließbares Gehäuse
- Schloss wahlweise links oder rechts montierbar
- Front Kunststoffrollladen

Art.-Nr.	Maße in mm (BxTxH)	Ausführung	Preis in €
03.84.04	300 x 500 x 819	Standschrank	352,99
03.84.05	300 x 600 x 819	Standschrank	370,64
03.84.06	300 x 736 x 819	Standschrank	389,17
03.84.08	300 x 736 x 685	Einbau in Werkbank	370,64

- Abschließbares Gehäuse
- Tür wahlweise links oder rechts einschiebbar
- Front Vollblechtüre

Art.-Nr.	Maße in mm (BxTxH)	Ausführung	Preis in €
03.84.20	300 x 500 x 819	Standschrank	352,99
03.84.21	300 x 600 x 819	Standschrank	370,64
03.84.22	300 x 736 x 819	Standschrank	389,17
03.84.23	300 x 736 x 685	Einbau in Werkbank	370,64

- Sockel für Standchränke
- Passend für Rollladen- und Einschwenktürenschränke

Art.-Nr.	Maße in mm (BxTxH)	Ausführung	Preis in €
03.84.07	300 x 500 x 100	Standschrank	110,61
03.84.31	300 x 600 x 100	Standschrank	116,14
03.84.32	300 x 736 x 100	Standschrank	212,95

Schraubstock H ganz aus Stahl geschmiedet

- Verzinkter Spindelschlüssel mit vernieteten Sicherungsringen aus Stahl
- Gesenkgeschmiedete Vorderbacke, Geschützte Präzisionsspindellagerung
- Oberflächengehärtete Spannbacken
- Schlanke, aber stabile Führungsschiene
- Serienmäßig angeschmiedete Rohrspannbacken
- Gesenkgeschmiedete Hinterbacke mit formoptimiertem Amboss
- Angeschmiedete kräftige Spindelmutter
- Gesenkgeschmiedete Führungslaschen
- Über eine zentrale Schraube nachstellbare Führung
- Doppelte, innenliegende Prismenführung, dadurch keine Verschmutzung und Beschädigung



Art.-Nr.	Backenbreite in mm	Spannweite in mm	Spanntiefe in mm	Spannbacken für Rohr-Außendurchmesser in mm	Gewicht in kg	Preis in €
03.84.100	100	125	50	16-30	4,5	251,39
03.84.120	120	150	65	16-55	9	334,73
03.84.140	140	200	80	27-70	16	462,39
03.84.160	160	225	100	27-100	27	634,97

**Höhenverstellgerät Lift für Schraubstock H**

- Höhenverstellung um 200 mm

Art.-Nr.	Für Backenbreite in mm	Belastung in kg	Gewicht in kg	Preis in €
03.86.100	100	4-10	8	335,32
03.86.120	120	4-10	8	335,32
03.86.140	140	10-16	9	335,32
03.86.160	160	16-29	9	335,32

**Klappgerät für Schraubstock H**

Art.-Nr.	Für Backenbreite in mm	Tiefster Punkt in mm	Einklapptiefe in mm	Gewicht in kg	Preis in €
03.86.121	120	590	460	11,5	516,76
03.86.141	140	630	495	11,9	516,76

**Klapplift für Schraubstock H**

Art.-Nr.	Für Backenbreite in mm	Tiefster Punkt in mm	Einklapptiefe in mm	Belastung in kg	Gewicht in kg	Preis in €
03.85.120	120	590	460	4-10	14	892,07
03.85.140	140	630	495	10-16	11,9	892,07

Werkbankzubehör AUF DER WERKBANK

Werkbankzubehör leichte Ausführung



MAGNEFIX

Die neuen MAGNEFIX-Schutzbacken sichern einen festen, dennoch schonenden Griff und sind die sichere Wahl des anspruchsvollsten Handwerkers.

Die MAGNEFIX-Schutzbacken sind rechtwinklig und oberflächenparallel und eignen sich für alle Schraubstöcke auch Maschinenschraubstöcke und damit sind sie gleichermaßen für Produktion als Montagearbeiten geeignet. Die MAGNEFIX-Schutzbacken sind mit extrem kräftigen Magnetstreifen für schnelle und einfache Montage versehen.

Der Magnetstreifen ist nur gegen den Schraubstock magnetisch und zieht deshalb nicht Eisenspäne und Schmutz an. Außerdem wird das Werkstück nicht magnetisiert.

Vorteile:

- Stoßfestes extrudiertes Polycarbonat
- Extrem kräftiger Neodym-Magnetstreifen.
- Haltekraft für eine 100-mm Schutzbacke z. B. ist 3,5 kg, entsprechend 34N
- Gehärtetes Aluminium 6063, T66F25 mit Magnesium und Silizium als Legierungskomponente.
- Bietet überlegenen Korrosionsschutz mit erstklassiger Oberflächengüte und ist die perfekte Legierung für das feste Einspannen im Schraubstock mit gleichzeitigem Schutz von empfindlichen Werkstücken.

PRISMATISCHE SCHUTZBACKEN

Die MAGNEFIX Schutzbacke mit Prismen wurde für den vielseitigen Einsatz konstruiert und bietet effizientes Einspannen und Schutz des Werkstücks zugleich.

Konstruiert für

- horizontales Einspannen von flachen Werkstücken
- horizontales Einspannen von runden Werkstücken
- vertikales Einspannen von runden Werkstücken

Für das Gewindeschneiden wird der Einsatz von nur einer Schutzbacke mit Prismen empfohlen, um eine Beschädigung der Backe zu vermeiden. Die Keilrille richtet das Werkstück aus und die Riffelung der gegenüberliegenden Schraubstockbacke verhindert Drehen.



90°-Ausparung oben zum Einspannen von Flacheisen beim Markieren oder Ankönnen.



Horizontale 120°-Keilrille zum Einspannen von Rohren und anderen runden Werkstücken

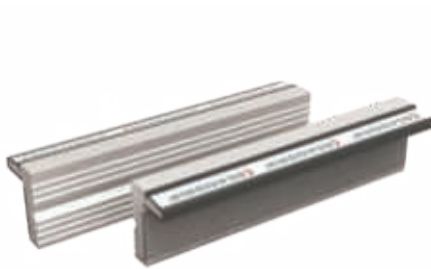

Drei vertikale Keilrillen von 100°, 120° und 130° zum Einspannen von Rohren und anderen runden Werkstücken

**MAGNEFIX N**

- Neutrale Schutzbacken aus gehärtetem Aluminium
- Für das Einspannen von grob oder mittelgroß verarbeiteten Werkstücken

Art.-Nr.	Für Backenbreite in mm	Preis in €
03.06.0100	100	48,80
03.06.0120	120	50,63
03.06.0125	125	50,63
03.06.0140	140	52,73
03.06.0150	150	52,73
03.06.0160	160	56,67
03.06.0180	180	56,67

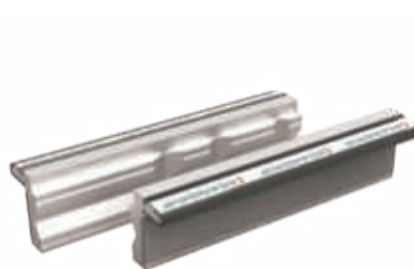
**MAGNEFIX P**

- Prismatische Rohrschutzbacken aus gehärtetem Aluminium
- Für einfache Zentrierung

Art.-Nr.	Für Backenbreite in mm	Preis in €
03.06.3100	100	58,50
03.06.3120	120	60,60
03.06.3125	125	60,60
03.06.3140	140	64,27
03.06.3150	150	64,27
03.06.3160	160	66,11
03.06.3180	180	66,37

**MAGNEFIX F**

- Schutzbacken aus gehärtetem Aluminium mit Fiberauflage
- Für hoch verarbeitete Werkstücke

Art.-Nr.	Für Backenbreite in mm	Preis in €
03.06.2100	100	52,99
03.06.2120	120	56,67
03.06.2125	125	56,67
03.06.2140	140	60,60
03.06.2150	150	60,60
03.06.2160	160	60,60
03.06.2180	180	60,60

**MAGNEFIX G**

- Neutrale Schutzbacken aus gehärtetem Aluminium
- Für das Einspannen von grob oder mittelgroß verarbeiteten Werkstücken

Art.-Nr.	Für Backenbreite in mm	Preis in €
03.06.1100	100	52,73
03.06.1120	120	56,67
03.06.1125	125	56,67
03.06.1140	140	60,34
03.06.1150	150	60,60
03.06.1160	160	61,91
03.06.1180	180	60,60

SCHUTZBACKEN AUS POLYURETHAN

Die Schutzbacken wurden aus dem hochflexiblen Polyurethan mit einer Shore-Härte von A82 hergestellt. Polyurethan ist für seine einmalige Fähigkeit bekannt sich in das Werkstück »festzubeißen«, ohne es dabei zu beschädigen oder zerkratzen. Gleichzeitig ist das Material so flexibel, dass es nach der Verformung problemlos wieder die ursprüngliche Form annimmt.

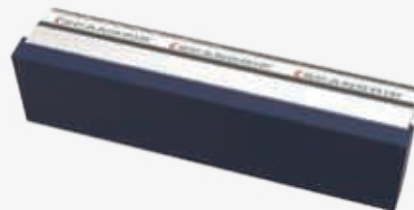
**MAGNEFIX RUF**

- Geriffelte Schutzbacken aus Polyurethan
- Für das Einspannen von flachen Werkstücken mit sehr empfindlichen Details
- Für einen festen Griff

Art.-Nr.	Für Backenbreite in mm	Preis in €
03.06.4100	100	56,67
03.06.4125	125	56,67
03.06.4140	140	58,50
03.06.4150	150	60,60

**MAGNEFIX PUP**

- Geriffelte Schutzbacken aus Polyurethan
- Für das Einspannen von flachen Werkstücken mit sehr empfindlichen Details

Art.-Nr.	Für Backenbreite in mm	Preis in €
03.06.5100	100	52,56
03.06.5125	125	56,67
03.06.5140	140	58,50
03.06.5150	150	60,60

Werkbankzubehör AUF DER WERKBANK

Transport-Stapelkästen

- Stapelbar, aus hochwertigem Polypropylen, entsprechen den Bestimmungen des Lebensmittelgesetzes
- Röllchenbahnen geeignet
- Kastengröße auf Palettenmaß 1200 x 800 mm abgestimmt
- Material: Polypropylen

Euro-Lagerkästen

- Aus Polypropylen
- Farbe: blau



Art.-Nr.	Maße in mm (B x T x H)	Preis in €
03.55498	300 x 400 x 120	22,99
03.55501	300 x 400 x 170	24,24
03.55504	300 x 400 x 220	30,95



300 x 200 x 75



300 x 200 x 145



400 x 300 x 75



400 x 300 x 120

Wände und Boden geschlossen, aus Polypropylen

Transport-Stapelkästen aus Polypropylen, entsprechen den Bestimmungen des Lebensmittelgesetzes

		Maße in mm (B x T x H)				
		Außen	200 x 300 x 75	200 x 300 x 145	400 x 300 x 75	400 x 300 x 120
		Innen	157 x 255 x 65	152 x 252 x 133	356 x 255 x 65	356 x 255 x 110
rot	Art.-Nr.		078000201	077000201	075750201	075120201
blau	Art.-Nr.		078000202	077000202	075750202	075120202
grün	Art.-Nr.		078000203	077000203	075750203	075120203
gelb	Art.-Nr.		078000204	077000204	075750204	075120204
grau	Art.-Nr.		078000205	077000205	075750205	075120205
	Preis in €		7,76	11,52	9,42	12,16



400 x 300 x 145



400 x 300 x 175



400 x 300 x 210



400 x 300 x 270

Wände und Boden geschlossen, aus Polypropylen

Transport-Stapelkästen aus Polypropylen, entsprechen den Bestimmungen des Lebensmittelgesetzes

		Maße in mm (B x T x H)				
		Außen	300 x 400 x 145	300 x 400 x 175	300 x 400 x 210	300 x 400 x 270
		Innen	255 x 356 x 135	255 x 356 x 165	255 x 356 x 200	255 x 356 x 255
rot	Art.-Nr.		075000201	075170201	074210201	074000201
blau	Art.-Nr.		075000202	075170202	074210202	074000202
grün	Art.-Nr.		075000203	075170203	074210203	074000203
gelb	Art.-Nr.		075000204	075170204	074210204	074000204
grau	Art.-Nr.		075000205	075170205	074210205	074000205
	Preis in €		15,78	16,55	16,81	21,11

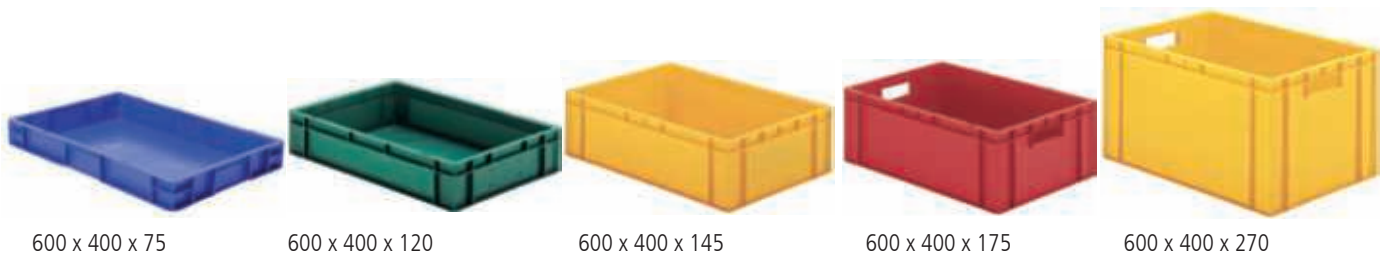

600 x 400 x 75

600 x 400 x 120

600 x 400 x 145

600 x 400 x 175

600 x 400 x 270

Wände und Boden geschlossen, aus Polypropylen

Transport-Stapelkästen aus Polypropylen, entsprechen den Bestimmungen des Lebensmittelgesetzes

		Maße in mm (B x T x H)						
		Außen	400 x 600 x 75	400 x 600 x 120	400 x 600 x 145	400 x 600 x 175	400 x 600 x 210	400 x 600 x 270
		Innen	352 x 551 x 65	352 x 551 x 110	352 x 551 x 133	352 x 551 x 165	352 x 551 x 200	352 x 551 x 255
rot	Art.-Nr.	072750201	072120201	072000201	072170201	071210201	071000201	
blau	Art.-Nr.	072750202	072120202	072000202	072170202	071210202	071000202	
grün	Art.-Nr.	072750203	072120203	072000203	072170203	071210203	071000203	
gelb	Art.-Nr.	072750204	072120204	072000204	072170204	071210204	071000204	
grau	Art.-Nr.	072750205	072120205	072000205	072170205	071210205	071000205	
Preis in €		17,12	19,69	23,00	23,71	26,23	30,53	



102 x 90/76 x 50

105 x 164/150 x 75

150 x 230/205 x 125

150 x 290/265 x 125

213 x 330/301 x 150

Kunststoff-Sichtlagerkästen

Stapelbar, aus hochwertigem Polypropylen, entsprechen den Bestimmungen des Lebensmittelgesetzes.

Alle Kästen können mit einschiebbaren Etiketten versehen werden.

		Maße in mm (B x T x H)						
		Außen	102 x 90/76 x 50	105 x 164/150 x 75	150 x 230/205 x 125	150 x 290/265 x 125	213 x 330/301 x 150	213 x 330/297 x 200
		Innen	87 x 70 x 43	85 x 135 x 62	122 x 194 x 113	122 x 254 x 113	179 x 280 x 137	179 x 280 x 185
rot	Art.-Nr.	019500221	018500221	017500221	016500221	015500221	014500221	
blau	Art.-Nr.	019500222	018500222	017500222	016500222	015500222	014500222	
grün	Art.-Nr.	019500223	018500223	017500223	016500223	015500223	014500223	
gelb	Art.-Nr.	019500224	018500224	017500224	016500224	015500224	014500224	
grau	Art.-Nr.	019500225	018500225	017500225	016500225	015500225	014500225	
Verpackungseinheit		50	25	25	25	10	10	
Preis in €		48,22	51,36	107,57	147,66	80,90	95,01	

*Mit Aufhängung für Halteschienen und Schlitzplatten

Werkbankzubehör AUF DER WERKBANK

Infotafeln

5 Jahre Garantie auf alle Sichttafelssysteme dieser Seite



Infotafel A5, Wall 10

- Komplettsset aus pulverbeschichtetem Stahlblech für die Wandbefestigung
- Wandhalter aus Metall mit 10 Sichttafeln
- Format A5 (10 Stück in schwarz)
- Reiter mit blanko Einsteckschildern

Art.-Nr.	Ausführung	Preis in €
5507	schwarz	70,17



Infotafel A4, Wall 20

- Komplettsset aus pulverbeschichtetem Stahlblech für die Wandbefestigung
- Wandhalter aus Metall mit 20 Sichttafeln
- Format A4 (je 5 Stück in rot, gelb, grün und dunkelblau)
- Reiter mit blanko Einsteckschildern

Art.-Nr.	Ausführung	Preis in €
5512	farbig sortiert	133,23



Infotafel A4, Wall 5

- Komplettsset aus pulverbeschichtetem Stahlblech für die Wandbefestigung
- Wandhalter aus Metall mit 5 Sichttafeln
- Format A4
- Reiter mit blanko Einsteckschildern

Art.-Nr.	Ausführung	Preis in €
5551R	rot	47,11
5551B	blau	47,11
5551O	orange	47,11



Infotafel A4, Wall 10

- Komplettsset aus pulverbeschichtetem Stahlblech für die Wandbefestigung
- Wandhalter aus Metall mit 10 Sichttafeln
- Format A4 (je 2 Stück in schwarz, rot, gelb, grün und dunkelblau)
- Reiter mit blanko Einsteckschildern

Art.-Nr.	Ausführung	Preis in €
5567	farbig sortiert	71,00



Panel A4

- Sichttafeln aus Polypropylen mit voll umlaufendem, farbigen Profilrahmen mit 5 Sichttafeln
- Format DIN A4 (je 5 Stk. schwarz, rot, gelb, grün, dunkelblau, orange, grau, graphit, blau, violett)

Art.-Nr.	Ausführung	Preis in €
5606	farbig sortiert	32,06



Magnettafel A4, Wall 5

- Wandhalter aus Metall mit magnetischer Rückseite mit 5 Sichttafeln
- Format A4
- Kann schnell und einfach an metallischen Untergründen wie Regalen oder Maschinen befestigt werden

Art.-Nr.	Ausführung	Preis in €
5914	schwarz	52,89

Sorterracks aus Metall zum übersichtlichen Sortieren von Unterlagen. Erhältlich in mehreren Farben und Größen. Ideal für die Wandbefestigung inkl. Befestigungsmaterial, auch für die Tischanwendung geeignet
Seitliche Etikettenfenster



- Sorterrack mit 5 Fächern
- Für A4 / Folio Format
- Aus pulverbeschichtetem Stahl
- (BxTxH): 360 x 250 x 330 mm

Art.-Nr.	Ausführung	Preis in €
3360-01	schwarz	123,62
3360-10	grau	123,62



- Sorterrack mit 8 Fächern
- Für A4 / Folio Format
- Aus pulverbeschichtetem Stahl
- (BxTxH): 360 x 250 x 540 mm

Art.-Nr.	Ausführung	Preis in €
3361-01	schwarz	165,01
3361-10	grau	165,01

Magnetrahmen

Für die übersichtliche Präsentation von Informationen

- Material: antireflektierende Hartfolie, Stärke 240my
- Einsetzbar im Hoch- und Querformat
- Rahmen haften auf allen eisenhaltigen Flächen
- Kratzfester Rahmendruck
- Rückseitig rundum mit Magneten geschlossen
- Blitzschneller Blattwechsel möglich (eine Ecke anheben - Blatt wechseln - Ecke loslassen - fertig)
- Anwendungsbeispiele: Aushänge an Whiteboards, Hinweisschilder an Schaltschränken und in Spinden

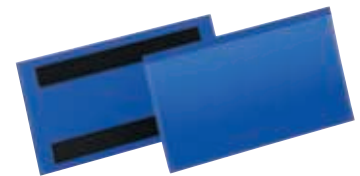

Magnetische Etikettentasche

- Beutel à 50 Stück
- Aus strapazierfähigem PP mit zwei Magnetstreifen zur Befestigung an metallischen Oberflächen wie Lagerregalen
- Scannertauglich und dokumentenecht
- Blau

Art.-Nr.	Innenformat (H x B) in mm	Außenformat (H x B)	Preis in €
1741-07	38 x 100	53 x 113	112,22
1742-07	67 x 150	81,5 x 163	147,44

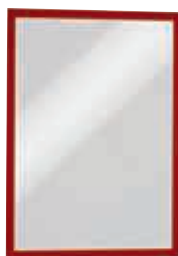

- Magnetrahmen A3
- Beutel à 5 Stück

Art.-Nr.	Ausführung	Preis in €
4868-01	schwarz	69,35
4868-03	rot	69,35
4868-07	dunkelblau	69,35
4868-23	silber/grau	69,35



- Magnetrahmen Security A4
- Beutel à 5 Stück

Art.-Nr.	Ausführung	Preis in €
4945-130	gelb/schwarz	53,51
4945-131	grün/weiß	53,51
4945-132	rot/weiß	53,51

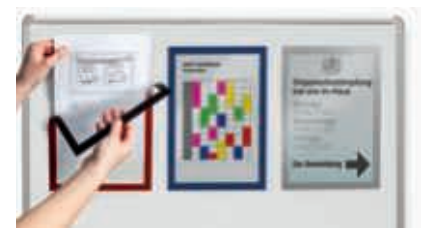

- Magnetrahmen A4
- Beutel à 5 Stück

Art.-Nr.	Ausführung	Preis in €
4869-01	schwarz	49,13
4869-03	rot	49,13
4869-07	dunkelblau	49,13
4869-23	silber/grau	49,13

Werkbankzubehör AUF DER WERKBANK

Werkzeug-Wandhängeschränke

- Stabile Stahlblechkonstruktion
- Rückwand mit Vierkantlochung
- Lochquadrate 10x10 mm
- Abstand von Lochmitte zu Lochmitte 38 mm
- Türen können wahlweise rechts oder links angeschlagen werden
- Zylinderschloss mit zwei Schlüsseln
- Montage an der Wand durch Dübeln und Verschrauben



Fachboden einzeln für Werkzeug- Wandhängeschränk

Art.-Nr.	Maße in mm (BxTxH)	Preis in €
03.87WFB	490 x 180 x 20	21,12
03.87.WFB1000	990 x 290 x 20	27,34



- 1 x Flügeltüre 700 mm

Art.-Nr.	Maße in mm (BxTxH)	Preis in €
03.87W500	500 x 200 x 750	187,68



- 2 x Flügeltüre 700 mm
- 1 x Schublade BLH 75 mm
Vollauszug 100%, Tragkraft 15kg
- 1 x Fachboden 990 mm

Art.-Nr.	Maße in mm (BxTxH)	Preis in €
03.87W1000S	1000 x 310 x 750	438,75



- 2 x Flügeltüre 700 mm
- 1 x Zwischenwand
- 3 x Fachboden

Art.-Nr.	Maße in mm (BxTxH)	Preis in €
03.87W1000	1000 x 200 x 750	309,48

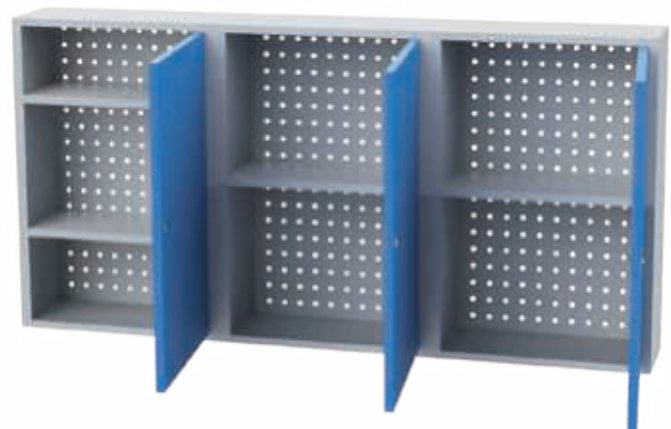

- 3 x Flügeltüre 700 mm
- 2 x Zwischenwand
- 4 x Fachboden

Art.-Nr.	Maße in mm (BxTxH)	Preis in €
03.87W1500	1500 x 200 x 750	495,94

NEU

Hängeschränk mit Flügeltüren

- Flügeltüren innenliegend, bündig mit Gehäuse
- Türöffnungswinkel ca. 100°
- 1 x Fachboden aus verzinktem Stahlblech
- Blechstärke 1 mm
- Tragkraft 35 kg
- Bei Wandbefestigung:
Lieferung ohne Befestigungsmaterial,
geeignetes Montagematerial wählen, je nach Wandbeschaffenheit
- Bei Befestigung zwischen zwei Tragsäulen:
Lieferung inkl. 4x Einhängewinkel

**Fachboden**

Art.-Nr.	Maße in mm (B x T x H)	Preis in €
HF55520FB	552 x 165 x 20	44,13
HF70520FB	702 x 165 x 20	46,82
HF10520FB	1002 x 165 x 20	52,22

**Hängeschränk mit einer Flügeltüre**

- 1 x Flügeltüre
- 1 x Fachboden

Art.-Nr.	Maße in mm (B x T x H)	Ausführung	Preis in €
HF5552060	555 x 200 x 600	Wandbefestigung	256,69
HF6002060MW	600 x 200 x 600	Zwischen Tragsäulen	302,45

**Hängeschränk mit Doppelflügeltüre**

- 2 x Flügeltüre
- 1 x Fachboden

Art.-Nr.	Maße in mm (B x T x H)	Ausführung	Preis in €
HF7052060	705 x 200 x 600	Wandbefestigung	289,90
HF1052060	1005 x 200 x 600	Wandbefestigung	312,01
HF9002060MW	900 x 200 x 600	Zwischen Tragsäulen	357,12

Hängeschränk mit 90° Klapptüre und Gasdruckfeder

- Klapptüre innenliegend, bündig mit Gehäuse
- Türöffnungswinkel ca. 90°
- Blechstärke 1 mm
- Tragkraft 35 kg
- Bei Wandbefestigung:
Lieferung ohne Befestigungsmaterial,
geeignetes Montagematerial wählen, je nach Wandbeschaffenheit
- Bei Befestigung zwischen zwei Tragsäulen:
Lieferung inkl. 4x Einhängewinkel



Gasdruckfeder



Griffschalenschloss



Türöffnungswinkel 90°

**Hängeschränk mit Klapptüre**

Art.-Nr.	Maße in mm (B x T x H)	Ausführung	Preis in €
HK5553140	555 x 310 x 400	Wandbefestigung	313,36
HK6002040MW	600 x 200 x 400	Zwischen Tragsäulen	358,45

**Hängeschränk mit Klapptüre**

Art.-Nr.	Maße in mm (B x T x H)	Ausführung	Preis in €
HK7053140	705 x 310 x 400	Wandbefestigung	320,10
HK10513140	1005 x 310 x 400	Wandbefestigung	330,90
HK9002040MW	900 x 200 x 400	Zwischen Tragsäulen	375,78



Werkbankzubehör UNTER DER WERKBANK

Arbeitsplatzmatten

Vorbegender Gesundheitsschutz durch sicheres und gesundes Stehen

- Hohe Verschleißfestigkeit
 - Gutes Tieftemperaturverhalten
 - Außerordentliche Alterungsbeständigkeit
 - Langlebigkeit
 - Extreme Formbeständigkeit
 - Strapazierfähigkeit
 - Umweltverträglichkeit (frei von Silikon, FCKW, H-FCKW, PVC, Treibgas und Lösungsmitteln)
 - Sondermaße möglich
-
- Standard PU-Farbe: anthrazit.
 - Aufpreis für farbige Matten (opalgrün + ultramarineblau): 42,- €
 - Gewicht: 3 kg
 - 600 x 900 mm
 - Temperaturbeständigkeit: -40 °C bis +80 °C
 - Elektrischer Widerstand: 106 Ω (ESD)
 - Aufpreis für antistatische Ausführung: 7,50 €



1 STANDARD	2 DREHFIT	3 DUOFIT	4 HYDROFIT
-------------------	------------------	-----------------	-------------------

Ansicht vorne _____

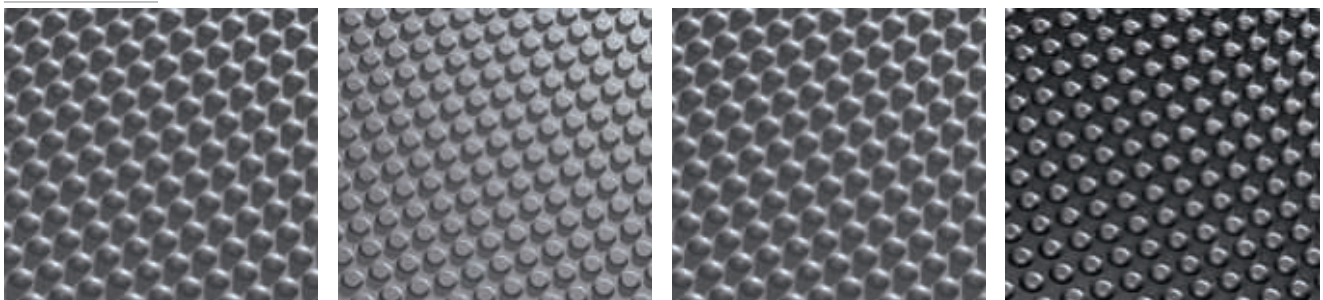

Ansicht hinten _____



Pos	Art.-Nr.	Maße in mm (BxT)	Ausführung	Preis in €
1	05.BM.101	600 x 900 mm mit 2 cm Anlaufkante* auf jeder Seite. Gesamtgröße: 640 x 940 mm	Standard <u>Classic-Ausführung</u> Oberfläche mit Rundnoppen, Unterseite glatt. Standardausführung PU für den trockenen Bereich	174,62
1	05.BM.101-2		Standard <u>Comfort Ausführung</u> auf Polyetherbasis oder antistatisch (gegen Aufpreis)	192,19
2	05.BM.102		DREHFIT <u>Classic-Ausführung</u> Oberseite mit abgeflachten Noppen, Unterseite glatt. Standardausführung PU für den trockenen Bereich	249,48
2	05.BM.102-2		DREHFIT <u>Comfort Ausführung</u> auf Polyetherbasis oder antistatisch (gegen Aufpreis)	209,45
3	05.BM.103		DUOFIT <u>Comfort Ausführung</u> mit Noppen auf der Ober- und Unterseite für ein weicheres Stehen mit Polyetherbasis oder antistatisch (gegen Aufpreis)	204,19
4	05.BM.104		HYDROFIT schwarze Nitril-Matte für feuchte und/oder ölige Bereiche - Oberseite Halbrundnoppen Unterseite Wabenstruktur - daher sind nur Standardabmessungen** möglich	174,74

Classic Ausführung: PUR Integralschaum-Mischung, vorwiegend für trockene Arbeitsbereiche

Comfort Ausführung: Polyurethan auf Polyetherbasis, wasserabweisend und brandhemmend nach DIN 4102, Teil 14, B1 – für trockene und feuchte Arbeitsbereiche

Verkleben der Einzelmatten

*Die Anlaufkanten lassen sich abschneiden und Einzelmatten können verbunden/verklebt werden.
z.B. Abmessung 640 mm x 1840 mm oder 640 x 2740 mm oder
hochkant geklebt 940 x 1840 mm oder 940 x 2440 mm
Aufpreis für Verkleben : 4,20 € / pro Klebestelle



** Standardmaße sind alle Größen, die sich aus einem Vielfachen von 600 bzw. 900 mm ergeben (s. rechts)

- Die komfortable Gummimatte ist für trockene und feuchte Arbeitsplätze an Werkbänken, Fließbändern, Montagetischen, Theken- und Kassenplätzen geeignet
- Die langlebige Matte – geeignet für den Mehrschichtbetrieb
- Die Stärke und das hochwertige Material der Arbeitsplatzmatte schützen vor ungesunder Bodenkälte
- Einfache Reinigung und vielseitig einsetzbar, auch auf Böden mit Fußbodenheizung
- Arbeitsplatzmatte mit dem AGR-Gütesiegel



ERGOLASTEC Ergonomiematte

- RFLX-Rückseite
- Farbe: schwarz
- Material: SBR-Gummi, Härte 55 Shore A

Art.-Nr.	Maße in mm (BxTxH)	Ausführung	Preis in €
EBD10000650	1000 x 650 x 16	Einzelmatte, 3-seitig angeschrägt	182,69
EBD13501000	1350 x 1000 x 16	Einzelmatte, 4-seitig angeschrägt	304,20
EBD19451000	1945 x 1000 x 16	geteilte Matte, 4-seitig angeschrägt	548,09
EBD25921000	2952 x 1000 x 16	geteilte Matte, 4-seitig angeschrägt	548,09

- Geeignet für ölbeständige Arbeitsplätze, wie Werkbänken, Dreh- und Fräsmaschinen oder chemischen Laboren
- Die Matte ist gegen diverse Öle, Fette, handelsüblichen Kühlschmier-, Kraftstoffe und unpolare Lösemittel beständig
- Ideal für Arbeitsplätze mit hohem Rutschrisiko
- Sehr gute Rutschfestigkeit: Durchschnittliches
- Mattengewicht von 20 kg
- Arbeitsplatzmatte mit dem AGR-Gütesiegel

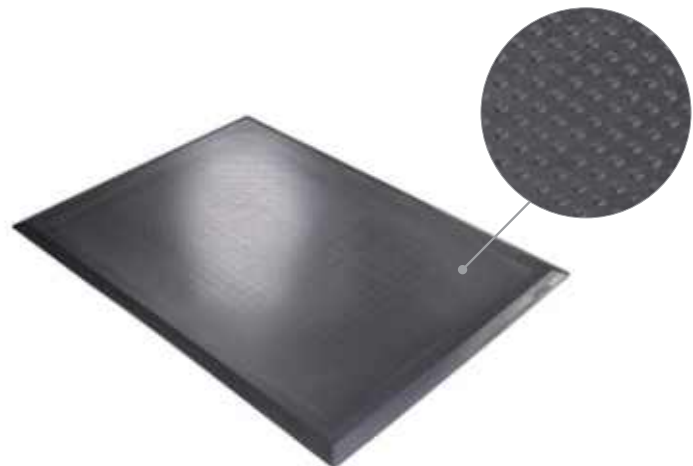

ERGOLASTEC Arbeitsplatzmatte

- Öl-, Fett- und Kraftstoffbeständig
- Farbe: Schwarz
- Werkstoff: NBR, Härte 55 Shore A
- Brandschutzklasse: Bfl-s1

Art.-Nr.	Maße in mm (BxTxH)	Ausführung	Preis in €
EOFD10000650	1000 x 650 x 16	Einzelmatte, 3-seitig angeschrägt	237,60
EOFD13501000	1350 x 1000 x 16	Einzelmatte, 4-seitig angeschrägt	414,00
EOFD19451000	1945 x 1000 x 16	geteilte Matte, 4-seitig angeschrägt	648,00
EOFD25921000	2952 x 1000 x 16	geteilte Matte, 4-seitig angeschrägt	648,00

Werkbankzubehör UNTER DER WERKBANK

Universalzubehör „Unter der Werkbank“



Tastaturauszug

- Auflagefläche: 500 x 300 mm (B x T)
- Bestehend aus beidseitig beschichteten Spanplatten, 16 mm mit Umleimer

Art.-Nr.	Maße in mm (B x T x H)	Preis in €
07.2036	600 x 440 x 125	126,77

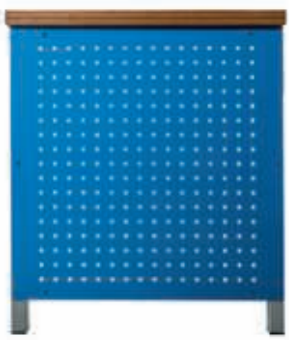

Lochseitenwand für Kastenwerkbankgestell

- Für eine Seite

Art.-Nr.	Maße in mm (B x H)	Preis in €
03.83.736	731 x 720	63,76

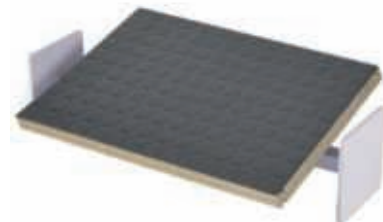

Fußstütze

- Freistehend, geneigt

Art.-Nr.	Maße in mm (B x T x H)	Preis in €
07.89.09	600 x 300	96,33



Fußstütze

- Individuell in Höhe und Neigung verstellbar

Art.-Nr.	Maße in mm (B x T x H)	Preis in €
07.00.30	470 x 410 x 430	182,71



PC-Halter H

- Zur Befestigung unter der Platte
- Breite einstellbar

Art.-Nr.	Maße in mm (B x T x H)	Preis in €
07.89.06	250 x 550 x 500	62,15

Der Flex-Box-Schrank ist jeweils für beide Höhen der Flex-Box Metall- und Kunststoff nutzbar. Flex-Box-Schrank siehe Seite 260



Flex-Box-Kunststoff

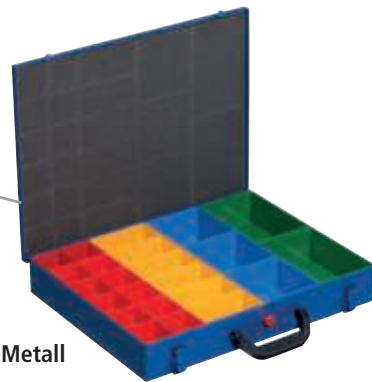

Flex-Box-Metall

Flex-Box-Schrank

- Mit vier Auszügen
- Leer
- Ist jeweils für beide Höhen der Flex-Box Metall- und Kunststoff nutzbar



Art.-Nr.	Außenmaße mm (B x T x H)	Preis in €
07.5037	507 x 378 x 446	397,52

Flex-Box-Einsatzboxen

Individuelle Einteilung für die Flex-Box-Kunststoff sowie die Flex-Box-Metall. Die Einsatzboxen können ebenso für die individuelle Ordnung in Schubladen, Regalen und Schränken verwendet werden.

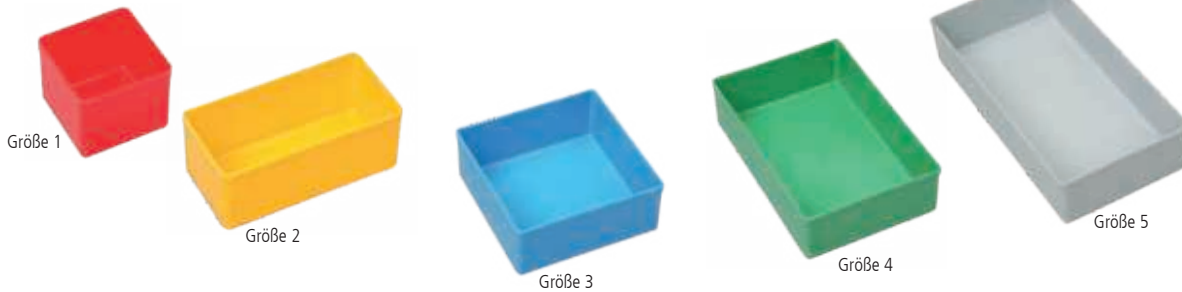

Einsatzboxen Höhe 45 mm

Einsatzbox	Art.-Nr.	Außenmaße mm (B x T x H)	Nutzmaß mm (B x T x H)	VE	Preis in €
Größe 1	03.456300.45	54 x 54 x 45	48 x 48 x 42	10 Stk.	11,06
Größe 2	03.456301.45	54 x 108 x 45	48 x 101 x 42	10 Stk.	14,75
Größe 3	03.456302.45	108 x 108 x 45	101 x 101 x 42	10 Stk.	22,13
Größe 4	03.456303.45	108 x 162 x 45	101 x 155 x 42	10 Stk.	28,05
Größe 5	03.456304.45	108 x 216 x 45	101 x 209 x 42	12 Stk.	42,61

Einsatzboxen Höhe 63 mm

Einsatzbox	Art.-Nr.	Außenmaße mm (B x T x H)	Nutzmaß mm (B x T x H)	VE	Preis in €
Größe 1	03.456300.63	54 x 54 x 63	48 x 48 x 60	10 Stk.	12,54
Größe 2	03.456301.63	54 x 108 x 63	48 x 101 x 60	10 Stk.	17,00
Größe 3	03.456302.63	108 x 108 x 63	101 x 101 x 60	10 Stk.	27,33
Größe 4	03.456303.63	108 x 162 x 63	101 x 155 x 60	10 Stk.	36,97
Größe 5	03.456304.63	108 x 216 x 63	101 x 209 x 60	10 Stk.	48,02

Werkbankzubehör UNTER DER WERKBANK

Flex-Boxen

Flex-Box-Kunststoff

Der Polycarbonat-Flügeldeckel auf einem soliden Doppelwand-Unterteil erlaubt eine sichere Unterbringung von Kleinteilen. Diese können in Einsatzboxen aufgenommen werden. Der ergonomisch, abklappbare Griff und die innovative Verschlusstechnik machen die Flex-Box zu einem optimalen Stauraum. Sie ist in zwei Höhen und in unterschiedlichen Bestückungen erhältlich.



Verbindung der Koffer

Tragegriff



19 Fächer

- 9 x Größe 2
- 3 x Größe 3
- 4 x Trennstege
- Transparente Einsatzboxen

Art.-Nr.	Außenmaße mm (B x T x H)	Nutzmaß mm (B x T x H)	Preis in €
04.KK454223	440 x 355 x 76	405 x 320 x 60	58,57



12 Fächer

- 1 x 283 x 60 x 42; 10 x Trennstege

Art.-Nr.	Außenmaße mm (B x T x H)	Nutzmaß mm (B x T x H)	Preis in €
04.KK454270	440 x 355 x 76	405 x 320 x 60	42,70



7 Fächer

- 1 x 283 x 60 x 42; 4 x Trennstege

Art.-Nr.	Außenmaße mm (B x T x H)	Nutzmaß mm (B x T x H)	Preis in €
04.KK454200	440 x 355 x 76	405 x 320 x 60	39,35



15 Fächer

- 3 x Größe 2
- 6 x Größe 3
- 1 x 283 x 60 x 42; 4 x Trennstege

Art.-Nr.	Außenmaße mm (B x T x H)	Nutzmaß mm (B x T x H)	Preis in €
04.KK454220	440 x 355 x 76	405 x 320 x 60	46,03



18 Fächer

- 6 x Größe 1
- 3 x Größe 2
- 1 x Größe 3
- 1 x Größe 4
- 1 x Größe 5
- 1 x 283 x 60 x 42; 4 x Trennstege

Art.-Nr.	Außenmaße mm (B x T x H)	Nutzmaß mm (B x T x H)	Preis in €
04.KK454230	440 x 355 x 76	405 x 320 x 60	46,31



23 Fächer

- 10 x Größe 1
- 5 x Größe 2
- 1 x Größe 3
- 1 x Größe 4
- 1 x 283 x 60 x 42; 4 x Trennstege

Art.-Nr.	Außenmaße mm (B x T x H)	Nutzmaß mm (B x T x H)	Preis in €
04.KK454210	440 x 355 x 76	405 x 320 x 60	47,83



21 Fächer

- 15 x Größe 2
- 1 x 283 x 60 x 42; 4 x Trennstege

Art.-Nr.	Außenmaße mm (B x T x H)	Nutzmaß mm (B x T x H)	Preis in €
04.KK454240	440 x 355 x 76	405 x 320 x 60	47,83



36 Fächer

- 30 x Größe 1
- 1 x 283 x 60 x 42; 4 x Trennstege

Art.-Nr.	Außenmaße mm (B x T x H)	Nutzmaß mm (B x T x H)	Preis in €
04.KK454250	440 x 355 x 76	405 x 320 x 60	50,52

Flex-Box-Metall

Stabile Flex-Box aus pulverbeschichtetem Stahlblech in dunkelblau mit ergonomischem Kunststoffgriff für den sicheren und geschützten Transport von Kleinteilen und Zubehör. Schaumstoff im Deckel schließt fest mit den Einsätzen ab.



Schaumstoff im Deckel



Zusätzliche Deckelsicherung



23 Einsätze

- 12 x Größe 1
- 6 x Größe 2
- 3 x Größe 3
- 2 x Größe 4

Art.-Nr.	Außenmaße mm (B x T x H)	Nutzmaß mm (B x T x H)	Preis in €
04.KK454120	440 x 370 x 70	430 x 325 x 63	83,26



12 Einsätze

- 12 x Größe 3

Art.-Nr.	Außenmaße mm (B x T x H)	Nutzmaß mm (B x T x H)	Preis in €
04.KK454121	440 x 370 x 70	430 x 325 x 63	80,15



24 Einsätze

- 24 x Größe 2

Art.-Nr.	Außenmaße mm (B x T x H)	Nutzmaß mm (B x T x H)	Preis in €
04.KK454122	440 x 370 x 70	430 x 325 x 63	85,66



48 Einsätze

- 48 x Größe 1

Art.-Nr.	Außenmaße mm (B x T x H)	Nutzmaß mm (B x T x H)	Preis in €
04.KK454123	440 x 370 x 70	430 x 325 x 63	90,58

Werkbankzubehör UNTER DER WERKBANK

Flex-Box

1 Montage an der Wand

einfache Montage durch Dübeln und Verschrauben an der Wand

2 Montage unter einer Werkbank

einfache Anbringung durch Verschrauben an der Unterseite der Arbeitsplatte

3 Freistehend

Jeder Kofferschrank steht sicher auf einer Arbeitsplatte oder einem Schrank



Rückseite des Flex-Box-Schranks

Maße in mm

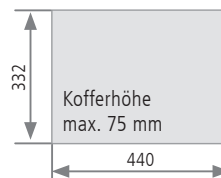
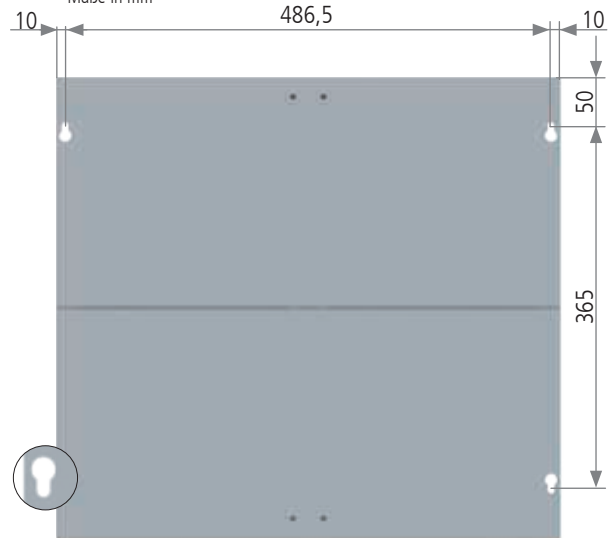

Nutzmaße der Auszüge in mm

Kofferhöhe
max. 75 mm

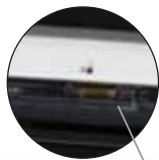

Schubladeneinzelverriegelung verhindert selbstständiges Öffnen



Flex-Box-Schrank

- Mit vier Auszügen
- Leer
- Ist jeweils für beide Höhen der Flex-Box Metall- und Kunststoff nutzbar



Art.-Nr.	Außenmaße mm (B x T x H)	Preis in €
07.5037	507 x 378 x 446	397,52

Arbeitstisch mit Flex-Box-Schrank

- Arbeitsplatte Buche Multiplex 40 mm
- Tischgestell 40 x 40 x 2 mm, verschraubt
- 1 x Rückwand, 1 x halber Fachboden
- 1 x Kofferschrank mit 4 Fächern
- Ohne Kleinteilekoffer

Art.-Nr.	Außenmaße mm (B x T x H)	Preis in €
03.14.30KS	1500 x 750 x 859	785,39

- Schubladen-Vollauszug (VA) 100 %
- Tragkraft 35 kg



- 1 x Schublade 100 mm
- Nutzmaß 300 x 350 x 80 mm

Art.-Nr.	Maße in mm (BxTxH)	Preis in €
07.18.01	365 x 400 x 140	93,84



- 2 x Schublade à 100 mm
- 1 x Schublade 200 mm

Art.-Nr.	Maße in mm (BxTxH)	Preis in €
07.18.03	365 x 400 x 500	476,05



- 4 x Schublade à 100 mm

Art.-Nr.	Maße in mm (BxTxH)	Preis in €
07.18.04	365 x 400 x 500	529,48



- 1 x Flügeltüre

Art.-Nr.	Maße in mm (BxTxH)	Preis in €
07.2021	300 x 600 x 600 links	284,63
07.2022	300 x 600 x 600 rechts	284,63



- 1 x Schublade 120 mm
- 1 x Flügeltüre links oder rechts

Art.-Nr.	Maße in mm (BxTxH)	Preis in €
07.2016	300 x 600 x 600 links	370,40
07.2017	300 x 600 x 600 rechts	370,40



- 4 x Schublade, 3 x 120 mm, 1 x 180 mm

Art.-Nr.	Maße in mm (BxTxH)	Preis in €
07.2018	300 x 600 x 600	484,74



- 1 x Flügeltüre
- 1 x 4er Steckdosenleiste
- 1 x Kabelauslassdose

Art.-Nr.	Maße in mm (BxTxH)	Preis in €
07.2019	300 x 600 x 600 links	338,07
07.2020	300 x 600 x 600 rechts	338,07



Hängeschublade

- Tragkraft 60 kg
- Abschließbar
- Montage unter der Arbeitsplatte

Art.-Nr.	Maße in mm (BxTxH)	BLH	Preis in €
07.2031	476 x 600 x 130	130	224,96
07.2032	476 x 600 x 180	180	236,15



Tastaturauszug

- Auflagefläche: 500 x 300 mm (B x T)

Art.-Nr.	Maße in mm (BxTxH)	Preis in €
07.2036	600 x 440 x 125	126,77



Werkbankzubehör UNTER DER WERKBANK

Unterhängeschränke Tiefe 500 direkt unter der Tischplatte zu verschrauben

- Schubladen-Vollauszug (VA) 100 %
- Tragkraft 50 kg
- Kugelführungen

Passendes Einteilungsmaterial
zu R 18-16
finden Sie auf Seite 51



Unterhängeschrank R 12-16 / R 18-16

- Leergehäuse

Art.-Nr.	Maße in mm (BxTxH)	Nutzhöhe in mm	Preis in €
01.032	381 x 500 x 215	150	247,10
01.033	381 x 500 x 365	300	257,29
01.034	381 x 500 x 465	400	278,41
01.035	381 x 500 x 565	500	299,53
01.052	531 x 500 x 215	150	274,34
01.053	531 x 500 x 365	300	278,41
01.054	531 x 500 x 465	400	297,05
01.055	531 x 500 x 565	500	315,68

Schublade R 12-16 / R18-16

- Angaben sind Nutzmaße

Art.-Nr.	Maße in mm (BxTxH)	Preis in €
60.038.075VA	300 x 400 x 60	56,54
60.038.100VA	300 x 400 x 90	58,42
60.038.150VA	300 x 400 x 140	62,15
60.046.075VA	450 x 400 x 60	62,15
60.046.100VA	450 x 400 x 90	64,64
60.046.150VA	450 x 400 x 140	69,61
60.046.200VA	450 x 400 x 190	74,57



- 1 x Flügeltüre 350 mm

Art.-Nr.	Maße in mm (BxTxH)	Preis in €
44.001	531 x 500 x 465	381,57



- 1 x Schublade 150 mm

Art.-Nr.	Maße in mm (BxTxH)	Preis in €
38.150	381 x 500 x 215	321,91
53.150	531 x 500 x 215	341,81



- 2 x Schublade 200 mm

Art.-Nr.	Maße in mm (BxTxH)	Preis in €
38.011	381 x 500 x 465	410,17
44.011	531 x 500 x 465	446,22



- 3 x Schublade 100 mm

Art.-Nr.	Maße in mm (BxTxH)	Preis in €
38.300	381 x 500 x 365	432,53
53.300	531 x 500 x 365	472,31



- 4 x Schublade 100 mm

Art.-Nr.	Maße in mm (BxTxH)	Preis in €
38.020	381 x 500 x 465	512,09
53.020	531 x 500 x 465	555,58



- Schubladen-Vollauszug (VA) 100 %
- Schubladen mit 50 mm Blendenhöhe 70 kg Tragkraft
- Schubladen ab 75 mm Blendenhöhe 100 kg Tragkraft
- Kugelführungen

Passendes Einteilungsmaterial finden Sie auf Seite 75



Unterhängeschrank R 18-24

- Leergehäuse

Art.-Nr.	Maße in mm (BxTxH)	Nutzhöhe in mm	Preis in €
01.0520	555 x 736 x 215	150	268,48
01.0530	555 x 736 x 365	300	299,54
01.0540	555 x 736 x 465	400	323,17

Schublade R 18-24

- Angaben sind Nutzmaße

Art.-Nr.	Maße in mm (BxTxH)	Preis in €
60.50.050V07	450 x 600 x 30	109,38
60.50.100V10	450 x 600 x 83	116,84
60.50.150V10	450 x 600 x 133	133,00
60.50.200V10	450 x 600 x 183	142,94



- 1 x Schublade 150 mm

Art.-Nr.	Maße in mm (BxTxH)	Preis in €
520/1VA-1	555 x 736 x 215	401,48



- 3 x Schublade, 1 x 50 mm, 1 x 100 mm, 1 x 150 mm

Art.-Nr.	Maße in mm (BxTxH)	Preis in €
530.111V	555 x 736 x 365	658,75



- 3 x Schublade 100 mm

Art.-Nr.	Maße in mm (BxTxH)	Preis in €
535/300V	555 x 736 x 365	650,04



- 4 x Schublade 100 mm

Art.-Nr.	Maße in mm (BxTxH)	Preis in €
535/020V	555 x 736 x 465	790,50

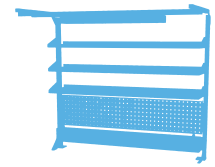

Multi-Wand-Aufbau





Multi-Wand-Aufbau

Seite 265



Energiekanal-Zubehör

Seite 281



Multi-Wand-Zubehör

Seite 286

NEU



Beleuchtung

Seite 300

NEU



Lochplattensystem und Zubehör

Seite 311

NEU



Werkbänke und Multi-Wand-Aufbau

MULTI-WAND – Für alle Arbeitsplätze geeignet



Unsere Merkmale	Ihre Vorteile
Für alle Arbeitsplätze geeignet	Individuelle Gestaltungsmöglichkeiten
Baukastensystem	Kombinationen in verschiedenen Abmessungen frei gestaltbar
Zwei unterschiedliche Befestigungssysteme	Für Plattenausführungen und -stärken aller Art geeignet
Gelochte und geschlitzte Profile – verstärkt und verschweißt	Sehr stabile Konstruktion, an der diverse Zubehörteile oder Sonderlösungen angebracht werden können
Höhen: 650, 950, 1250 & 1550 mm Breiten: 700, 1000, 1500, 1750 & 2000 mm	Individualität und Gestaltungsmöglichkeit komplett nach Kundenwünschen realisierbar
Umfangreiches Zubehörsortiment	Für jeden Anwendungsfall die richtige Lösung parat
Anbringung von Obergestellen mit Geräteschienen möglich	Beleuchtung und Laufwagen auf einfachste Weise montiert, bieten ergonomische Arbeitsbedingungen
Versorgung mit Strom und Druckluft erfolgt über Energiekanäle	Energieversorgung direkt am Arbeitsplatz
Jederzeit um- und nachrüstbar	Zusätzliche Teile können angebracht oder bestehende für veränderte Arbeitsbedingungen umgerüstet werden
Alle Teile erhältlich in 17 Standardfarben	Umweltfreundliches Lackierverfahren

- Anlieferung unmontiert, zur einfachen Selbstmontage

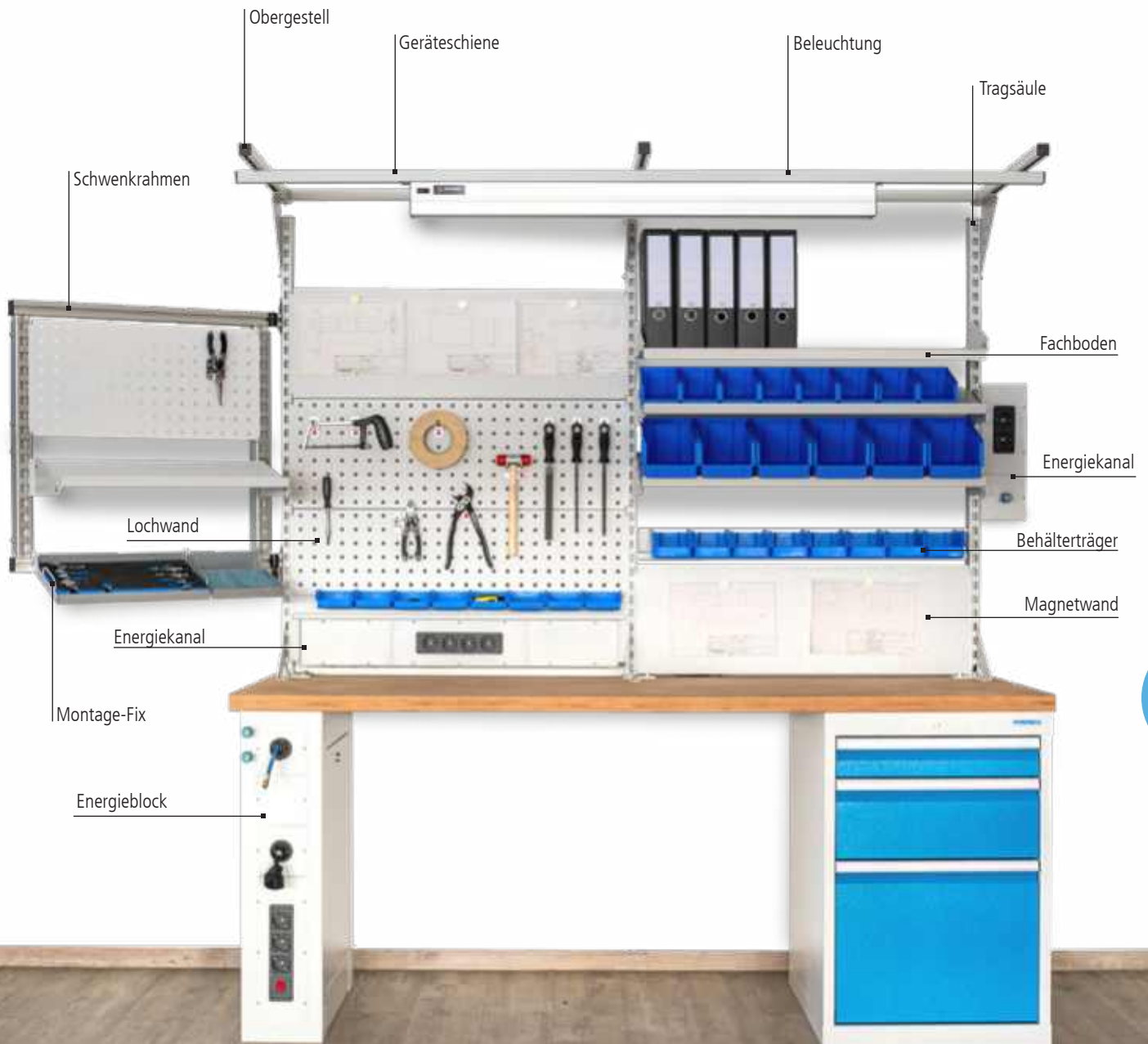

Werkbänke und Multi-Wand-Aufbau

Raster: R 12-14 R 24-12 R 24-16 R 12-16 R 18-16 R 24-16 R 36-16 **R 18-24 R 24-24** R 36-24 R 48-24

- Vollauszug 100%, 100 kg Tragkraft
- Lieferung ohne Dekoration

Passendes Einteilungsmaterial
zu R 18-24 und R 24-24
finden Sie auf Seite 75 und 83



Multi-Wand-Aufbau

- 2 x Tragsäule 650 mm
- 2 x Fachboden 320 mm

Art.-Nr.	Maße in mm (BxH)	Preis in €
03.900.15.33	1500 x 650	356,71

Kastenwerkbank R 18-24

- Arbeitsplatte Buche Multiplex 1500 x 750 x 40 mm
- Links: 3 x Schublade | Rechts: 3 x Schublade

Art.-Nr.	Maße in mm (BxTxH)	Preis in €
03.14.33V	1500 x 750 x 859	1.451,74



Multi-Wand-Aufbau

- 2 x Tragsäule 650 mm
- 1 x Lochwand
- 1 x Fachboden 320 mm

Art.-Nr.	Maße in mm (BxH)	Preis in €
03.900.15.02-01	1500 x 650	328,13

Kastenwerkbank R 24-24

- Arbeitsplatte Buche Multiplex 40 mm
- Links: 2 x Fachboden | Rechts: 1 x Schublade, 1 x Flügeltüre

Art.-Nr.	Maße in mm (BxTxH)	Preis in €
03.15.37V	1500 x 750 x 859	878,76

- Vollauszug 100%, 100 kg Tragkraft
- Lieferung ohne Dekoration

Passendes Einteilungsmaterial
zu R 18-24
finden Sie auf Seite 75



Multi-Wand-Aufbau

- 2 x Tragsäule 1250 mm
- 2 x Magnetwand
- 2 x Lochwand 1500 mm
- 3 x Fachboden 320 mm

Art.-Nr.	Maße in mm (BxH)	Preis in €
03.900.15.580.4	1500 x 1250	696,04

Reihenwerkbank R 18-24

- Arbeitsplatte Buche Multiplex 1500 x 750 x 40 mm
- 4 x Schublade
- Fußgestell aus Vierkantrrohr 50 x 50 x 2 mm

Art.-Nr.	Maße in mm (BxTxH)	Preis in €
03.15.580.4V	1500 x 750 x 859	1.264,05



Multi-Wand-Aufbau

- 3 x Tragsäule 1250 mm
- 1 x Energiekanal mit 3 x Schuko-Steckdosen und Ein-/Aussschalter
- 1 x Lochwand 1000 mm
- 2 x Fachboden 320 mm
- 1 x Multi-Rollladenschrank 910 x 210 x 820 mm
- 1 x Obergestell
- 1 x Geräteschiene
- 1 x LED-Beleuchtung 37,8 W, 1226 lx

Art.-Nr.	Maße in mm (BxH)	Preis in €
03.900.21	2000 x 1250	2.091,48

Reihenwerkbank R 18-24

- Arbeitsplatte Buche Multiplex 2000 x 750 x 40 mm
- 4 x Schublade
- Fußgestell aus Vierkantrrohr 50 x 50 x 2 mm

Art.-Nr.	Maße in mm (BxTxH)	Preis in €
03.20.580.4V	2000 x 750 x 859	1.338,62

Werkbänke und Multi-Wand-Aufbau

Raster: R 12-14 R 24-12 R 24-16 R 12-16 R 18-16 R 24-16 R 36-16 **R 18-24 R 24-24** R 36-24 R 48-24

- Vollauszug 100%, 100 kg Tragkraft
- Lieferung ohne Dekoration



Multi-Wand-Aufbau

- 2 x Tragsäule 1250 mm
- 1 x Energiekanal mit 3 x Schuko-Steckdosen und Ein-/Ausschalter
- 1 x Lochwand
- 1 x Magnetwand
- 2 x Fachboden 320 mm
- 1 x Obergestell
- 2 x Geräteschiene
- 1 x LED Beleuchtung 28,9 W, 1290 lx
- 1 x Laufwagen

Art.-Nr.	Maße in mm (BxTxH)	Preis in €
03.900.14.16	1500 x 750 x 1250	1.280,59

Kastenwerkbank R 18-24

- Arbeitsplatte Buche Multiplex 1500 x 750 x 40 mm
- Links: Stahlfachboden halbe Tiefe | Rechts: 4 x Schublade

Art.-Nr.	Maße in mm (BxTxH)	Preis in €
03.14.16V	1500 x 750 x 859	1.078,86



Multi-Wand-Aufbau

- 3 x Tragsäule 1250 mm
- 2 x Energiekanal à 3 x Schuko-Steckdosen und Ein-/Ausschalter
- 2 x Lochwand
- 2 x Magnetwand
- 2 x Schwenkarmhalterung
- 2 x Halteschiene für Sichtlagerkästen 450 mm
- 1 x Schwenkarm mit Auflageplatte
- 1 x Schwenkarm mit Monitorhalterung und Tastaturauflage
- 3 x Fachboden 320 mm
- 1 x Obergestell
- 1 x Geräteschiene
- 2 x LED-Beleuchtung 28,9 W, 1290 lx

Art.-Nr.	Maße in mm (BxTxH)	Preis in €
03.900.20.16	2000 x 750 x 1250	2.622,19

Kastenwerkbank R 24-24

- Arbeitsplatte Buche Multiplex 2000 x 750 x 40 mm
- Links: 1 x Flügeltüre, 1 x Fachboden | Mitte: 2 x Fachboden
- Rechts: 4 x Schublade

Art.-Nr.	Maße in mm (BxTxH)	Preis in €
03.20.16V	2000 x 750 x 859	1.512,63

- Vollauszug 100%, 100 kg Tragkraft
- Lieferung ohne Dekoration

Passendes Einteilungsmaterial
zu R 18-24
finden Sie auf Seite 75



Multi-Wand-Aufbau

- 3 x Tragsäule 1250 mm
- 2 x Energiekanal mit 3 x Schuko-Steckdosen und Ein-/Ausschalter
- 2 x Lochwand
- 4 x Fachboden 320 mm
- 1 x Obergestell
- 1 x Geräteschiene
- 1 x LED Beleuchtung 37,8 W, 1226 lx

Art.-Nr.	Maße in mm (BxTxH)	Preis in €
03.900.22	2000 x 750 x 1250	1.874,83

Kastenwerkbank R 18-24

- Arbeitsplatte Buche Multiplex 2000 x 750 x 40 mm
- Links: 1 x Schublade, 1 x Flügeltüre | Mitte: 3 x Schublade
- Rechts: 1 x Schublade, 1 x Flügeltüre

Art.-Nr.	Maße in mm (BxTxH)	Preis in €
03.19.37V	2000 x 750 x 859	1.594,66



Multi-Wand-Aufbau

- 3 x Tragsäule 1250 mm
- 1 x Energiekanal mit 3 x Schuko-Steckdosen und Ein-/Ausschalter
- 2 x Lochwand
- 2 x Magnetwand
- 2 x Halteschiene für Sichtlagerkästen 450 mm
- 2 x Fachboden 320 mm
- 1 x Obergestell
- 1 x Geräteschiene
- 1 x LED Beleuchtung 37,8 W, 1226 lx
- 1 x Schwenkarmhalter mit Ablage und Riffelgummi

Art.-Nr.	Maße in mm (BxTxH)	Preis in €
03.900.23	2000 x 750 x 1250	1.850,71

Kastenwerkbank R 18-24

- Arbeitsplatte Buche Multiplex 2000 x 750 x 40 mm
- Links: 4 x Schublade | Mitte: 3 x Schublade | Rechts: 4 x Schublade

Art.-Nr.	Maße in mm (BxTxH)	Preis in €
03.19.38V	2000 x 750 x 859	2.255,90

Werkbänke und Multi-Wand-Aufbau

Raster: R 12-14 R 24-12 R 24-16 R 12-16 **R 18-16** R 24-16 R 36-16 **R 18-24** R 24-24 R 36-24 R 48-24

- Stabile Vierkantrörgestelle 40 x 40 x 2 mm
- Für Montage, Werkstatt und Versand
- Komplett geschweißt und geschraubt inkl. Versteifungsblech und Niveaueingleichfüßen
- Arbeitsplatten ab Seite 434

Passendes Einteilungsmaterial
zu R 18-16
finden Sie ab Seite 51



Multi-Wand-Aufbau

- 2 x Tragsäule
- 1 x Energiekanal mit 3 x Schuko-Steckdose und Ein-/Ausschalter
- 1 x Lochwand, 1 x Fachboden 320 mm
- 1 x Schwenkarmhalterung
- 1 x Schwenkarm mit Monitorhalterung und Tastaturauflage
- 1 x Obergestell, 1 x Geräteschiene
- 1 x LED-Beleuchtung 28,9 W, 1290 lx

Art.-Nr.	Maße in mm (BxTxH)	Preis in €
03.900.15.14	1500 x 750 x 1250	1.432,97

Arbeits- und Werkstisch R 18-24

- Arbeitsplatte Buche Multiplex 1500 x 750 x 40 mm
- Vollauszug 100%, 100 kg Tragkraft
- Inkl. Unterhängeschublade 150 mm



Art.-Nr.	Maße in mm (BxTxH)	Preis in €
03.14.520V	1500 x 750 x 859	647,55

Mobiler Schubladenschrank R 18-16

- Inklusive Abrollrand und Riffelgummiauflage
- 4 x Lenkrolle Ø 125 mm, davon 2 x mit Feststeller
- 3 x Schublade 100 mm
- 1 x Schublade 200 mm
- Vollauszug 100%, 50 kg Tragkraft
- Einzelauszugssperre

Art.-Nr.	Maße in mm (BxTxH)	Preis in €
46.301M	530 x 500 x 805	776,33

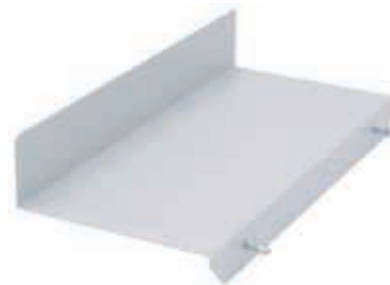

PC-Halterung seitlich

Art.-Nr.	Maße in mm (B x T x H)	Preis in €
07.00.19	225 x 500 x 80	55,92

- Vollauszug 100%, 100 kg Tragkraft
- Lieferung ohne Dekoration

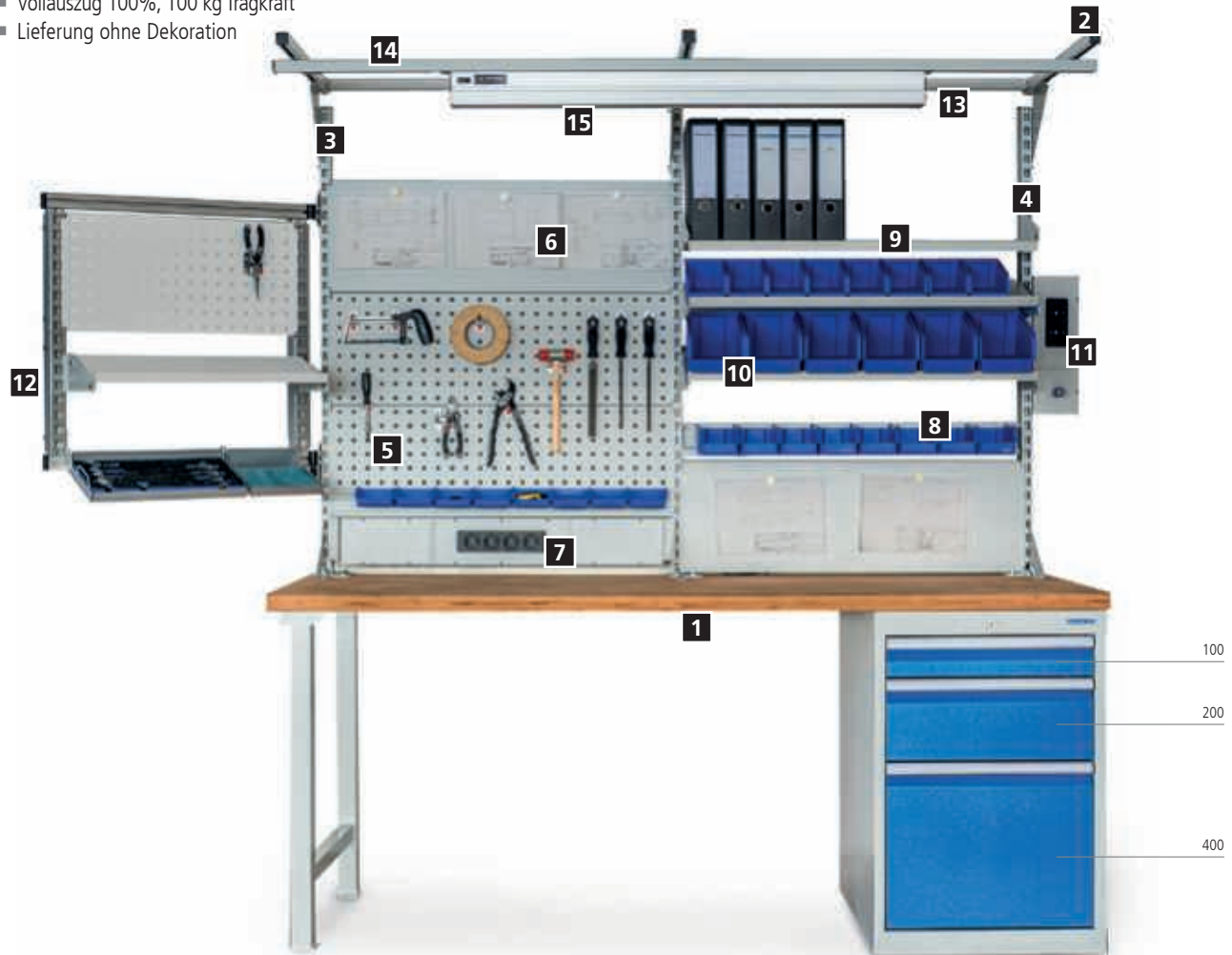

	Art.-Nr.	Maße in mm (B x T x H)	Beschreibung	Preis in €
1	03.20.580.3V	2000 x 750 x 859	Reihenwerkbank mit Schubladenschrank R 18-24 mit 3 Schublade Platte Buche Multiplex 2000 x 750 x 40 mm Fußgestell aus Vierkantrohr 50 x 50 x 2 mm	804,17
2	03.900.20.27		Multi-Wand-Aufbau wie abgebildet, 3 x Tragsäulen, 1 x Obergestell, 1 x Geräteschiene, 1 x Beleuchtung 37,8W-1226 lx, 2 x Lochwänden, 2 Magnetwänden, 1 x Energiekanal mit 4 x Schuko-Steckdosen, 1 x Energiekanal mit 2 Schuko-Steckdosen und 1 x Druckluft 11/4", 2 x Fachboden 320 mm tief, 1 x Fachboden 220 mm tief, 1 x Behälterträger mit 8 Sichtlagerkästen 100x170x80 mm, 2 x Schiene für Sichtlagerkästen an Lochwand 450 mm, 1 x Schwenkrahmen mit Lochwand, Fachboden und 2 Montage-Fix	2.290,74
3	03.935.125.240		Tragsäule links + mittig 1250 mm hoch	91,97
4	03.935.125.140		Tragsäule rechts 1250 mm hoch	91,97
5	03.983.102	1000 x 20 x 302	Lochwand 1000 mm, Raster 10 x 10 mm	60,90
6	03.983.10	1000 x 20 x 302	Magnetwand 1000 mm	34,19
7	07.861.10.09		Energiekanal 1000 mm, 4 Schuko-Steckdosen	178,23
8	03.900.012		Behälterträger 1000 mm, inkl. 8x 100 x 170/140 x 80 mm	64,64
9	03.910.220	1000 x 220 x 20	Fachboden 1000 mm neigbar 0,10,20°, 220 mm tief	78,93
10	03.910.320	1000 x 320 x 20	Fachboden 1000 mm neigbar 0,10,20°, 320 mm tief	83,90
11	07.861.375.1		Energiekanal 375 mm 2x Schuko-Steckdose, 1x Druckluft	177,20
12	07.98.7074	700 x 700 x 40	Schwenkrahmen bestehend aus 1 x Lochwand 1 x Fachboden 220 mm tief, neigbar, 4 x Adapterleiste, 2 x Montage-Fix 200 x 200 x 25 mm	447,64
13	07.8920.1	2000 x 750	Obergestell	203,84
14	03.920.03	2000 x 30 x 30	Geräteschiene	85,76
15	03L12M50B	1154 x 70 x 80	LED-Beleuchtung 1200 mm, 37,8 W, 1226 lx, 3822 lm	371,68



Werkbänke und Multi-Wand-Aufbau

Multi-Wand Aufbau 1500 mm



- 2 x Tragsäule, 1 x Obergestell, 1 x Geräteschiene
- 1 x LED-Beleuchtung 28,9 W, 1290 lx
- 1 x Energiekanal mit 3 x Schuko-Steckdose und Ein-/Ausschalter
- 2 x Druckluftanschluss 1/4", 2 x Fachboden 320 mm
- 1 x Lochwand, 1 x Schwenkarm mit Ablageplatte

Art.-Nr.	Maße in mm (BxTxH)	Ausführung	Preis in €
03.900.15.24	1500 x 750 x 1250	Multi-Wand	1.511,40
03.900.15.24-1	1500 x 1250	Ohne Obergestell und Beleuchtung	1.034,73



- 2 x Tragsäule, 1 x Obergestell, 1 x Geräteschiene
- 1 x LED-Beleuchtung 28,9 W, 1290 lx
- 1 x Energiekanal mit 3 x Schuko-Steckdose und Ein-/Ausschalter
- 3 x Fachboden 320 mm, 1 x Lochwand

Art.-Nr.	Maße in mm (BxTxH)	Ausführung	Preis in €
03.900.15.25	1500 x 750 x 1250	Multi-Wand	1.280,21
03.900.15.25-1	1500 x 1250	Ohne Obergestell und Beleuchtung	803,55



- 2 x Tragsäule, 1 x Obergestell, 1 x Geräteschiene
- 1 x LED-Beleuchtung 28,9 W, 1290 lx
- 1 x Energiekanal mit 3 x Schuko-Steckdose und Ein-/Ausschalter
- 2 x Druckluftanschluss 1/4", 2 x Fachboden 320 mm

Art.-Nr.	Maße in mm (BxTxH)	Ausführung	Preis in €
03.900.15.23	1500 x 750 x 1250	Multi-Wand	1.221,80
03.900.15.23-1	1500 x 1250	Ohne Obergestell und Beleuchtung	745,13



- 2 x Tragsäule, 1 x Obergestell, 1 x Geräteschiene
- 1 x LED-Beleuchtung 28,9 W, 1290 lx
- 1 x Energiekanal mit 3 x Schuko-Steckdose und Ein-/Ausschalter
- 2 x Druckluftanschluss 1/4", 1 x Fachboden 320 mm
- 1 x Lochwand, 1 x Magnetwand, 1 x Schwenkarm mit Ablageplatte

Art.-Nr.	Maße in mm (BxTxH)	Ausführung	Preis in €
03.900.15.21	1500 x 750 x 1250	Multi-Wand	1.460,44
03.900.15.21-1	1500 x 1250	Ohne Obergestell und Beleuchtung	983,78



- 2 x Tragsäule, 1 x Obergestell, 1 x Geräteschiene
- 1 x LED-Beleuchtung 28,9 W, 1290 lx
- 1 x Energiekanal mit 3 x Schuko-Steckdose und Ein-/Ausschalter
- 4 x Fachboden 320 mm

Art.-Nr.	Maße in mm (BxTxH)	Ausführung	Preis in €
03.900.15.22	1500 x 750 x 1250	Multi-Wand	1.308,79
03.900.15.22-1	1500 x 1250	Ohne Obergestell und Beleuchtung	832,15



- 2 x Tragsäule, 1 x Obergestell, 1 x Geräteschiene
- 1 x LED-Beleuchtung 28,9 W, 1290 lx
- 1 x Energiekanal mit 3 x Schuko-Steckdose und Ein-/Ausschalter
- 2 x Druckluftanschluss 1/4", 1 x Fachboden 320 mm
- 1 x Lochwand, 1 x Magnetwand

Art.-Nr.	Maße in mm (BxTxH)	Ausführung	Preis in €
03.900.15.20	1500 x 750 x 1250	Multi-Wand	1.237,95
03.900.15.20-1	1500 x 1250	Ohne Obergestell und Beleuchtung	761,28

Multi-Wand Aufbau 2000 mm

Multi-Wand-Aufbau



- 3 x Tragsäule, 1 x Obergestell, 1 x Geräteschiene
- 1 x LED-Beleuchtung 37,8 W, 1226 lx
- 1 x Energiekanal mit 3 x Schuko-Steckdose und Ein-/Ausschalter
- 2 x Druckluftanschluss 1/4", 4 x Fachboden 320 mm
- 2 x Lochwand, 1 x Schwenkarm mit Ablageplatte

Art.-Nr.	Maße in mm (BxTxH)	Ausführung	Preis in €
03.900.20.24	2000 x 750 x 1250	Multi-Wand	1.648,00
03.900.20.24-1	2000 x 1250	ohne Obergestell und Beleuchtung	965,62



- 3 x Tragsäule, 1 x Obergestell, 1 x Geräteschiene
- 1 x LED-Beleuchtung 37,8 W, 1226 lx
- 1 x Energiekanal mit 3 x Schuko-Steckdose und Ein-/Ausschalter
- 6 x Fachboden 320 mm, 2 x Lochwand

Art.-Nr.	Maße in mm (BxTxH)	Ausführung	Preis in €
03.900.20.26	2000 x 750 x 1250	Multi-Wand	1.814,30
03.900.20.26-1	2000 x 1250	ohne Obergestell und Beleuchtung	1.131,94



- 3 x Tragsäule, 1 x Obergestell, 1 x Geräteschiene
- 1 x LED-Beleuchtung 37,8 W, 1226 lx
- 1 x Energiekanal mit 3 x Schuko-Steckdose und Ein-/Ausschalter
- 2 x Druckluftanschluss 1/4", 4 x Fachboden 320 mm

Art.-Nr.	Maße in mm (BxTxH)	Ausführung	Preis in €
03.900.20.23	2000 x 750 x 1250	Multi-Wand	1.612,20
03.900.20.23-1	2000 x 1250	ohne Obergestell und Beleuchtung	929,83



- 3 x Tragsäule, 1 x Obergestell, 1 x Geräteschiene
- 1 x LED-Beleuchtung 37,8 W, 1226 lx
- 1 x Energiekanal mit 3 x Schuko-Steckdose und Ein-/Ausschalter
- 2 x Druckluftanschluss 1/4", 2 x Fachboden 320 mm
- 2 x Lochwand, 2 x Magnetwand, 1 x Schwenkarm mit Ablageplatte

Art.-Nr.	Maße in mm (BxTxH)	Ausführung	Preis in €
03.900.20.21	2000 x 750 x 1250	Multi-Wand	1.860,16
03.900.20.21-1	2000 x 1250	ohne Obergestell und Beleuchtung	1.177,80



- 3 x Tragsäule, 1 x Obergestell, 1 x Geräteschiene
- 1 x LED-Beleuchtung 37,8 W, 1226 lx
- 1 x Energiekanal mit 3 x Schuko-Steckdose und Ein-/Ausschalter
- 8 x Fachboden 320 mm

Art.-Nr.	Maße in mm (BxTxH)	Ausführung	Preis in €
03.900.20.22	2000 x 750 x 1250	Multi-Wand	1.857,80
03.900.20.22-1	2000 x 1250	ohne Obergestell und Beleuchtung	1.175,43



- 3 x Tragsäule, 1 x Obergestell, 1 x Geräteschiene
- 1 x LED-Beleuchtung 37,8 W, 1226 lx
- 1 x Energiekanal mit 3 x Schuko-Steckdose und Ein-/Ausschalter
- 2 x Druckluftanschluss 1/4", 2 x Fachboden 320 mm
- 2 x Lochwand, 2 x Magnetwand

Art.-Nr.	Maße in mm (BxTxH)	Ausführung	Preis in €
03.900.20.20	2000 x 750 x 1250	Multi-Wand	1.637,06
03.900.20.20-1	2000 x 1250	ohne Obergestell und Beleuchtung	954,69



Multi-Wand

Tragsäulen

Multi-Wand-Aufbau



Geeignet zur Montage auf Arbeitsplatten 40 mm und stärker

Tragsäulenprofil 30 x 60 mm

- Verstärkt durch U-Profilrohr
- Geringere Plattenstärken auf Anfrage
- Traglast je Säule à 60 kg



Art.-Nr.	Maße in mm	Preis in €
03.935.650.240	650 links	82,65
03.935.650.140	650 rechts	82,65
03.935.950.240	950 links	88,25
03.935.950.140	950 rechts	88,25
03.935.125.240	1250 links	91,97
03.935.125.140	1250 rechts	91,97
03.935.155.240	1550 links	96,95
03.935.155.140	1550 rechts	96,95



Laufwagen

Art.-Nr.	Preis in €
03.HELMLAUFW	50,13



Stopper

- Für Laufwagen

Art.-Nr.	Preis in €
03.HELMSTO	5,23



Federzug mit Schlauch



Federzug mit Einhängehaken

Federzug mit Schlauch

- Max. 8 bar, Luftdurchfluss 370 Liter/Minute, beidseitig 1/4"
- Auszug 1400 mm

Art.-Nr.	Maße in kg	Preis in €
03.900.60	0,4 - 0,8	453,21
03.900.61	0,8 - 1,5	467,28
03.900.62	1,2 - 2,5	473,86

Federzugbalancer

- Auszug 1600 mm

Art.-Nr.	Maße in kg	Preis in €
03.900.44	0,4 - 1,0	157,84
03.900.45	1,0 - 2,0	168,78
03.900.46	2,0 - 3,0	182,84



Obergestell mit geschraubten Verstärkungstraversen

Art.-Nr.	(B x H) in mm	Preis in €
07.8910.1	1000 x 750	131,75
07.8912.1	1250 x 750	136,72
07.8915.1	1500 x 750	139,21
07.8917.1	1750 x 750	147,92
07.8920.1D*	2000 x 750	154,12

*Obergestelle mit 2000 mm Breite können bei größerer Belastung etwas durchhängen



Obergestell mit geschraubten Verstärkungstraversen

Art.-Nr.	(B x H) in mm	Preis in €
07.8920.1	2000 x 750	203,84

Doppelseitiges Obergestell mit geschraubten Verstärkungstraversen

Art.-Nr.	Maße in mm (B x T x H)	Preis in €
07.8910.2	1000 x 750	171,27
07.8915.2	1500 x 750	180,96
07.8920.2D*	2000 x 750	200,37



Gleiter

Geräteschiene wird am Obergestell montiert und dient zur Aufnahme des Gleiters oder der Beleuchtung

Art.-Nr.	Maße in mm (B x T x H)	Preis in €
03.910.03	1000 x 30 x 30	49,72
03.912.03	1250 x 30 x 30	57,18
03.915.03	1500 x 30 x 30	64,64
03.917.03	1750 x 30 x 30	72,09
03.920.03	2000 x 30 x 30	85,76
03.900.01	Gleiter	18,99

Adapter zur Verlängerung der Geräteschiene

Art.-Nr.	Preis in €
03.900.11	18,93

Multi-Wand

Multi-Wand-Aufbau für Plattenstärken ab 40 mm

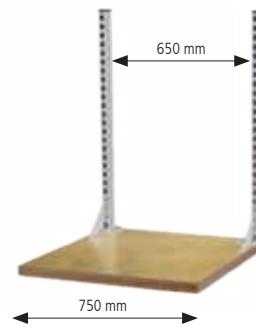

- Tischbreite 750 mm
- Breite des Aufbaus Mitte-Mitte 650 mm
- 1 x Tragsäule links
- 1 x Tragsäule rechts

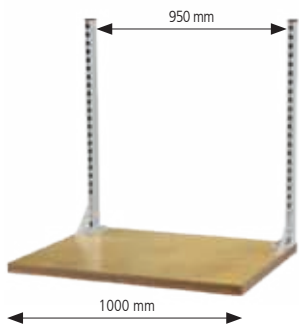

- Tischbreite 1000 mm
- Breite des Aufbaus Mitte-Mitte 950 mm
- 1 x Tragsäule links
- 1 x Tragsäule rechts

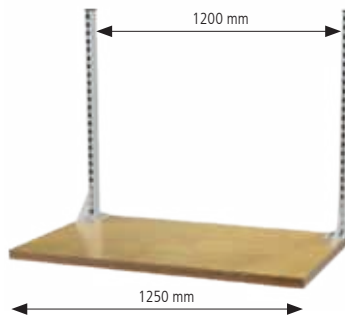

- Tischbreite 1250 mm
- Breite des Aufbaus Mitte-Mitte 1200 mm
- 1 x Tragsäule links
- 1 x Tragsäule rechts

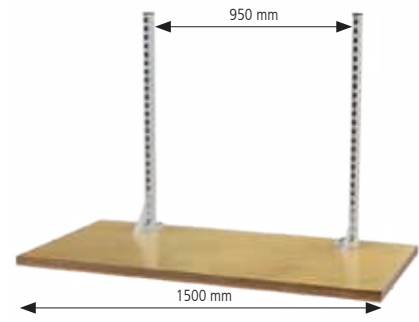

- Tischbreite 1500 mm
- Breite des Aufbaus Mitte-Mitte 950 mm
- 1 x Tragsäule links
- 1 x Tragsäule rechts

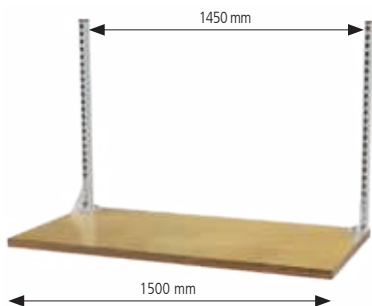

- Tischbreite 1500 mm
- Breite des Aufbaus Mitte-Mitte 1450 mm
- 1 x Tragsäule links
- 1 x Tragsäule rechts

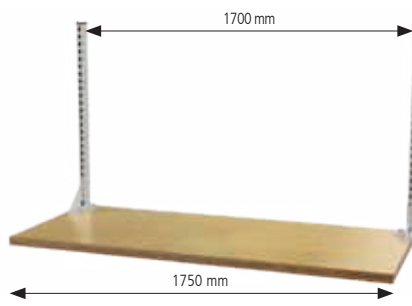

- Tischbreite 1750 mm
- Breite des Aufbaus Mitte-Mitte 1700 mm
- 1 x Tragsäule links
- 1 x Tragsäule rechts

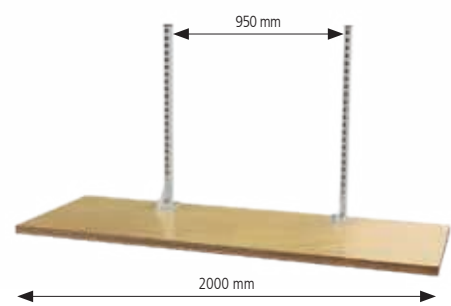

- Tischbreite 2000 mm
- Breite des Aufbaus Mitte-Mitte 950 mm
- 1 x Tragsäule links
- 1 x Tragsäule rechts

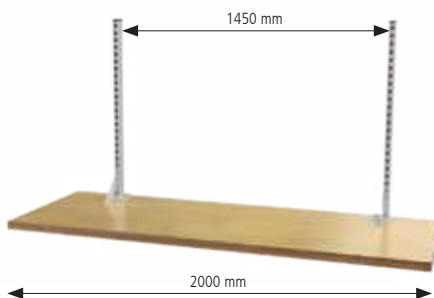

- Tischbreite 2000 mm
- Breite des Aufbaus Mitte-Mitte 1450 mm
- 1 x Tragsäule links
- 1 x Tragsäule rechts

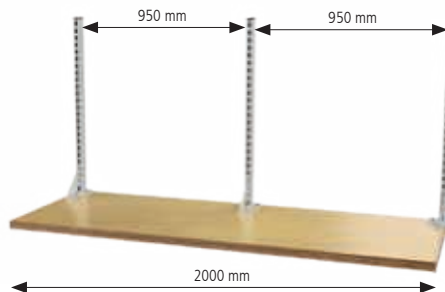

- Tischbreite 2000 mm
- Breite des Aufbaus Mitte-Mitte 2 x 950 mm
- 2 x Tragsäule links
- 1 x Tragsäule rechts

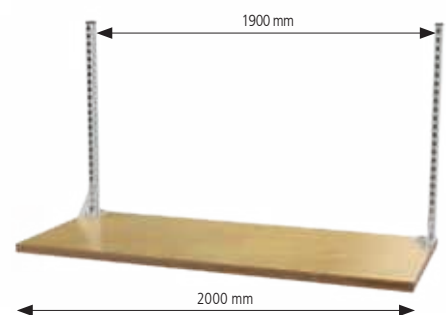

- Tischbreite 2000 mm
- Breite des Aufbaus Mitte-Mitte 1900 mm
- 1 x Tragsäule links
- 1 x Tragsäule rechts



Schiene für Sichtlagerkästen an Lochwand

Art.-Nr.	Länge in mm	Preis in €
03.900.06	300	8,34
03.900.05	450	10,56

Sichtlagerkästen

- Aus Polypropylen (Deckel auf Anfrage)

Art.-Nr.	Maße in mm (B x T x H)	Preis in €
03.900.001	100 x 95 / 65 x 50	1,99
03.900.002	100 x 175 / 140 x 75	2,99
03.900.003	145 x 235 / 195 x 125	6,84

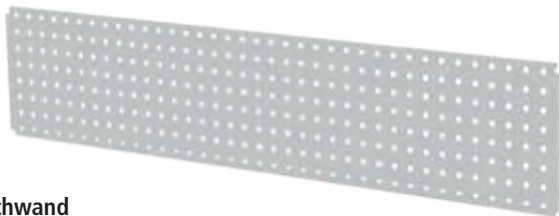

Lochwand

- 2000 mm Lochwände können nur bei Aufbauten mit 2 Tragsäulen verwendet werden, ansonsten werden 2x 1000 mm benötigt
- Stahlplatte, quadratisch gelocht, 10 x 10 mm

Art.-Nr.	Maße in mm (B x T x H)	Preis in €
03.983.101	700 x 20 x 302	57,18
03.983.102	1000 x 20 x 302	60,90
03.983.104	1250 x 20 x 302	64,64
03.983.103	1500 x 20 x 302	67,12
03.983.106	1750 x 20 x 302	75,81
03.983.105	2000 x 20 x 302	84,52

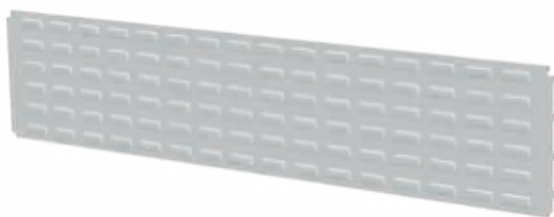

Schlitzwand

- 2000 mm Schlitzwände können nur bei Aufbauten mit 2 Tragsäulen verwendet werden, ansonsten werden 2x 1000 mm benötigt

Art.-Nr.	Maße in mm (B x T x H)	Preis in €
03.983.111	700 x 20 x 302	57,18
03.983.112	1000 x 20 x 302	60,90
03.983.114	1250 x 20 x 302	64,54
03.983.113	1500 x 20 x 302	67,12
03.983.116	1750 x 20 x 302	75,81
03.983.115	2000 x 20 x 302	84,52

NEU



Magnetwand

- 2000 mm Magnetwände können nur bei Aufbauten mit 2 Tragsäulen verwendet werden, ansonsten werden 2x 1000 mm benötigt

Art.-Nr.	Maße in mm (B x T x H)	Preis in €
03.983.07-1	700 x 20 x 130	22,45
03.983.10-1	1000 x 20 x 130	26,68
03.983.12-1	1250 x 20 x 130	30,26
03.983.15-1	1500 x 20 x 130	35,62
03.983.17-1	1750 x 20 x 130	39,03
03.983.20-1	2000 x 20 x 130	42,93

Art.-Nr.	Maße in mm (B x T x H)	Preis in €
03.983.07	700 x 20 x 302	28,59
03.983.10	1000 x 20 x 302	34,19
03.983.12	1250 x 20 x 302	38,54
03.983.15	1500 x 20 x 302	45,37
03.983.17	1750 x 20 x 302	49,72
03.983.20	2000 x 20 x 302	54,69



Monitorhalter inkl. Traverse

- 2000 mm Traversen können nur bei Aufbauten mit 2 Tragsäulen verwendet werden, ansonsten werden 2x 1000 mm benötigt

Art.-Nr.	Maße in mm (B x T x H)	Preis in €
03MONTRA070	700 x 125 x 121	115,25
03MONTRA100	1000 x 125 x 121	116,34
03MONTRA125	1250 x 125 x 121	117,48
03MONTRA150	1500 x 125 x 121	120,03
03MONTRA175	1750 x 125 x 121	121,30
03MONTRA200	2000 x 125 x 121	122,64

Monitorhalterung zusätzlich

Art.-Nr.	Maße in mm (B x T x H)	Preis in €
03MONHAL	125 x 125 x 121	94,58

Multi-Wand

Multi-Wand Zubehör

Fachboden zum Einhängen zwischen den Tragsäulen

- Verstellbar in Neigung und Höhe
- Neigung 0°, 10° und 20°, inkl. Abrollrand
- 2000 mm Fachböden können nur bei Aufbauten mit 2 Tragsäulen verwendet werden, ansonsten werden 2x 1000 mm benötigt
- Inklusive Halterung
- Angaben der Tragfähigkeit bei gleichmäßig verteilter Last



Fachboden 700 mm



Art.-Nr.	Maße in mm (B x T x H)	Nutzmaß in mm (B x T)	Preis in €
03.907.220	700 x 220 x 20	614 x 218	75,19
03.907.320	700 x 320 x 20	614 x 318	79,54
03.907.420	700 x 420 x 20	614 x 418	85,14

Fachboden 1000 mm



Art.-Nr.	Maße in mm (B x T x H)	Nutzmaß in mm (B x T)	Preis in €
03.910.220	1000 x 220 x 20	914 x 218	78,93
03.910.320	1000 x 320 x 20	914 x 318	83,90
03.910.420	1000 x 420 x 20	914 x 418	87,62

Fachboden 1250 mm



Art.-Nr.	Maße in mm (B x T x H)	Nutzmaß in mm (B x T)	Preis in €
03.912.220	1250 x 220 x 20	1164 x 218	84,52
03.912.320	1250 x 320 x 20	1164 x 318	89,49
03.912.420	1250 x 420 x 20	1164 x 418	99,43

Fachboden 1500 mm



Art.-Nr.	Maße in mm (B x T x H)	Nutzmaß in mm (B x T)	Preis in €
03.915.220	1500 x 220 x 20	1414 x 218	88,88
03.915.320	1500 x 320 x 20	1414 x 318	95,69
03.915.420	1500 x 420 x 20	1414 x 418	110,61

Fachboden 1750 mm



Art.-Nr.	Maße in mm (B x T x H)	Nutzmaß in mm (B x T)	Preis in €
03.917.220	1750 x 220 x 20	1664 x 218	94,46
03.917.320	1750 x 320 x 20	1664 x 318	101,92
03.917.420	1750 x 420 x 20	1664 x 418	116,84

Fachboden 2000 mm



Art.-Nr.	Maße in mm (B x T x H)	Nutzmaß in mm (B x T)	Preis in €
03.920.220	2000 x 220 x 20	1864 x 218	100,67
03.920.320	2000 x 320 x 20	1864 x 318	108,14
03.920.420	2000 x 420 x 20	1864 x 418	123,05



Holzfachboden

- Zur Montage zwischen den Tragsäulen
- Platte Buche Multiplex 25 mm

Art.-Nr.	Maße in mm (B x T x H)	Preis in €
07.8907.350	700 x 350 x 20	91,97
07.8910.350	1000 x 350 x 20	97,57
07.8912.350	1250 x 350 x 20	104,41
07.8915.350	1500 x 350 x 20	111,87

Die Bestückung erfolgt komplett nach Kundenwunsch, die einzelnen Komponenten können individuell aufgeschraubt werden. Der Energiekanal ist in drei verschiedenen Längen lieferbar. Durch spezielle Halterungen entstehen Befestigungsmöglichkeiten zwischen oder vor den Tragsäulen oder am Obergestell des Multi-Wand-Aufbaus. Ebenso möglich ist die Befestigung direkt auf der Arbeitsplatte.



Direkte Versorgung mit Strom & Druckluft über den Energiekanal. Jede Komponente wird separat geerdet. Versorgung der Einzelelemente erfolgt bei dem Energiekanal über M20-Kabelverschraubungen.

Bei den hier angebotenen Energiekanal wird von einer bauseitigen Absicherung ausgegangen.

Energiekanalhalterung siehe Seite 283



Energiekanal

- Energiekanal komplett bestückt mit 1 x Steckdosenleiste mit 3er Schuko-Steckdose mit Ein-/Aussschalter
- Unverdrahtet

Art.-Nr.	Maße in mm (B x T x H)	Systemmaß in mm	Preis in €
07.861.10.10	875 x 60 x 130	1000	209,80
07.861.15.10	1375 x 60 x 130	1500	247,35
07.861.20.10	1875 x 60 x 130	2000	263,74

Energiekanal

- Energiekanal komplett bestückt mit 1 x Steckdosenleiste mit 3er Schuko-Steckdose mit Ein-/Aussschalter
- 2 x Druckluftanschluss 1/4"
- Unverdrahtet

Art.-Nr.	Maße in mm (B x T x H)	Systemmaß in mm	Preis in €
07.861.10.11	875 x 60 x 130	1000	307,25
07.861.15.11	1375 x 60 x 130	1500	337,32
07.861.20.11	1875 x 60 x 130	2000	368,14



Energiekanal

- Energiekanal komplett bestückt mit 1 x Steckdosenleiste mit 3er Schuko-Steckdose mit Ein-/Aussschalter
- 2 x Druckluftanschluss 1/4"
- 1 x CEE-Steckdose 16 A, unverdrahtet

Art.-Nr.	Maße in mm (B x T x H)	Systemmaß in mm	Preis in €
07.861.10.12	875 x 60 x 130	1000	357,47
07.861.15.12	1375 x 60 x 130	1500	394,99
07.861.20.12	1875 x 60 x 130	2000	426,33

Energiekanal

- Energiekanal komplett bestückt mit 2x Schuko-Steckdose mit Deckel
- 1 x Druckluftanschluss 1/4"
- 1 x CEE-Steckdose 16 A
- Not-Aus-Schalter, unverdrahtet

Art.-Nr.	Maße in mm (B x T x H)	Systemmaß in mm	Preis in €
07.861.10.13	875 x 60 x 130	1000	364,92
07.861.15.13	1375 x 60 x 130	1500	402,46
07.861.20.13	1875 x 60 x 130	2000	418,86

Multi-Wand

Energiekanal-Zubehör



Energiekanal leer

- Universal einsetzbar
- Bestückung nach Kundenwunsch
- Sicherungen siehe Seite 285
- Unverdrahtet
- Die Breite der einzelnen Bleche addiert ergibt die Energiekanal länge

Art.-Nr.	Maße in mm (B x T x H)	Systemmaß in mm	Preis in €
07.861.501	375 x 60 x 130	-	68,25
07.861.500	500 x 60 x 130	-	70,94
07.861.701	625 x 60 x 130	750	75,57
07.861.801	875 x 60 x 130	1000	85,76
07.861.1251	1125 x 60 x 130	1250	94,46
07.861.1301	1375 x 60 x 130	1500	104,41
07.861.1751	1625 x 60 x 130	1750	110,62
07.861.1801	1875 x 60 x 130	2000	116,84

Diverse Befestigungsmöglichkeiten

- Anbringung seitlich an der Tragsäule
- Anbringung unter der Werkbank
- Anbringung zwischen den Tragsäulen



Energiekanal

- 45° Neigung
- Zur Befestigung auf der Werkbank
- Sicherungen siehe Seite 285
- Unverdrahtet
- Die Breite der einzelnen Bleche addiert ergibt die Energiekanal länge

Art.-Nr.	Maße in mm (B x T x H)	Preis in €
07.861.100S	1000 x 150 x 150	102,91
07.861.125S	1250 x 150 x 150	113,35
07.861.150S	1500 x 150 x 150	125,29
07.861.200S	2000 x 150 x 150	140,20





Energiekanalhalterung vor den Tragsäulen

- Halterung rechts und links für die Befestigung vor den Tragsäulen (paarweise)

Art.-Nr.	Ausführung in mm	Preis in €
07.861.03	1000 / 1500	18,52
07.861.03-1	625 / 2000	20,26



Energiekanalhalterung für Arbeitsplatte

- Haltewinkel zur direkten Montage auf der Arbeitsplatte (paarweise)

Art.-Nr.	Maße in mm (B x T x H)	Preis in €
03.861.04	60 x 52 x 110	16,41



Energiekanalhalterung zwischen den Tragsäulen

- Halterung rechts und links für die Befestigung zwischen den Tragsäulen (paarweise)

Art.-Nr.	Maße in mm (B x T x H)	Preis in €
07.861.01-1	33 x 38 x 117	15,16



Abdeckung und Netzwerkdose

- Abdeckblech inkl. RJ45-Dose

Art.-Nr.	Maße in mm (B x H)	Preis in €
07.861.19	125 x 125	79,18



Abdeckung und Kippschalter

- Abdeckblech inkl. Kippschalter

Art.-Nr.	Maße in mm (B x H)	Preis in €
07.861.10	125 x 125	26,10



Abdeckung und CEE-Steckdose

- Abdeckblech

Art.-Nr.	Maße in mm (B x H)	Preis in €
07.861.12	16 A - 250 x 125	59,66
07.861.32	32 A - 250 x 125	108,31



Abdeckung und Not-Aus

- Abdeckblech inkl. Not-Aus-Schalter
- Absperbaren Notauschalter*

Art.-Nr.	Maße in mm (B x H)	Preis in €
07.861.09	125 x 125	80,54
07.861.09-1*	125 x 125	128,86



Abdeckung und Schuko-Steckdose

- Abdeckblech inkl. Schuko-Steckdose

Art.-Nr.	Maße in mm (B x H)	Preis in €
07.861.11	125 x 125	38,54



Abdeckung und Druckluft

- Abdeckblech inkl. Druckluftanschluss

Art.-Nr.	Maße in mm (B x H)	Preis in €
07.861.07	1 / 4" - 125 x 125	53,46
07.861.08	1 / 2" - 125 x 125	53,46



Multi-Wand

Energiekanal-Zubehör

NEU



Abdeckung blank für den Energiekanal

Art.-Nr.	Maße in mm (B x H)	Preis in €
07.861.04	125 x 125	8,45
07.861.05	250 x 125	9,45
07.861.06	375 x 125	10,44



Abdeckung und Steckdosenleiste

- Abdeckblech inkl. Steckdosenleiste mit 3er Schuko-Steckdose mit Netzwerkanschluss

Art.-Nr.	Maße in mm (B x H)	Preis in €
07.861.170	375 x 125	131,78



Abdeckung und Steckdosenleiste

- Abdeckblech inkl. Steckdosenleiste mit 3er Schuko-Steckdose mit USB Ladebuchse Typ A und C

Art.-Nr.	Maße in mm (B x H)	Preis in €
07.861.180	375 x 125	166,84



Abdeckung und Steckdosenleiste

- Abdeckblech inkl. Steckdosenleiste mit 3er Schuko-Steckdose mit Ein-/Ausschalter

Art.-Nr.	Maße in mm (B x H)	Preis in €
07.861.15	375 x 125	105,14



Abdeckung und Steckdosenleiste

- Abdeckblech inkl. Steckdosenleiste mit 4er Schuko-Steckdose

Art.-Nr.	Maße in mm (B x H)	Preis in €
07.861.16	375 x 125	84,52



Abdeckung und Steckdosenleiste

- Abdeckblech inkl. Steckdosenleiste mit 2er Schuko-Steckdose

Art.-Nr.	Maße in mm (B x H)	Preis in €
07.861.21	250 x 125	55,49
07.861.14	375 x 125	58,42



USB-Anschluss

- Abdeckblech inkl. Schukostecker, USB A und USB C Anschluss

Art.-Nr.	Maße in mm (B x H)	Preis in €
07.861.26	125 x 125	88,04



USB-Anschluss

- Abdeckblech USB A und USB C Anschluss

Art.-Nr.	Maße in mm (B x H)	Preis in €
07.861.33	125 x 125	70,19



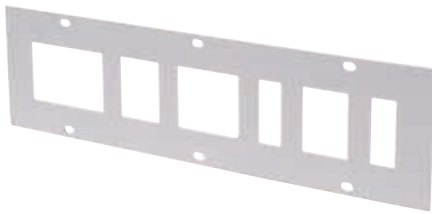

Abdeckung für Sicherungen

- Abdeckblech inkl. vorgelaserten Ausschnitten für Sicherungen

Art.-Nr.	Maße in mm (B x H)	Preis in €
07.861.13	375 x 125	27,34



Abdeckung für Sicherungen Größe 1

- Abdeckblech inkl. vorgelasertem Ausschnitten für Sicherung

Art.-Nr.	Maße in mm (B x H)	Preis in €
07.861.22	125 x 125	9,29



Abdeckung für Sicherungen Größe 2

- Abdeckblech inkl. vorgelasertem Ausschnitten für Sicherung

Art.-Nr.	Maße in mm (B x H)	Preis in €
07.861.23	125 x 125	9,29



Abdeckung für Sicherungen Größe 3

- Abdeckblech inkl. vorgelasertem Ausschnitten für Sicherung

Art.-Nr.	Maße in mm (B x H)	Preis in €
07.861.24	125 x 125	9,29



Abdeckung für Sicherungen Größe 4

- Abdeckblech inkl. vorgelasertem Ausschnitten für Sicherung

Art.-Nr.	Maße in mm (B x H)	Preis in €
07.861.30	125 x 125	9,29



Installationsschutz 20 A

- Größe 1
- 230 V
- Für Schuko-Steckdose

Art.-Nr.	Preis in €
03.74.16	82,03



Installationsschutz 20 A

- Größe 2
- 400 V
- Für CEE-Steckdosen

Art.-Nr.	Preis in €
03.74.17	82,03



Sicherungsautomat B

- Größe 1
- 1-polig 16 A
- 230 V
- Für Schuko-Steckdose

Art.-Nr.	Preis in €
03.74.18	85,76



Sicherungsautomat C

- Größe 3
- 3-polig 16 A
- 440 V
- Für CEE-Steckdosen

Art.-Nr.	Preis in €
03.74.19	100,67



FI-Schutzschalter 25 A

- Größe 2
- 230 V
- Für Schuko-Steckdose

Art.-Nr.	Preis in €
03.74.20	121,81



FI-Schutzschalter 25 A

- Größe 4
- 400 V
- Für CEE-Steckdosen

Art.-Nr.	Preis in €
03.74.21	130,50

Multi-Wand

Multi-Wand Zubehör

Vorteile der technischen Optimierung:

- Saubere Optik
- Spiel der Tragsäule minimiert
- Leichtgängigkeit der Drehpunkte mit einer Schraube einstellbar (nicht komplett feststellbar)
- Geräuschminimierung
- Hält höheres Torsionsmoment aus
- Kann mit zusätzlicher Halterung ebenso am Aufbaustativ montiert werden



Schwenkarm

- Achsdurchmesser 25 mm
- Tragkraft 30 kg
- 4 x Gleitlager
- Maße in mm (B x T x H) 40 x 40 x 2 Vierkantrohr

Art.-Nr.	Maße in mm (B x T x H)	Preis in €
07.98.SA	332 x 40 x 40	110,61



Schwenkarmhalter Standard | Arbeitsplatte

- Zur Befestigung auf der Arbeitsplatte

Art.-Nr.	Ausführung	Preis in €
07.98.01	Für den Schwenkarm 40 x 40 x 2 mm	31,07



Schwenkarmhalter Standard | Tragsäule

- Zur seitlichen Befestigung an der Tragsäule
- Dient zur Aufnahme der Schwenkarme

Art.-Nr.	Ausführung	Preis in €
07.98.02	Für den Schwenkarm 40 x 40 x 2 mm	43,51

i Bitte beachten Sie:
Schwenkarmhalter wird zwingend benötigt



Schwenkarm mit Ablagewanne

Art.-Nr.	Maße in mm (B x T x H)	Preis in €
07.98.04	400 x 300 x 48	172,77



Schwenkarm mit neigbarer Ablage

Art.-Nr.	Maße in mm (B x T x H)	Preis in €
07.98.13	450 x 350 x 40	219,99



Schwenkarm mit Schwenkrahmen und Fachböden

- Mit 2 neigbaren Fachböden

Art.-Nr.	Maße in mm (B x T x H)	Preis in €
07.98.03	680 x 287 x 400	253,56



Schwenkarm mit Dokumentenhalter DIN A4

- Mit Abrollleiste unten und seitlich

Art.-Nr.	Maße in mm (B x T x H)	Preis in €
07.98.05	215 x 370 x 330	164,07

i Bitte beachten Sie:
Schwenkarmhalter wird zwingend benötigt



Schwenkarm mit Dokumentenhalter DIN A4

- Mit Abrollleiste unten

Art.-Nr.	Maße in mm (B x T x H)	Preis in €
07.98.06	310 x 156 x 310	176,49



Schwenkarm mit Monitorhalterung

- VESA 75 / 100 mm

Art.-Nr.	Maße in mm (B x T x H)	Preis in €
07.98.07	700 x 370 x 320	208,81



Schwenkarm mit Monitorhalterung und Tastaturhalterung schräg

- VESA 75 / 100 mm
- Ablageboden aus Stahlblech gekantet

Art.-Nr.	Maße in mm (B x T x H)	Preis in €
07.98.15	700 x 370 x 320	251,50



Schwenkarm mit Monitorhalterung und Tastaturauflage

- VESA 75 / 100 mm
- Ablageboden Buche Multiplex 15 mm

Art.-Nr.	Maße in mm (B x T x H)	Preis in €
07.98.08	700 x 355 x 322	264,74



Schwenkarm mit Loch- und Schlitzwand

- Für Haken und Kleinteilekästen
- 1. Seite mit Schlitzwand | 2. Seite mit Lochwand

Art.-Nr.	Maße in mm (B x T x H)	Preis in €
07.98.10	655 x 45 x 500	352,99



Anwendungsbeispiel

Sichtlagerkästen

- 15 Stück

Art.-Nr.	Maße in mm (B x T x H)	Preis in €
07.45.26	100 x 95 / 65 x 50	44,74



Schwenkarm mit Schwenkrahmen und Lochwänden

- Mit Lochwand zweiseitig

Art.-Nr.	Maße in mm (B x T x H)	Preis in €
07.98.09	680 x 60 x 350	236,15



Schwenkarm mit Ablage und Riffelgummi

Art.-Nr.	Maße in mm (B x T x H)	Preis in €
07.98.11	420 x 300 x 20	187,68



Multi-Wand

Multi-Wand Zubehör

i Bitte beachten Sie:
Schwenkarmhalter wird zwingend benötigt



Schwenkarm mit Auflageplatte

- Buche Multiplex 25 mm

Art.-Nr.	Maße in mm (B x T)	Preis in €
07.98.12	600 x 350	178,98



Schwenkarm mit Regalboden

- Buche-Multiplex 25 mm
- Neigbar

Art.-Nr.	Maße in mm (B x T x H)	Preis in €
07.98.14	400 x 182 x 100	159,10



Tastaturauszug unter Fachboden

- Für 320 und 420 mm tiefen Fachboden

Art.-Nr.	Maße in mm (B x T x H)	Preis in €
PTTAAUFB320	598 x 300 x 95	126,77

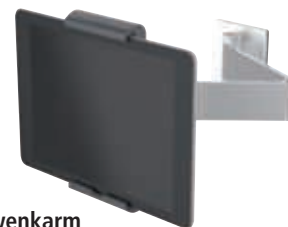

Tablet Wand-Halterung mit Schwenkarm

- Universell und flexibel einsetzbar
- Optimaler Sehabstand durch individuelle Tablet-Bildschirmpositionierung
- Neigebereich Halter: -6° bis +46°; drehbar: 180°
- Farbe: metallic silver

Art.-Nr.	Maße in mm (B x T x H)	Anwendung Befestigung	Preis in €
07.8934LW	95 x 225 x 170	Lochplatte	263,06
07.8934TR		Tragsäule	263,06

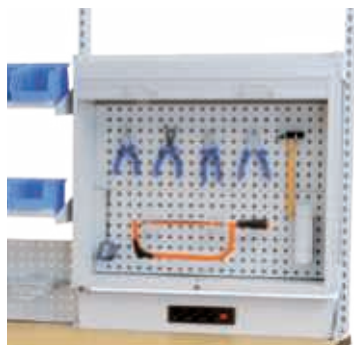

Rollladenschrank

- Zum Einhängen zwischen den Tragsäulen
- Inkl. 2 x Lochwand

Art.-Nr.	Maße in mm (B x T x H)	Preis in €
03.990.01.14	910 x 220 x 820	589,15



Bereitstellungsrutsche

- Zur seitlichen Befestigung an der Tragsäule
- Inklusive 6 x Behälter Gr. 2

Art.-Nr.	Maße in mm (B x T x H)	Preis in €
07.89.37	350 x 110 x 82	155,36



Info-Tasche DIN A4

- Zur seitlichen Befestigung an der Tragsäule

Art.-Nr.	Maße in mm (B x T x H)	Preis in €
07.89.15	216 x 35 x 333	19,39



Ordnerhalter für Tragsäule

- Zur Montage an der Tragsäule

Art.-Nr.	Maße in mm (B x T x H)	Preis in €
03.900.40	120 x 300 x 340	73,33

Multi-Wand Zubehör

Multi-Wand-Aufbau

- mit QuickRelease passend zum VESA-Standart 75/100
- Einstellbare Hemmungen der Drehgelenke
- Perfekte Kabelführung durch Kabelhalter

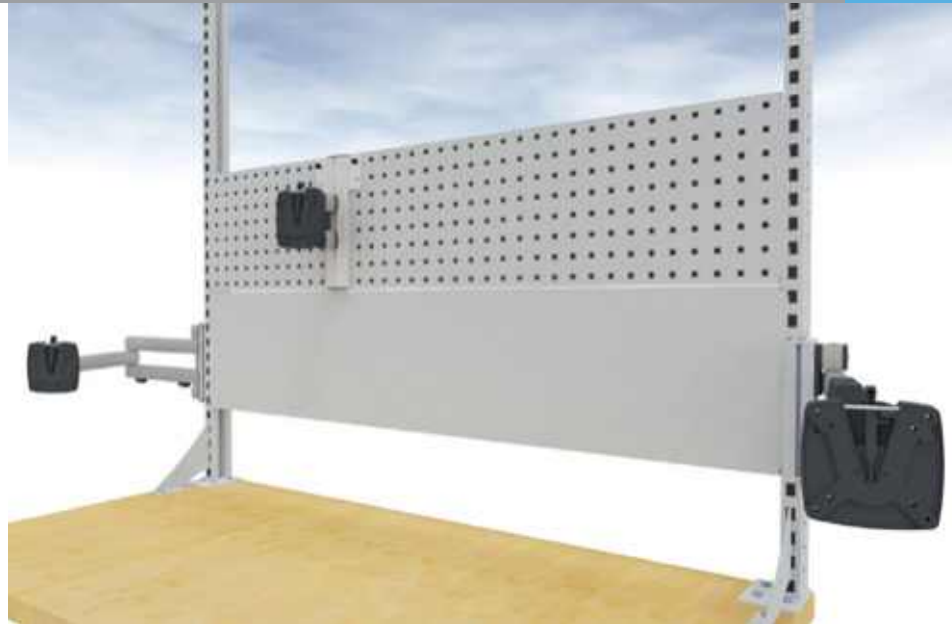

Monitorhalter statisch

Art.-Nr.	Reichweite mm	Tragkraft kg	Preis in €
07.969.0039	107	15	161,45
07.969.1039	250	15	177,89

NEU



Monitortragarm statisch

- 2-teiliger Faltarm

Art.-Nr.	Reichweite mm	Tragkraft kg	Preis in €
07.969.2039	450	10	235,06
07.969.3039	505	15	267,10
07.969.30391	700	10	288,19
07.969.30392	800	10	292,73
07.969.30393	900	10	297,41

Monitorhalter mit Teleskopführung

Art.-Nr.	Reichweite mm	Tragkraft kg	Preis in €
07.969.3049	327-426	10	274,94
07.969.30491	476-724	8	296,93



Monitorhalter dynamisch

- Kraftvoller 2-teiliger Monitorarm mit Gasdruckfeder
- Drehbar um 360° mit einstellbarem Anschlag auf 180°

Art.-Nr.	Reichweite mm	Monitore Gewicht kg	Befestigung Version	Preis in €
07.990.2009	433	2 bis 7	Clu	233,83
07.991.3009	525	6 bis 15	Clu Plus	341,69

Doppel-Monitorhalter dynamisch

- Für Monitore bis ca. 27 Zoll
- Maximale Monitorbreite von je 670 mm
- Monitorgewicht je 2,5-7 kg
- Obligatorische Clu Plus Befestigung

Art.-Nr.	Reichweite mm	Preis in €
07.992.2009	375	468,29

Multi-Wand

Multi-Wand Zubehör



NEU



Vier-Monitorhalterung statisch

- Gesamtbelastbarkeit: gleichmäßig auf alle Tragarme verteilt 48 kg
- Stufenlos höhenverstellbar
- Höhe der Säule 845 mm
- Für Tischplatten von 15-70 mm

Art.-Nr.	Reichweite mm	Preis in €
07.220.0080	505	1.198,25

Befestigungen & Adapter



Clu



Clu Plus

Tischbefestigung

- Flexible 3-in-1 Tischbefestigung (Zwinge, Kabelloch- oder Bohrschraubbefestigung)
- Klemmhöhe: 10-50 mm

Art.-Nr.	Version Monitortragarme	Preis in €
07.898.0019	Clu	78,67
07.899.0019	Clu Plus	79,66



Clu



Clu Plus

Adapter Flach

- für Befestigung Säulenadapter

Art.-Nr.	Version Monitortragarme	Preis in €
07.898.00991	Clu	22,37
07.899.00991	Clu Plus	35,95



Clu



Clu Plus

Adapter Rund

- Befestigung Lochwandschiene
- für Säule Zwinge und Bohrschraubbefestigung

Art.-Nr.	Version Monitortragarme	Preis in €
07.898.0099	Clu	22,37
07.899.0099	Clu Plus	35,95

Säule Systemzwinge

- Aluminiumsäule
- Inkl. 2 x Kabelspanne
- Für Tischplatten von 14-40 mm
- Klemmtiefe: 34 mm
- Passend für alle Tragelemente



Art.-Nr.	Höhe mm	Preis in €
07.961.0609	445	149,28
07.961.0639	545	160,30

Säule Bohrschraubbefestigung

- Aluminiumsäule
- Inkl. 2 x Kabelspanne
- Für Tischplatten von 15-70 mm
- Passend für alle Tragelemente



Art.-Nr.	Höhe mm	Preis in €
07.961.0109	445	118,85
07.961.0139	545	127,51
07.961.0119	845	163,70

Säulenadapter

- Zwischen Multi-Wand Säule & Monitorhalter
- Abdeckung der Profilschnitte durch Kunststoffkappen

Art.-Nr.	Höhe mm	Preis in €
07.961.02	210	34,10
07.961.03	210	55,22

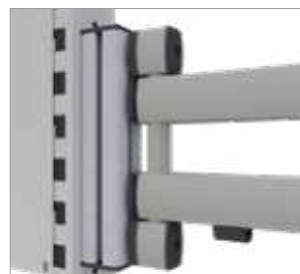

4-Kant Aluminiumprofil
07.961.02



Adapter mit 4-Kant Aluminiumprofil
07.961.03



Sichtlagerkästen
finden Sie auf Seite 279

NEU



Behälterprofil

- Aluminiumprofil zur Aufnahme von Sichtlagerkästen
- Mittige Nut zur Aufnahme von Werkzeugträgern
- Abdeckung der Profilschnitte durch Kunststoffkappen
- Anbindung an die TFC-Universal-Tragarme

Art.-Nr.	Breite mm	Preis in €
07.795.8029	525	45,29

Universal-Tragarm

- 2-teiliger Faltarm
- 8 Positionen für bis zu 2 Traversen

Art.-Nr.	Reichweite mm	Tragkraft kg	Preis in €
07.969.4019	500	25	285,84
07.969.40191	700	18	303,24

Lochwandschine

- Aluminiumprofil für die Befestigung an einer Multi-Wand
- Flacher Wandabstand von nur 20 mm
- Abgedeckte Schraublöcher
- inkl. Befestigungsmaterial

Art.-Nr.	Höhe mm	Preis in €
07.911.0079	350	99,00

Zubehör



Doppel-Monitorhalterung

- Passend für Monitorbreiten von 405 bis 695 mm, je ca. 6,4 kg
- Monitoren bis ca. 30"
- Fixe konkave Ausrichtung von je 7,5°

Art.-Nr.	Breite mm	Preis in €
07.795.9075	775	147,91



Tastaturhalterung

- aus Metall für die Montage zwischen Arm und Monitor
- Inkl. 2 Kabelspangen

Art.-Nr.	Maße in mm (B x T)	Preis in €
07.795.9159	640 x 172	117,07



Thin Client Halter

- Belastbarkeit: Gewicht 7,5 kg
- Der Halter kann stufenlos angepasst werden
- Die Befestigung ist an einer Säule, an einer Organisationswand oder direkt zwischen einem Traglelement und einem Monitor möglich

Art.-Nr.	Breite mm	Preis in €
07.795.9085	35-53	76,80



Tablethalter

- Maximale Tiefe des Tablets: 10 mm

Art.-Nr.	Höhe mm	Breite mm	Version	Preis in €
07.881.3115	108 - 215	186 - 306	bis 10,5"	90,12
07.881.31152	173 - 272	231 - 346	bis 12,9"	96,96

Tablethalter

- Halterung für Tablets mit einer Größe von 7" bis 10"

Art.-Nr.	Klemmlänge mm	Preis in €
07.911.3005	160 - 300	55,70

Multi-Wand

Schwenkrahmen

Zusammensetzung des Schwenkrahmens zur Befestigung an der Multi-Wand

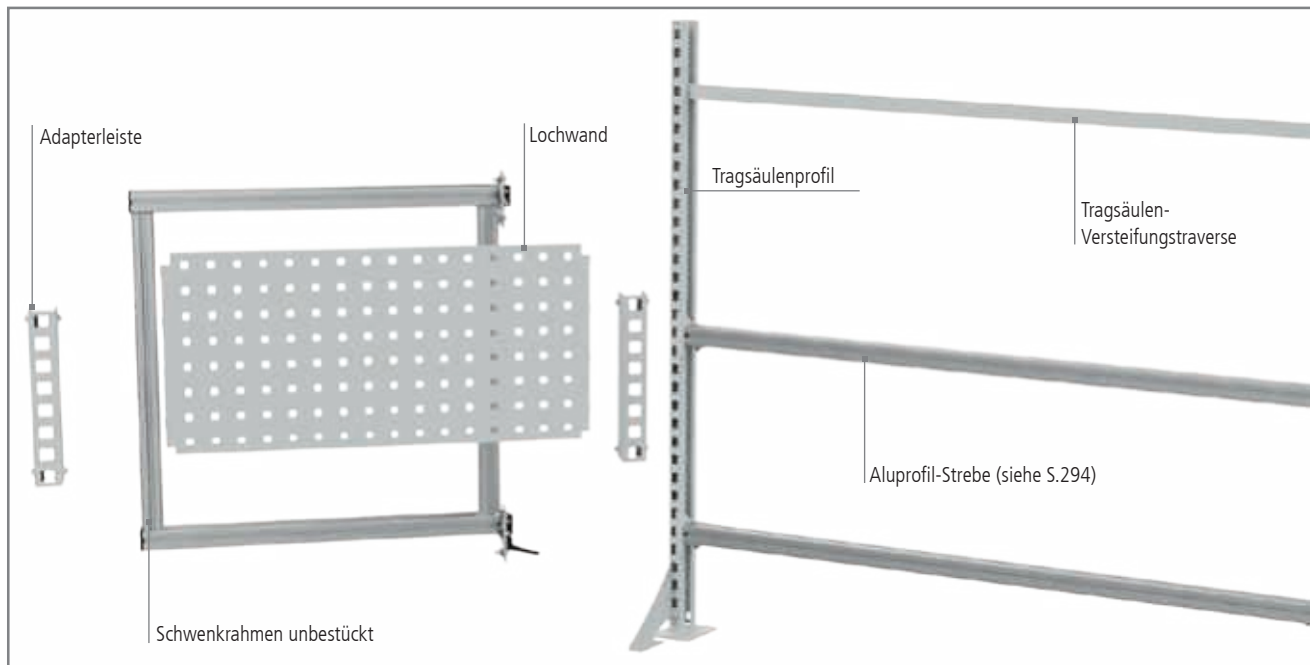

Der Schwenkrahmen kann ab einer Tischbreite von 1250 mm verwendet werden.



Tragsäulenprofil 30 x 60 mm

- Es wird 1x Tragsäule rechts und 1 x Tragsäule links benötigt, um die Tragsäulen-Verstärkungstraverse zu befestigen
- Für die Montage auf 2 Meter-Arbeitsflächen wird 3 x Tragsäule benötigt (2 x linke und 1 x rechte Tragsäule)
- Verstärkt durch U-Profilrohr
- Geeignet zur Montage auf Arbeitsplatte ab 40 mm
- Montagemöglichkeiten bei geringerer Plattenstärken auf Anfrage

Art.-Nr.	Höhe in mm	Preis in €
03.935.125.240	1250 links	91,97
03.935.125.140	1250 rechts	91,97



Tragsäulen-Verstärkungstraverse

- Zwingend erforderlich beim Einsatz eines Schwenkrahmens

Art.-Nr.	Breite in mm (Feldgröße)	Preis in €
03.935TR075	750	20,67
03.935TR100	1000	21,76
03.935TR125	1250	22,90
03.935TR150	1500	25,44
03.935TR175	1750	26,72
03.935TR200D	2000	28,05
03.935TR200	Besteht aus 2 x 950 mm Traverse (für zwei geteilte 2000 mm Multi-Wand)	43,50

Weitere Anbauteile wie Fachböden, Magnetwände oder Energieleisten finden Sie im Gesamtkatalog ab Seite 280

Wird seitlich links oder rechts an der Tragsäule mit 2 x Scharnier befestigt. Schwenkbar durch Scharniere



Schwenkrahmen bestückt

- 1 x Lochwand
- 2 x Fachboden 220 mm tief, neigbar
- 4 x Adapterleiste

Art.-Nr.	Maße in mm (B x T x H)	Preis in €
07.98.7071	700 x 700 x 40	484,01



Schwenkrahmen bestückt

- 2 x Aluprofil-Strebe
- 3 x Montage-Fix 200 x 200 x 25 mm
- 1 x Montage-Fix 400 x 200 x 25 mm
- Montage-Fix gerade oder geneigt einsetzbar

Art.-Nr.	Maße in mm (B x T x H)	Preis in €
07.98.7072	700 x 700 x 40	379,55



Schwenkrahmen bestückt

- 1 x Magnetwand
- 1 x Lochwand
- 4 x Adapterleiste
- 1 x Montage-Fix 400 x 200 x 25 mm
- Montage-Fix gerade oder geneigt einsetzbar

Art.-Nr.	Maße in mm (B x T x H)	Preis in €
07.98.7073	700 x 700 x 40	397,41



Schwenkrahmen bestückt

- 1 x Lochwand
- 1 x Fachboden 220 mm tief, neigbar
- 4 x Adapterleiste
- 2 x Montage-Fix 200 x 200 x 25 mm
- Montage-Fix gerade oder geneigt einsetzbar

Art.-Nr.	Maße in mm (B x T x H)	Preis in €
07.98.7074	700 x 700 x 40	447,64



Multi-Wand

Schwenkrahmen an der Tragsäule, individuelle Bestückung

Wird seitlich links oder rechts an der Tragsäule befestigt
Schwenkbar durch Scharniere



Schwenkrahmen leer

- Wird seitlich links oder rechts an der Tragsäule mit 2 x Scharnier befestigt
- Schwenkbar durch Scharniere
- Standard Multi-Wand-Zubehör kann mit Hilfe von Adapterleisten eingehängt werden



Art.-Nr.	Maße in mm (B x T x H)	Preis in €
07.98.7070	700 x 700 x 40	184,32



Aluprofil-Strebe

- Wird zwischen dem Schwenkrahmen im Aluminium-Profil fixiert

Art.-Nr.	Maße in mm (B x T x H)	Preis in €
07.98.7080-1	620 x 40 x 40	50,93

Adapterleiste mit Verschraubung

- 2 Stück
- Wird an Aluprofil montiert
- Adaptiert bisherige Multi-Wand-Artikel an Aluprofil – System
- Für Lochwände, Magnetwände und Standard Fachböden erforderlich



Art.-Nr.	Maße in mm (B x T x H)	Preis in €
07.98.7069	44,5 x 50 x 300	23,04



Magnetwand

Adapterleiste wird zwingend benötigt

Art.-Nr.	Maße in mm (B x T x H)	Preis in €
03.983.07SR	700 x 20 x 302	28,59

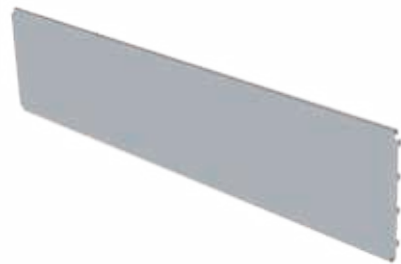

Fachboden

Adapterleiste wird zwingend benötigt

- Verstellbar in Neigung und Höhe
- Neigung 0°, 10° und 20°, inkl. Abrollrand



Art.-Nr.	Maße in mm (B x T x H)	Preis in €
03.907.220SR	700 x 220 x 20	75,18



Lochwand

Adapterleiste wird zwingend benötigt

- Raster 10x10 mm, 38 mm Lochabstand

Art.-Nr.	Maße in mm (B x T x H)	Preis in €
03.983.101SR	700 x 20 x 302	57,18

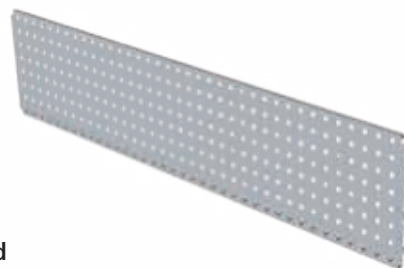

Schwenkrahmen zur Befestigung auf der Arbeitsplatte
Schwenkbar durch Schwenkarm



Schwenkrahmen leer, zur Befestigung auf der Arbeitsplatte, schwenkbar

- Inkl. Schwenkarm und Schwenkarmhalter
- Standard Multi-Wand-Zubehör kann mit Hilfe von Adapterleisten eingehängt werden, siehe Seite 299

Art.-Nr.	Maße in mm (B x T x H)	Preis in €
07.98.8010	700 x 700 x 40	289,81



Drehrahmen leer, zur Befestigung auf der Arbeitsplatte

- Inkl. Schwenkarmhalter
- Standard Multi-Wand-Zubehör kann mit Hilfe von Adapterleisten eingehängt werden, siehe Seite 299

Art.-Nr.	Maße in mm (B x T x H)	Preis in €
07.98.8020	700 x 700 x 40	241,31

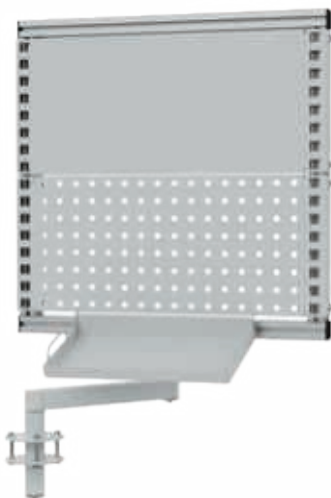

Schwenkrahmen bestückt, zur Befestigung auf der Arbeitsplatte, schwenkbar

- Inkl. Schwenkarm und Schwenkarmhalter
- 1 x Magnetwand
- 1 x Lochwand
- 4 x Adapterleiste
- 1 x Montage-Fix 400 x 200 x 25 mm
- Montage-Fix gerade oder geneigt einsetzbar

Art.-Nr.	Maße in mm (B x T x H)	Preis in €
07.98.8011	700 x 700 x 40	487,14



Drehrahmen bestückt, zur Befestigung auf der Arbeitsplatte

- Inkl. Schwenkarmhalter
- 3 x Fachboden 220 mm tief, neigbar
- 4 x Adapterleiste

Art.-Nr.	Maße in mm (B x T x H)	Preis in €
07.98.8021	700 x 700 x 40	559,01

Multi-Wand

Aluprofil-Strebe

Zusammensetzung der Aluprofil-Strebe zur Befestigung an der Multi-Wand

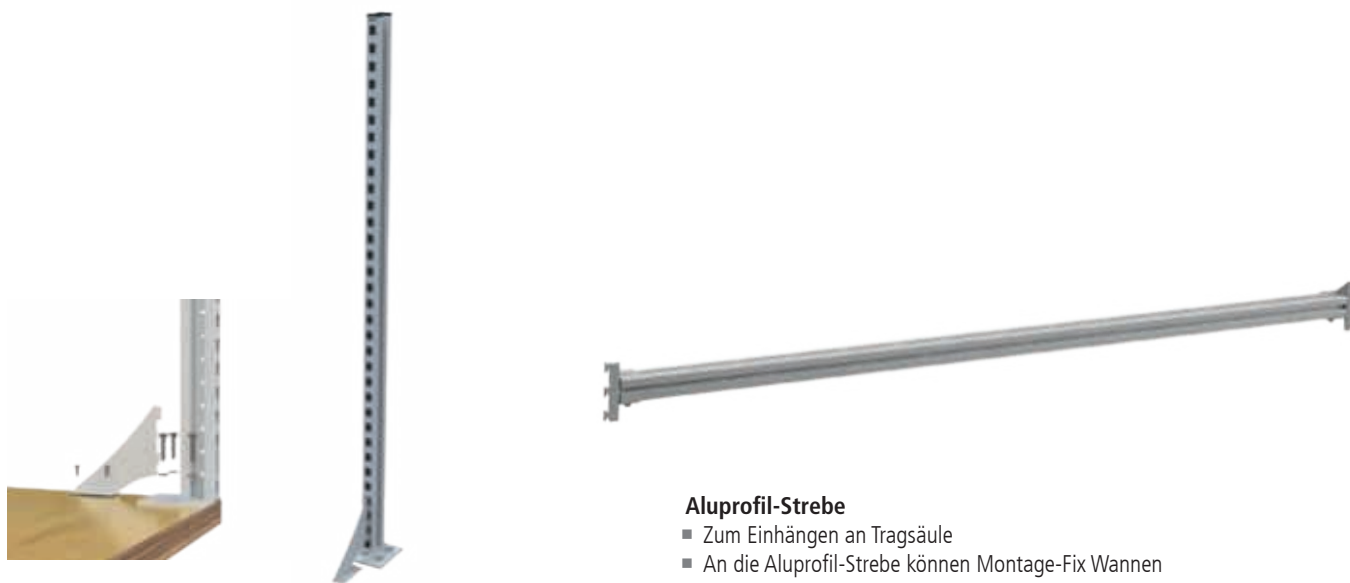
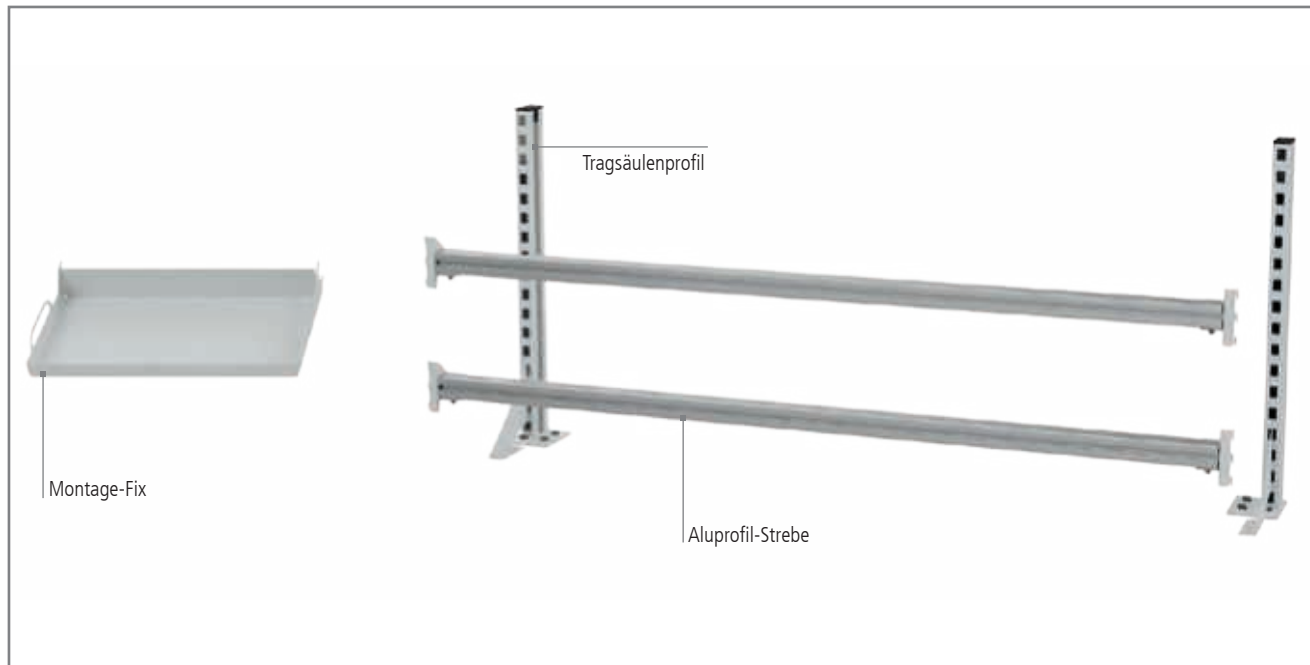

Tragsäulenprofil 30 x 60 mm

- Es wird 1x Tragsäule rechts und 1 x Tragsäule links benötigt, um die Aluprofil-Strebe zu befestigen
- Für die Montage auf 2 Meter-Arbeitsflächen wird 3 x Tragsäule benötigt (2 x linke und 1 x rechte Tragsäule)
- Verstärkt durch U-Profilrohr
- Geeignet zur Montage auf Arbeitsplatte ab 40 mm
- Montagemöglichkeiten bei geringerer Plattenstärken auf Anfrage

Art.-Nr.	Höhe in mm	Preis in €
03.935.125.240	1250 links	91,97
03.935.125.140	1250 rechts	91,97

Aluprofil-Strebe

- Zum Einhängen an Tragsäule
- An die Aluprofil-Strebe können Montage-Fix Wannen eingehängt werden
- Inkl. 2 x Adapter
- 40 kg Gesamttragkraft



Art.-Nr.	Maße in mm (B x T x H)	Preis in €
07.98.7080	700 x 40 x 40	44,87
07.98.7081	1000 x 40 x 40	48,50
07.98.7082	1250 x 40 x 40	52,14
07.98.7083	1500 x 40 x 40	58,21
07.98.7084	1750 x 40 x 40	60,63
07.98.7085	Für Breite 2000 mm, besteht aus 2 x Aluprofil-Strebe 1000 x 40 x 40	109,13

Montage-Fix

- Stecksystem für Aluprofile
- Schnelle und flexible Anbringung in der Nut der Aluminiumprofile
- Einfache Handhabung
- Vielseitige Arbeitsplatzgestaltung
- Nach Gebrauch schnell und einfach verstaubar
- 12 kg Tragkraft je Wanne



Montage-Fix 2 stufig

- Wanne wird mit Haken im Profil eingehängt
- 0° waagrecht (oberer Haken)
- 20° geneigt (unterer Haken)
- Ideal für bestückte Werkzeugeinsätze, Riffelgummi oder als Halter für Kunststoff-Boxen, Schrauben und kleine Montageteile

Art.-Nr.	Maße in mm (B x T x H)	Preis in €
07.98.7090	200 x 200 x 25	19,40

Montage-Fix 2 stufig mit Haltegriff

- Wanne wird mit Haken im Profil eingehängt
- 0° waagrecht (oberer Haken)
- 20° geneigt (unterer Haken)
- Ideal für bestückte Werkzeugeinsätze, Riffelgummi oder als Halter für Kunststoff-Boxen, Schrauben und kleine Montageteile
- Passende Werkzeug Inlays finden Sie auf Seite 484/485

Art.-Nr.	Maße in mm (B x T x H)	Preis in €
07.98.7091	400 x 200 x 25	35,17



Die Montage-Fix Wanne mit Griffen ist perfekt um Inlets oder Werkzeuge in einer Schublade zu lagern und diese bei Bedarf griffbereit in die Aluprofil-Strebe einzuhängen.

Multi-Wand

Tablet Halter

- Variable Aufnahme aller Tablet-Größen von 7" – 13"
- Symetrische Öffnung des Halters
- Einfaches Einsetzen und Entnehmen des Tablets
- Drehbar: 360° für Hoch- und Querformat – mit Rastpunkten bei jeweils 90°
- Diebstahlsicherung, wirkungsvoller Schutz vor seitlichem Herausziehen des Tablets
- Kabelmanagement, Öffnung im Halter dient als Durchlass für das Tablet-Ladekabel



Diebstahlsicherung



Tablet Tisch-Halterung

- Aluminium, Stahl und hochwertige Kunststoffe
- Elegante und klare Linienführung mit edlen mattglänzender Oberfläche
- Verfügt über eine stufenlose Winkelvariabilität von 0° bis 88°
- Zusätzliche Diebstahlsicherung über Kabelschloss, nicht im Lieferumfang enthalten
- Farbe: metallic silver

Art.-Nr.	Maße in mm (B x T x H)	Preis in €
07.8930	155 x 183 x 242	210,05



Tablet Wand-Halterung

- Sichere und flache Befestigung an Wänden/Multi-Wänden
- Universell und flexibel einsetzbar
- Einfache Montage
- Farbe: metallic silver

Art.-Nr.	Maße in mm (B x T x H)	Preis in €
07.8933	85 x 180 x 50	99,70



Tablet Tisch-Halterung mit Schwenkarm

- Optimaler Sehabstand durch individuelle Tablet-Bildschirmpositionierung
- Höhe Tischsäule: 295 mm
- Neigebereich Halter: -6° bis +46°; drehbar: 180°
- Ausladung Arm: 365 mm; schwenkbar: 180°
- Klemmmaß Tischklemme: bis 40 mm Tischplattenstärke
- Farbe: metallic silver

Art.-Nr.	Maße in mm (B x T x H)	Preis in €
07.8931	100 x 210 x 440	275,81



Tablet Wand-Halterung mit Schwenkarm

- Universell und flexibel einsetzbar
- Optimaler Sehabstand durch individuelle Tablet-Bildschirmpositionierung
- Neigebereich Halter: -6° bis +46°; drehbar: 180°
- Farbe: metallic silver

Art.-Nr.	Maße in mm (B x T x H)	Anwendung Befestigung	Preis in €
07.8934LW	95 x 170 x 225	Lochplatte	263,06
07.8934TR		Tragsäule	263,06



Behälterträger 1000 mm

- Befestigung zwischen zwei Tragsäulen
- Inklusive Sichtlagerkästen

Art.-Nr.	Sichtlagerkästen in mm	Stück	Preis in €
03.900.012	Gr. 2: 100 x 170 / 140 x 80	8	64,64
03.900.013	Gr. 3: 145 x 230 / 195 x 125	6	85,76
03.900.015	Gr. 5: 200 x 350 / 300 x 200	4	128,02



Behälterträger 1000 mm

- Befestigung zwischen zwei Tragsäulen
- Inklusive Sichtlagerkästen

Art.-Nr.	Maße in mm (B x T x H)	Stück	Preis in €
07.89.19	145 x 230 x 125	6	84,14
07.89.53	100 x 170 x 80	8	63,66



Behälterträger 1250 mm

- Befestigung zwischen zwei Tragsäulen
- Inklusive Sichtlagerkästen

Art.-Nr.	Maße in mm (B x T x H)	Stück	Preis in €
07.89.46	145 x 230 x 125	8	71,47
07.89.48	100 x 170 x 80	11	89,23



Behälterträger 1500 mm

- Befestigung zwischen zwei Tragsäulen
- Inklusive Sichtlagerkästen

Art.-Nr.	Maße in mm (B x T x H)	Stück	Preis in €
07.89.24	145 x 230 x 125	9	96,95
07.89.23	100 x 170 x 80	13	79,05



Schiene für Sichtlagerkästen an Lochwand

Art.-Nr.	Länge in mm	Preis in €
03.900.06	300	8,34
03.900.05	450	10,56



Schiene für Sichtlagerkästen zwischen den Tragsäulen

Art.-Nr.	Länge in mm	Preis in €
07.89BTR10-0	1000	39,77
07.89BTR12-0	1250	42,26
07.89BTR15-0	1500	44,74



Sichtlagerkästen

- Aus Polypropylen (Deckel auf Anfrage)

Art.-Nr.	Maße in mm (B x T x H)	Preis in €
03.900.001	100 x 95 / 65 x 50	1,99
03.900.002	100 x 175 / 140 x 75	2,99
03.900.003	145 x 235 / 195 x 125	6,84

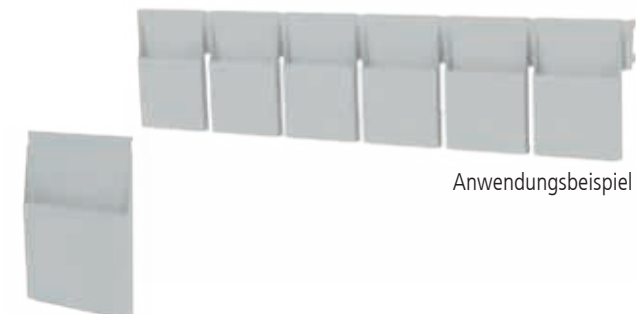

Anwendungsbeispiel

Dokumentenhalter für Schiene zwischen den Tragsäulen

- 1 x Dokumentenhalter A4
- Kann an Schiene für Sichtlagerkästen eingehängt werden

Art.-Nr.	Maße in mm (B x T x H)	Preis in €
03.900.38	216 x 21 x 312	38,54



BELEUCHTUNG

Gewährleistung idealer Ausleuchtung und Verbesserung des Sehbereichs

Arbeit und Sehen sind in den meisten Berufen untrennbar verbunden. Dem Licht am Arbeitsplatz ist deshalb besondere Beachtung zu schenken. Bedrunka+Hirth gewährleistet durch hochwertige Arbeitsleuchten eine ideale Ausleuchtung, eine Verbesserung des Sehkomforts und die Umsetzung bzw. Einhaltung der Arbeitsstättenrichtlinie hinsichtlich Beleuchtungsunterstützung im Arbeitsplatzumfeld.

80% aller Sinneseindrücke eines Arbeitstages werden über das Sehvermögen wahrgenommen. Schlechte Sehbedingungen können unseren gesamten Organismus beeinträchtigen. Unwohlsein, Kopfschmerzen, gereizte Augen und andere Krankheitsbilder nehmen spürbar zu. Besonders brisant ist dies am Arbeitsplatz.

Ausschlaggebend sind die Anforderungen, die unmittelbar am Einsatzort zu bewältigen sind. Das Spektrum dieser Anforderungen ist so vielfältig, dass es keine allgemein gültige, einzig richtige Arbeitsplatzbeleuchtung geben kann. Vielmehr bieten die individuellen Merkmale des jeweiligen Arbeitsprozesses die Parameter für optimales Licht.



LICHT UND LEISTUNG AM ARBEITSPLATZ

Die DIN EN 12464-1 behandelt die Anforderungen an die Beleuchtung von Arbeitsstätten in Innenräumen. Ziel ist eine optimale Sehleistung und ein optimaler Sehkomfort für Menschen mit normalem Sehvermögen, damit individuelle Sehaufgaben bestmöglich durchgeführt werden können. Je nach Komplexität der Tätigkeiten lassen sich erhebliche Leistungssteigerungen durch die richtige Beleuchtungsstärke erreichen. Zugleich beugt die Einhaltung dieser Richtlinie gesundheitlichen Beeinträchtigungen vor.

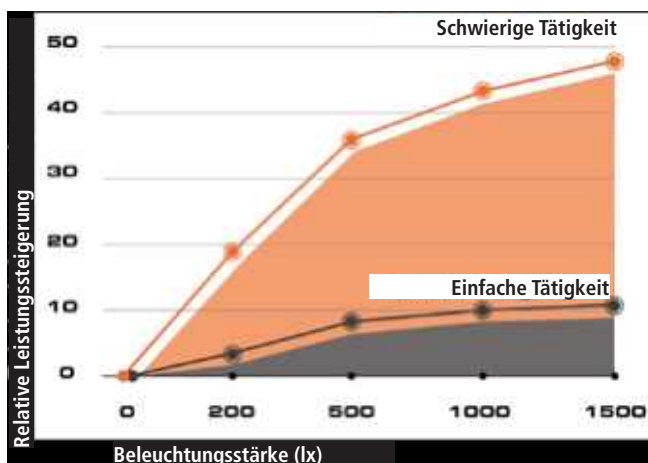

Beispiele für empfohlene Beleuchtungsstärken:

Beleuchtungsstärke	Anwendungsbereich
500 lx	Test-, Mess- und Inspektionsplätze
500 lx	Bildschirmarbeitsplätze
1.000 lx	Werkzeug-, Lehren- und Vorrichtungsbau
1.000 lx	Präzisions- und Mikromechanik
1.000 lx	Endkontrollen
1.000 lx	Farbprüfungen
1.000 lx	Qualitätskontrollen
1.500 lx	Elektronikwerkstätten, Prüfen, Justieren

Universal LED-Arbeitsplatzbeleuchtung**Universal basic**

- Mikroprismenscheibe
- Homogene Ausleuchtung
- Geeignet für reflektierende Oberflächen

Universal power:

- LED-Optik 3-reihig
- Hohe Beleuchtungsstärke
- Hohe Energieeffizienz

Premium LED-Arbeitsplatzbeleuchtung**Premium basic-line**

- Mikroprismenscheibe
- Homogene Ausleuchtung
- Geeignet für reflektierende Oberflächen

Premium eco-line/power-line:

- Parabolraster
- Herausragende Entblendung UGR<19
- Hohe Beleuchtungsstärke

Intelligente LED-Arbeitsplatzbeleuchtung**Premium Sense DIM**

- Integrierter Helligkeitsfühler und Bewegungssensor
- Automatische Helligkeitsregelung und Ein-/Ausschaltung
- Programmierung über Taster

Premium Sense Remote DIM

- Integrierter Helligkeitsfühler und Bewegungssensor
- Automatische Helligkeitsregelung und Ein-/Ausschaltung
- Programmierung per IR-Fernbedienung

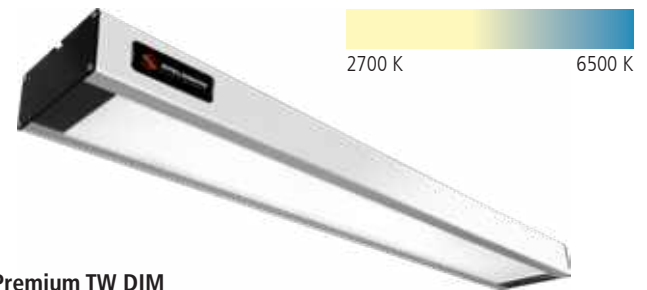
Premium LED-Arbeitsplatzbeleuchtung, Tunable white und dimmbar

2700 K

6500 K

Premium TW DIM

- Tunable white und Dimmbarkeit über einen Taster steuerbar
- Lichtfarben von 2700 K bis 6500 K stufenlos einstellbar

Premium TW App connect DIM

- Tunable white und Dimmbarkeit über App steuerbar
- Lichtfarben von 2700 K bis 6500 K programmier- und reproduzierbar
- Lichtszenenerstellung
- Vernetzung und Steuerung von bis zu 64 Leuchten

LED-Prüfarbeitsplatzbeleuchtung VDA**LED-Prüfarbeitsplatzleuchte VDA 16**

- Helligkeitsregelung über Tastdimmer
- Lichtfarben 6500 k und 4000 k im Wechsel
- Farbwiedergabe > RA90
- Mittlere Beleuchtungsstärke > 2300 Lux

**Vernetzbare-Prüfarbeitsplatzleuchte VDA 16**

- Helligkeitsregelung über App oder Fernbedienung
- Lichtfarben 6500 k und 4000 k im Wechsel
- Lichtszenen programmier- und reproduzierbar
- Farbwiedergabe > RA90
- Mittlere Beleuchtungsstärke > 2300 Lux
- Vernetzung und Steuerung von bis zu 64 Leuchten

Arbeitsplatzleuchte Universal basic

- Farblos eloxiertes Aluminiumgehäuse
- Integrierter Ein-/Aus-Schalter
- Farbwiedergabe Ra >80
- UGR <22
- Dimmbar auf Anfrage
- Lebensdauer: L80/B10 bei 50.000h
- Farbtemperatur: 5.000 K

Im Lieferumfang enthalten:

- 1 x Befestigungssatz Standard
- 4 m Anschlusskabel

Arbeitsplatzleuchte Universal power

- Farblos eloxiertes Aluminiumgehäuse
- Integrierter Ein-/Aus-Schalter
- Farbwiedergabe Ra >85
- UGR <19
- Dimmbar auf Anfrage
- Lebensdauer: L80/B10 bei 50.000h
- Farbtemperatur: 5.000 K

Im Lieferumfang enthalten:

- 1 x Befestigungssatz Standard
- 4 m Anschlusskabel



LED Mikropismenscheibe



Universal 600 | basic

- Systemleistung ca. 19,9 W
- Leuchtenlichtstrom ca. 1911 lm
- Mittlere Beleuchtungsstärke 859 lx*

Art.-Nr.	Maße in mm (BxTxH)	Version	Preis in €
03L06M50B	582 x 70 x 80	ohne Sensor	290,16
03L06M50BS	582 x 70 x 80	mit Sensor	439,31

LED Optik 3-reihig 60° mattiert



Universal 600 | power

- Systemleistung ca. 11,8 W
- Leuchtenlichtstrom ca. 1620 lm
- Mittlere Beleuchtungsstärke 1101 lx*

Art.-Nr.	Maße in mm (BxTxH)	Version	Preis in €
03L06O350P	582 x 70 x 80	ohne Sensor	303,66
03L06O350PS	582 x 70 x 80	mit Sensor	454,40

Universal 900 | basic

- Systemleistung ca. 28,9 W
- Leuchtenlichtstrom ca. 2867 lm
- Mittlere Beleuchtungsstärke 1290 lx*

Art.-Nr.	Maße in mm (BxTxH)	Version	Preis in €
03L09M50B	868 x 70 x 80	ohne Sensor	330,92
03L09M50BS	868 x 70 x 80	mit Sensor	484,83

Universal 900 | power

- Systemleistung ca. 16,7 W
- Leuchtenlichtstrom ca. 2427 lm
- Mittlere Beleuchtungsstärke 1502 lx*

Art.-Nr.	Maße in mm (BxTxH)	Version	Preis in €
03L09O350P	868 x 70 x 80	ohne Sensor	344,42
03L09O350PS	868 x 70 x 80	mit Sensor	499,91

Universal 1200 | basic

- Systemleistung ca. 37,8 W
- Leuchtenlichtstrom ca. 3822 lm
- Mittlere Beleuchtungsstärke 1226 lx*

Art.-Nr.	Maße in mm (BxTxH)	Version	Preis in €
03L12M50B	1154 x 70 x 80	ohne Sensor	371,68
03L12M50BS	1154 x 70 x 80	mit Sensor	530,60

Universal 1200 | power

- Systemleistung ca. 21,6 W
- Leuchtenlichtstrom ca. 3239 lm
- Mittlere Beleuchtungsstärke 1428 lx*

Art.-Nr.	Maße in mm (BxTxH)	Version	Preis in €
03L12O350P	1154 x 70 x 80	ohne Sensor	385,44
03L12O350PS	1154 x 70 x 80	mit Sensor	545,96

Universal 1500 | basic

- Systemleistung ca. 46,8 W
- Leuchtenlichtstrom ca. 4778 lm
- Mittlere Beleuchtungsstärke 1533 lx*

Art.-Nr.	Maße in mm (BxTxH)	Version	Preis in €
03L15M50B	1440 x 70 x 80	ohne Sensor	412,70
03L15M50BS	1440 x 70 x 80	mit Sensor	576,38

Universal 1500 | power

- Systemleistung ca. 26,5 W
- Leuchtenlichtstrom ca. 4047 lm
- Mittlere Beleuchtungsstärke 1728 lx*

Art.-Nr.	Maße in mm (BxTxH)	Version	Preis in €
03L15O350P	1440 x 70 x 80	ohne Sensor	426,20
03L15O350PS	1440 x 70 x 80	mit Sensor	591,47

Premium LED Arbeitsplatzleuchte basic-line e

- Farblos eloxiertes Aluminiumgehäuse
- Dreiteiliges Lichtlenksystem inkl. Mikroprismenscheibe
- Integrierter Ein-/Aus-Schalter und Geräteanschlusstecker zum Anschluss an die Netzspannung
- Zusätzlich mit interner Durchgangsverdrahtung 3 x 1,5 mm² und einer integrierten Anschlussbuchse zum Anschluss einer weiteren Leuchte
- Farbwiedergabe Ra > 80
- UGR < 22
- Farbtemperatur 5000 K
- Lebensdauer: 50.000 h (L80/B10)

**Im Lieferumfang enthalten:**

- 1 x 4 m Anschlusskabel mit Schukostecker und 1 x Befestigungssatz Standard

LED Arbeitsplatzleuchte basic line e**LED Arbeitsplatzleuchte | 600**

- Systemleistung ca. 19 W
- Leuchtenlichtstrom ca. 1850 lm
- Mittlere Beleuchtungsstärke 832 lx*

Art.-Nr.	Maße in mm (BxTxH)	Preis in €
03L06M50E	631 x 135 x 57	467,34

LED Arbeitsplatzleuchte | 900

- Systemleistung ca. 28,5 W
- Leuchtenlichtstrom ca. 2774 lm
- Mittlere Beleuchtungsstärke 1248 lx*

Art.-Nr.	Maße in mm (BxTxH)	Preis in €
03L09M50E	899 x 135 x 57	486,83

LED Arbeitsplatzleuchte | 1200

- Systemleistung ca. 36,5 W
- Leuchtenlichtstrom ca. 3699 lm
- Mittlere Beleuchtungsstärke 1443 lx*

Art.-Nr.	Maße in mm (BxTxH)	Preis in €
03L11M50E	1186 x 135 x 57	511,03

LED Arbeitsplatzleuchte basic line p**LED Arbeitsplatzleuchte | 600**

- Systemleistung ca. 27 W
- Leuchtenlichtstrom ca. 2588 lm
- Mittlere Beleuchtungsstärke 1165 lx*

Art.-Nr.	Maße in mm (BxTxH)	Preis in €
03L06M50P	631 x 135 x 57	467,34

LED Arbeitsplatzleuchte | 1200

- Systemleistung ca. 51,5 W
- Leuchtenlichtstrom ca. 5176 lm
- Mittlere Beleuchtungsstärke 2019 lx*

Art.-Nr.	Maße in mm (BxTxH)	Preis in €
03L11M50P	1186 x 135 x 57	511,03

LED Arbeitsplatzleuchte basic line e | dimmbar**LED Arbeitsplatzleuchte | 900 dimmbar**

- Systemleistung ca. 32,5 W
- Leuchtenlichtstrom ca. 3148 lm
- Mittlere Beleuchtungsstärke 1417 lx*

Art.-Nr.	Maße in mm (BxTxH)	Preis in €
03L09M50D	899 x 135 x 57	585,93

LED Arbeitsplatzleuchte | 1200 dimmbar

- Systemleistung ca. 41,5 W
- Leuchtenlichtstrom ca. 4198 lm
- Mittlere Beleuchtungsstärke 1637 lx*

Art.-Nr.	Maße in mm (BxTxH)	Preis in €
03L11M50D	1186 x 135 x 57	610,13



*Messbedingungen: Höhe: 1000 mm; Messfläche: 1000 x 555 mm

Premium LED Arbeitsplatzleuchte | eco-line und power-line

- Farblos eloxiertes Aluminiumgehäuse
- Integrierter Geräteanschlusstecker zum Anschluss an die Netzspannung
- Zusätzlich mit interner Durchgangsverdrahtung 3 x 1,5 mm² und einer integrierten Anschlussbuchse zum Anschluss einer weiteren Leuchte
- Dreiteiliges Lichtlenksystem inkl. Parabolraster
- Farbwiedergabe Ra > 80
- UGR < 19
- Farbtemperatur 5000 K
- Lebensdauer: 50.000 h (L80/B10)

Im Lieferumfang enthalten:

- 1 x 4 m Anschlusskabel mit Schukostecker und 1 x Befestigungssatz Standard



LED Arbeitsplatzleuchte | eco-line

LED Arbeitsplatzleuchte | 600

- Systemleistung ca. 19 W
- Leuchtenlichtstrom ca. 1674 lm
- Mittlere Beleuchtungsstärke 753 lx*

Art.-Nr.	Maße in mm (BxTxH)	Preis in €
03L06R50E	631 x 135 x 57	480,97

LED Arbeitsplatzleuchte | 900

- Systemleistung ca. 28,5 W
- Leuchtenlichtstrom ca. 2511 lm
- Mittlere Beleuchtungsstärke 1130 lx*

Art.-Nr.	Maße in mm (BxTxH)	Preis in €
03L09R50E	899 x 135 x 57	532,43

LED Arbeitsplatzleuchte | 1200

- Systemleistung ca. 36,5 W
- Leuchtenlichtstrom ca. 3348 lm
- Mittlere Beleuchtungsstärke 1306 lx*

Art.-Nr.	Maße in mm (BxTxH)	Preis in €
03L11R50E	1186 x 135 x 57	604,27

LED Arbeitsplatzleuchte | power-line

LED Arbeitsplatzleuchte | 600

- Systemleistung ca. 27 W
- Leuchtenlichtstrom ca. 2342 lm
- Mittlere Beleuchtungsstärke 1054 lx*

Art.-Nr.	Maße in mm (BxTxH)	Preis in €
03L06R50P	631 x 135 x 57	486,57

LED Arbeitsplatzleuchte | 1200

- Systemleistung ca. 51,5 W
- Leuchtenlichtstrom ca. 4685 lm
- Mittlere Beleuchtungsstärke 1827 lx*

Art.-Nr.	Maße in mm (BxTxH)	Preis in €
03L11R50P	1186 x 135 x 57	613,18

LED Arbeitsplatzleuchte | eco-line dimmbar

LED Arbeitsplatzleuchte | 900 dimmbar

- Systemleistung ca. 32,5 W
- Leuchtenlichtstrom ca. 2850 lm
- Mittlere Beleuchtungsstärke 1282 lx*

Art.-Nr.	Maße in mm (BxTxH)	Preis in €
03L09R50D	899 x 135 x 57	631,53

LED Arbeitsplatzleuchte | 1200 dimmbar

- Systemleistung ca. 41,5 W
- Leuchtenlichtstrom ca. 3799 lm
- Mittlere Beleuchtungsstärke 1482 lx*

Art.-Nr.	Maße in mm (BxTxH)	Preis in €
03L11R50D	1186 x 135 x 57	703,36

LED Arbeitsplatzleuchte | 900

- Systemleistung ca. 39,5 W
- Leuchtenlichtstrom ca. 3514 lm
- Mittlere Beleuchtungsstärke 1581 lx*

Art.-Nr.	Maße in mm (BxTxH)	Preis in €
03L09R50P	899 x 135 x 57	537,52

*Messbedingungen: Höhe: 1000 mm; Messfläche: 1000 x 555 mm

LED Sensor Arbeitsplatzleuchte | Automatische Helligkeitsregelung und Ein-/Ausshalter

- Farblos eloxiertes Aluminiumgehäuse
- Integrierter Geräteanschlussstecker zum Anschluss an die Netzspannung
- Zusätzlich mit interner Durchgangsverdrahtung 3 x 1,5 mm² und einer integrierten Anschlussbuchse zum Anschluss einer weiteren Leuchte
- Farbtemperatur 5000 K
- Lebensdauer: 50.000 h (L80/B10)

Im Lieferumfang enthalten:

- IR Fernbedienung
- Shutter zur Begrenzung von Bewegungserkennung
- 1 x 4 m Anschlusskabel mit Schukostecker und 1 x Befestigungssatz Standard
- Präsenzmelder

**IR-Fernbedienung**

- Bewegungsmelder (Ein- und Ausschaltzeiten programmierbar)
- Helligkeitsfühler (programmierbar) mit Automatikfunktion
- Dimmer über Fernbedienung
- Shutter (Eingrenzung des Erfassungsbereichs)

**LED Sensor Arbeitsplatzleuchte | eco-line**

- Dreiteiliges Lichtlenksystem inkl. Parabolraster
- Farbwiedergabe Ra > 80
- UGR < 19

LED Sensor Arbeitsplatzleuchte | 900

- Systemleistung ca. 32,5 W
- Leuchtenlichtstrom ca. 2850 lm
- Mittlere Beleuchtungsstärke 1282 lx*

Art.-Nr.	Maße in mm (BxTxH)	Preis in €
03L09R50SEND	899 x 135 x 57	716,10

LED Sensor Arbeitsplatzleuchte | 1200

- Systemleistung ca. 41,5 W
- Leuchtenlichtstrom ca. 3799 lm
- Mittlere Beleuchtungsstärke 1482 lx*

Art.-Nr.	Maße in mm (BxTxH)	Preis in €
03L11R50SEND	1186 x 135 x 57	788,20

LED Sensor Arbeitsplatzleuchte | basic-line

- Dreiteiliges Lichtlenksystem inkl. Mikroprismenscheibe
- Farbwiedergabe Ra > 80
- UGR < 22

LED Sensor Arbeitsplatzleuchte | 900

- Systemleistung ca. 32,5 W
- Leuchtenlichtstrom ca. 3148 lm
- Mittlere Beleuchtungsstärke 1417 lx*

Art.-Nr.	Maße in mm (BxTxH)	Preis in €
03L09M50SEND	899 x 135 x 57	670,76

LED Sensor Arbeitsplatzleuchte | 1200

- Systemleistung ca. 41,5 W
- Leuchtenlichtstrom ca. 4198 lm
- Mittlere Beleuchtungsstärke 1637 lx*

Art.-Nr.	Maße in mm (BxTxH)	Preis in €
03L11M50SEND	1186 x 135 x 57	694,70

*Messbedingungen: Höhe: 1000 mm; Messfläche: 1000 x 555 mm

Wireless Arbeitsplatzleuchten

Premium LED-Arbeitsplatzbeleuchtung, Tunable white und dimmbar

- Farblos eloxiertes Aluminiumgehäuse
- Integrierter Geräteanschlusstecker zum Anschluss an die Netzspannung

Tunable white

- Lichtfarben von 2700 K bis 6500 K einstellbar
- Helligkeit und Lichtfarbe kann für die individuelle Anpassung an den Arbeitsplatz verändert werden



- Integrierter Bluetooth-Controller für iOS- und Android Anwendung
- Zusätzlich mit interner Durchgangsverdrahtung 3 x 1,5 mm² und einer integrierten Anschlussbuchse zum Anschluss einer weiteren Leuchte

Im Lieferumfang enthalten:

- 1 x 4 m Anschlusskabel mit Schukostecker und
- 1 x Befestigungssatz Standard



Mit Tastatursteuerung

- Tunable white und Dimmbarkeit über einen Taster steuerbar
- Lichtfarben von 2700 K bis 6500 K stufenlos einstellbar



Mit App connect DIM (wireless)

- Tunable white und Dimmbarkeit über App steuerbar
- Programmierbar via Mobile-Device App
- Zur Steuerung wird ein handelsübliches Smartphone oder Tablet mit entsprechender Software benötigt. Nicht im Lieferumfang enthalten.



LED Arbeitsplatzleuchte | basic-line

- Dreiteiliges Lichtlenksystem inkl. Mikroprismenscheibe
- Farbwiedergabe Ra 90
- UGR < 22
- Lebensdauer: 50.000 h (L80/B10)



LED Arbeitsplatzleuchte | eco-line

- Dreiteiliges Lichtlenksystem inkl. Parabolraster
- Farbwiedergabe Ra 90
- UGR < 19
- Lebensdauer: 50.000 h (L80/B10)

LED wireless Arbeitsplatzleuchte | 900

- Systemleistung ca. 46 W
- Leuchtenlichtstrom ca. 3494 lm
- Mittlere Beleuchtungsstärke 1572 lx*

Art.-Nr.	Maße in mm (BxTxH)	Ausführung	Preis in €
03L09M27-65D	899 x 135 x 57	wireless	854,43
03L09M2765DT		Taster	684,26

LED wireless Arbeitsplatzleuchte | 900

- Systemleistung ca. 46 W
- Leuchtenlichtstrom ca. 3494 lm
- Mittlere Beleuchtungsstärke 1130 lx*

Art.-Nr.	Maße in mm (BxTxH)	Ausführung	Preis in €
03L09R27-65D	899 x 135 x 57	wireless	900,03
03L09R2765DT		Taster	730,88

LED wireless Arbeitsplatzleuchte | 1200

- Systemleistung ca. 61 W
- Leuchtenlichtstrom ca. 4658 lm
- Mittlere Beleuchtungsstärke 1817 lx*

Art.-Nr.	Maße in mm (BxTxH)	Ausführung	Preis in €
03L11M27-65D	1186 x 135 x 57	wireless	878,63
03L11M2765DT		Taster	719,67

LED wireless Arbeitsplatzleuchte | 1200

- Systemleistung ca. 61 W
- Leuchtenlichtstrom ca. 4216 lm
- Mittlere Beleuchtungsstärke 1644 lx*

Art.-Nr.	Maße in mm (BxTxH)	Ausführung	Preis in €
03L11R27-65D	1186 x 135 x 57	wireless	971,87
03L11R2765DT		Taster	779,54

*Messbedingungen: Höhe: 1000 mm; Messfläche: 1000 x 555 mm

Prüfungsplätze gemäß Qualitätsstandard-VDA 16

Unsere ergonomische Lösung zur Unterstützung Ihrer Prüf- und Bewertungsprozesse dekorativer Oberflächen.

Häufig kann die Güte einer Oberfläche nicht gemessen, sondern lediglich subjektiv beurteilt werden. Diese anmutungsabhängige Beurteilung erfordert einerseits eine optimale Ausleuchtung der Prüfteile, andererseits die Abschirmung der Prüfteile vor wechselnden und störenden Fremdlichteinflüssen, um die Reproduzierbarkeit des Prüfprozesses zu gewährleisten.

Der Verband der Automobilindustrie (VDA) hat im Band 16 einen einheitlichen Standard zur Qualitätssicherung herausgegeben. Der kurz als VDA 16 bezeichnete Leitfaden richtet sich in erster Linie an Lieferanten und Kunden, die sich mit dekorativen Oberflächen im Sichtbereich beschäftigen, regelt die zugrundeliegenden Prüfbedingungen und ermöglicht somit herstellerübergreifend eine universelle und einheitliche Bewertungsgrundlage. Er bringt Klarheit und Verbindlichkeit hinsichtlich Merkmalsausprägungen anmutungsabhängiger Oberflächen und deren Beschreibung.

Unsere ergonomischen Prüfungsplätze erfüllen sämtliche Vorgaben der VDA 16 hinsichtlich Abschirmung, Beleuchtungsstärke, Lichtfarben und Farbwiedergabeindex. Dies sind im Einzelnen:

- Beleuchtungsstärke mindestens 1000 Lux am Prüfobjekt
- Lichtfarben 4000 K sowie 6500 K
- Farbwiedergabeindex RA –Wert >90

Zusätzlich kann die Ausleuchtung durch Dimmung der einzelnen Lichtfarben individuell an Material und Oberfläche angepasst werden, mehrere Module können als Gruppe definiert, als Reihe montiert und gemeinsam gesteuert werden. Lichtszenen lassen sich unbegrenzt auf Teileebene programmieren, abspeichern und reproduzierbar abrufen. Neben einer Fernbedienung bieten wir die Möglichkeit, die Modulleuchte VDA 16 per kostenloser App-Steuerung mit Smartphone oder Tablet steuern zu können.

Unsere Prüfungsplätze unterstützen Sie nachhaltig bei der Umsetzung der geforderten Prüfbedingungen. Die ergonomisch und beleuchtungsspezifisch durchdachte Konzeption ermöglicht Ihnen auch zukünftig, sich den anspruchsvollen Anforderungen zu stellen und für die Zukunft gerüstet zu sein.

LED-Prüfungsplatzbeleuchtung VDA 16

- Farblos eloxiertes Aluminiumgehäuse
- Stufenlos dimmbar
- Lebensdauer L80/B10 bei 50.000h
- Direkte Beleuchtung
- Anbauleuchte
- Farbwiedergabe Ra >90
- UGR <22 Systemleistung ca. 74 W
- Auch in der Farbtemperatur 4.000 - 6.500 -4.000 erhältlich

Im Lieferumfang enthalten:

- 1 x Befestigungssatz Standard
- 4 m Anschlusskabel inkl. Schuko-stecker



LED-Prüfungsplatzleuchte VDA 16 | 600

- Leuchtenlichtstrom ca. 6.586 lm
- Mittlere Beleuchtungsstärke 2386 lx*

Art.-Nr.	Maße in mm (BxTxH)	Farbtemperatur	Preis in €
03LVDA3-0600	582 x 210 x 80	6.500 - 4.000 - 6.500	759,92

LED-Prüfungsplatzleuchte VDA 16 | 900

- Leuchtenlichtstrom ca. 9.879 lm
- Mittlere Beleuchtungsstärke 3448 lx*

Art.-Nr.	Maße in mm (BxTxH)	Farbtemperatur	Preis in €
03LVDA3-0900	868 x 210 x 80	6.500 - 4.000 - 6.500	923,21

LED-Prüfungsplatzleuchte VDA 16 | 1200

- Leuchtenlichtstrom ca. 13.173 lm
- Mittlere Beleuchtungsstärke 3971 lx*

Art.-Nr.	Maße in mm (BxTxH)	Farbtemperatur	Preis in €
03LVDA3-1200	1154 x 210 x 80	6.500 - 4.000 - 6.500	1.086,51



Android-Version



IOS-Version



LED-Prüfarbeitsplatzleuchte VDA 16

- Farblos eloxiertes Aluminiumgehäuse
- Dimmbar
- Farbtemperatur 4.000 K | 6.500 K
- Lebensdauer L80/B10 bei 50.000h
- Direkte Beleuchtung
- Anbauleuchte
- Farbwiedergabe Ra >90
- UGR <22 Systemleistung ca. 103 W
- Leuchtenlichtstrom ca. 12.309 lm
- Mittlere Beleuchtungsstärke 2312 lx*
- Vernetzung von bis zu 63 Leuchten möglich
- Programmier- und bedienbar via Mobile-Device App



Basic DIM Wireless User Interface

- Direkter Zugriff auf alle wichtigen Funktionen
- Ermöglicht die Steuerung aller Leuchten im Netzwerk
- Erforderlich für LED-Prüfarbeitsplatzleuchte VDA 16

Art.-Nr.	Maße in mm (BxTxH)	Preis in €
03PPLVDA16	595 x 540 x 57	1.603,91

Art.-Nr.	Preis in €
03FBDIM	269,53

Prüfplatz mit Buche-Multiplex Arbeitsplatte 25 mm

- Arbeitsplatte: 1170/1420 x 800 x 25 mm
- Gesamttragkraft 350 kg
- Inkl. Beleuchtung

Art.-Nr.	Maße in mm (B x T x H)	Preis in €
03PPBM125	1250 x 840 x 1950	4.037,99
03PPBM150	1500 x 840 x 1950	4.181,99

Beispiel zur Anwendung der Prüfarbeitsplatzleuchte in einem Prüfarbeitsplatz.



Satelliten-Arbeitsplatzleuchten

- Farblos eloxiertes Aluminiumgehäuse
- Integrierte Ein-/Aus-Schalter und Geräteanschlusstecker zum Anschluss an die Netzspannung
- Zur Befestigung an einem senkrechten Profil
- Farbtemperatur 5000 K
- Lebensdauer: 50.000 h (L80/B10)

**Satelliten-Arbeitsplatzleuchte | basic-line**

- Dreiteiliges Lichtlenksystem inkl. Mikroprismenscheibe
- UGR < 22
- Systemleistung 10 W
- Leuchtenlichtstrom ca. 925 lm
- Farbwiedergabe Ra > 80

Art.-Nr.	Länge in mm	Preis in €
03L43SATML	430 mm Ausführung links	410,66
03L43SATMR	430 mm Ausführung rechts	410,66

Im Lieferumfang enthalten:

- Befestigungswinkel für die Installation an marktüblichen Profilsystemen
- 4 m Anschlusskabel mit Schukostecker und 1 x Befestigungssatz Standard

**Satelliten-Arbeitsplatzleuchte | eco-line**

- Dreiteiliges Lichtlenksystem inkl. Parabolraster
- UGR < 19
- Systemleistung 10 W
- Leuchtenlichtstrom ca. 837 lm
- Farbwiedergabe RA > 80

Art.-Nr.	Länge in mm	Preis in €
03L43SATRL	430 mm Ausführung links	440,97
03L43SATRR	430 mm Ausführung rechts	440,97

*Messbedingungen: Höhe: 1000 mm; Messfläche: 1000 x 555 mm

Zubehör**Zubehörsatz für Arbeitsplatzleuchten schwenkbar**

- 1 Paar, 2 Stück

Art.-Nr.	Höhe in mm	Verwendung	Preis in €
4016221000	80	APL premium (Seite 303-306)	12,74
4016137000	80	APL universal (Seite 302)	12,74



Werkbankzubehör

LED Beleuchtungen

LED Lupenleuchte

- Lichtstarke Ausleuchtung des Vergrößerungsbereichs
- Leuchtenkopf mit vergüteter, kratzfester Glaslinse Ø160 mm und Folientastatur
- Aluminium-Federarme und 3D-Kopfgelenk ermöglichen eine freie und präzise Ausrichtung
- Stufenlose Dimmung mit Memory-Funktion bereits integriert
- Perfekt geeignet für Prüfplätze, Qualitätssicherung, Montage und viele weitere Anwendungen

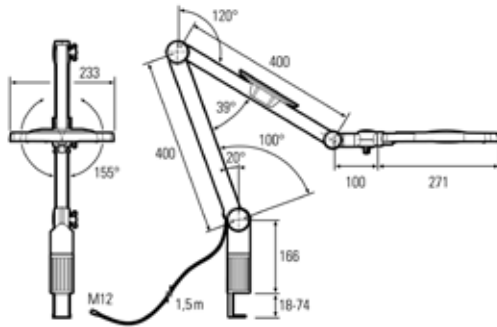

Art.-Nr.	Gelenkarme mm	Optik	Dimmbar	Preis in €
03L12081011	2 x 400	120°	ja	643,00

Technische Daten:

- Typ: LED-Lupenleuchte mit Gelenkarm
- Lichtfarbe: Tageslichtweiß
- Schutzart: IP40
- Anschluss: 24V DC
- Linse: Vergütete Glaslinse, 3,5 dpt
- Lieferumfang: Tischklemme, Linsenabdeckung, Netzteil 110–240V AC / Ausgang 24V DC
- Beleuchtungsstärke ca. 3821 lx
- Leuchtenlichtstrom: 1570 lm



LED-Gelenkarmleuchte

- Lichtstarke Ausleuchtung mit weit ausladendem Gelenkarm
- Homogenes, schatten- und blendfreies Flächenlicht für präzises Arbeiten
- Hochwertige Aluminium-Federarme mit 3D-Gelenken ermöglichen eine flexible und exakte Positionierung
- Funktionelle und robuste Leuchte – geeignet für verschiedenste Arbeitsplätze

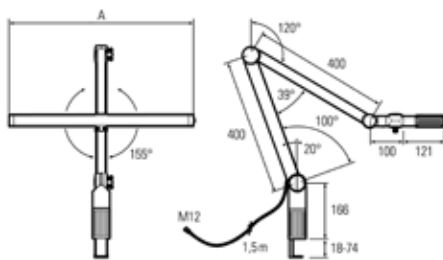

Art.-Nr.	Dimmbar	Beleuchtungsstärke	Leuchtenlichtstrom	Breite Kopf mm	Preis in €
03L12061001	nein	2342 lx	1899 lm	298	468,81
03L12061002	ja	2342 lx	1899 lm	298	509,92
03L12071001	nein	4249 lx	3798 lm	548	496,26
03L12071002	ja	4249 lx	3798 lm	548	551,16

Technische Daten:

- Leuchtenbreite: 548 mm
- Lichtfarbe: Tageslichtweiß (5700 K 3-step MacAdam)
- Farbtemperatur: 5600 K
- Optik: 100°
- Schutzart: IP40
- Gelenkarme: Bewegliche Aluminium-Federarme, Länge je 400 mm
- Betriebsspannung: 24 V DC
- Lieferumfang: Netzteil 100–240 V AC / Ausgang 24 V DC, Tischklemme



Zubehör

Schwenkarmhalter

- Abdeckung der Profilschnitte durch Kunststoffkappen
- 4-Kant Aluminiumprofil; Höhe 210 mm



Art.-Nr.	Preis in €
07.961.02	34,10

Gelenkarmleuchte Adapter

- für T-Nut-Profil



Art.-Nr.	Preis in €
03L21520001	93,86

Anschraubsockel

- direkt auf Arbeitsplatte



Art.-Nr.	Preis in €
03L21540003	14,17

Lochplattensystem

Multi-Wand-Aufbau

Lochplattensystem: Da hat jedes Werkzeug den richtigen Haken. Diese werden einfach in die gewünschte Lochung eingehängt und eingeklickt. Da wackelt nichts und der Haken bleibt an seinem Platz. Gewünschten Farbton bitte dazu angeben. Lieferungen in unseren Standardfarben ohne Mehrpreis. Ohne Angaben liefern wir RAL 7035 lichtgrau. Standardfarben siehe S. 27

- Übersichtliche und platzsparende Lagerung von Werkzeug, Kleinteilen und Arbeitsmaterialien
- Robuste Pulverbeschichtung
- Verstärkt durch Unterzüge

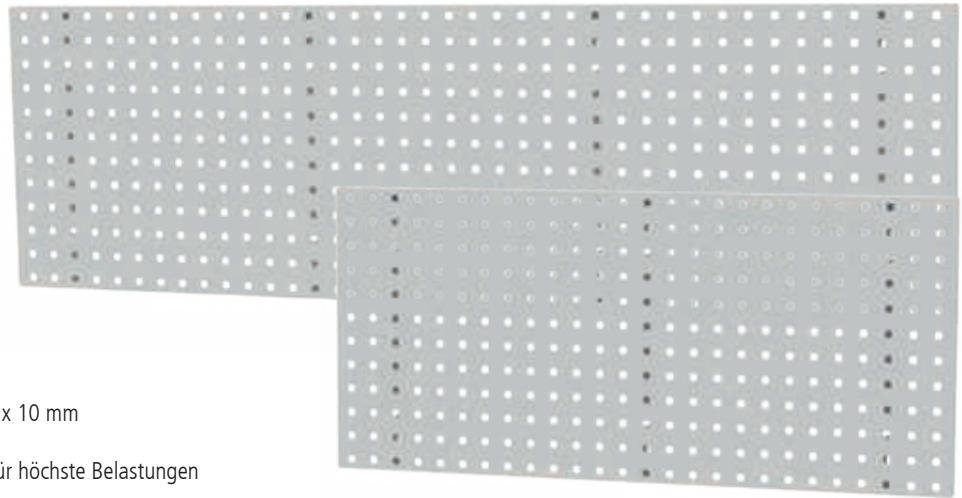

Lochplatte

- Stahlplatte, quadratisch gelocht, 10 x 10 mm
- Rundum abgekantet
- Mit kräftigen Unterzügen versteift für höchste Belastungen
- Einfache Wandmontage
- Lochabstand 38 x 38 mm

Art.-Nr.	Maße in mm	Preis in €
03.87.101-1	500 x 450	69,42
03.87.102-1	1000 x 450	85,76
03.87.103-1	1500 x 450	111,87
03.87.104-1	2000 x 450	131,75



Verbindet werkzeuglos und schnell die Haken mit der Lochwand.

Werkbankhalterung

- Empfohlen wird bei
- 1000 mm - 2 Halterungen
 - 1500 mm - 3 Halterungen
 - 2000 mm - 3 Halterungen

Art.-Nr.	Ausführung	Preis in €
03.87.043-1	für eine Lochplatte	18,39
03.87.044-1	für 2 Lochplatten übereinander	27,59

Werkbankzubehör AUF DER WERKBANK



Monitorhalterung
07.45.21



Flachbildschirmhalterung für Lochwand

Art.-Nr.	Maße in mm (BxTxH)	Preis in €
07.45.21	160 x 30 x 210	41,27

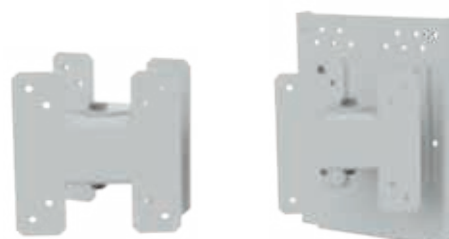

Monitorhalterung schwenkbar, zur Befestigung auf der Flachbildschirmhalterung

- Verschraubbar nach VESA Norm

Art.-Nr.	Maße in mm (BxTxH)	Preis in €
07.45.22	125 x 75 x 125	53,31



Schiene für Sichtlagerkästen

- Zum Einhängen in die Lochplatte

Art.-Nr.	Maße in mm	Preis in €
03.900.06	300	8,34
03.900.05	450	10,56



Sichtlagerkästen

- Aus Polypropylen (Deckel auf Anfrage)

Art.-Nr.	Maße in mm (BxTxH)	Preis in €
03.900.001	100 x 95 / 65 x 50	1,99
03.900.002	100 x 175 / 140 x 75	2,99
03.900.003	145 x 235 / 195 x 125	6,84

Hakensortiment für Lochplattensystem

Multi-Wand-Aufbau



Werkzeughalter mit schrägem Hakenende
■ Ø 6 mm

Art.-Nr.	Maße in mm (B)	Preis in €
03.87.301	50	2,93
03.87.302	100	3,01
03.87.303	150	3,39
03.87.304	200	3,64



Werkzeughalter mit senkrechtem Hakenende
■ Ø 6 mm

Art.-Nr.	Maße in mm (B)	Preis in €
03.87.311	35	2,90
03.87.312	75	2,98
03.87.313	125	3,26



Werkzeughalter mit geradem Dorn
■ Ø 6 mm

Art.-Nr.	Maße in mm (B)	Preis in €
03.87.401	50	2,79
03.87.402	100	2,93
03.87.403	150	3,07



Schräghaken für Nüsse und Steckschlüssel
■ Ø 6 mm

Art.-Nr.	Maße in mm (B)	Preis in €
03.87.404	14/40	3,47



Doppelter Werkzeughalter mit schrägem Hakenende
■ Ø 6 mm

Art.-Nr.	Maße in mm (B)	Preis in €
03.87.322	50	5,72
03.87.323	75	5,97
03.87.324	150	6,49



Doppelter Werkzeughalter mit senkrechtem Hakenende
■ Ø 6 mm

Art.-Nr.	Maße in mm (B)	Preis in €
03.87.405	35	5,42
03.87.406	50	5,69
03.87.407	75	5,94
03.87.408	150	6,46



Zangenhalter

Art.-Nr.	Maße in mm (B x T)	Preis in €
03.87.409	20 x 35	5,91
03.87.410	50 x 40	7,77
03.87.411	75 x 50	8,40
03.87.412	20 x 55	6,21
03.87.413	20 x 75	6,62



Rundhalter

Art.-Nr.	Maße in mm (B x T)	Preis in €
03.87.355	65 x 25	7,28



Maschinenhalter

Art.-Nr.	Maße in mm (Ø)	Preis in €
03.87.357	40	11,88
03.87.358	60	12,97
03.87.359	80	14,26



Grundplatte für individuelle Lösungen

Art.-Nr.	Ausführung	Preis in €
03.87.391	Klein	2,38
03.87.392	Groß	2,79



Magnethalter

Art.-Nr.	Maße in mm (Ø)	Preis in €
03.87.318	40	27,06



Magnete
■ 10 Stück

Art.-Nr.	Maße in mm	Preis in €
03.900.07	Ø 25	22,25



Werkzeugklemme, einfach, kleine Grundplatte

Art.-Nr.	Maße in mm (Ø)	Preis in €
03.87.331	6	4,26
03.87.332	10	4,38
03.87.333	13	4,51
03.87.334	16	4,57
03.87.335	19	4,76



Doppelte Werkzeugklemme

Art.-Nr.	Maße in mm (Ø)	Preis in €
03.87.341	6	6,13
03.87.342	10	6,38
03.87.343	13	6,59
03.87.344	16	6,76
03.87.345	19	7,08



Werkzeugklemme, einfach, große Grundplatte

Art.-Nr.	Maße in mm (Ø)	Preis in €
03.87.305	25	7,31
03.87.306	28	8,37
03.87.307	32	9,09

Werkbankzubehör AUF DER WERKBANK

Lochplattensystem



Schraubendreherhalter

- 200/390 x 30 x 40, Maße in mm (B x T x H)

Art.-Nr.	Ausführung	Preis in €
03.87.374	Für 6 Teile	17,70
03.87.375	Für 12 Teile	25,70



Bohrer- / Innensechskanthalter (div. Ø)

- 200/390 x 30 x 35, Maße in mm (B x T x H)

Art.-Nr.	Ausführung	Preis in €
03.87.378	Für 14 Teile	20,69
03.87.379	Für 28 Teile	32,13



Bithalter

- Für 7 Bits

Art.-Nr.	Maße in mm (B x T x H)	Preis in €
03.87.414	150 x 35 x 10	19,02



Innensechskanthalter, Ø 2 - 11 mm

- Für 9 Innensechskant

Art.-Nr.	Maße in mm (B x T x H)	Preis in €
03.87.377	200 x 25 x 50/70	21,51



Werkzeughalter für MK-2 und MK-3

- 395 x 60 x 85, Maße in mm (B x T x H)

Art.-Nr.	Ausführung	Preis in €
03.87.415	MK-2 (15 x Ø 17 mm)	35,28
03.87.416	MK-3 (12 x Ø 23 mm)	35,28



Nusshalter

- Für 12 Nüsse | 9 x Ø 25 mm, 1 x Ø 27 mm, 1 x Ø 32 mm, 1 x Ø 35 mm

Art.-Nr.	Maße in mm (B x T x H)	Preis in €
03.87.380	390 x 45 x 30	34,39



Schraubenschlüsselhalter senkrecht

- Für 10 Schlüssel

Art.-Nr.	Maße in mm (B x T x H)	Preis in €
03.87.372	145/75 x 50 x 220	26,98



Ringschlüsselhalter senkrecht

- Für 10 Schlüssel

Art.-Nr.	Maße in mm (B x T x H)	Preis in €
03.87.417	225/25 x 50 x 255	27,34



Schraubenschlüsselhalter waagrecht

- Für 8 Schlüssel

Art.-Nr.	Maße in mm (B x T x H)	Preis in €
03.87.371	130/60 x 150 x 50	20,63



Rohrhalter 3-fach

Art.-Nr.	Maße in mm (B x T x H)	Preis in €
03.87.418	150 x 85 x 400	35,52

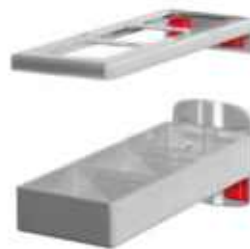

Kombinationshalter 2-teilig

Art.-Nr.	Maße in mm (B x T)	Preis in €
03.87.368	55 x 150	45,29



Spulhalter bis Achsmaß 17 mm

- Breite maximal 78 mm

Art.-Nr.	Maße in mm (Ø)	Preis in €
03.87.419	17	19,32



Werkzeugaufnahmebox mit Holzplatte

- Zum Selbstbohren

Art.-Nr.	Maße in mm (B x T x H)	Preis in €
03.87.422	340 x 135 x 55	40,63



Werkzeugaufnahme zum Selbstbohren

- Aufnahme: 390 x 58, Maße in mm (B x T)

Art.-Nr.	Ausführung	Preis in €
03.87.423	390 mm	75,66



Werkzeugaufnahme zum Selbstbohren

- Aufnahme: 110 x 58, Maße in mm (B x T)

Art.-Nr.	Ausführung	Preis in €
03.87.424	110 mm	46,82



Rohrhalter
auch für Schläuche, Kabel etc.
■ Tiefe 70 mm

Art.-Nr.	Maße in mm (Ø)	Preis in €
03.87.383	62	12,43
03.87.384	100	13,17



Werkzeughalter für SB-Verpackungen

Art.-Nr.	Maße in mm (B x T)	Preis in €
03.87.420	30 x 125	6,76



Kabelhalter
■ Hakenende 50 mm hoch

Art.-Nr.	Maße in mm (B x T)	Preis in €
03.87.421	37 x 100	11,85
03.87.325	37 x 150	12,37
03.87.326	37 x 200	13,14



Werkzeughalter 3-fach

Art.-Nr.	Maße in mm (B x T)	Preis in €
03.87.363	45 x 150	11,44



Werkzeughalter 6-fach

Art.-Nr.	Maße in mm (B x T)	Preis in €
03.87.19	240 x 140	29,01



Sägenhalter
■ Bitte paarweise bestellen

Art.-Nr.	Ausführung	Preis in €
03.87.381	für 4 x Säge	12,73



Ablageplatte

Art.-Nr.	Maße in mm (B x T)	Preis in €
03.87.427	350 x 125	24,11
03.87.428	445 x 150	33,33



Ablagebox, groß

Art.-Nr.	Maße in mm (B x T x H)	Preis in €
03.87.429	340 x 135 x 55	38,28



Ablagebox, klein

Art.-Nr.	Maße in mm (B x T x H)	Preis in €
03.87.430	250 x 80 x 35	24,27



Stahlboden/Ablage

Art.-Nr.	Maße in mm (B x T)	Preis in €
03.87.327	435 x 250	59,19



Stahlboden mit Abrollrand

Art.-Nr.	Maße in mm (B x T)	Preis in €
03.87.431	490 x 243	42,83



Flaschenhalter zur Montage an der Lochplatte

Art.-Nr.	Maße in mm	Preis in €
03.900.43	Ø 90	27,23



Sprühflaschenhalter, 1-fach
■ Breite 76 mm

Art.-Nr.	Maße in mm (Ø)	Preis in €
03.87.432	52	35,36



Runddosenhalter, 1-fach
■ Breite 100 mm

Art.-Nr.	Maße in mm (Ø)	Preis in €
03.87.369	70	19,54



Runddosenhalter, 3-fach
■ Breite 300 mm

Art.-Nr.	Maße in mm (Ø)	Preis in €
03.87.370	70	37,38

Werkbankzubehör AUF DER WERKBANK

Hakensortiment-Sets

Fettpressenhalter

- Befestigung durch Wandverschraubung, Blechwandverschraubung z.B. an der Lochwand
- Die Presse wird in die Klammer eingehängt
- Schlauchende wird auf Nippel des Auffangbechers gesteckt um nachtropfendes Fett direkt aufzufangen
- Position des Auffangbechers (250ml) ist individuell an die Schlauchlänge der Presse einstellbar
- Auffangwanne befindet sich unterhalb der Presse, diese ist abnehmbar und erleichtert somit das Reinigen
- Lieferung ohne Mehrzweckfett

Art.-Nr.	Maße in mm (BxTxH)	Ausführung	Preis in €
03.87.500	310 x 86 x 587	für Pressen mit einem Kartuschen Ø 46-56 mm	60,90
03.87.501		für Pressen mit einem Kartuschen Ø 56-63 mm	60,90



Hakensortiment 10-teilig

- 7 x Werkzeughalter mit schrägem Ende
- 2 x Doppelter Werkzeughalter
- 1 x Werkzeugklemme

Art.-Nr.	Preis in €
03.87.395-10	35,52

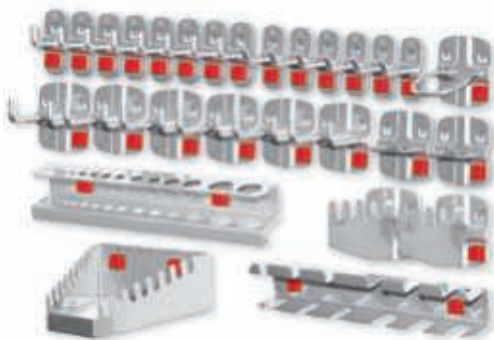

Hakensortiment 28-teilig

- 6 x Werkzeughalter mit schrägem Ende
- 8 x Werkzeughalter mit senkr. Ende
- 6 x Doppelter Werkzeughalter
- 2 x Zangenhalter
- 1 x Maschinenhalter
- 1 x Schraubenschlüsselhalter
- 1 x Schraubendreherhalter
- 1 x Bohrerhalter
- 2 x Sägenhalter

Art.-Nr.	Preis in €
03.87.395-28	182,11

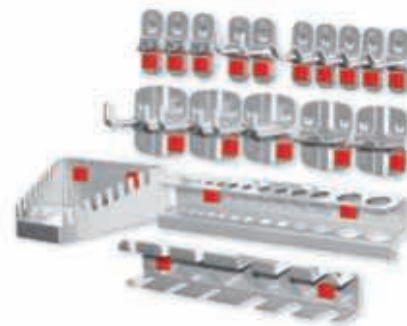

Hakensortiment 18-teilig

- 5 x Werkzeughalter mit schrägem Ende
- 2 x Werkzeughalter mit senkr. Ende
- 3 x Doppelter Werkzeughalter
- 3 x Werkzeugklemmen
- 2 x Zangenhalter
- 1 x Bohrerhalter
- 1 x Schraubenschlüsselhalter
- 1 x Schraubendreherhalter

Art.-Nr.	Preis in €
03.87.395-18	121,52

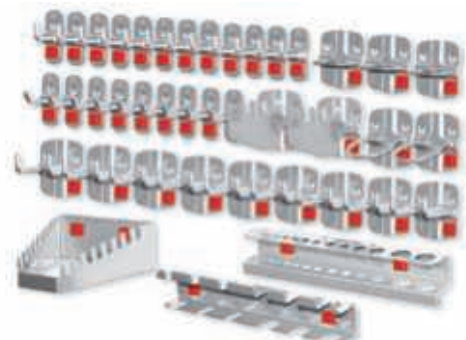

Hakensortiment 40-teilig

- 9 x Werkzeughalter mit schrägem Ende
- 12 x Werkzeughalter mit senkr. Ende
- 9 x Doppelter Werkzeughalter
- 3 x Zangenhalter
- 2 x Maschinenhalter
- 1 x Schraubenschlüsselhalter
- 1 x Schraubendreherhalter
- 1 x Bohrerhalter
- 2 x Sägenhalter

Art.-Nr.	Preis in €
03.87.395-40	236,57



Müllbeutelhalter 2-teilig

- oben 305 x 350 x 130, Maße in mm (B x T x H)
- unten 300 x 305 x 120, Maße in mm (B x T x H)

Art.-Nr.	Preis in €
03.87.426	169,69



Schlauchhalter

- Breite 300 mm

Art.-Nr.	Maße in mm (B x T)	Preis in €
03.87.425	230 x 125	52,29



Rollenhalter

Art.-Nr.	Maße in mm	Preis in €
03.900.42	200 x 95 x 71	28,46



Abrollhalter

- Kern-Ø min. 22 mm
- Max. Rollenbreite 295 mm

Art.-Nr.	Maße in mm (B x T x H)	Preis in €
03.87.350	355 x 100 x 120	49,20



Taschenhalter

Art.-Nr.	Maße in mm	Preis in €
03.900.41	40 x 30 x 70	21,12



Getränkehalter

- Breite 850 mm

Art.-Nr.	Preis in €
2494	37,40



Stifthalter, 4-fach

- Breite 112 mm

Art.-Nr.	Maße in mm (Ø)	Preis in €
03.87.437	17	21,51



Stifteköcher

- Lochung kompatibel mit Werkzeughalter

Art.-Nr.	Maße in mm (B x T x H)	Preis in €
03.87.438	63 x 70 x 110	24,14



Ordnerhalter

Art.-Nr.	Maße in mm (B x T x H)	Preis in €
03.87.435	85 x 220 x 310	75,25



Dokumentenablage

Art.-Nr.	Maße in mm (B x T x H)	Preis in €
03.87.436	225 x 310 x 85	50,08



Ordnerhalter, zum Einhängen in der Lochwand

Art.-Nr.	Maße in mm	Preis in €
03.900.025	464 x 300 x 356	54,07



Prospekthalter DIN A5

Art.-Nr.	Maße in mm (B x H)	Preis in €
03.87.433	150 x 230	24,44



Prospekthalter DIN A4

Art.-Nr.	Maße in mm (B x H)	Preis in €
03.87.398	220 x 330	30,05



Prospekthalter DIN A3

Art.-Nr.	Maße in mm (B x H)	Preis in €
03.87.434	440 x 330	46,08



Werkbankzubehör AUF DER WERKBANK

Hakensortiment für Lochplattensysteme

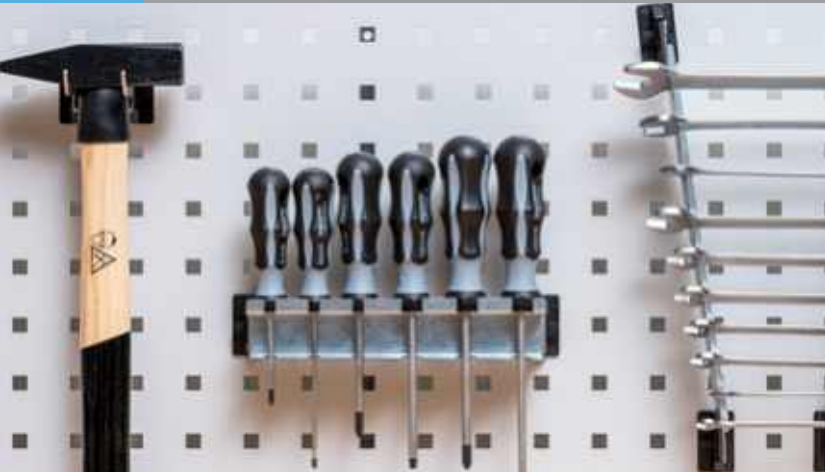

NEU



Hakensortiment 10-teilig

- 6 x Werkzeughalter mit schrägem Hakenende 45°, Länge 50 mm
- 2 x Werkzeughalter mit senkrechtem Hakenende 90°, Länge 35 mm
- 2 x Werkzeughalter mit geradem Hakenende, Länge 30 mm

Art.-Nr.	Preis in €
03.87.C-10	29,29

Hakensortiment 18-teilig

- 5 x Werkzeughalter mit schrägem Hakenende 45°, Länge 50 mm
- 2 x Werkzeughalter mit senkrechtem Hakenende 90°, Länge 35 mm
- 3 x Werkzeughalter mit geradem Hakenende, Länge 50 mm
- 3 x Werkzeughalter doppelt mit senkrechtem Hakenende 90°, Länge 50 mm
- 2 x Zangenhalter 35 x 20 mm
- 1 x Schraubenschlüsselhalter senkrecht
- 1 x Schraubendreherhalter, Breite 190 mm
- 1 x Bohrer- / Innensechskanthalter

Art.-Nr.	Preis in €
03.87.C-18	119,20



Hakensortiment 28-teilig

- 6 x Werkzeughalter mit schrägem Hakenende 45°, Länge 50 mm
- 8 x Werkzeughalter mit senkrechtem Hakenende 90°, Länge 35 mm
- 2 x Werkzeughalter mit geradem Hakenende, Länge 50 mm
- 6 x Werkzeughalter doppelt mit senkrechtem Hakenende 90°, Länge 50 mm
- 2 x Zangenhalter 35 x 20 mm
- 1 x Maschinenhalter Ø 40 mm
- 1 x Schraubenschlüsselhalter senkrecht
- 1 x Schraubendreherhalter, Breite 190 mm
- 1 x Bohrer- / Innensechskanthalter

Art.-Nr.	Preis in €
03.87.C-28	172,13

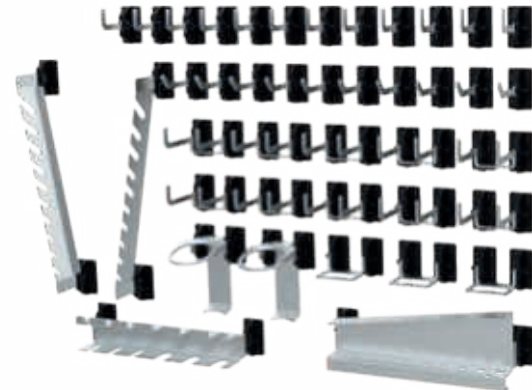

Hakensortiment 40-teilig

- 10 x Werkzeughalter mit schrägem Hakenende 45°, Länge 50 mm
- 12 x Werkzeughalter mit senkrechtem Hakenende 90°, Länge 35 mm
- 10 x Werkzeughalter doppelt mit senkrechtem Hakenende 90°, Länge 35 mm
- 3 x Zangenhalter 35 x 20 mm
- 2 x Maschinenhalter Ø 40 mm
- 1 x Schraubenschlüsselhalter senkrecht
- 1 x Schraubendreherhalter, Breite 190 mm
- 1 x Bohrer- / Innensechskanthalter

Art.-Nr.	Preis in €
03.87.C-40	222,80



Diagonale Ausrichtung



Vertikale Ausrichtung
(Halter verkeilt sich)



Schraubenschlüsselhalter senkrecht
geeignet für 10 Schraubenschlüssel

Art.-Nr.	Maße in mm (B x T x H)	Preis in €
03.87.149	76/152 x 36 x 228	26,65



Ringschlüsselhalter senkrecht
geeignet für 10 Ringschlüssel

Art.-Nr.	Maße in mm (B x T x H)	Preis in €
03.87.150	152/228 x 36 x 266	27,01

NEU



Kunststoffträger

Art.-Nr.	Maße in mm (BxH)	Preis in €
03.87.130	24 x 40	1,34



Schräghaken für Nüsse und Steckschlüssel

Art.-Nr.	Länge in mm	Preis in €
03.87.110	14/40	3,43



Werkzeughalter für SB-Verpackungen

Art.-Nr.	Maße in mm (B x T)	Preis in €
03.87.133	30 x 100	6,68



Bithalter für 7 Bits

Art.-Nr.	Maße in mm (B x T x H)	Preis in €
03.87.144	152 x 25 x 12	18,79



Nussalter für 12 Nüsse

9x Ø 25 mm, 1x Ø 27 mm, 1x Ø 32 mm, 1x Ø 35 mm

Art.-Nr.	Maße in mm (B x T x H)	Preis in €
03.87.148	380 x 45 x 22	33,98



Innensechskanthalter, Ø 2 - 11 mm

Art.-Nr.	Maße in mm (B x T x H)	Preis in €
03.87.145	190 x 25 x 50/70	21,25



Schraubendreherhalter

Art.-Nr.	Geeignet für	Breite in mm	Preis in €
03.87.140	6 Schraubend.	190	17,49
03.87.141	12 Schraubend.	380	25,39



Bohrer- und Innensechskanthalter

Art.-Nr.	Geeignet für	Breite in mm	Preis in €
03.87.142	14 Bohrer	190	20,43
03.87.143	28 Bohrer	380	31,74

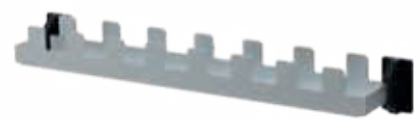

Steckschlüsselhalter

geeignet für 10 Steckschlüssel

Art.-Nr.	Maße in mm (B x T x H)	Preis in €
03.87.152	304 x 40 x 35	21,58



Rundhalter

Art.-Nr.	Maße in mm (B x T x H)	Preis in €
03.87.125	40 x 65 x 8	7,19



Bügelhalter

Art.-Nr.	Breite in mm	Preis in €
03.87.151	190	13,36



Stifthalter

Art.-Nr.	Breite in mm	Preis in €
03.87.180	150	15,41



Werkzeughalter mit senkrechtem Hakenende 90° gewinkelt

Art.-Nr.	Länge in mm	Preis in €
03.87.104	35	2,87
03.87.105	75	2,95
03.87.106	125	3,22



Werkzeughalter doppelt mit schrägem Hakenende 45° gewinkelt

Art.-Nr.	Länge in mm	Preis in €
03.87.111	50	5,65
03.87.112	75	5,90
03.87.113	150	6,41



Werkzeughalter doppelt mit senkrechtem Hakenende 90° gewinkelt

Art.-Nr.	Länge in mm	Preis in €
03.87.114	50	5,62
03.87.115	75	5,87
03.87.116	150	6,38



Werkzeughalter mit geradem Hakenende

Art.-Nr.	Länge in mm	Preis in €
03.87.107	50	2,75
03.87.108	100	2,90
03.87.109	150	3,03



Werkzeughalter mit schrägem Hakenende 45° gewinkelt

Art.-Nr.	Länge in mm	Preis in €
03.87.100	50	2,90
03.87.101	100	2,97
03.87.102	150	3,35
03.87.103	200	3,60



Zangenhalter

Art.-Nr.	Maße in mm (B x T)	Preis in €
03.87.120	35 x 20	5,84
03.87.121	40 x 50	7,67
03.87.122	50 x 75	8,30
03.87.123	55 x 20	6,13
03.87.124	75 x 20	6,54



Maschinenhalter

Art.-Nr.	Innendurchmesser in mm	Preis in €
03.87.126	40	11,73
03.87.127	60	12,81
03.87.128	80	14,09



Kabelhalter

Art.-Nr.	Maße in mm (B x T)	Preis in €
03.87.134	42 x 100	11,70
03.87.135	42 x 150	12,22
03.87.136	42 x 200	12,98





workraster - Der Strukturierte





workraster und Verkettung

Seite 323



workraster Kombinationen aus der Praxis

Seite 328

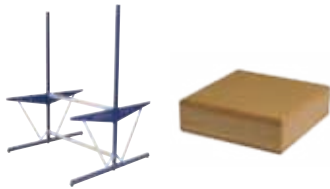

workraster Grundmodule und Arbeitsplatten

Seite 330



workraster Zubehör

Seite 332





workraster - Der Strukturierte

Der **workraster** ist das "Einsteigermodell" unter unseren ergonomischen Arbeitsplatzsystemen. Der Arbeitstisch lässt sich durch eine strukturierte Rasterung von 38 mm individuell an Ihre gewünschte Höhe einstellen und ist somit für sitzende, als auch stehende Tätigkeiten geeignet. Besonders durch die Verkettung mit Rollen- und Röllchenbahnen ist dieses System optimal für einen reibungslosen Produktionsfluss. Durch seine ausgeprägte Flexibilität lassen sich jederzeit weitere Module an die Grundarbeitstische anbauen. Auch 2-seitige Arbeitsplätze sind kein Problem. Mit einer Tragkraft von 300 kg bei gleichmäßiger Belastung ist er optimal für die Montage von kleinen bis mittelgroßen Teilen geeignet.



i Bitte beachten Sie, dass workraster-Tische zerlegt angeliefert werden. Einfache Selbstmontage!

Unsere Merkmale im Überblick	
Grundmodul Modelle	Einfach oder doppelt für 2-seitige Arbeitsplatzgestaltung
Baukastensystem	Grundmodule werden mittels Traversen miteinander verbunden - keine Anbaumodule nötig
Nachrüstbar	Erweiterung bereits bestehender Arbeitsplätze, Reihen- und Eckkombinationen möglich
Energie	Direkte Versorgung mit Beleuchtung, Energie, Druckluft
Gestellbreiten	1000, 1500 mm
Gestelltiefen	500, 800, 960, 1460 mm
Gestellhöhen	1348, 2070 mm
Arbeitshöhe ohne Platte	715-1057 mm mit verstellbarer Stütze Empfohlen: 829 mm
Höhenverstellung	Höhenrasterung von 38 mm
Gestellausführung	L-Fuß
Tragkraft	300 kg bei gleichmäßiger Belastung

GESTELLAUSFÜHRUNG:

WR
E
Einseitig



WR
D
Doppelseitig



HÖHENVERSTELLUNG:

kg
300



Rasterverstellung



Das Verkettungskonzept optimiert die Produktivität, indem die Arbeitsplätze gemäß dem Arbeitsablauf **Produktion - Montage - Kontrolle - Verpackung** angeordnet werden. Man vermeidet Zwischentransporte, verringert Entfernungen und reduziert den Arbeitstakt.

Das workraster-System gehört zu den wirtschaftlichsten Systemen am Markt. Durch die Verwendung von Standardmodulen werden Arbeitsplätze untereinander verkettet und dadurch der Produktionsfluss optimiert.

Alle Module sind höhenverstellbar!

Transportstrecke

Die Werkstückträger werden auf Rollenbahnen transportiert. Die Strecke entsteht durch Aneinanderreihen von Modulen.

Verkettungen

Die Verbindungen der Arbeitsplätze werden durch Verbindungsmodule, Linear- oder Eck-Module hergestellt. Längen der Module: 1000 und 1500 mm.

Richtungswechsel

Die Richtungswechsel der Werkstückträger erfolgen mittels Kugel-/Kreuzbrücken.

Verkettung von Arbeitsplätzen

Die Montagelinie wird durch einen Grundtisch mit Rollen oder Röllchenbahn begonnen. Die fortlaufenden Bahnen werden durch Anbautische bzw. Zwischenbauten (Bezeichnung mit ZM) ergänzt. Nach einer Kugel-/Kreuzbrücke wird erneut mit einem Grundtisch mit Rollenbahn oder Röllchenbahn begonnen.

Arbeitsplätze

Die Arbeitsplätze sind generell Grundtische. Bei **workline** können sie wahlweise mit einem Kugelbrett (zur direkten Weiterleitung des Werkstückes) oder einer Arbeitsplatte versehen werden. Bei **workraster** wird die Arbeitsfläche mit der Transportbahn kombiniert.

ZM = Zwischenmaß, diese Platten werden bei Verkettungen benötigt

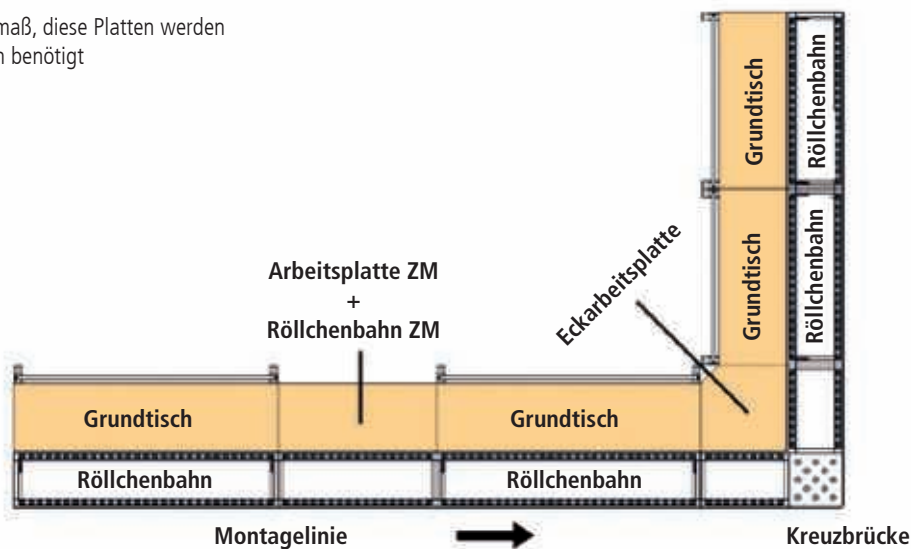

Kreuzkombination

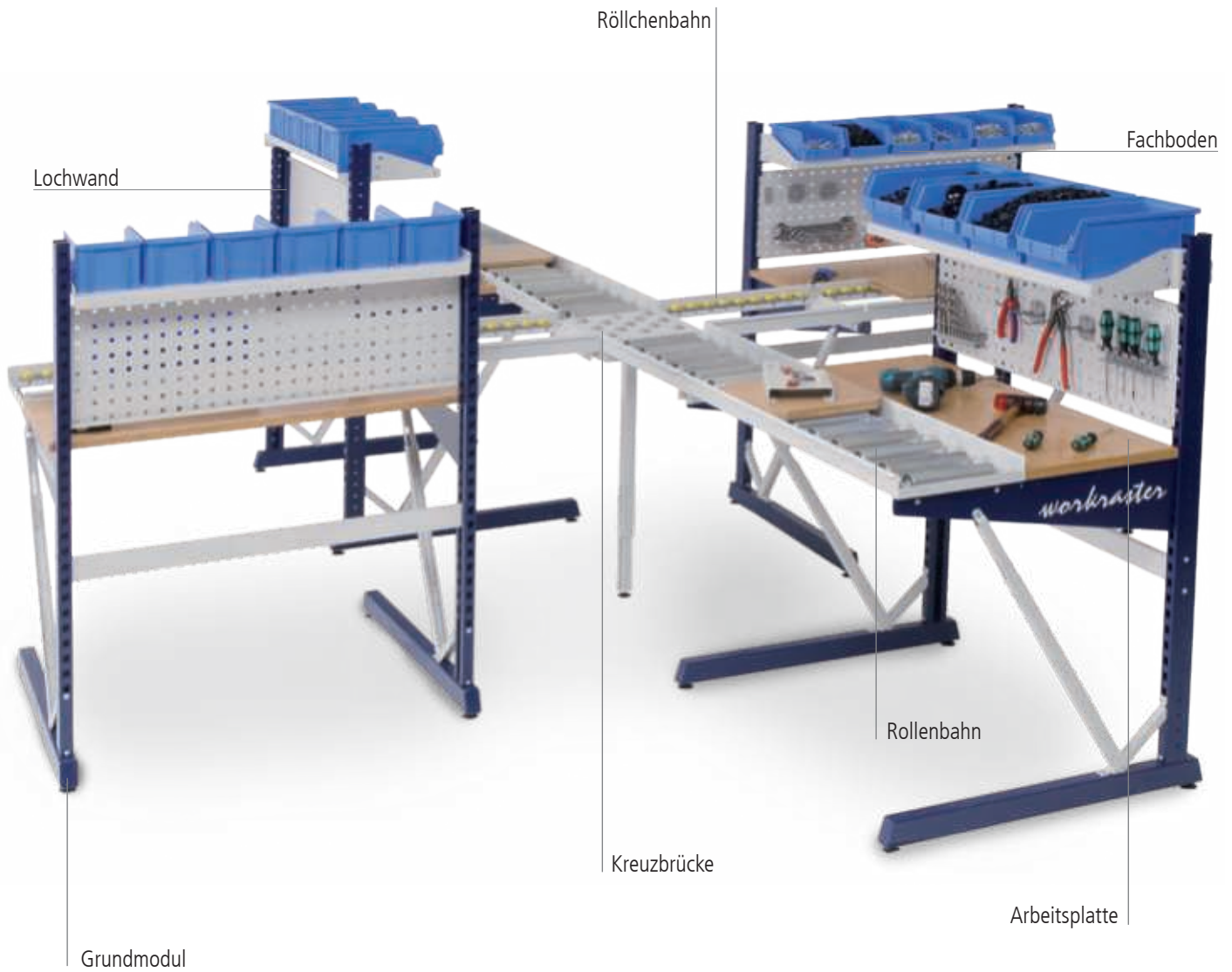

Kreuzkombination

Der Aufbau der Grundmodule erfolgt nach Anwendungszweck. Individuell können die verschiedenen Komponenten in einem einfachen Baukastensystem kombiniert, verkettet und aufgebaut werden. Arbeitshöhe und Greifräume werden vor Ort angepasst.

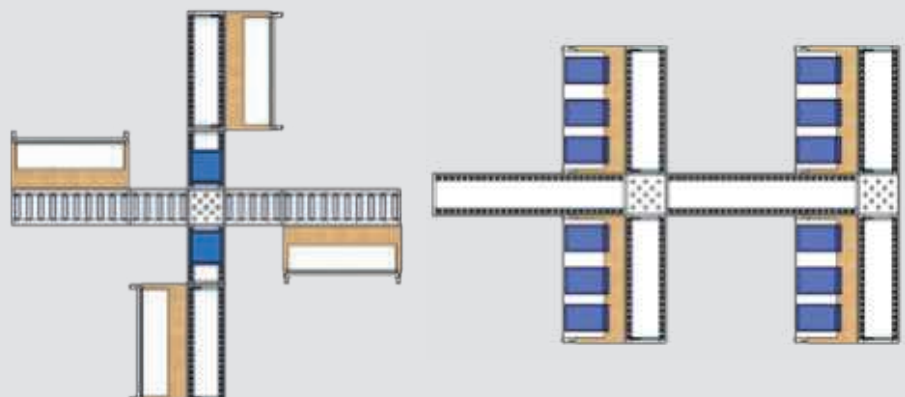

Montagelinie

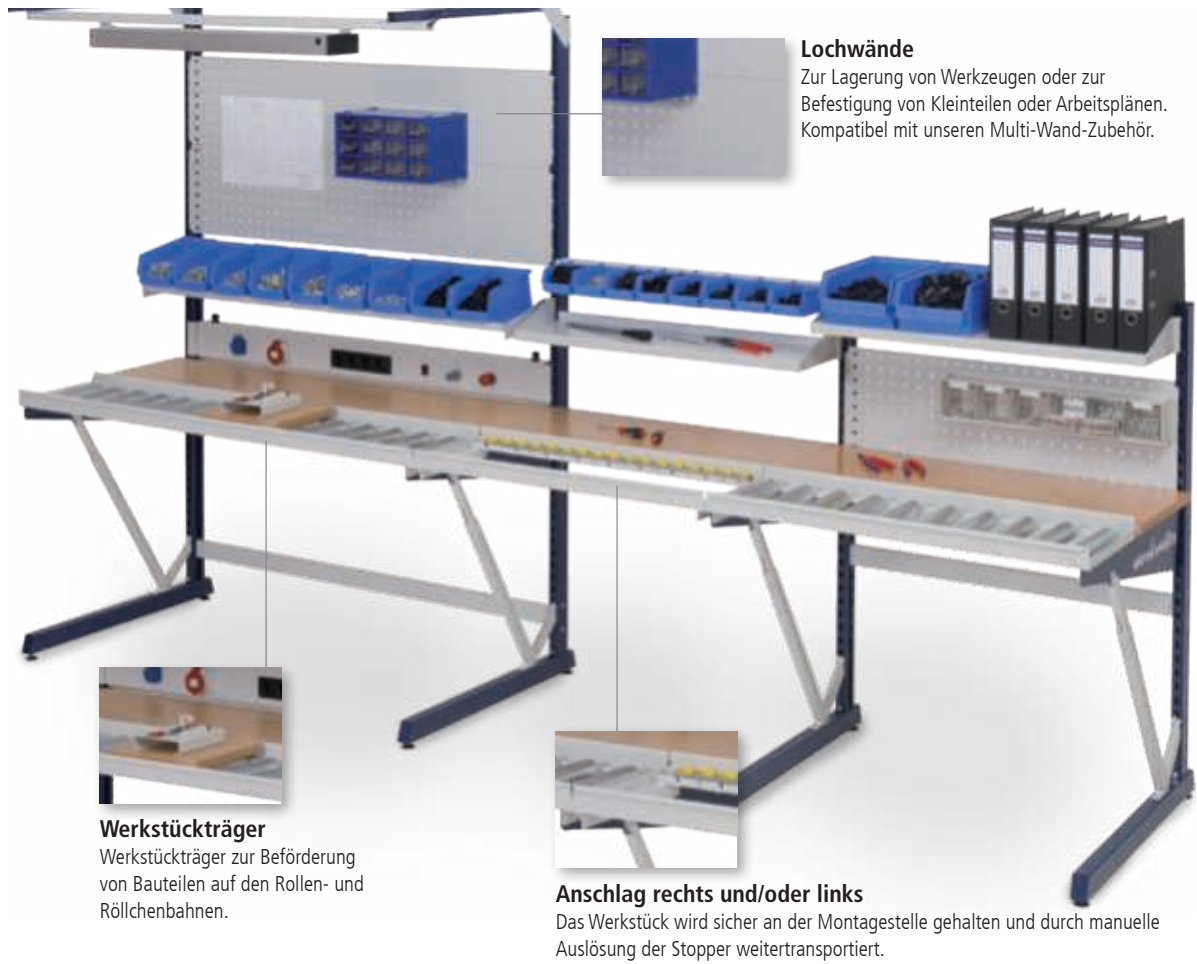

Lochwände

Zur Lagerung von Werkzeugen oder zur Befestigung von Kleinteilen oder Arbeitsplänen. Kompatibel mit unseren Multi-Wand-Zubehör.

Werkstückträger

Werkstückträger zur Beförderung von Bauteilen auf den Rollen- und Röllchenbahnen.

Anschlag rechts und/oder links

Das Werkstück wird sicher an der Montagestelle gehalten und durch manuelle Auslösung der Stopper weitertransportiert.

Aufbauvariante Grundmodul doppelt



Rastersäule

An den Rastersäulen können individuell Fachböden oder Arbeitsplatten eingehängt werden, welche jeweils im Raster von 38 mm verstellbar sind

Eckkombination



Fachböden, neigungsverstellbar

Die Fachböden enthalten einen Abrollrand und werden einfach in den Lochungen der Tragsäulen eingehängt. Sie sind verstellbar in Neigung und Höhe. Neigung: 0°, 10°, 20°.

Hängeschublade

Abschließbare Schublade mit 100 mm Blendenhöhe. Die Befestigung erfolgt unter der Arbeitsplatte.

Modulaufbau



PC-Halter A

Wird von innen oder außen an der Tragsäule des **workraster**-Grundmoduls angeschraubt. Stabilisierung am Fußgestell durch eine spezielle Konstruktion.

Kombinationen aus der Praxis

- Abbildung: RAL 5013-kobaltblau / 7035-lichtgrau
- Höhenrasterung 38 mm, individuell höhenstellbar, daher für stehende wie für sitzende Tätigkeiten bestens geeignet
- Baukastensystem: Vielfältige Kombinationsmöglichkeiten, auch zur Nachrüstung
- Die gleichmäßige Tragkraft der einzelnen Grundmodule beträgt bis zu 300 kg
- Tragkraft der Schublade 35 kg
- Direkte Versorgung mit Beleuchtung, über Energiekanäle mit Strom und Druckluft
- Arbeitsplatte Buche-Multiplex 1500 x 750 x 25 mm



workraster mit Multi-Wand-Aufbau

- 1 x Obergestell
- 1 x Geräteschiene
- 1 x LED-Beleuchtung 28,9 W, 1290 lx

Art.-Nr.	Maße in mm (B x T x H)	Preis in €
07.899.00	1500 x 800 x 2070	1.081,34



workraster mit Multi-Wand-Aufbau

- 1 x Energieleiste mit 4er Schuko-Steckdosen
- 2 x Lochwand
- 1 x Fachboden 320 mm
- 1 x Obergestell
- 1 x Geräteschiene
- 1 x LED-Beleuchtung 28,9 W, 1290 lx

Art.-Nr.	Maße in mm (B x T x H)	Preis in €
07.899.01	1500 x 800 x 2070	1.553,16



workraster mit Multi-Wand-Aufbau

- 3 x Lochwand
- 1 x Energieleiste mit 4er Schuko-Steckdosen und 2 x Druckluft 1/4"
- 1 x Obergestell
- 1 x Geräteschiene
- 1 x LED-Beleuchtung 28,9 W, 1290 lx
- 1 x Schublade 100 mm

Art.-Nr.	Maße in mm (B x T x H)	Preis in €
07.899.04	1500 x 800 x 2070	1.708,39



workraster mit Multi-Wand-Aufbau

- 2 x Lochwand
- 1 x Fachboden 320 mm
- 1 x Energieleiste mit 2 x 4er Schuko-Steckdosen und 1 x Druckluft 1/4"
- 1 x Obergestell
- 1 x Geräteschiene
- 1 x LED-Beleuchtung 28,9 W, 1290 lx
- 1 x Schublade 100 mm

Art.-Nr.	Maße in mm (B x T x H)	Preis in €
07.899.05	1500 x 800 x 2070	1.766,07

Lieferung ohne Kästen, Haken und Werkzeug



workraster mit Multi-Wand-Aufbau

- 2 x Fachboden 220 mm
- 2 x Fachboden 320 mm
- 1 x Obergestell
- 1 x Geräteschiene
- 1 x LED-Beleuchtung 28,9 W, 1290 lx
- 1 x Schublade 100 mm

Art.-Nr.	Maße in mm (B x T x H)	Preis in €
07.899.02	1500 x 800 x 2070	1.544,34



workraster mit Multi-Wand-Aufbau

- 2 x Lochwand
- 2 x Fachboden 320 mm
- 1 x Obergestell
- 1 x Geräteschiene
- 1 x LED-Beleuchtung 28,9 W, 1290 lx

Art.-Nr.	Maße in mm (B x T x H)	Preis in €
07.899.06	1500 x 800 x 2070	1.406,99



workraster mit Multi-Wand-Aufbau

- 1 x Magnetwand
- 2 x Fachboden 220 mm
- 1 x Energieleiste inkl. 2 x Steckdose und 2 x Druckluft 1/4"
- 1 x Obergestell
- 1 x Geräteschiene
- 1 x LED-Beleuchtung 28,9 W, 1290 lx
- 1 x Schublade 100 mm

Art.-Nr.	Maße in mm (B x T x H)	Preis in €
07.899.03	1500 x 800 x 2070	1.731,15



workraster mit Multi-Wand-Aufbau

- 3 x Fachboden 220, 320 und 420 mm
- 1 x Energieleiste inkl. 2 x Steckdose und 1 x Druckluft 1/4"
- 1 x Obergestell
- 1 x Geräteschiene
- 1 x LED-Beleuchtung 28,9 W, 1290 lx
- 1 x Schublade 100 mm

Art.-Nr.	Maße in mm (B x T x H)	Preis in €
07.899.07	1500 x 800 x 2070	1.750,77

Lieferung ohne Kästen, Haken und Werkzeug





Grundmodul einseitig

- Je 2 x Fußgestell
- Tragsäulen
- Traversen, Knotenbleche, Stützen und Plattenträger
- Für Arbeitsplatte Tiefe 750 mm

Art.-Nr.	Maße in mm (B x T x H)	Preis in €
07.8410.811	1000 x 800 x 1348	302,04
07.8410.821	1000 x 800 x 2070	345,53
07.8415.811	1500 x 800 x 1348	308,25
07.8415.821	1500 x 800 x 2070	350,51



Grundmodul einseitig kurz

- Je 2 x Fußgestell
- Tragsäulen
- Traversen, Knotenbleche, Stützen und Plattenträger
- Für Arbeitsplatte Tiefe 600 mm

Art.-Nr.	Maße in mm (B x T x H)	Preis in €
07.8410.511	1000 x 550 x 1348	251,07
07.8410.521	1000 x 550 x 2070	292,09
07.8415.511	1500 x 550 x 1348	253,56
07.8415.521	1500 x 550 x 2070	295,82



Grundmodul zweiseitig

- Je 2 x Fußgestell
- Tragsäulen
- Traversen, Knotenbleche, Stützen und Plattenträger
- Für Arbeitsplatte Tiefe 750 mm

Art.-Nr.	Maße in mm (B x T x H)	Preis in €
07.8410.112	1000 x 1460 x 1348	420,11
07.8410.122	1000 x 1460 x 2070	464,86
07.8415.112	1500 x 1460 x 1348	426,33
07.8415.122	1500 x 1460 x 2070	471,07



Grundmodul zweiseitig kurz

- Je 2 x Fußgestell
- Tragsäulen
- Traversen, Knotenbleche, Stützen und Plattenträger
- Für Arbeitsplatte Tiefe 600 mm

Art.-Nr.	Maße in mm (B x T x H)	Preis in €
07.8410.912	1000 x 960 x 1348	316,95
07.8410.922	1000 x 960 x 2070	360,45
07.8415.912	1500 x 960 x 1348	320,68
07.8415.922	1500 x 960 x 2070	364,17

Arbeitsplatten 25 mm

- Arbeitsplatten mit Plattenrahmen zur Befestigung am Grundmodul inkl. Plattenrahmen

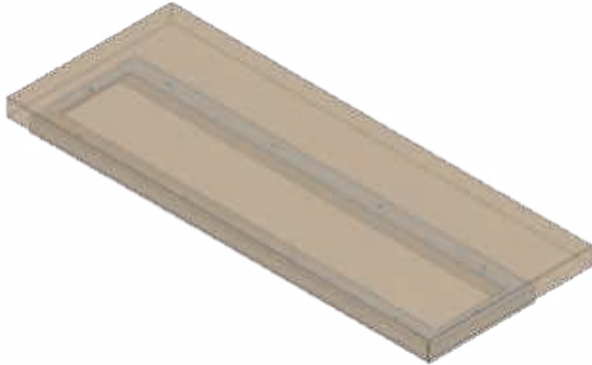

Buche-Multiplex

- Mehrschichtverleimt, geölt
- Wasserfest
- Gedämpft nach DIN 68705

Plattenstärke	25 mm		40 mm	
	Maße in mm (B x T)	Art.-Nr.	Preis in €	Art.-Nr.
1500 x 600	07.8115.62	203,84	07.8115.64	212,53
1400 x 600 ZM*	07.8114.62	193,90	07.8114.64	198,87
1000 x 600	07.8110.62	145,41	07.8110.64	142,94
900 x 600 ZM*	07.8109.62	135,48	07.8109.64	129,26
1500 x 750	07.8115.72	254,79	07.8115.74	268,48
1400 x 750 ZM*	07.8114.72	242,37	07.8114.74	226,21
1000 x 750	07.8110.72	181,46	07.8110.74	197,64
900 x 750 ZM*	07.8109.72	167,80	07.8109.74	174,00



MDF-Platte mit 0,7 mm HPL-Belag

- Hoher Abriebwiderstand
- 4-seitig, ABS-Umleimer

Plattenstärke	30 mm		40 mm	
	Maße in mm (B x T)	Art.-Nr.	Preis in €	Art.-Nr.
1500 x 600	07.8115.62H	272,21	07.8115.64H	269,71
1400 x 600 ZM*	07.8114.62H	253,56	07.8114.64H	251,07
1000 x 600	07.8110.62H	181,46	07.8110.64H	180,22
900 x 600 ZM*	07.8109.62H	162,82	07.8109.64H	161,58
1500 x 750	07.8115.72H	340,56	07.8115.74H	336,83
1400 x 750 ZM*	07.8114.72H	323,17	07.8114.74H	315,71
1000 x 750	07.8110.72H	251,07	07.8110.74H	197,64
900 x 750 ZM*	07.8109.72H	243,61	07.8109.74H	215,02

Andere Ausführungen auf Anfrage

Arbeitsplatten 40 mm

- Arbeitsplatten mit Plattenwinkel zur Befestigung am Grundmodul inkl. Plattenwinkel



Spankernplatte melaminharz-direktbeschichtet

- 4-seitig, ABS-Umleimer
- Trägerplatte Spanplatte mit Schichtstoffbelag
- Oberfläche abriebfest und pflegeleicht

Plattenstärke	28 mm		40 mm	
	Maße in mm (B x T)	Art.-Nr.	Preis in €	Art.-Nr.
1500 x 600	07.8115.62M	195,13	07.8115.64M	216,27
1400 x 600 ZM*	07.8114.62M	182,71	07.8114.64M	201,35
1000 x 600	07.8110.62M	130,50	07.8110.64M	144,18
900 x 600 ZM*	07.8109.62M	116,84	07.8109.64M	130,50
1500 x 750	07.8115.72M	259,76	07.8115.74M	270,96
1400 x 750 ZM*	07.8114.72M	244,85	07.8114.74M	253,56
1000 x 750	07.8110.72M	182,71	07.8110.74M	190,17
900 x 750 ZM*	07.8109.72M	171,53	07.8109.74M	175,25



EGB-leitfähige Werkbankplatte

- Geeignet für alle elektrostatisch gefährdeten Bereiche
- Oberfläche RAL 7035

Plattenstärke	30 mm		40 mm	
	Maße in mm (B x T)	Art.-Nr.	Preis in €	Art.-Nr.
1500 x 600	07.8115.62E	381,57	07.8115.64E	426,33
1400 x 600 ZM*	07.8114.62E	359,20	07.8114.64E	400,22
1000 x 600	07.8110.62E	257,29	07.8110.64E	285,87
900 x 600 ZM*	07.8109.62E	232,43	07.8109.64E	257,29
1500 x 750	07.8115.72E	482,25	07.8115.74E	536,94
1400 x 750 ZM*	07.8114.72E	456,15	07.8114.74E	504,63
1000 x 750	07.8110.72E	346,77	07.8110.74E	369,14
900 x 750 ZM*	07.8109.72E	319,43	07.8109.74E	336,83

*ZM = Zwischenmaß. Diese Platten werden für Verkettungen benötigt z.B.: 2 x Grundtisch und 1 x ZM, 3 x Grundtisch und 2 x ZM





Kreuzbrücke

- Inklusive 4 x Endanschlägen

Art.-Nr.	Elementlänge in mm	Preis in €
07.8830.300	300 x 300	211,30
07.8840.400	400 x 400	228,69
07.8830.400	300 x 400	217,51



Weiteres Zubehör
finden Sie ab Seite 335



Stützfuß

- Höhenverstellbar

Art.-Nr.	Maße in mm (B x T x H)	Ausführung	Preis in €
07.89.42	550 x 1348	Links	87,00
07.89.45		Rechts	87,00



Eckplattenstütze

- Höhenverstellbar

Art.-Nr.	Maße in mm (B x T x H)	Preis in €
07.89.10	150 x 150 x 655 - 1150	48,46

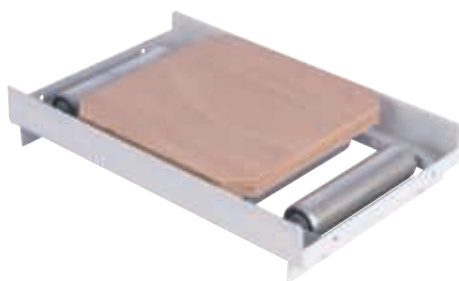

Werkstückträger zur Beförderung von Bauteilen auf den Rollen- und Röllchenbahnen

Art.-Nr.	Maße in mm (B x T x H)	Für Rollen-, Röllchenbahn Breite in mm	Preis in €
07.89.40	294 x 294 x 25	300	23,99
07.89.41	394 x 394 x 25	400	37,03
07.89.43	294 x 294 x 40	300	29,83



Traverse zur Verkettung der Grundmodule

Art.-Nr.	Länge in mm	Preis in €
07.89.17	1000	21,76
07.89.16	1500	25,44



PC-Halter A

- Zur Befestigung seitlich
- 205 x 550 x 500 mm

Art.-Nr.	Ausführung	Preis in €
07.89.07	Rechts	60,90
07.89.08	Links	60,90



Unterhängeblock

- Blendenhöhe 100 mm
- Schubladen-Vollauszug (VA) 100 %
- Tragkraft 35 kg

Art.-Nr.	Maße in mm (B x T x H)	Preis in €
07.18.01	365 x 400 x 140	93,84



Stopper

- Paarweise

Art.-Nr.	Maße in mm (B x T x H)	Preis in €
07.81.02	182 x 8 x 30	26,10



Endanschlag

Art.-Nr.	Länge in mm	Preis in €
07.8904.300	300	8,57
07.8904.400	400	9,32



- Obergestell mit verschraubter Versteifungstraverse
- Zur Anbringung der Beleuchtung und zur Aufnahme des Gleiters

Art.-Nr.	Ausführung	Maße in mm (B x T)	Preis in €
1. 07.8910.1	Obergestell	1000 x 750	131,75
1. 07.8915.1	Obergestell	1500 x 750	139,21
2. 03.910.03	Geräteschiene	1000	49,72



- Doppelseitiges Obergestell mit verschraubten Versteifungstraversen
- Zur Anbringung der Beleuchtung und zur Aufnahme des Gleiters

Art.-Nr.	Ausführung	Maße in mm (B x T x H)	Preis in €
1. 07.8910.2	Obergestell	1000 x 750	171,27
1. 07.8915.2	Obergestell	1500 x 750	180,96
2. 03.915.03	Geräteschiene	1500	64,64



ARBEITSPLATTE
TIEFE 390 MM



ROLLENBAHN
TIEFE 300 / 400 MM





Buche-Multiplex

- Mehrschichtverleimt, geölt
- Wasserfest
- Gedämpft nach DIN 68705

Plattenstärke	25 mm		40 mm	
	Art.-Nr.	Preis in €	Art.-Nr.	Preis in €
1500 x 390	07.8115.32	151,64	07.8115.34	142,94
1400 x 390 ZM*	07.8114.32	146,66	07.8114.34	134,23
1000 x 390	07.8110.32	106,89	07.8110.34	100,67
900 x 390 ZM*	07.8109.32	100,67	07.8109.34	94,46



Spankernplatte melaminharz-direktbeschichtet

- 4-seitig, ABS-Umleimer
- Trägerplatte Spanplatte mit Schichtstoffbelag
- Oberfläche abriebfest und pflegeleicht

Plattenstärke	28 mm		40 mm	
	Art.-Nr.	Preis in €	Art.-Nr.	Preis in €
1500 x 390	07.8115.32M	151,64	07.8115.34M	145,41
1400 x 390 ZM*	07.8114.32M	146,66	07.8114.34M	136,72
1000 x 390	07.8110.32M	108,14	07.8110.34M	103,15
900 x 390 ZM*	07.8109.32M	100,67	07.8109.34M	95,69

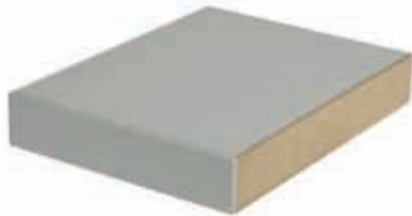

MDF-Platte mit 0,7 mm HPL-Belag

- Hoher Abriebwiderstand
- 4-seitig, ABS-Umleimer

Plattenstärke	30 mm		40 mm	
	Art.-Nr.	Preis in €	Art.-Nr.	Preis in €
1500 x 390	07.8115.32H	195,13	07.8115.34H	181,46
1400 x 390 ZM*	07.8114.32H	187,68	07.8114.34H	171,53
1000 x 390	07.8110.32H	149,15	07.8110.34H	130,50
900 x 390 ZM*	07.8109.32H	139,21	07.8109.34H	119,32



EGB-leitfähige Werkbankplatte

- Geeignet für alle elektrostatisch gefährdeten Bereiche
- Oberfläche RAL 7035

Plattenstärke	30 mm		40 mm	
	Art.-Nr.	Preis in €	Art.-Nr.	Preis in €
1500 x 390	07.8115.32E	270,96	07.8115.34E	262,25
1400 x 390 ZM*	07.8114.32E	256,04	07.8114.34E	243,61
1000 x 390	07.8110.32E	197,64	07.8110.34E	176,49
900 x 390 ZM*	07.8109.32E	182,71	07.8109.34E	156,61



Rollenbahn

Tiefe	300 mm		400 mm	
	Art.-Nr.	Preis in €	Art.-Nr.	Preis in €
1500	07.8715.300	420,11	07.8715.400	467,34
1400 ZM*	07.8714.300	401,48	07.8714.400	446,22
1000	07.8710.300	300,79	07.8710.400	330,61
900 ZM*	07.8790.300	283,38	07.8790.400	314,45
500	07.8750.300	176,49	07.8750.400	198,87



Röllchenbahn

Tiefe	300 mm		400 mm	
	Art.-Nr.	Preis in €	Art.-Nr.	Preis in €
1500	07.8615.300	151,64	07.8615.400	154,12
1400 ZM*	07.8614.300	145,41	07.8614.400	147,92
1000	07.8610.300	116,84	07.8610.400	119,32
900 ZM*	07.8690.300	111,87	07.8690.400	114,35
500	07.8650.300	88,25	07.8650.400	89,49

*ZM = Zwischenmaß. Diese Platten werden als Verkettungen benötigt z.B.: 2 x Grundtisch und 1 x ZM, 3 x Grundtisch und 2 x ZM



1 | Eckplatten

Eckarbeitsplatte mit Plattenwinkel zur Tisch-zu-Tisch-Verbindung



2 | Eck-Trapez-Platten

Eckarbeitsplatte mit Plattenwinkel zur Tisch-zu-Tisch-Verbindung



1



2

**Buche-Multiplex**

- Mehrschichtverleimt, geölt
- Wasserfest
- Gedämpft nach DIN 68705

Art.-Nr.	Maße in mm (B x T x H)	Preis in €
07.8130.40	494 x 494 x 40	95,69
07.8140.40	394 x 394 x 40	72,09
07.8130.25	494 x 494 x 25	79,54
07.8140.25	394 x 394 x 25	60,90

Art.-Nr.	Maße in mm (B x T x H)	Preis in €
07.8175.40	854 x 854 x 40	238,64
07.8175.25	854 x 854 x 25	188,92

Spankernplatte melaminharz-direktbeschichtet

- 4-seitig, ABS-Umleimer
- Trägerplatte Spanplatte mit Schichtstoffbelag
- Oberfläche abriebfest und pflegeleicht



Art.-Nr.	Maße in mm (B x T x H)	Preis in €
07.8130.40M	494 x 494 x 40	85,76
07.8140.40M	394 x 394 x 40	64,64
07.8130.25M	494 x 494 x 25	74,57
07.8140.25M	394 x 394 x 25	58,42

Art.-Nr.	Maße in mm (B x T x H)	Preis in €
07.8175.40M	854 x 854 x 40	269,71
07.8175.25M	854 x 854 x 25	176,49

MDF-Platte mit 0,7 mm HPL-Belag

- Hoher Abriebwiderstand
- 4-seitig, ABS-Umleimer



Art.-Nr.	Maße in mm (B x T x H)	Preis in €
07.8130.40H	494 x 494 x 40	113,11
07.8140.40H	394 x 394 x 40	82,03
07.8130.25H	494 x 494 x 25	108,14
07.8140.25H	394 x 394 x 25	77,06

Art.-Nr.	Maße in mm (B x T x H)	Preis in €
07.8175.40H	854 x 854 x 40	283,38
07.8175.25H	854 x 854 x 25	261,02

EGB-leitfähige Werkbankplatte

- Geeignet für alle elektrostatisch gefährdeten Bereiche
- Oberfläche RAL 7035



Art.-Nr.	Maße in mm (B x T x H)	Preis in €
07.8130.40E	494 x 494 x 40	176,49
07.8140.40E	394 x 394 x 40	123,05
07.8130.25E	494 x 494 x 25	144,18
07.8140.25E	394 x 394 x 25	103,15

Art.-Nr.	Maße in mm (B x T x H)	Preis in €
07.8175.40E	854 x 854 x 40	468,58
07.8175.25E	854 x 854 x 25	376,61





workline - Der Höchste



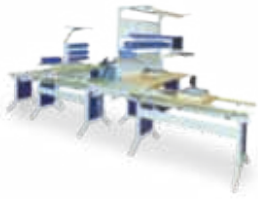

workline und Verkettung

Seite 340



workline Grund- und Anbautische

Seite 342



workline Eckplatten und Unterbauschränke

Seite 347



workline Kombinationen aus der Praxis mit Multi-Wand-Aufbau

Seite 348



workline Multi-Wand-Aufbau

Seite 350



workline Kombinationen aus der Praxis mit Aufbaustativ

Seite 352



workline Aufbaustativ | Zubehör

Seite 354

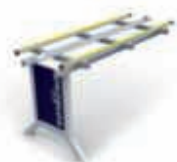

workline Zubehör Verkettung

Seite 356





Rastereinteilung



Serie
workline



Gehäuse B x T
365 x 400

Höhe	Nutzhöhen
500	400



Schublade B x T
300 x 350

Höhe	Nutzlast
100	20 kg
200	20 kg
400	20 kg



Serie
workline
T370 12-14

Raster:	R 12-14
---------	---------

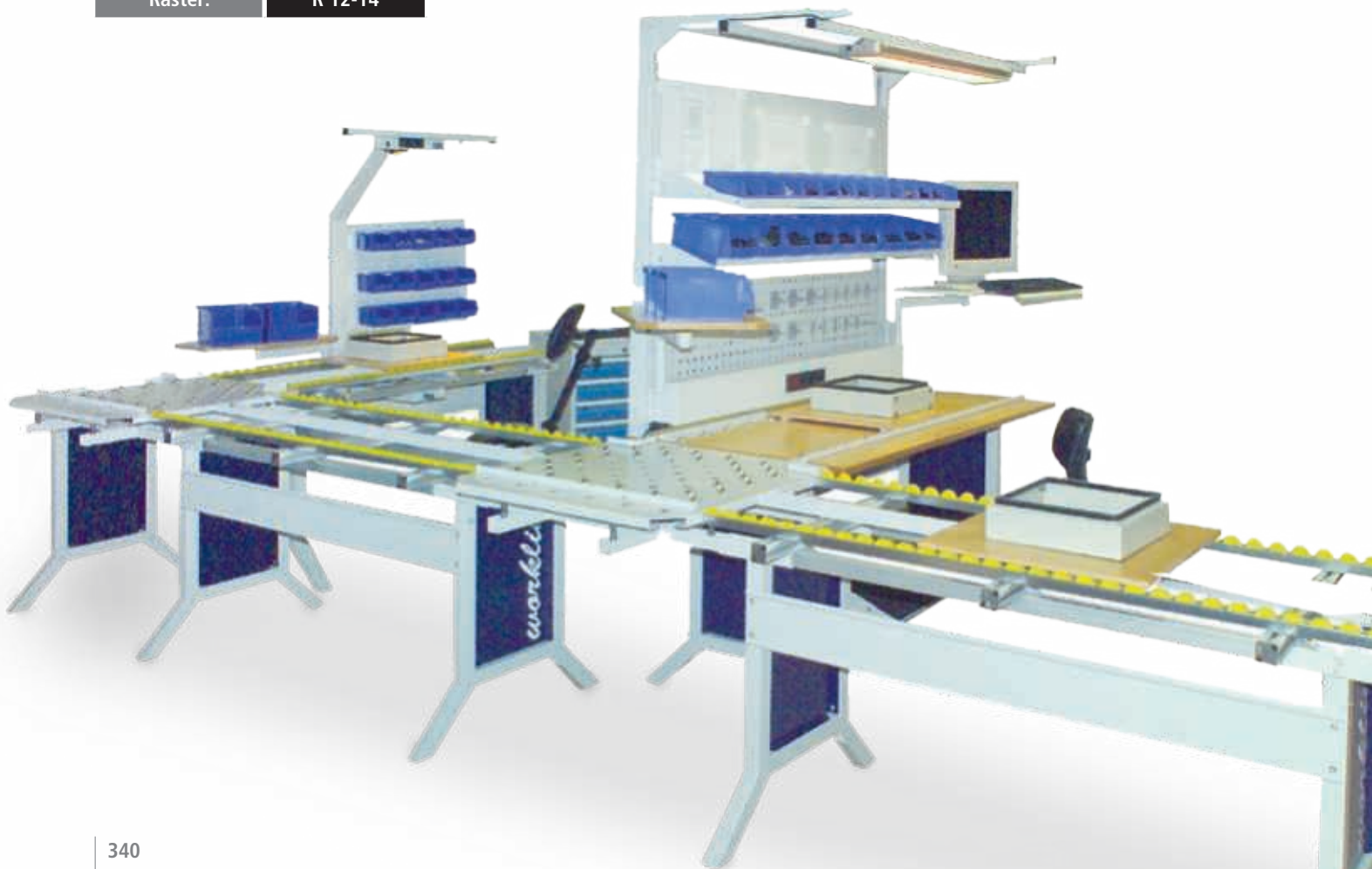

workline - Der Höchste

Der **workline** Arbeitstisch erreicht durch seine stufenlose Höhenverstellung eine Arbeitshöhe von 1100 mm und ist somit auch ein optimaler Steh-Arbeitsplatz. Gleichzeitig sorgt sein schlichtes und funktionales Design für einen ergonomischen Sitz-Arbeitsplatz.

- Standardfarben: RAL 7035 - lichtgrau / 5013 - kobaltblau
- Untergestell aus Stahlrohr 45 x 45 mm
Traversen aus Aluminium-Profilen 40 x 40 mm



i Bitte beachten Sie, dass workline-Tische zerlegt angeliefert werden. Einfache Selbstmontage!

Unsere Merkmale im Überblick	
Baukastensystem	Einzelarbeitsplätze können in kürzester Zeit zu Gruppenarbeitsplätzen erweitert werden
Nachrüstbar	Umfangreiches Zubehör: Flexible Gestaltung und Umrüstung des Arbeitsplatzes
Energie	Direkte Versorgung mit Beleuchtung, Strom, Druckluft
Gestellbreiten	1000, 1500 mm
Gestelltiefe	750 mm
Hub-Geschwindigkeit	6,25 mm/s
Arbeitshöhe ohne Platte	735-1100 mm Hub: 365 mm
Höhenverstellung	Drei verschiedene Arten: Klemmfeststellung, Kurbelverstellung, Elektrische Höhenverstellung
Gestellausführung	A-Fuß
Tragkraft	180-200 kg bei gleichmäßiger Belastung je nach Höhenverstellung

GESTELLAUSFÜHRUNG:

WL
1



Grundtisch



Anbautisch



HÖHENVERSTELLUNG:

WL
1 



Klemmfeststellung

WL
2 



Kurbelverstellung

WL
3 



Elektrische Höhenverstellung
1-motorig



workline Grundtisch mit Klemmfeststellung

- Arbeitsplatte Buche Multiplex 25 mm



Art.-Nr.	Maße in mm (B x T x H)	Preis in €
07.75.10	1000 x 750 x 735 - 1100	476,05
07.75.15	1500 x 750 x 735 - 1100	555,58

workline Grundtisch mit Kurbelverstellung

- Arbeitsplatte Buche Multiplex 25 mm



Art.-Nr.	Maße in mm (B x T x H)	Preis in €
07.75.10KHV	1000 x 750 x 735 - 1100	807,90
07.75.15KHV	1500 x 750 x 735 - 1100	891,17

workline Grundtisch mit elektrischer Höhenverstellung

- Arbeitsplatte Buche Multiplex 25 mm



Art.-Nr.	Maße in mm (B x T x H)	Preis in €
07.75.10EHV	1000 x 750 x 735 - 1100	1.544,95
07.75.15EHV	1500 x 750 x 735 - 1100	1.628,23

**workline Anbautisch mit Klemmfeststellung**

- Arbeitsplatte Buche Multiplex 25 mm
- Links oder rechts anwendbar



Art.-Nr.	Maße in mm (B x T x H)	Preis in €
07.10.15	1000 x 750 x 735 - 1100	360,45
07.15.15	1500 x 750 x 735 - 1100	431,29

workline Anbautisch Getriebe für Kurbelverstellung und elektrische Höhenverstellung

- Arbeitsplatte Buche Multiplex 25 mm
- Links oder rechts anwendbar - Bitte bei Bestellung die Seite angeben



Art.-Nr.	Maße in mm (B x T x H)	Preis in €
07.10.15KHV	1000 x 750 x 735 - 1100	559,32
07.15.15KHV	1500 x 750 x 735 - 1100	633,89





Arbeitsplatten finden Sie ab Seite 434



WVL 1 kg 200

workline Grundgestell mit Klemmfeststellung

Art.-Nr.	Maße in mm (B x T x H)	Preis in €
07.10.70	1000 x 750 x 735 - 1100	359,20
07.10.75	1500 x 750 x 735 - 1100	380,33



WVL 2 kg 200

workline Grundgestell mit Kurbelverstellung

Art.-Nr.	Maße in mm (B x T x H)	Preis in €
07.10.70KHV	1000 x 750 x 735 - 1100	691,07
07.10.75KHV	1500 x 750 x 735 - 1100	715,93



WVL 3 kg 180

workline Grundgestell mit elektrischer Höhenverstellung

Art.-Nr.	Maße in mm (B x T x H)	Preis in €
07.10.70EHV	1000 x 750 x 735 - 1100	1.428,12
07.10.75EHV	1500 x 750 x 735 - 1100	1.452,97

Wenn der Grundtisch elektrisch verstellbar ist, dann benötigt der Anbautisch nur Kurbelverstellung. Ein Motor für 1 x Grundtisch und 1 x Anbautisch



Nachrüstset Kurbelverstellung

- Maximal für ein Grund- oder Anbautisch anwendbar

Art.-Nr.	Bezeichnung	Preis in €
07.00.42	Kurbelverstellung Grundtisch 1000	331,86
07.00.43	Kurbelverstellung Anbautisch 1000	198,87
07.00.40	Kurbelverstellung Grundtisch 1500	335,59
07.00.41	Kurbelverstellung Anbautisch 1500	202,61

Nachrüstset elektrische Höhenverstellung

- Voraussetzung für die elektrische Höhenverstellung ist die Kurbelhöhenverstellung
- Maximal für ein Grund- und Anbautisch anwendbar

Art.-Nr.	Bezeichnung	Preis in €
07.00.45	elektrische Höhenverstellung	737,05



workline Anbaugestell mit Klemmfeststellung

- Links oder rechts anwendbar



Art.-Nr.	Maße in mm (B x T x H)	Preis in €
07.10.72	1000 x 750 x 735 - 1100	243,61
07.15.72	1500 x 750 x 735 - 1100	256,04



workline Anbaugestell mit Getriebe für Kurbelverstellung und elektrische Höhenverstellung

- Links oder rechts anwendbar - Bitte bei Bestellung die Seite angeben



Art.-Nr.	Maße in mm (B x T x H)	Preis in €
07.10.72KHV	1000 x 750 x 735 - 1100	442,48
07.15.72KHV	1500 x 750 x 735 - 1100	458,63

Grund- und Anbautischverbindung



workline Grund- und Anbautisch

- Inkl. 2 x Platte Buche Multiplex 25 mm

Art.-Nr.	Maße in mm (B x T x H)	Ausführung	Preis in €
07.30.15	3000 x 750 x 735 - 1100	Klemmfeststellung	986,88
07.30.15KHV	3000 x 750 x 735 - 1100	Kurbelverstellung	1.525,08
07.30.15EHV	3000 x 750 x 735 - 1100	Elektrische Höhenverstellung	2.262,12



workline Grundtisch

- Arbeitsplatte Buche Multiplex 25 mm
- 1 x Schublade 100 mm
- 1 x Fußstütze

Art.-Nr.	Tragkraft in kg	Maße in mm (B x T x H)	Preis in €
07.25.25	200	1000 x 750 x 735 - 1100 mit Klemmfeststellung	835,87
07.75.25KHV	200	1000 x 750 x 735 - 1100 mit Kurbelverstellung	1.171,45
07.75.25EHV	180	1000 x 750 x 735 - 1100 mit elektrischer Höhenverstellung	1.908,52

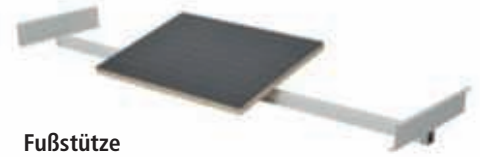

Fußstütze

- Nur für workline Tische
- Schräg, beschichtet mit Antirutschmatte
- B x T: 400 x 350 mm

Art.-Nr.	Ausführung	Preis in €
07.00.20	Grundtisch 1000	161,58
07.00.21	Anbautisch 1000	163,45
07.00.25	Grundtisch 1500	186,44
07.00.26	Anbautisch 1500	188,92



workline Grundtisch

- Arbeitsplatte Buche Multiplex 25 mm
- 1 x Ablage 3. Ebene

Art.-Nr.	Tragkraft in kg	Maße in mm (B x T x H)	Preis in €
07.75.41	200	1500 x 750 x 735 - 1100 mit Klemmfeststellung	743,27
07.75.41KHV	200	1500 x 750 x 735 - 1100 mit Kurbelverstellung	1.078,86
07.75.41EHV	180	1500 x 750 x 735 - 1100 mit elektrischer Höhenverstellung	1.815,91



Ablage 3. Ebene

- Buche Multiplex 25 mm

Art.-Nr.	Maße in mm (B x T x H)	Preis in €
07.25.33	1000 x 260 x 300	161,58
07.25.35	1500 x 260 x 300	187,68

Eckverbindung für zwei Grundtische

- 1 x Eck-Arbeitsplatte oder
- 1 x Dreieck-Arbeitsplatte



Eck-Arbeitsplatte ohne Eckverbindungsstück

- Buche Multiplex

Art.-Nr.	Maße in mm (B x T x H)	Preis in €
07.25.90	750 x 750 x 25	116,22

- Spankern Melaminharz

Art.-Nr.	Maße in mm (B x T x H)	Preis in €
07.26.91	750 x 750 x 28	111,24

- EGB leitfähig

Art.-Nr.	Maße in mm (B x T x H)	Preis in €
07.24.91	750 x 750 x 30	217,51

Tisch-zu-Tisch-Verbindungsstück siehe Seite 442

Dreieck-Arbeitsplatte ohne Eckverbindungsstück

- Buche Multiplex

Art.-Nr.	Maße in mm (B x T x H)	Preis in €
07.27.90	750 x 750 x 25	101,92

- Spankern Melaminharz

Art.-Nr.	Maße in mm (B x T x H)	Preis in €
07.28.91	750 x 750 x 28	104,78

- EGB leitfähig

Art.-Nr.	Maße in mm (B x T x H)	Preis in €
07.29.91	750 x 750 x 30	200,10

Unterbauschränke, Tragkraft je Schublade 20 kg



Eckverbindungsstück

- Stahlrohr

Art.-Nr.	Beschreibung	Preis in €
07.30.90	Verbindung 90°	119,94



Unterhängeblock

- 1 x Schublade 400 mm
- 1 x Flaschen- und Zwischenhalter
- 2 x Ablagen und Rahmen für Hängeordner

Art.-Nr.	Maße in mm (B x T x H)	Preis in €
07.18.00	365 x 400 x 500	387,79

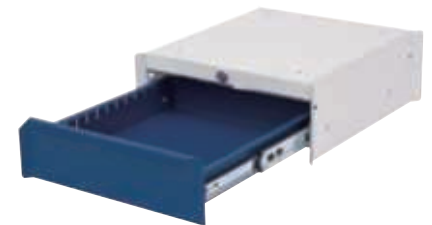

Unterhängeblock

- 1 x Schublade 100 mm

Art.-Nr.	Maße in mm (B x T x H)	Preis in €
07.18.01	365 x 400 x 140	93,84



Unterhängeblock

- 2 x Schublade 100 mm
- 1 x Schublade 200 mm

Art.-Nr.	Maße in mm (B x T x H)	Preis in €
07.18.03	365 x 400 x 500	476,05



Unterhängeblock

- 4 x Schublade 100 mm

Art.-Nr.	Maße in mm (B x T x H)	Preis in €
07.18.04	365 x 400 x 500	529,48



Unterhängeblock

- 2 x Schublade 200 mm

Art.-Nr.	Maße in mm (B x T x H)	Preis in €
07.18.02	365 x 400 x 500	436,27





Multi-Wand
Zubehör finden Sie ab
Seite 286



workline Grundtisch mit Klemmfeststellung

Multi-Wand-Aufbau

- 2 x Tragsäule
- 1 x Obergestell
- 1 x Geräteschiene
- 1 x LED-Beleuchtung 28,9 W, 1290 lx
- 1 x Magnet- und 1 x Lochwand 302 mm
- 2 x neigbarer Fachboden 320 mm

Art.-Nr.	Maße in mm (B x T x H)	Ausführung	Preis in €
07.75.15	1500 x 750 x 735 - 1100	workline Grundtisch	555,58
03.900.15.13	1500 x 1250	Multi-Wand-Aufbau	964,51



workline Grundtisch mit Kurbelverstellung

- 1 x Fußstütze
- 1 x Schubladenblock mit 3 x Schublade, Tragkraft 20 kg

Multi-Wand-Aufbau

- 2 x Tragsäule
- 1 x Energieleiste mit 3er-Schuko-Steckdosen mit Ein-/Aussschalter
- 1 x Lochwand, 1 x Magnetwand, 2 x Fachboden 320 mm
- 2 x Schwenkarmhalterung
- 1 x Schwenkarm mit Ablageplatte
- 1 x Schwenkarm mit Monitorhalterung und Tastaturauflage
- 1 x Obergestell, 1 x Geräteschiene
- 1 x LED-Beleuchtung 28,9 W, 1290 lx

Art.-Nr.	Maße in mm (B x T x H)	Ausführung	Preis in €
07.75.17	1500 x 750 x 735 - 1100	workline Grundtisch	1.553,66
03.900.75.18	1500 x 1250	Multi-Wand-Aufbau	1.836,30

Lieferung ohne Haken, Kästen und Dekoration



workline Grund- und Anbautischkombination mit Klemmfeststellung

- Arbeitsplatte Buche Multiplex 25 mm

Multi-Wand-Aufbau

- 3 x Tragsäule
- 1 x Energieleiste mit 3er Schuko-Steckdosen mit Ein-/Aussschalter
- 1 x Lochwand
- 2 x Fachboden 320 mm
- 1 x Multi-Rollladenschrank
- 1 x Obergestell, 1 x Geräteschiene
- 1 Paar Unterzüge
- 1 x LED-Beleuchtung 37,8 W, 1226 lx



Art.-Nr.	Maße in mm (B x T x H)	Ausführung	Preis in €
07.20.15/40	2000 x 750 x 735 - 1100	workline Grundtisch und Anbautisch	836,49
03.900.21	2000 x 1250	Multi-Wand-Aufbau	2.091,48

workline Grund- und Anbautischkombination mit Kurbelverstellung

- 2 x Arbeitsplatte Buche Multiplex 25 mm
- 1 x Schubladenblock mit 3 x Schublade, Tragkraft 20 kg
- 1 x Aufbaugestell
- 1 x Schwenkarm mit Monitorhalterung und Tastaturauflage

Multi-Wand-Aufbau 1500 mm breit

- 2 x Tragsäule, 1 x Obergestell, 1 x Geräteschiene
- 1 x LED-Beleuchtung 28,9 W, 1290 lx
- 1 x Energieleiste mit 3er Schuko Steckdosen mit Ein-/Aussschalter
- 1 x Magnet- und 1 x Lochwand 302 mm
- 1 x Fachboden 320 mm



Art.-Nr.	Maße in mm (B x T x H)	Ausführung	Preis in €
07.10.15.10.96	3000 x 750 x 735 - 1100	workline Grund- und Anbautisch mit Multi-Wand-Aufbau	3.519,21

Lieferung ohne Haken, Kästen und Dekoration



Multi-Wand-Aufbau

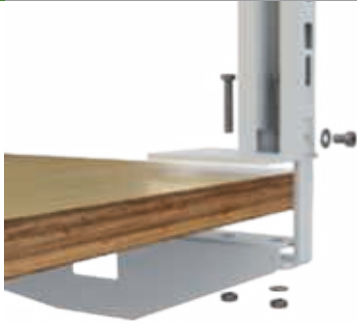

Geeignet zur Montage auf workline Arbeitstischen

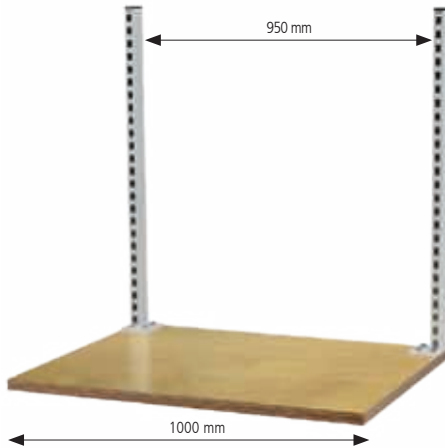

- Tischbreite 1000 mm
- Breite des Aufbaus Mitte-Mitte 950 mm
- 1 x Tragsäule links
- 1 x Tragsäule rechts

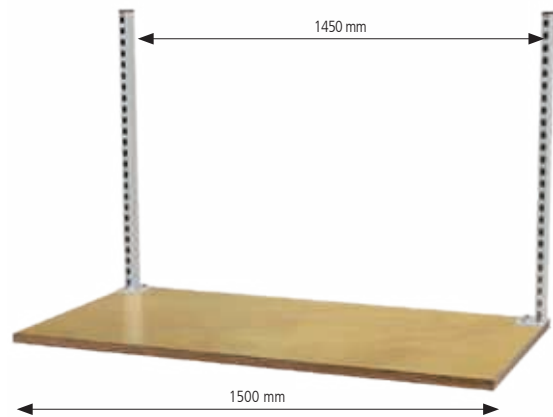

- Tischbreite 1500 mm
- Breite des Aufbaus Mitte-Mitte 1450 mm
- 1 x Tragsäule links
- 1 x Tragsäule rechts

Tragsäulenprofil 30 x 60 mm

- Verstärkt durch U-Profilrohr
- Geringere Plattenstärken auf Anfrage
- Für die Montage auf 2 m-Arbeitsflächen werden 3 Tragsäulen benötigt



Art.-Nr.	Maße in mm	Preis in €
03.935.650.225	650 links	82,65
03.935.650.125	650 rechts	82,65
03.935.950.225	950 links	88,25
03.935.950.125	950 rechts	88,25
03.935.125.225	1250 links	91,97
03.935.125.125	1250 rechts	91,97



- 2 x Tragsäule, 1 x Obergestell, 1 x Geräteschiene
- 1 x LED-Beleuchtung 28,9 W, 1290 lx
- 1 x Energieleiste mit 3 x Schuko-Steckdose und Ein-/Ausschalter
- 2 x Druckluftanschluss 1/4", 2 x Fachboden 320 mm
- 1 x Lochwand
- 1 x Schwenkarm mit Ablageplatte, 1 x Schwenkarmhalter

Art.-Nr.	Maße in mm (BxTxH)	Preis in €
03.9001524WL	1500 x 750 x 1250	1.511,40



- 2 x Tragsäule, 1 x Obergestell, 1 x Geräteschiene
- 1 x LED-Beleuchtung 28,9 W, 1290 lx
- 1 x Energieleiste mit 3 x Schuko-Steckdose und Ein-/Ausschalter
- 3 x Fachboden 320 mm, 1 x Lochwand

Art.-Nr.	Maße in mm (BxTxH)	Preis in €
03.9001525WL	1500 x 750 x 1250	1.280,21



- 2 x Tragsäule, 1 x Obergestell, 1 x Geräteschiene
- 1 x LED-Beleuchtung 28,9 W, 1290 lx
- 1 x Energieleiste mit 3 x Schuko-Steckdose und Ein-/Ausschalter
- 2 x Druckluftanschluss 1/4", 2 x Fachboden 320 mm

Art.-Nr.	Maße in mm (BxTxH)	Preis in €
03.9001523WL	1500 x 750 x 1250	1.221,80



- 2 x Tragsäule, 1 x Obergestell, 1 x Geräteschiene
- 1 x LED-Beleuchtung 28,9 W, 1290 lx
- 1 x Energieleiste mit 3 x Schuko-Steckdose und Ein-/Ausschalter
- 2 x Druckluftanschluss 1/4", 1 x Fachboden 320 mm
- 1 x Lochwand, 1 x Magnetwand
- 1 x Schwenkarm mit Ablageplatte, 1 x Schwenkarmhalter

Art.-Nr.	Maße in mm (BxTxH)	Preis in €
03.9001521WL	1500 x 750 x 1250	1.460,44



- 2 x Tragsäule, 1 x Obergestell, 1 x Geräteschiene
- 1 x LED-Beleuchtung 28,9 W, 1290 lx
- 1 x Energieleiste mit 3 x Schuko-Steckdose und Ein-/Ausschalter
- 4 x Fachboden 320 mm

Art.-Nr.	Maße in mm (BxTxH)	Preis in €
03.9001522WL	1500 x 750 x 1250	1.308,79



- 2 x Tragsäule, 1 x Obergestell, 1 x Geräteschiene
- 1 x LED-Beleuchtung 28,9 W, 1290 lx
- 1 x Energieleiste mit 3 x Schuko-Steckdose und Ein-/Ausschalter
- 2 x Druckluftanschluss 1/4", 1 x Fachboden 320 mm
- 1 x Lochwand, 1 x Magnetwand

Art.-Nr.	Maße in mm (BxTxH)	Preis in €
03.9001520WL	1500 x 750 x 1250	1.237,95

Lieferumfang ohne Dekoration





workline Grundtisch

- Arbeitsplatte Buche Multiplex 25 mm
- 1 x Schubladenblock mit 3 x Schublade: 2 x 100 mm, 1 x 200 mm, Tragkraft 20 kg

Aufbaugestell

- 1 x Aufbaugestell für Stativ
- 1 x Stativ mit 2er Schuko-Steckdosen und 1 x Halogen-Leuchte
- 1 x Schwenkarm mit Auflageplatte
- 1 x Schwenkarm mit Loch- und Schlitzwand
- Ohne Federzug und Sichtlagerkästen

Art.-Nr.	Maße in mm (B x T x H)	Ausführung	Preis in €
07.75.96	1500 x 750 x 735 - 1100	Klemmfeststellung	2.149,64
07.75.96KHV	1500 x 750 x 735 - 1100	Kurbelverstellung	2.485,23

workline Grundtisch

- Arbeitsplatte Buche Multiplex 25 mm
- 1 x Fußstütze, 1 x PC-Halter
- 1 x Schubladenblock mit 1x Schublade: 100 mm, Tragkraft 20 kg

Aufbaugestell

- 1 x Aufbaugestell für Stativ
- 1 x Stativ mit 2er Schuko-Steckdosen und 1 x Halogen-Leuchte
- 1 x Schwenkarm mit Bildschirmhalterung und Tastaturboden

Art.-Nr.	Maße in mm (B x T x H)	Ausführung	Preis in €
07.75.55	1500 x 750 x 735 - 1100	Klemmfeststellung	1.742,58
07.75.55KHV	1500 x 750 x 735 - 1100	Kurbelverstellung	2.078,17



PC-Halter H

- Zur Befestigung unter der Platte
- Breite einstellbar

Art.-Nr.	Maße in mm (BxTxH)	Preis in €
07.89.06	250 x 550 x 500	62,15



Fuß-Fachboden

- Nur für workline Tische
- Platte Buche Multiplex 25 mm

Art.-Nr.	Maße in mm (B x T)	Ausführung	Preis in €
07.30.20	1000 x 350	Grundtisch	135,48
07.30.21	1000 x 350	Anbautisch	151,64
07.30.25	1500 x 350	Grundtisch	159,10
07.30.26	1500 x 350	Anbautisch	159,10



workline Grundtisch

- Arbeitsplatte Buche Multiplex 25 mm
- 1 x Schubladenblock mit 1 x Schublade 100 mm, Tragkraft 20 kg
- 1 x Ablage 3. Ebene Buche Multiplex (oben)

Aufbaugestell

- 1 x Aufbaugestell für Stativ
- 1 x Stativ mit 2er Schuko-Steckdosen und 1 x Halogen-Leuchte

Art.-Nr.	Maße in mm (B x T x H)	Ausführung	Preis in €
07.75.46	1500 x 750 x 735 - 1100	Klemmfeststellung	1.423,15
07.75.46KHV	1500 x 750 x 735 - 1100	Kurbelverstellung	1.758,73

workline Grundtisch

- Arbeitsplatte Buche Multiplex 25 mm

Aufbaugestell

- 1 x Aufbaugestell für Stativ
- 1 x Stativ mit 2er Schuko-Steckdosen und 1 x Halogen-Leuchte

Art.-Nr.	Maße in mm (B x T x H)	Ausführung	Preis in €
07.75.35	1500 x 750 x 735 - 1100	Klemmfeststellung	1.141,63
07.75.35KHV	1500 x 750 x 735 - 1100	Kurbelverstellung	1.477,21

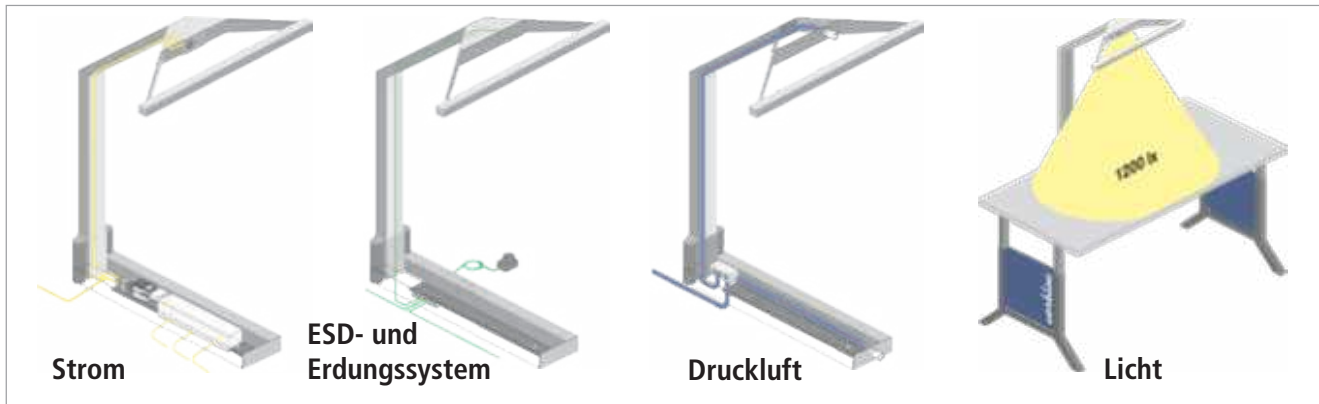

Aufbaugestell unter der Platte



Bitte beachten Sie:

Für Stativ und Schwenkarme zwingend erforderlich

Art.-Nr.	Maße in mm (B x T x H)	Preis in €
07.40.00	610 x 170 x 130	118,70
07.40.01	Mehrpreis Stromversorgung	93,23
07.40.02	Mehrpreis für Druckluftverteiler	68,99



Stativ

- Für Aufbauten mit 2 x Schuko-Steckdosen und 1 x Halogenbeleuchtung 35 W
- Gesamthöhe 1130 mm

Art.-Nr.	Ausführung	Preis in €
07.40.06	Standard	467,34
07.40.07	Mehrpreis für Druckluftverteiler	68,35

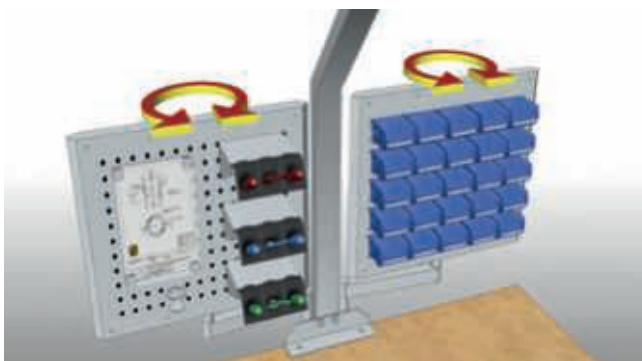

360°-drehbare Schwenkarmeinsätze bieten höchste Flexibilität bei der auszuführenden Arbeit.

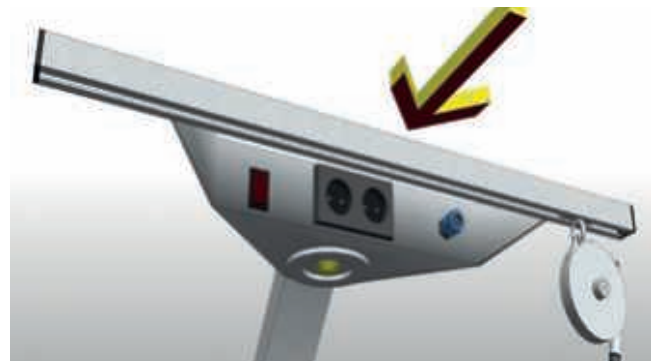

Steckdosen, Druckluftanschlüsse und eine Halogenlampe sind im Stativ integriert. Dadurch wird der Platz gespart, den eine zusätzliche Energieleiste benötigen würde.



Bitte beachten Sie:

- Für Schwenkarme wird das Aufbaugestell unter der Platte zwingend benötigt
- Tragkraft 30 kg



Schwenkarm mit Schwenkrahmen und Fachböden

- 2 x neigbarer Fachboden

Art.-Nr.	Maße in mm (B x T x H)	Preis in €
07.98.03	680 x 287 x 400	253,56



Schwenkarm mit Ablagewanne

Art.-Nr.	Maße in mm (B x T x H)	Preis in €
07.98.04	400 x 300 x 48	172,77



Schwenkarm mit Dokumentenhalter DIN A4 Hochformat

- Mit Abrollleiste unten und seitlich

Art.-Nr.	Maße in mm (B x T x H)	Preis in €
07.98.05	215 x 370 x 330	164,07



Schwenkarm mit Dokumentenhalter DIN A4 Querformat

- Mit Abrollleiste unten

Art.-Nr.	Maße in mm (B x T x H)	Preis in €
07.98.06	310 x 156 x 310	176,49



Schwenkarm mit Monitorhalterung

- VESA 75 / 100 mm

Art.-Nr.	Maße in mm (B x T x H)	Preis in €
07.98.07	130 x 370 x 320	208,81



Schwenkarm mit Monitorhalterung und Tastaturauflage

- VESA 75 / 100 mm
- Ablageboden Buche Multiplex 15 mm

Art.-Nr.	Maße in mm (B x T x H)	Preis in €
07.98.08	700 x 355 x 322	264,74





workline Kugeltisch

- Arbeitsplatte Buche Multiplex 25 mm
- 2 x Werkstückträgerstopp
- Integrierte Kugelleiste
- Höhenverstellbar durch Klemmfeststellung
- Inkl. Führungsschienen

Art.-Nr.	Tiefe Werkstückträger in mm	Maße in mm (B x T x H)	Preis in €
07.60.10.40	384	1000 x 750 x 735 - 1100	837,73
07.60.15.40	384	1500 x 750 x 735 - 1100	971,96
07.60.10.50	500	1000 x 750 x 735 - 1100	837,73
07.60.15.50	500	1500 x 750 x 735 - 1100	971,96
07.60.10.60	616	1000 x 750 x 735 - 1100	837,73
07.60.15.60	616	1500 x 750 x 735 - 1100	971,96



Arbeitsplatte Buche Multiplex inkl. Kugelleiste

- Arbeitsplatte Buche Multiplex 25 mm
- Integrierte Kugelleiste
- Inkl. Führungsschienen und 2 x Werkstückträgerstopp

Art.-Nr.	Tiefe Werkstückträger in mm	Maße in mm (B x T x H)	Preis in €
07.60.90	384	1000 x 750 x 25	490,95
07.60.91	384	1500 x 750 x 25	599,09
07.60.92	500	1000 x 750 x 25	490,95
07.60.93	500	1500 x 750 x 25	599,09
07.60.94	616	1000 x 750 x 25	490,95
07.60.95	616	1500 x 750 x 25	599,09



workline Grundtisch mit Röllchenbahn

- 1 x Röllchenbahn bis 600 mm Tiefe
- Stufenlos höhenverstellbar durch Klemmfeststellung

Art.-Nr.	Maße in mm (B x T x H)	Preis in €
07.60.100	1000 x 600 x 790 - 1100	523,27
07.60.150	1500 x 600 x 790 - 1100	618,98



workline Anbautisch mit Röllchenbahn

- 1 x Röllchenbahn bis 600 mm Tiefe
- Stufenlos höhenverstellbar durch Klemmfeststellung

Art.-Nr.	Maße in mm (B x T x H)	Preis in €
07.61.100	1000 x 600 x 790 - 1100	401,48
07.61.150	1500 x 600 x 790 - 1100	499,66

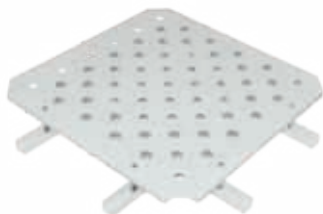

Kugeltisch - Brücke

- Ohne Führungsschienen
- Für eine Kreuzung mit 3 oder 4 Abzweigen

Art.-Nr.	Maße in mm (B x T)	Preis in €
07.60.70	3 Abzw. - 750 x 750	558,07
07.60.71	4 Abzw. - 750 x 750	565,52



Kugeltisch - Endmodul

- Ohne Führungsschienen mit einer Kreuzung und 2 Abzweigen

Art.-Nr.	Maße in mm (B x T)	Preis in €
07.61.70	750 x 750	718,42



Werkstückträgerschiene mit 1 x Stopper

Art.-Nr.	Breite in mm	Preis in €
07.60.03	1000	72,09
07.60.01	1500	73,96



Stopper für Werkstückträgerschiene

Art.-Nr.	Preis in €
07.60.02	19,27

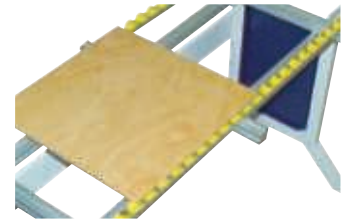

Werkstückträger Buche Multiplex

Art.-Nr.	Maß in mm (B x T x H)	Preis in €
07.60.10	384 x 384 x 12	19,39
07.60.11	500 x 500 x 12	30,45
07.60.12	616 x 616 x 12	47,61

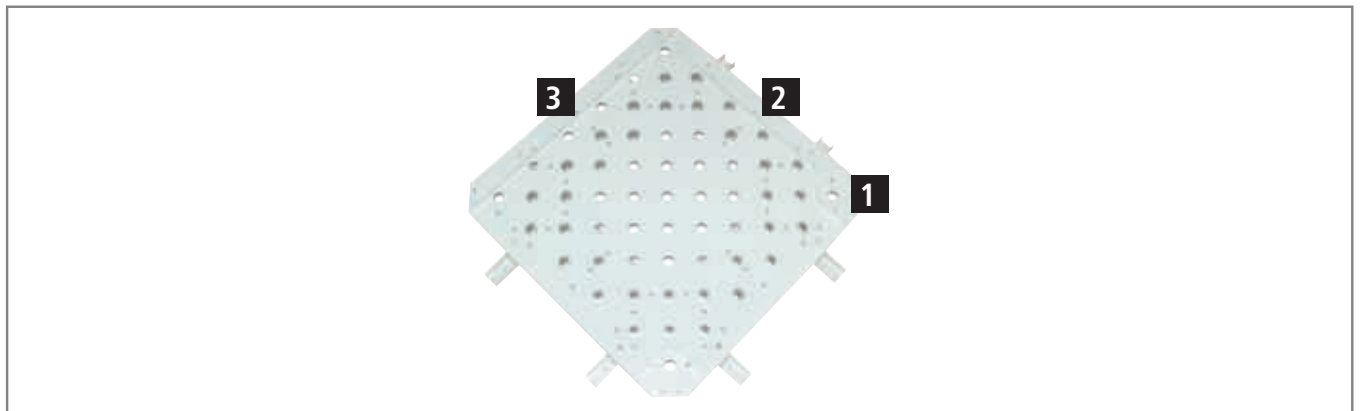

Führungswinkel, paarweise

Art.-Nr.	Maße in mm	Preis in €
07.60.40	Für Werkstückträger 384	47,11
07.60.42	Für Werkstückträger 500	49,34
07.60.44	Für Werkstückträger 616	50,83



Endanschlag

Art.-Nr.	Maße in mm (B x T x H)	Preis in €
07.60.46	373 x 20 x 20	25,10



Führungsschiene

Art.-Nr.	Maße in mm	Preis in €
07.60.48	700	26,73

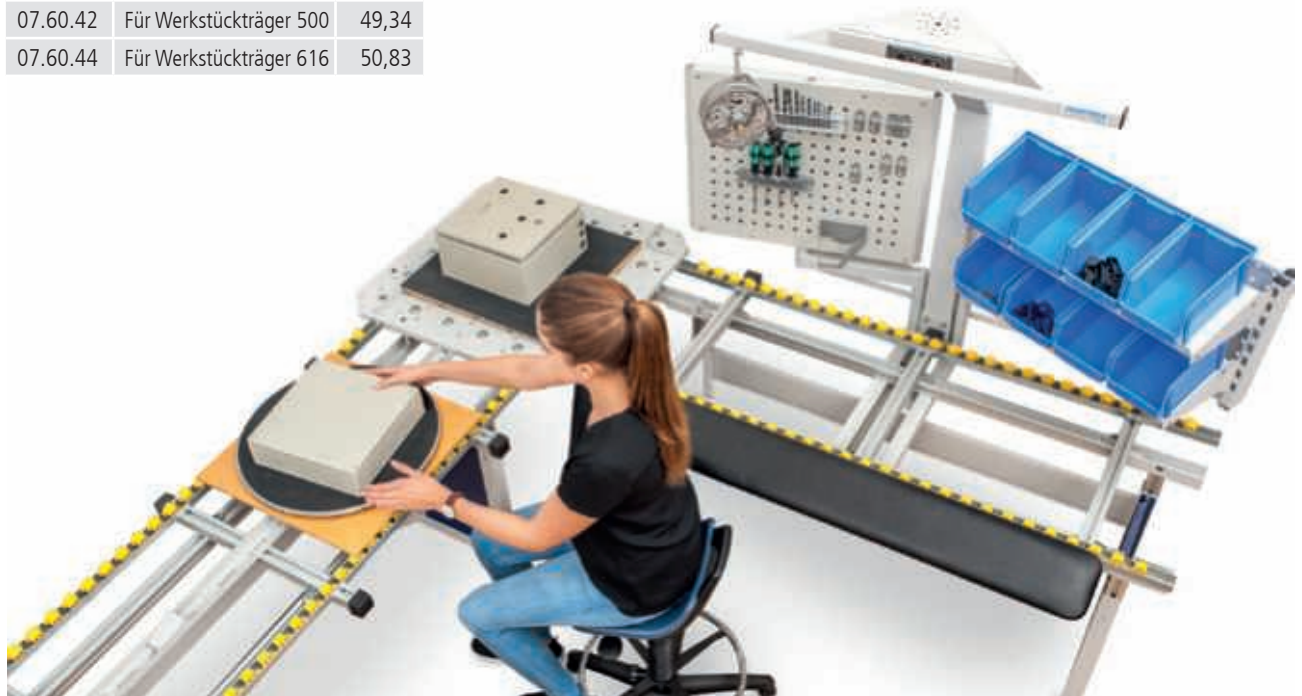



ROLLENBAHNSYSTEME

Die Förderelemente sind auf die Optimierung des innerbetrieblichen Materialflusses standardisiert. Mit dem bewährten Röllchen- und Rollenbahnprogramm erarbeiten wir optimale Konzeptionen in der Stückgut-Fördertechnik und realisieren Projekte auf den Gebieten: Produktion, Wareneingang, Lager mit Kommissionierzonen, Versand, den Transport leichter Produkte, wie z.B. Kartongagen, beherrscht die Förderanlage ebenso wie das Handling schwererer Güter, die auf mittelschweren Rollenbahnen schonend bewegt werden können.

SCHERENBAHNEN

Scherenbahnen sind eigenständige und flexible Förderstrecken. Sie kommen dort zum Einsatz, wo keine ortsfesten Förderstrecken installiert werden können und ein manuelles Handling von Packstücken gegeben ist. Ihre hohe Flexibilität ermöglicht den Einsatz als Kurve oder auch als S-Kurve. Außerdem sind sie variabel in der Förderlänge (ausziehbar) und fahrbar mittels Lenkrollen.

- Auf Anfrage auch aus verzinktem Stahlrohr \varnothing 50 x 1,5 mm
- Der Achsabstand beträgt 55 - 130 mm, je nach ausgezogener Länge
- Höhe 700 - 1100 mm einstellbar
- Auf Anfrage auch aus kugelgelagerten Kunststoffröllchen \varnothing 48 mm (ohne Mehrpreis)
- Der Achsabstand beträgt 32 - 130 mm, je nach ausgezogener Länge
- Höhe 700 - 1100 mm einstellbar



Scherenbahn mit Tragrollen aus blauem Kunststoffrohr



Scheren-Röllchenbahn mit kugelgelagerten und verzinkten Stahlröllchen

KLEIN-ROLLENBAHNEN

Für den Transport von Fördergütern mit kleinen Abmessungen und geringen Gewichten. Das Fördergut sollte stets auf min. drei Tragrollen aufliegen. Länge bzw. Durchmesser des kleinsten Förderguts somit: min. 75 mm bei Achsabstand 25 mm, min. 115 mm bei Achsabstand 37,5 mm. Die Bahnbreite benennt das lichte Maß innen zwischen den Rollenbahn-Rahmen. Die Tragrollen stehen über die Rahmen-Oberkante hinaus. Tragrollen \varnothing 20 mm bzw. \varnothing 30 mm.

Tragrollen aus blauem Kunststoffrohr

Tragrollen aus verzinktem Stahlrohr

LEICHT- ROLLENBAHNEN

Leicht-Rollenbahnen werden für den Transport von Stückgütern eingesetzt, welche von ihrem Gewicht her noch manuell händelbar sind. Das Fördergut sollte stets auf min. drei Tragrollen aufliegen (Achsabstand prüfen). Die Bahnbreite benennt jeweils das lichte Maß innen zwischen den Rollenbahn-Rahmen. Die Tragkraft der Bahnen ist u. a. abhängig von Bahnbreite, Rollen- und Stützabstand. Bei Kunststoff-Rollen sollte das Fördergut-Gewicht nicht mehr als 20-25 kg betragen. Stützen werden je im Abstand von bis zu 2 m gesetzt.

Tragrollen aus blauem Kunststoffrohr

Tragrollen aus verzinktem Stahlrohr

MITTELSCHWERE ROLLENBAHNEN

Für Einsatzfälle, bei denen die Leicht-Rollenbahnen an ihre Belastungsgrenzen stoßen und Schwerlast-Rollenbahnen überdimensioniert wären.

Das Einsatzgebiet liegt bei Belastungen bis ca. 150 - 200 kg/m, abhängig von Bahnbreite, Rollen- sowie Stützabstand. Bei mehrsegmentierten Strecken erfolgt die Verbindung der einzelnen Bahnen auf den Stützen (keine Bahnverbinder).

Tragrollen aus verzinktem Stahlrohr



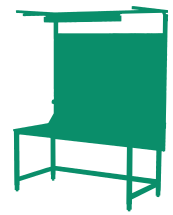

workergo - Der Vielseitige





workergo C-Fuß und Verkettungen

Seite 362



workergo C-Fuß Grundgestelle

Seite 366



workergo 4-Fuß und Verkettungen

Seite 368



workergo 4-Fuß Grundgestelle

Seite 372

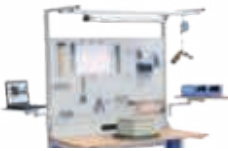

workergo Multi-Wand-Aufbau

Seite 376



workergo Unterbauschränke

Seite 378



workergo Eckplatten

Seite 380



C-Fuß-Tische



Grundgestell C-Fuß

workergo - Arbeitsplatzsysteme

workergo - Der Vielseitige

Keine Serie der Arbeitsplatzsysteme ist so vielseitig wie der **workergo**. Sechs verschiedene Gestellbreiten, zwei verschiedene Gestelltiefen und vier verschiedene Arten der Höhenverstellung machen den workergo C-Fuß zum wandelbaren Arbeitstisch.

- Standard-Farben: RAL 7035 - lichtgrau / RAL 5012 - lichtblau
- Untergestell aus Stahlrohr 45 x 45 mm
- Fuß aus Aluminium-Profilen 40 x 40 mm



Bitte beachten Sie, dass workergo-Tische zerlegt angeliefert werden. Einfache Selbstmontage!



Unsere Merkmale im Überblick

Baukastensystem	Freie Kombinationsmöglichkeiten vom Gestell bis zur Arbeitsplatte
Nachrüstbar	Multiwand-Aufbau und optionales Zubehör
Energie	Direkte Versorgung mit Beleuchtung, Energie, Druckluft
Gestellbreiten	750, 1000, 1250, 1500, 1750 und 2000 mm
Gestelltiefen	600, 750 mm
Hubgeschwindigkeit	12 mm/s
Arbeitshöhe ohne Platte	670-1015 mm Hub: 345 mm
Höhenverstellung	4 verschiedene Arten: Klemmfeststellung, Kurbelverstellung, Elektrische Höhenverstellung mit 1 Motor, Elektrische Höhenverstellung mit 2 Motoren
Gestellausführung	C-Fuß
Tragkraft	180-300 kg bei gleichmäßiger Belastung, je nach Art der Höhenverstellung

GESTELLAUSFÜHRUNG:

WE
C
C-Fuß



Grundtisch

HÖHENVERSTELLUNG:

WE
C1 kg 200

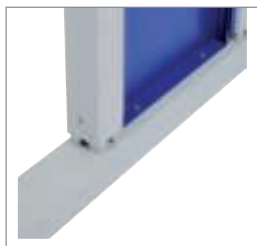

Klemmfeststellung

WE
C2 kg 200



Kurbelverstellung

WE
C3 kg 180



Elektrische Höhenverstellung
1 Motor

WE
C4 kg 300



Elektrische Höhenverstellung
2 Motoren



Verkettungsvarianten C-Fuß



Kaskadierung

- Um mehrere Tische synchron in der Höhe zu verstellen wird eine Kaskadierung benötigt
- Verkettung bis zu 5 Grundtischen

Art.-Nr.	Beschreibung	Preis in €
4CKAS1-2	Y-Stecker zur Kaskadierung von 2 Grundtischen	80,03
4CKAS3-6	Hub-Element zur Kaskadierung von 3 bis 5 Grundtischen	196,16
4CKASVERB	Verbindungselement zwingend nötig jeweils pro individuelm Grundtisch	20,01

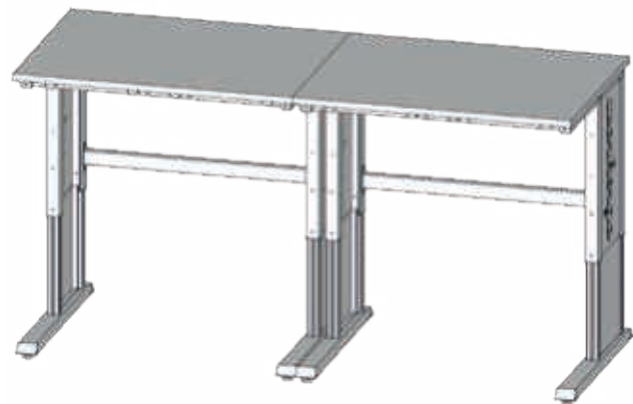

Verkettung bestehend aus zwei Grundtischen mit Multi-Wand-Aufbau und Eckplatten Verbindung

Verkettungsvarianten



Verkettung bestehend aus zwei Grundtischen mit zwei Multi-Wand-Aufbauten.

Individuelle Blendenbeschriftung auf Anfrage



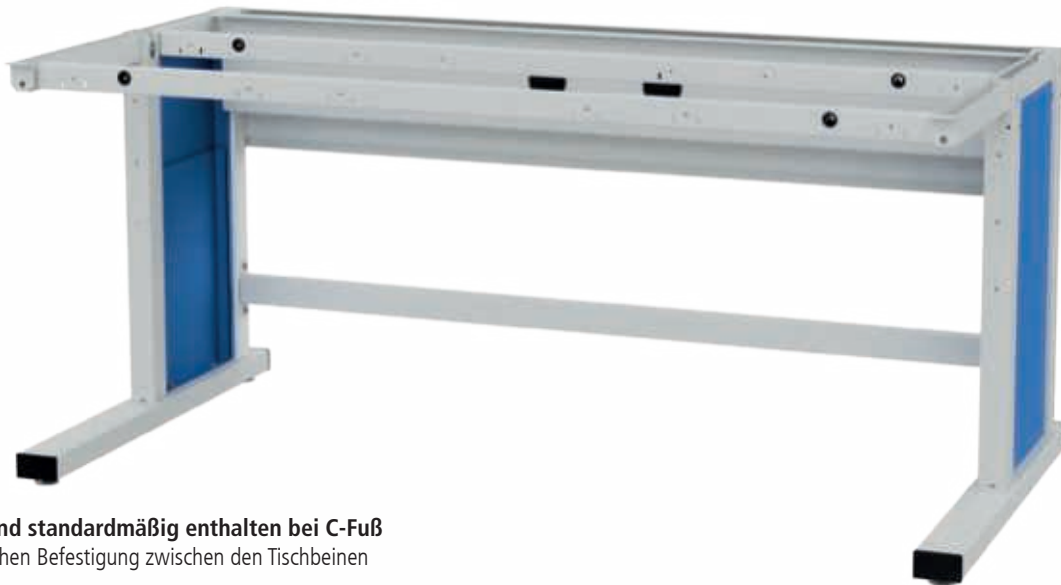

Blenden sind standardmäßig enthalten bei C-Fuß

- Zur seitlichen Befestigung zwischen den Tischbeinen



KLEMMFESTSTELLUNG - STANDARD

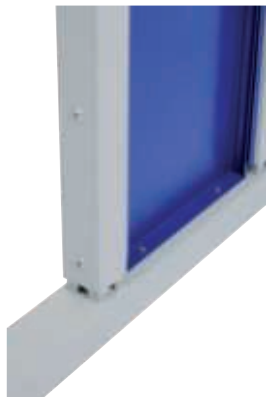

Art.-Nr.	Maße in mm (B x T x H)	Preis in €
C075KL60G	750 x 600 x 670 - 1015	719,48
C100KL60G	1000 x 600 x 670 - 1015	736,61
C125KL60G	1250 x 600 x 670 - 1015	756,01
C150KL60G	1500 x 600 x 670 - 1015	776,29
C175KL60G	1750 x 600 x 670 - 1015	828,14
C200KL60G	2000 x 600 x 670 - 1015	832,61
C075KL75G	750 x 750 x 670 - 1015	732,62
C100KL75G	1000 x 750 x 670 - 1015	749,74
C125KL75G	1250 x 750 x 670 - 1015	769,12
C150KL75G	1500 x 750 x 670 - 1015	789,41
C175KL75G	1750 x 750 x 670 - 1015	841,28
C200KL75G	2000 x 750 x 670 - 1015	845,73

KURBELVERSTELLUNG



Art.-Nr.	Maße in mm (B x T x H)	Preis in €
C075KU60G	750 x 600 x 670 - 1015	1.223,49
C100KU60G	1000 x 600 x 670 - 1015	1.242,56
C125KU60G	1250 x 600 x 670 - 1015	1.263,12
C150KU60G	1500 x 600 x 670 - 1015	1.285,16
C175KU60G	1750 x 600 x 670 - 1015	1.339,92
C200KU60G	2000 x 600 x 670 - 1015	1.344,40
C075KU75G	750 x 750 x 670 - 1015	1.237,16
C100KU75G	1000 x 750 x 670 - 1015	1.256,23
C125KU75G	1250 x 750 x 670 - 1015	1.276,80
C150KU75G	1500 x 750 x 670 - 1015	1.298,84
C175KU75G	1750 x 750 x 670 - 1015	1.353,60
C200KU75G	2000 x 750 x 670 - 1015	1.358,06

Grundgestell C-Fuß

Weitere
Arbeitsplatten finden Sie
ab Seite 434

workergo - Arbeitsplatzsysteme

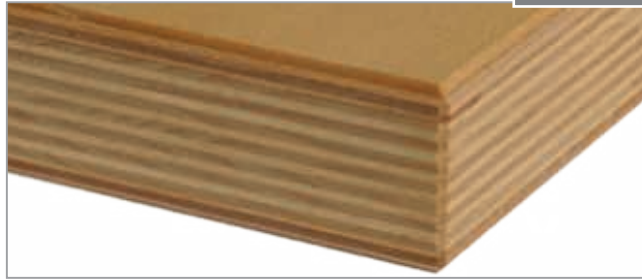

Buche-Multiplex-Arbeitsplatte

- Mehrschichtverleimt, geölt
- Wasserfest
- Gedämpft nach DIN 68705

Art.-Nr.	Maße in mm (B x T x H)	Preis in €
03.1260.25	1250 x 600 x 25	116,84
03.1560.25	1500 x 600 x 25	140,45
03.2060.25	2000 x 600 x 25	186,44
03.125.25	1250 x 750 x 25	145,41
03.15.25	1500 x 750 x 25	175,25
03.20.25	2000 x 750 x 25	233,67

Spankern-Arbeitsplatte melaminharzbeschichtet

- 4-seitig, ABS-Umleimer
- Trägerplatte Spankern direktbeschichtet
- Oberfläche abriebfest und pflegeleicht

Art.-Nr.	Maße in mm (B x T x H)	Preis in €
07.M12560.28	1250 x 600 x 28	116,84
07.M1560.28	1500 x 600 x 28	140,45
07.M2060.28	2000 x 600 x 28	186,44
07.M12575.28	1250 x 750 x 28	145,41
07.M1575.28	1500 x 750 x 28	175,25
07.M2075.28	2000 x 750 x 28	233,67

ELEKTRISCHE HÖHENVERSTELLUNG 1 MOTOR



- Memory Handschalter
- 4 Memory Speicherplätze
- LCD-Anzeige
- Unterbaumontage



Art.-Nr.	Maße in mm (B x T x H)	Preis in €
C075E160G	750 x 600 x 670 - 1015	1.580,68
C100E160G	1000 x 600 x 670 - 1015	1.599,26
C125E160G	1250 x 600 x 670 - 1015	1.619,82
C150E160G	1500 x 600 x 670 - 1015	1.641,84
C175E160G	1750 x 600 x 670 - 1015	1.696,62
C200E160G	2000 x 600 x 670 - 1015	1.701,09
C075E175G	750 x 750 x 670 - 1015	1.592,60
C100E175G	1000 x 750 x 670 - 1015	1.611,19
C125E175G	1250 x 750 x 670 - 1015	1.631,76
C150E175G	1500 x 750 x 670 - 1015	1.653,78
C175E175G	1750 x 750 x 670 - 1015	1.708,56
C200E175G	2000 x 750 x 670 - 1015	1.713,01

ELEKTRISCHE HÖHENVERSTELLUNG 2 MOTOREN



- Memory Handschalter
- 4 Memory Speicherplätze
- LCD-Anzeige
- Unterbaumontage



Art.-Nr.	Maße in mm (B x T x H)	Preis in €
C075E260G	750 x 600 x 670 - 1015	1.669,08
C100E260G	1000 x 600 x 670 - 1015	1.687,68
C125E260G	1250 x 600 x 670 - 1015	1.708,24
C150E260G	1500 x 600 x 670 - 1015	1.730,26
C175E260G	1750 x 600 x 670 - 1015	1.785,04
C200E260G	2000 x 600 x 670 - 1015	1.789,50
C075E275G	750 x 750 x 670 - 1015	1.681,02
C100E275G	1000 x 750 x 670 - 1015	1.699,62
C125E275G	1250 x 750 x 670 - 1015	1.720,16
C150E275G	1500 x 750 x 670 - 1015	1.742,20
C175E275G	1750 x 750 x 670 - 1015	1.796,96
C200E275G	2000 x 750 x 670 - 1015	1.801,43





4-Fuß-Tische



Grundgestell 4-Fuß

workergo - Arbeitsplatzsysteme

workergo - Der Vielseitige

Keine Serie der Arbeitsplatzsysteme ist so vielseitig wie der workergo. Sechs verschiedene Gestellbreiten, drei verschiedene Gestelltiefen und vier verschiedene Arten der Höhenverstellung machen den workergo 4-Fuß zum wandelbaren Arbeitstisch.

- Standard-Farben: RAL 7035 - lichtgrau / RAL 5012 - lichtblau
- Untergestell aus Stahlrohr 45 x 45 mm
- Fuß aus Aluminium-Profilen 40 x 40 mm



Bitte beachten Sie, dass workergo-Tische zerlegt angeliefert werden. Einfache Selbstmontage!



Unsere Merkmale im Überblick

Baukastensystem	Freie Kombinationsmöglichkeiten vom Gestell bis zur Arbeitsplatte
Nachrüstbar	Multiwand-Aufbau und optionales Zubehör
Energie	Direkte Versorgung mit Beleuchtung, Energie, Druckluft
Gestellbreiten	750, 1000, 1250, 1500, 1750 und 2000 mm
Gestelltiefen	600, 750, 900 mm
Hubgeschwindigkeit	12 mm/s
Arbeitshöhe ohne Platte	670-1015 mm Hub: 345 mm
Höhenverstellung	4 verschiedene Arten: Klemmfeststellung, Kurbelverstellung, Elektrische Höhenverstellung mit 1 Motor, Elektrische Höhenverstellung mit 2 Motoren
Gestellausführung	4-Fuß
Tragkraft	180-300 kg bei gleichmäßiger Belastung, je nach Art der Höhenverstellung

GESTELLAUSFÜHRUNG:

WE
V
4-Fuß



Grundtisch

HÖHENVERSTELLUNG:



Klemmfeststellung



Kurbelverstellung



Elektrische Höhenverstellung
1 Motor



Elektrische Höhenverstellung
2 Motoren



Kombinationsmöglichkeiten 4-Fuß



Eckkombination mit großer Eckplatte bestehend aus zwei Grundtischen, Multi-Wand-Aufbau auf der Eckverbindung nicht möglich.



Reihenkombination bestehend aus zwei Grundtischen, Multi-Wand-Aufbau auf beiden Tischen möglich.

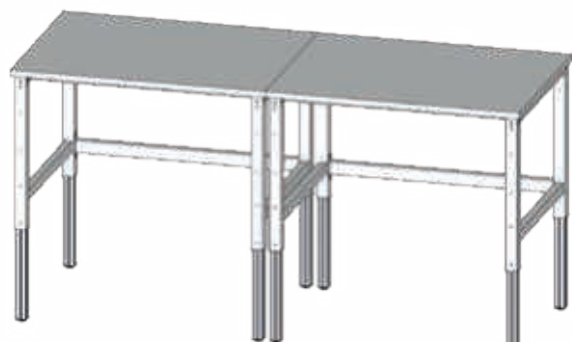

Kaskadierung

- Um mehrere Tische synchron in der Höhe zu verstellen wird eine Kaskadierung benötigt
- Verkettung bis zu 5 Grundtischen



Art.-Nr.	Beschreibung	Preis in €
4CKAS1-2	Y-Stecker zur Kaskadierung von 2 Grundtischen	80,03
4CKAS3-6	Hub-Element zur Kaskadierung von 3 bis 5 Grundtischen	196,16
4CKASVERB	Verbindungselement zwingend nötig jeweils pro individuellem Grundtisch	20,01

Bodenverankerung

- Zur Befestigung der Werkbank auf dem Boden
- 4 Stück

Art.-Nr.	Preis in €
03.00.34	22,38



Mobilzusatz workergo 4-Fuß - Expanderrollen Ø 100 mm

Art.-Nr.	Beschreibung	Preis in €
4XXXXXMBL100	2 x Bockrolle, 2 x Lenkrolle mit Feststeller	129,26
4XXXXXMLL100	4 x Lenkrolle, davon 2 x mit Feststeller	135,48

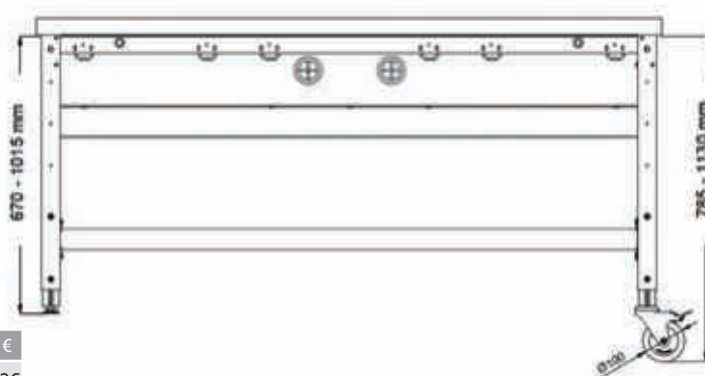



Verkettung bestehend aus zwei Grundtischen mit Multi-Wand-Aufbau auf beiden Tischen.

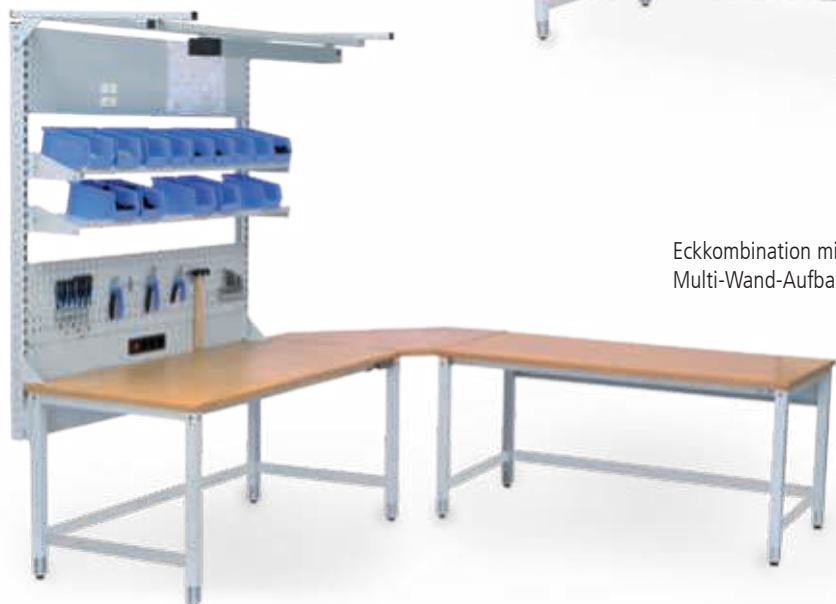

Eckkombination mit großer Eckplatte bestehend aus zwei Grundtischen.
Multi-Wand-Aufbau auf der Eckverbindung nicht möglich.





Individuelle
Blendenbeschriftung
auf Seite 29

Blende workergo 4-Fuß Version

- Zur seitlichen Befestigung zwischen den Tischbeinen bei 4-Fuß-Tischen

Art.-Nr.	Maße in mm (B x T x H)	Für Tischtiefe	Preis in €
4XXXXX60BL	485 x 30 x 571	600	49,72
4XXXXX75BL	635 x 30 x 571	750	52,20
4XXXXX90BL	785 x 30 x 571	900	54,69

KLEMMFESTSTELLUNG - STANDARD



Art.-Nr.	Maße in mm (B x T x H)	Preis in €
4075KL60G	750 x 600 x 670 - 1015	426,58
4100KL60G	1000 x 600 x 670 - 1015	441,49
4125KL60G	1250 x 600 x 670 - 1015	456,40
4150KL60G	1500 x 600 x 670 - 1015	471,32
4175KL60G	1750 x 600 x 670 - 1015	486,24
4200KL60G	2000 x 600 x 670 - 1015	501,15
4075KL75G	750 x 750 x 670 - 1015	439,98
4100KL75G	1000 x 750 x 670 - 1015	447,44
4125KL75G	1250 x 750 x 670 - 1015	462,36
4150KL75G	1500 x 750 x 670 - 1015	477,29
4175KL75G	1750 x 750 x 670 - 1015	492,18
4200KL75G	2000 x 750 x 670 - 1015	507,12
4075KL90G	750 x 900 x 670 - 1015	444,47
4100KL90G	1000 x 900 x 670 - 1015	451,94
4125KL90G	1250 x 900 x 670 - 1015	466,84
4150KL90G	1500 x 900 x 670 - 1015	481,77
4175KL90G	1750 x 900 x 670 - 1015	496,49
4200KL90G	2000 x 900 x 670 - 1015	511,60

Weitere
Arbeitsplatten finden Sie
ab Seite 434

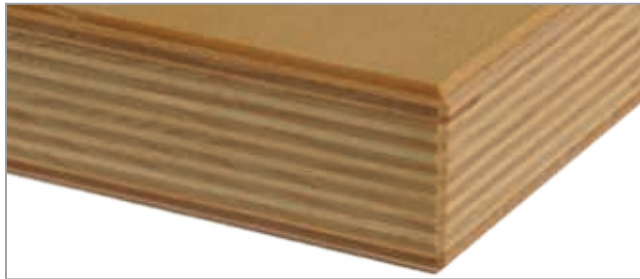

Buche-Multiplex-Arbeitsplatte

- Mehrschichtverleimt, geölt
- Wasserfest
- Gedämpft nach DIN 68705

Art.-Nr.	Maße in mm (B x T x H)	Preis in €
03.1560.25	1500 x 600 x 25	140,45
03.2060.25	2000 x 600 x 25	186,44
03.15.25	1500 x 750 x 25	175,25
03.20.25	2000 x 750 x 25	233,67
03.1590.25	1500 x 900 x 25	210,05
03.2090.25	2000 x 900 x 25	279,65

Spankern-Arbeitsplatte melaminharzbeschichtet

- 4-seitig, ABS-Umleimer
- Trägerplatte Spankern direktbeschichtet
- Oberfläche abriebfest und pflegeleicht

Art.-Nr.	Maße in mm (B x T x H)	Preis in €
07.M1560.28	1500 x 600 x 28	140,45
07.M2060.28	2000 x 600 x 28	186,44
07.M1575.28	1500 x 750 x 28	175,25
07.M2075.28	2000 x 750 x 28	233,67
07.M1590.28	1500 x 900 x 28	210,05
07.M2090.28	2000 x 900 x 28	279,65

KURBELVERSTELLUNG



Art.-Nr.	Maße in mm (B x T x H)	Preis in €
4075KU60G	750 x 600 x 670 - 1015	1.043,44
4100KU60G	1000 x 600 x 670 - 1015	1.062,50
4125KU60G	1250 x 600 x 670 - 1015	1.083,04
4150KU60G	1500 x 600 x 670 - 1015	1.105,09
4175KU60G	1750 x 600 x 670 - 1015	1.159,85
4200KU60G	2000 x 600 x 670 - 1015	1.164,32
4075KU75G	750 x 750 x 670 - 1015	1.052,09
4100KU75G	1000 x 750 x 670 - 1015	1.071,15
4125KU75G	1250 x 750 x 670 - 1015	1.091,72
4150KU75G	1500 x 750 x 670 - 1015	1.113,76
4175KU75G	1750 x 750 x 670 - 1015	1.168,52
4200KU75G	2000 x 750 x 670 - 1015	1.172,99
4075KU90G	750 x 900 x 670 - 1015	1.060,05
4100KU90G	1000 x 900 x 670 - 1015	1.079,11
4125KU90G	1250 x 900 x 670 - 1015	1.099,65
4150KU90G	1500 x 900 x 670 - 1015	1.121,69
4175KU90G	1750 x 900 x 670 - 1015	1.176,46
4200KU90G	2000 x 900 x 670 - 1015	1.180,93





ELEKTRISCHE HÖHENVERSTELLUNG 1 MOTOR



- Memory Handschalter
- 4 Memory Speicherplätze
- LCD-Anzeige
- Unterbaumontage



Art.-Nr.	Maße in mm (B x T x H)	Preis in €
4075E160G	750 x 600 x 670 - 1015	1.427,93
4100E160G	1000 x 600 x 670 - 1015	1.356,02
4125E160G	1250 x 600 x 670 - 1015	1.467,07
4150E160G	1500 x 600 x 670 - 1015	1.489,12
4175E160G	1750 x 600 x 670 - 1015	1.543,88
4200E160G	2000 x 600 x 670 - 1015	1.548,35
4075E175G	750 x 750 x 670 - 1015	1.436,26
4100E175G	1000 x 750 x 670 - 1015	1.454,84
4125E175G	1250 x 750 x 670 - 1015	1.475,40
4150E175G	1500 x 750 x 670 - 1015	1.497,42
4175E175G	1750 x 750 x 670 - 1015	1.552,20
4200E175G	2000 x 750 x 670 - 1015	1.556,68
4075E190G	750 x 900 x 670 - 1015	1.445,16
4100E190G	1000 x 900 x 670 - 1015	1.463,75
4125E190G	1250 x 900 x 670 - 1015	1.484,30
4150E190G	1500 x 900 x 670 - 1015	1.506,34
4175E190G	1750 x 900 x 670 - 1015	1.561,10
4200E190G	2000 x 900 x 670 - 1015	1.565,57

ELEKTRISCHE HÖHENVERSTELLUNG 2 MOTOREN



- Memory Handschalter
- 4 Memory Speicherplätze
- LCD-Anzeige
- Unterbaumontage



Art.-Nr.	Maße in mm (B x T x H)	Preis in €
4075E260G	750 x 600 x 670 - 1015	1.516,35
4100E260G	1000 x 600 x 670 - 1015	1.534,93
4125E260G	1250 x 600 x 670 - 1015	1.555,49
4150E260G	1500 x 600 x 670 - 1015	1.577,53
4175E260G	1750 x 600 x 670 - 1015	1.632,30
4200E260G	2000 x 600 x 670 - 1015	1.636,77
4075E275G	750 x 750 x 670 - 1015	1.524,66
4100E275G	1000 x 750 x 670 - 1015	1.543,26
4125E275G	1250 x 750 x 670 - 1015	1.563,82
4150E275G	1500 x 750 x 670 - 1015	1.585,84
4175E275G	1750 x 750 x 670 - 1015	1.640,62
4200E275G	2000 x 750 x 670 - 1015	1.645,07
4075E290G	750 x 900 x 670 - 1015	1.533,58
4100E290G	1000 x 900 x 670 - 1015	1.552,15
4125E290G	1250 x 900 x 670 - 1015	1.572,72
4150E290G	1500 x 900 x 670 - 1015	1.594,77
4175E290G	1750 x 900 x 670 - 1015	1.649,52
4200E290G	2000 x 900 x 670 - 1015	1.653,99



Geräteschiene wird am Obergestell montiert und dient zur Aufnahme des Laufwagens oder der Beleuchtung

Art.-Nr.	(B x T x H) in mm	Preis in €
03.910.03	1000 x 30 x 30	49,72
03.912.03	1250 x 30 x 30	57,18
03.915.03	1500 x 30 x 30	64,64
03.917.03	1750 x 30 x 30	72,09
03.920.03	2000 x 30 x 30	85,76
03.900.01	Gleiter	18,99

Weiteres Zubehör finden Sie ab Seite 286



Obergestell mit geschraubten Verfestigungstraversen

Art.-Nr.	Maße in mm (B x H)	Preis in €
07.8910.1	1000 x 750	131,75
07.8912.1	1250 x 750	136,72
07.8915.1	1500 x 750	139,21

Obergestell mit geschraubten Verfestigungstraversen

Art.-Nr.	Maße in mm (B x T)	Preis in €
07.8920.1	2000 x 750	203,84



Multi-Wand-Aufbau workergo

- 2 x Tragsäulen
- 1 x Traverse
- 1 x Rückwand

Art.-Nr.	Maße in mm (B x H)	Preis in €
03.10.14.01	1000 x 1491	325,64
03.12.14.01	1250 x 1491	343,05
03.15.14.01	1500 x 1491	362,94



Bei einer Tischbreite von 2000 mm werden 3 Tragsäulen benötigt. Die Anzahl der Lochwände, Magnetwände und Fachböden verdoppelt sich.

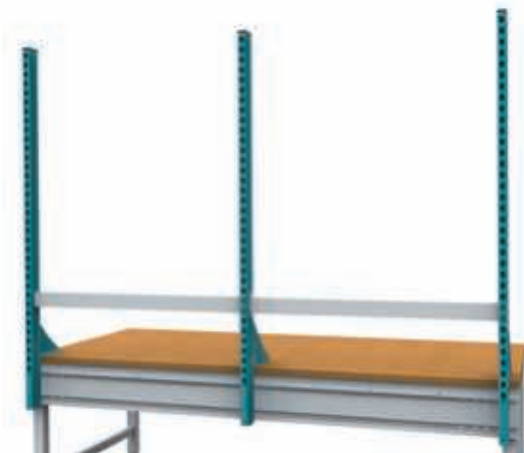

Multi-Wand-Aufbau workergo

- 3 x Tragsäule
- 2 x Traverse
- 1 x Rückwand

Art.-Nr.	Maße in mm (B x H)	Preis in €
03.20.14.01	2000 x 1491	471,07



Multi-Wand-Aufbau workergo

- Obergestelle mit Geräteschiene und Beleuchtung
- 3 x Tragsäule
- 2 x Traverse, 1 x Rückwand
- 2 x Magnetwand, 2 x Lochplatte
- 1 x Energieleiste mit 4er Schuko-Steckdosen
- 2 x Fachboden 320 mm
- 1 x Schwenkarm mit Ablageplatte, 1 x Schwenkarm mit Ablage und Riffelgummi

Art.-Nr.	Maße in mm (B x H)	Preis in €
03.2014.01-1	2000 x 1491	2.084,52



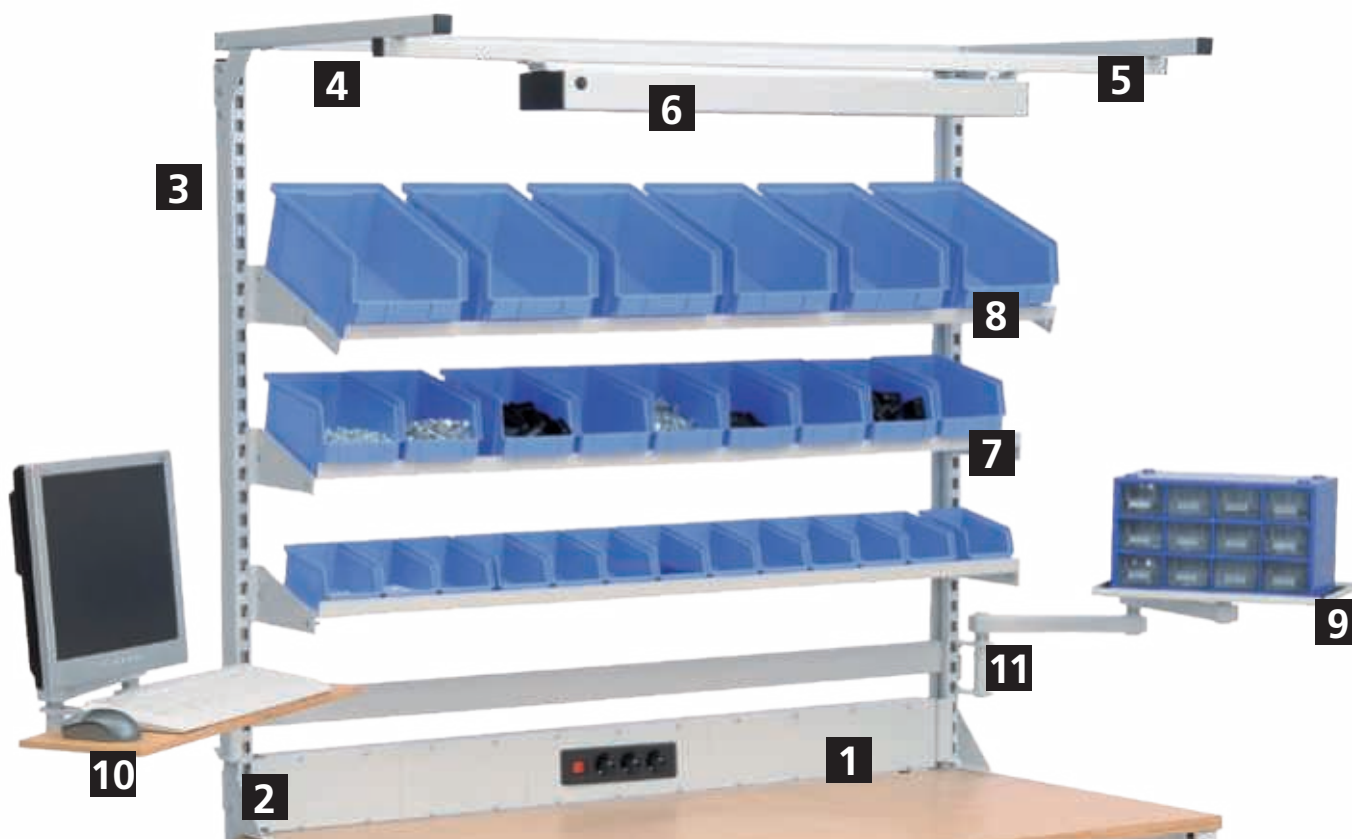

Beispiel Aufbau

- Aufbau 1500 mm
- Obergestell mit Geräteschiene und Beleuchtung
- 1 x Fachboden 220 mm
- 2 x Fachboden 320 mm
- 3 x Schuko-Steckdose mit 1 x Ein-/Ausw. Schalter
- 1 x Schwenkarm mit Ablageboden
- 1 x Schwenkarm mit Monitorhalterung und Tastaturauflage

Pos.	Art.-Nr.	Maße in mm (B x T x H)	Beschreibung	Preis in €
1	07.861.15.10	1375 x 60 x 130	Energiekanal komplett bestückt & verdrahtet, 3er Steckdosen mit Ein-/Aus-Schalter	247,35
2	07.861.01-1	33 x 38 x 117	Energiekanalhalterung für Grundmodul Halterung rechts und links für die Befestigung zwischen den Tragsäulen	15,16
3	03.15.14.01	1500 x 1491	Tragsäulen	362,94
4	07.8915.1	1500 x 750	Obergestell mit geschraubten Versteifungstraversen	139,21
5	03.915.03	1500 x 30 x 30	Geräteschiene wird am Obergestell montiert und dient zur Aufnahme des Laufwagens, der Beleuchtung oder eines Balancers	64,64
6	03L09M50B	898 x 70 x 80	Arbeitsplatzleuchte LED , Farbwiedergabe Ra>80, UGR <22, Lebensdauer L80/B10 bei 50.000h, Farbtemperatur 5.000 K, Schalter, inkl. Netzanschlussleitung ca. 4 m und Netzstecker	330,92
7	03.915.220	1500 x 220 x 20	Fachboden 1500 mm zum Einhängen zwischen den Tragsäulen, verstellbar in Neigung und Höhe, Neigung 0°, 10° und 20°, inkl. Abrollrand	88,88
8	03.915.320	1500 x 320 x 20		95,69
9	07.98.11	420 x 300 x 20	Schwenkarm mit Ablage und Riffelgummi , Tragkraft 25 kg, Schwenkarmhalter wird zwingend benötigt, nicht zur Montage am Aufbaustativ geeignet	187,68
10	07.98.08	700 x 355 x 322	Schwenkarm mit Monitorhalterung und Tastaturauflage VESA 75 / 100 mm, Ablageboden Buche-Multiplex 20 mm, Schwenkarmhalter wird zwingend benötigt, nicht zur Montage am Aufbaustativ geeignet	264,74
11	07.98.02		Schwenkarmhalter	43,51

Lieferung ohne Haken, Kästen und Dekoration

Alle Varianten: Obergestelle mit Geräteschiene und Beleuchtung, **Variante 1500 mm:** 2 x Tragsäulen

Variante 2000 mm: 3 x Tragsäulen, die Anzahl der Lochwände, Magnetwände und Fachböden verdoppelt sich hierbei.



- 2 x Lochplatte
- 1 x Magnetwand
- 1 x Energieleiste mit 3er Schuko-Steckdosen mit Ein-/Aussschalter

Art.-Nr.	Maße in mm (B x T x H)	Preis in €
4C150-1	1500 x 750 x 1250	830,27
4C200-1	2000 x 750 x 1250	1.142,24

Art.-Nr.	Maße in mm (B x T x H)	Preis in €
4C150-2	1500 x 750 x 1250	1.269,02
4C200-2	2000 x 750 x 1250	1.692,86



- 2 x Lochplatte
- 1 x Fachboden 320 mm
- 1 x Fachboden 220 mm

Art.-Nr.	Maße in mm (B x T x H)	Preis in €
4C150-3	1500 x 750 x 1250	1.143,49
4C200-3	2000 x 750 x 1250	1.583,49



- 2 x Lochplatte
- 1 x Fachboden 320 mm
- 1 x Energieleiste mit 3er Schuko-Steckdosen mit Ein-/Aussschalter
- 1 x Schwenkarm mit Ablageplatte Buche-Multiplex 20 mm
- 1 x Schwenkarm mit Ablage und Riffelgummi

Art.-Nr.	Maße in mm (B x T x H)	Preis in €
4C150-4	1500 x 750 x 1250	1.675,46
4C200-4	2000 x 750 x 1250	2.147,78



- 1 x Lochplatte
- 1 x Fachboden 320 mm
- 2 x Fachboden 220 mm
- 1 x Schwenkarm mit Dokumentenhalter
- 1 x Schwenkarm mit Monitorhalterung und Tastaturaufgabe

Art.-Nr.	Maße in mm (B x T x H)	Preis in €
4C150-5	1500 x 750 x 1250	1.609,58
4C200-5	2000 x 750 x 1250	2.182,58



- 1 x Fachboden 320 mm
- 2 x Fachboden 220 mm
- 1 x Energieleiste mit 3er Schuko-Steckdosen mit Ein-/Aussschalter
- 1 x Schwenkarm mit Monitorhalterung und Tastaturaufgabe
- 1 x Schwenkarm mit Ablage und Riffelgummi

Art.-Nr.	Maße in mm (B x T x H)	Preis in €
4C150-6	1500 x 750 x 1250	1.820,88
4C200-6	2000 x 750 x 1250	2.319,29

Lieferung ohne Haken, Kästen und Dekoration



workergo - Arbeitsplatzsysteme



Unterbauschränke direkt unter Tischplatte zu verschrauben für C- und 4-Fußgestelle



Träger für Hängeschränke

- Zwingend zur Montage der Hängeschränke erforderlich
- Verpackungseinheit: 2 Stück

Art.-Nr.	Tischtiefe in mm	Preis in €
4XXXXX75TR	750	61,39
4XXXXX90TR	900	66,50



Unterhängeschrank R 12-16 / R 18-16

- Leergehäuse

Art.-Nr.	Maße in mm (B x T x H)	Nutzhöhe in mm	Preis in €
01.033	381 x 500 x 365	300	257,29
01.034	381 x 500 x 465	400	278,41
01.053	531 x 500 x 365	300	278,41
01.054	531 x 500 x 465	400	297,05



Unterhängeschrank R 18-24

- Leergehäuse

Art.-Nr.	Maße in mm (B x T x H)	Nutzhöhe in mm	Preis in €
01.0520	555 x 736 x 215	150	268,48
01.0530	555 x 736 x 365	300	299,54
01.0540	555 x 736 x 465	400	323,17



Schublade R 12-16 / R18-16

- Vollauszug 100%
- Tragkraft 50 kg
- Angaben sind Nutzmaße

Art.-Nr.	Blendenhöhe	Maße in mm (B x T x H)	Preis in €
60.038.100VA	100	300 x 400 x 90	58,42
60.038.150VA	150	300 x 400 x 140	62,15
60.046.075VA	75	450 x 400 x 65	62,15
60.046.100VA	100	450 x 400 x 90	64,64
60.046.150VA	150	450 x 400 x 140	69,61



Schublade R 18-24

- Vollauszug 100%
- Tragkraft 70 kg bei Blendenhöhe 50 mm
- Tragkraft 100 kg ab Blendenhöhe 100 mm
- Angaben sind Nutzmaße

Art.-Nr.	Blendenhöhe	Maße in mm (B x T x H)	Preis in €
60.50.050V07	50	450 x 600 x 30	109,38
60.50.100V10	100	450 x 600 x 83	116,84
60.50.150V10	150	450 x 600 x 133	133,00
60.50.200V10	200	450 x 600 x 183	142,94

■ Einbau ist nicht möglich ■ Einbau ist möglich



Unterbauschränke mit Tiefe 736 mm sind bei Tischtiefen 750 mm nicht einsetzbar. Diese lassen sich nur ab einer Tischtiefe von 900 mm einbauen. Bei Tischtiefe 600 mm sind keine Unterbauschränke möglich.

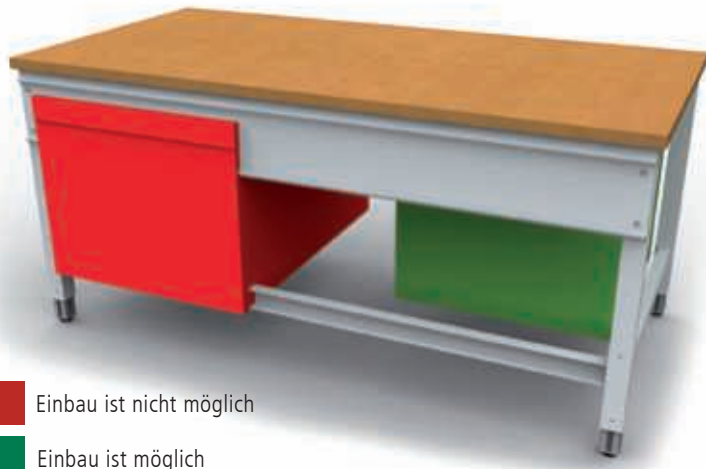

Einbau ist nicht möglich

Einbau ist möglich



PC-Halter H

- Zur Befestigung unter der Platte
- Breite einstellbar

Art.-Nr.	Maße in mm (BxTxH)	Preis in €
07.89.06	250 x 550 x 500	62,15



■ 1 x Flügeltüre 350 mm

Art.-Nr.	Maße in mm (B x T x H)	Preis in €
44.001	531 x 500 x 465	381,57



■ 2 x Schublade 200 mm

Art.-Nr.	Maße in mm (B x T x H)	Preis in €
38.011	381 x 500 x 465	410,17
44.011	531 x 500 x 465	446,22



■ 1 x Schublade 150 mm

Art.-Nr.	Maße in mm (B x T x H)	Preis in €
38.150	381 x 500 x 215	321,91
53.150	531 x 500 x 215	341,81
520/1VA-1	555 x 736 x 215	401,48



■ 3 x Schubladen 100 mm

Art.-Nr.	Maße in mm (B x T x H)	Preis in €
38.300	381 x 500 x 365	432,53
53.300	531 x 500 x 365	472,31



■ 3 x Schubladen, 1 x 50 mm, 1 x 100 mm, 1 x 150 mm

Art.-Nr.	Maße in mm (B x T x H)	Preis in €
530.111V	555 x 736 x 365	658,75



■ 4 x Schubladen 100 mm

Art.-Nr.	Maße in mm (B x T x H)	Preis in €
38.020	381 x 500 x 465	512,09
53.020	531 x 500 x 465	555,58
535/020V	555 x 736 x 465	790,50



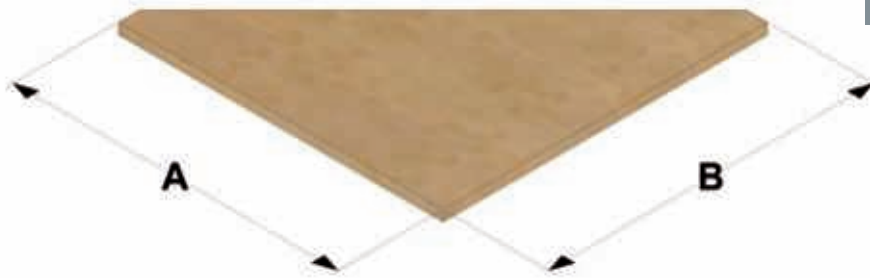

■ Eckplatte zur Tisch-zu-Tisch-Verbindung



- Buche-Multiplex 25 mm**
- Mehrschichtverleimt, geölt
 - Wasserfest
 - Gedämpft nach DIN 68705

Klemmfeststellung und Elektrische Höhenverstellung		
A x B in mm	Art.-Nr.	Preis in €
600 x 600	BE1.6060K25	109,38
600 x 750	BE1.6075K25	128,02
600 x 900	BE1.6090K25	147,92
750 x 600	BE1.7560K25	126,77
750 x 750	BE1.7575K25	150,38
750 x 900	BE1.7590K25	175,25
900 x 600	BE1.9060K25	146,66
900 x 750	BE1.9075K25	174,00
900 x 900	BE1.9090K25	202,61



- Spankernplatte melaminharz-direktbeschichtet 28 mm**
- 4-seitig, ABS-Umleimer
 - Trägerplatte Spankern direktbeschichtet
 - Oberfläche abriebfest und pflegeleicht

A x B in mm	Art.-Nr.	Preis in €
600 x 600	ME1.6060K28	99,43
600 x 750	ME1.6075K28	108,14
600 x 900	ME1.6090K28	130,50
750 x 600	ME1.7560K28	108,14
750 x 750	ME1.7575K28	135,48
750 x 900	ME1.7590K28	154,12
900 x 600	ME1.9060K28	130,50
900 x 750	ME1.9075K28	154,12
900 x 900	ME1.9090K28	177,73



- MDF-Platte mit 0,7 mm HPL-Belag 30 mm**
- 4-seitig, ABS-Umleimer
 - Hitze- und lichtbeständig
 - Fleckenunempfindlich, leicht zu reinigen und zu desinfizieren

A x B in mm	Art.-Nr.	Preis in €
600 x 600	HE1.6060K30	135,48
600 x 750	HE1.6075K30	159,10
600 x 900	HE1.6090K30	183,95
750 x 600	HE1.7560K30	159,10
750 x 750	HE1.7575K30	191,41
750 x 900	HE1.7590K30	222,49
900 x 600	HE1.9060K30	183,95
900 x 750	HE1.9075K30	223,72
900 x 900	HE1.9090K30	257,29



- EGB-leitfähige Werkbankplatte 30 mm**
- Oberfläche aus leitfähigem HPL-Schichtstoff
 - Geeignet für alle elektrostatisch gefährdeten Bereiche
 - Oberfläche RAL 7035



A x B in mm	Art.-Nr.	Preis in €
600 x 600	EE1.6060K30	176,49
600 x 750	EE1.6075K30	212,53
600 x 900	EE1.6090K30	248,59
750 x 600	EE1.7560K30	212,53
750 x 750	EE1.7575K30	258,53
750 x 900	EE1.7590K30	303,27
900 x 600	EE1.9060K30	248,59
900 x 750	EE1.9075K30	304,51
900 x 900	EE1.9090K30	357,96



■ Eckplatte zur Tisch-zu-Tisch-Verbindung

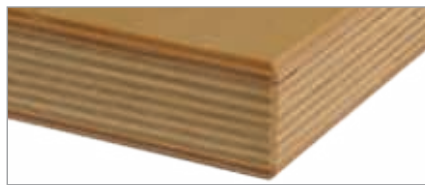

- Buche-Multiplex 25 mm**
- Mehrschichtverleimt, geölt
 - Wasserfest
 - Gedämpft nach DIN 68705

Klemmfeststellung und Elektrische Höhenverstellung		
A x B in mm	Art.-Nr.	Preis in €
600 x 600	BE2.6060K25	109,38
600 x 750	BE2.6075K25	128,02
600 x 900	BE2.6090K25	147,92
750 x 600	BE2.7560K25	128,02
750 x 750	BE2.7575K25	150,38
750 x 900	BE2.7590K25	175,25
900 x 600	BE2.9060K25	146,66
900 x 750	BE2.9075K25	172,77
900 x 900	BE2.9090K25	202,61



- Spankernplatte melaminharz-direktbeschichtet 28 mm**
- 4-seitig, ABS-Umleimer
 - Trägerplatte Spankern direktbeschichtet
 - Oberfläche abriebfest und pflegeleicht

A x B in mm	Art.-Nr.	Preis in €
600 x 600	ME2.6060K28	99,43
600 x 750	ME2.6075K28	108,14
600 x 900	ME2.6090K28	129,26
750 x 600	ME2.7560K28	108,14
750 x 750	ME2.7575K28	135,48
750 x 900	ME2.7590K28	154,12
900 x 600	ME2.9060K28	130,50
900 x 750	ME2.9075K28	155,36
900 x 900	ME2.9090K28	177,73



- MDF-Platte mit 0,7 mm HPL-Belag 30 mm**
- 4-seitig, ABS-Umleimer
 - Hitze- und lichtbeständig
 - Fleckenunempfindlich, leicht zu reinigen und zu desinfizieren

A x B in mm	Art.-Nr.	Preis in €
600 x 600	HE2.6060K30	135,48
600 x 750	HE2.6075K30	159,10
600 x 900	HE2.6090K30	183,95
750 x 600	HE2.7560K30	159,10
750 x 750	HE2.7575K30	191,41
750 x 900	HE2.7590K30	222,49
900 x 600	HE2.9060K30	182,71
900 x 750	HE2.9075K30	223,72
900 x 900	HE2.9090K30	258,53



- EGB-leitfähige Werkbankplatte 30 mm**
- Oberfläche aus leitfähigem HPL-Schichtstoff
 - Geeignet für alle elektrostatisch gefährdeten Bereiche
 - Oberfläche RAL 7035



A x B in mm	Art.-Nr.	Preis in €
600 x 600	EE2.6060K30	176,49
600 x 750	EE2.6075K30	212,53
600 x 900	EE2.6090K30	248,59
750 x 600	EE2.7560K30	212,53
750 x 750	EE2.7575K30	257,29
750 x 900	EE2.7590K30	304,51
900 x 600	EE2.9060K30	248,59
900 x 750	EE2.9075K30	304,51
900 x 900	EE2.9090K30	357,96





ergoliner - Der Kräftige





NEU

Ergoliner 4-Fuß Grundgestelle

Seite 384



NEU

Ergoliner C-Fuß Grundgestelle

Seite 386



Arbeitsplatten

Seite 388



Ergoliner Unterbauschränke

Seite 389





4-Fuß-Tische



NEU

kg
400



4-Fuß

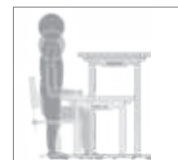

Hub 650 mm



Moderner Memory-Handscharter mit Display, 3 Memory Speicherplätze
Mit **USB-Ladebuchse**

GESTELLAUSFÜHRUNG:



Unsere Merkmale im Überblick	
Baukastensystem	Freie Kombinationsmöglichkeiten vom Gestell bis zur Arbeitsplatte
Nachrüstbar	Multiwand-Aufbau und optionales Zubehör
Energie	Direkte Versorgung mit Beleuchtung, Energie, Druckluft
Gestellbreiten	750, 1000, 1250, 1500, 1750 und 2000 mm
Gestelltiefen	600, 750 und 900 mm
Hubgeschwindigkeit	20 - 35 mm/s
Arbeitshöhe	650-1300 mm Hub: 650 mm (inklusive 40 mm Arbeitsplatte)
Höhenverstellung	Elektrische Höhenverstellung
Gestellausführung	4-Fuß
Tragkraft	400 kg bei gleichmäßiger Belastung, je nach Art der Höhenverstellung

ergoliner - Der Kräftige

Der **ergoliner 4-Fuß** überzeugt durch seine außergewöhnliche Stabilität und Vielseitigkeit. Sechs Gestellbreiten, drei Gestelltiefen und eine elektrisch höhenverstellbare Arbeitsfläche bieten maximale Flexibilität für unterschiedlichste Anforderungen. Die robuste 4-Fuß-Konstruktion aus hochwertigem Stahl sorgt für höchste Belastbarkeit und Präzision – ideal für Arbeitsplätze, an denen Leistung, Ergonomie und Langlebigkeit im Mittelpunkt stehen. So entsteht ein Arbeitsplatzsystem, das Effizienz und Gesundheit perfekt miteinander vereint.

- Anschluss: 230V | Antriebsmotor: 5A
- Höhenverstellbare Ausgleichsstellfüße um 20 mm
- Sehr geräuscharm unter 50dB



ELEKTRISCHE HÖHENVERSTELLUNG

Grundgestell ergoliner 4-Fuß

Art.-Nr.	Maße in mm (B x T x H)	Preis in €
EL4075060	750 x 600 x 650 - 1300	2.062,97
EL4100060	1000 x 600 x 650 - 1300	2.134,81
EL4125060	1250 x 600 x 650 - 1300	2.206,64
EL4150060	1500 x 600 x 650 - 1300	2.278,48
EL4175060	1750 x 600 x 650 - 1300	2.350,32
EL4200060	2000 x 600 x 650 - 1300	2.422,16
EL4075075	750 x 750 x 650 - 1300	2.160,37
EL4100075	1000 x 750 x 650 - 1300	2.225,71
EL4125075	1250 x 750 x 650 - 1300	2.291,06
EL4150075	1500 x 750 x 650 - 1300	2.356,40
EL4175075	1750 x 750 x 650 - 1300	2.421,75
EL4200075	2000 x 750 x 650 - 1300	2.487,09
EL4075090	750 x 900 x 650 - 1300	2.257,77
EL4100090	1000 x 900 x 650 - 1300	2.316,62
EL4125090	1250 x 900 x 650 - 1300	2.375,47
EL4150090	1500 x 900 x 650 - 1300	2.434,32
EL4175090	1750 x 900 x 650 - 1300	2.493,18
EL4200090	2000 x 900 x 650 - 1300	2.552,03

Standardfarben: Hubsäulen nur in RAL 7016 und RAL 7035 möglich





C-Fuß-Tische



NEU

kg
300



C-Fuß

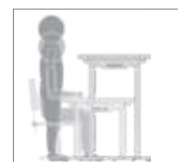

Hub 650 mm



Moderner Memory-Handscher mit Display, 3 Memory Speicherplätze Mit USB-Ladebuchse

GESTELLAUSFÜHRUNG:



Unsere Merkmale im Überblick	
Baukastensystem	Freie Kombinationsmöglichkeiten vom Gestell bis zur Arbeitsplatte
Nachrüstbar	Multiwand-Aufbau und optionales Zubehör
Energie	Direkte Versorgung mit Beleuchtung, Energie, Druckluft
Gestellbreiten	750, 1000, 1250, 1500, 1750 und 2000 mm
Gestelltiefen	600, 750 und 900 mm
Hubgeschwindigkeit	20 - 35 mm/s
Arbeitshöhe	650-1300 mm Hub: 650 mm (inklusive 40 mm Arbeitsplatte)
Höhenverstellung	Elektrische Höhenverstellung
Gestellausführung	C-Fuß
Tragkraft	300 kg bei gleichmäßiger Belastung, je nach Art der Höhenverstellung

ergoliner - Der Kräftige

Der **ergoliner C-Fuß** kombiniert funktionales Design mit modernster Ergonomie. Durch das offene C-Fuß-Gestell bietet er optimale Beinfreiheit und erleichtert das Arbeiten in bewegungsintensiven Umgebungen. Mit sechs Gestellbreiten, drei Tiefen und elektrischer Höhenverstellung passt sich der Tisch jeder Aufgabe an. Die stabile Stahlkonstruktion garantiert höchste Tragfähigkeit, während das klare Design eine aufgeräumte, professionelle Arbeitsatmosphäre schafft – perfekt für dynamische, anpassungsfähige Arbeitsplätze.

- Anschluss: 230V | Antriebsmotor: 5A
- Höhenverstellbare Ausgleichsstellfüße um 20 mm
- Sehr geräuscharm unter 50dB



ELEKTRISCHE HÖHENVERSTELLUNG

Grundgestell ergoliner C-Fuß

Art.-Nr.	Maße in mm (B x T x H)	Preis in €
ELC075060	750 x 600 x 650 - 1300	2.062,97
ELC100060	1000 x 600 x 650 - 1300	2.134,81
ELC125060	1250 x 600 x 650 - 1300	2.206,64
ELC150060	1500 x 600 x 650 - 1300	2.278,48
ELC175060	1750 x 600 x 650 - 1300	2.350,32
ELC200060	2000 x 600 x 650 - 1300	2.422,16
ELC075075	750 x 750 x 650 - 1300	2.160,37
ELC100075	1000 x 750 x 650 - 1300	2.225,71
ELC125075	1250 x 750 x 650 - 1300	2.291,06
ELC150075	1500 x 750 x 650 - 1300	2.356,40
ELC175075	1750 x 750 x 650 - 1300	2.421,75
ELC200075	2000 x 750 x 650 - 1300	2.487,09
ELC075090	750 x 900 x 650 - 1300	2.257,77
ELC100090	1000 x 900 x 650 - 1300	2.316,62
ELC125090	1250 x 900 x 650 - 1300	2.375,47
ELC150090	1500 x 900 x 650 - 1300	2.434,32
ELC175090	1750 x 900 x 650 - 1300	2.493,18
ELC200090	2000 x 900 x 650 - 1300	2.552,03

Standardfarben: Hubsäulen nur in RAL 7016 und RAL 7035 möglich





Arbeitsplatten für C- und 4-Fußgestelle



Buche Multiplex Arbeitsplatte

- Mehrschichtverleimt, geölt
- Wasserabweisend
- Verleimung nach EN 314-2

Plattenstärke 40 mm Breite in mm	Tiefe 600 mm		Tiefe 750 mm		Tiefe 900 mm	
	Art.-Nr.	Preis in €	Art.-Nr.	Preis in €	Art.-Nr.	Preis in €
750	03.7560.40	89,49	03.7575.40	111,87	03.7590.40	134,23
1000	03.1060.40	119,32	03.10.40	149,15	03.1090.40	178,98
1250	03.1260.40	149,15	03.125.40	186,44	03.1290.40	223,72
1500	03.1560.40	178,98	03.15.40	223,72	03.1590.40	268,48
1750	03.1760.40	208,81	03.1775.40	261,02	03.1790.40	313,22
2000	03.2060.40	238,64	03.20.40	298,30	03.2090.40	357,96



MDF-Arbeitsplatte mit 0,7 mm HPL-Belag | Für Montage, Versand und Labor

- HPL (High Pressure Laminate), auch Resopal genannt, wirkt feuerhemmend stoß-, kratz- und abriebfest
- 4-seitig, ABS-Umleimer
- Hitze- und lichtbeständig
- Fleckenunempfindlich, leicht zu reinigen und zu desinfizieren
- Lösungsmittel- und weitgehend chemikalienbeständig

Plattenstärke 40 mm Breite in mm	Tiefe 600 mm		Tiefe 750 mm		Tiefe 900 mm	
	Art.-Nr.	Preis in €	Art.-Nr.	Preis in €	Art.-Nr.	Preis in €
750	H03.7560.40	116,84	H03.7575.40	147,92	H03.7590.40	176,49
1000	H03.1060.40	156,61	H03.1075.40	196,38	H03.1090.40	234,91
1250	H03.1260.40	196,38	H03.125.40	244,85	H03.1290.40	293,33
1500	H03.1560.40	234,91	H03.15.40	293,33	H03.1590.40	352,99
1750	H03.1760.40	274,07	H03.1775.40	342,43	H03.1790.40	479,77
2000	H03.2060.40	313,22	H03.20.40	391,53	H03.2090.40	469,83



Verkettungsvarianten

Kaskadierung

- Um zwei Werkbänke synchron mit einem Handschalter in der Höhe zu verstellen, wird eine Kaskadierung benötigt
- Verkettung von bis zu 2 Werkbänken

Art.-Nr.	Beschreibung	Preis in €
4CKAS1-2	Kaskadierkabel zur Synchronsteuerung von 2 Werkbänken	80,03
4CKASVERB	Verbindungselement zwingend nötig jeweils pro individuelm Grundtisch	20,01

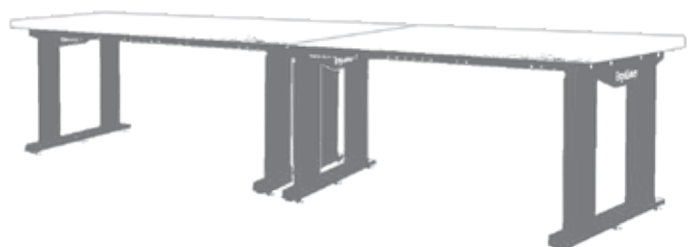



Weitere Multiwände
finden
Sie ab Seite 374



Träger für Hängeschränke

- Zwingend zur Montage der Hängeschränke erforderlich
- Verpackungseinheit: 2 Stück

Art.-Nr.	Tischtiefe in mm	Preis in €
ELXXXX60TR	600	56,28
ELXXXX75TR	750	61,39
ELXXXX90TR	900	66,50

- Schubladen-Vollauszug (VA) 100%
- Schubladen Tragkraft 50 kg
- Kugelführungen



- 3 x Schublade 100 mm

Art.-Nr.	Maße in mm (B x T x H)	Preis in €
38.300	381 x 500 x 365	432,53
53.300	531 x 500 x 365	472,31



- 4 x Schublade 100 mm

Art.-Nr.	Maße in mm (B x T x H)	Preis in €
38.020	381 x 500 x 465	512,09
53.020	531 x 500 x 465	555,58

- Schubladen-Vollauszug (VA) 100%
- Schubladen Tragkraft 100 kg
- Kugelführungen



- 3 x Schublade 100 mm

Art.-Nr.	Maße in mm (BxTxH)	Preis in €
535/300V	555 x 736 x 365	650,04



- 4 x Schublade 100 mm

Art.-Nr.	Maße in mm (BxTxH)	Preis in €
535/020V	555 x 736 x 465	790,50





Schwerlasttische - Die Stärksten



Seite 392

Weitere Arbeitsplatzsysteme



Seite 414

Arbeitsplatten



Seite 434

ESD



Seite 444

Mobile Logistik-Systeme



Seite 468

Flügel- und Schiebetürenschränke



Seite 536

Stühle und Regale



Seite 564

Garderobenschränke



Seite 586

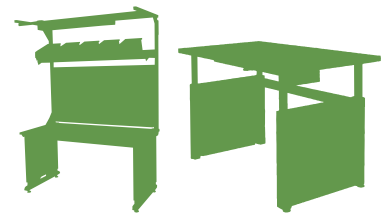

Schwerlasttische - Die Stärksten





powerline C - Höhenverstellbare Schwerlasttische C-Fuß

Seite 394



powerline C - Grundgestell und Grundtisch C-Fuß

Seite 396



powerline C - Kombinationen aus der Praxis C-Fuß

Seite 398



powerline 4 - Höhenverstellbare Schwerlasttische 4-Fuß

Seite 400



powerline 4 - Grundgestell und Grundtisch 4-Fuß

Seite 402



powerline 4 - Kombinationen aus der Praxis 4-Fuß

Seite 404



hydline

Seite 406



hydline Kombinationen aus der Praxis

Seite 408



Weitere Schwerlasttische

Seite 412



powerline C



powerline C - Der Starke

Leise bewegt sich der **powerline C** im Bereich von 705-1155 mm durch elektrische Höhenverstellung auf die gewünschte Arbeitshöhe und das mit einer Hubgeschwindigkeit von 9mm/s ohne Last. Somit schafft der powerline einen flexiblen Sitz-Steharbeitsplatz ohne lange Wartezeiten. Zugleich ist der geräuscharme Arbeitstisch äußerst belastbar. Die C-Fuß Variante trägt bis zu 600 kg.

- Füße mit Niveaueausgleich
- **Antrieb:** Innenliegender Gleichstromantrieb mit eingebauten Endschaltern und zwei Hallgebern synchron
- **Anschluss:** 230 V | **Antriebsmotor:** 24 V

**Merkmale im Überblick**

Nachrüstbar	Multiwand-Aufbau oder Stativ und optionales Zubehör wie Fußschalter
Energie	Direkte Versorgung mit Beleuchtung, Energie, Druckluft
Gestellbreiten	1250, 1500, 2000 mm
Gestelltiefe	750 mm
Hubgeschwindigkeit	9 mm/s ohne Last
Arbeitshöhe ohne Platte	705-1155 mm Hub: 450 mm
Höhenverstellung	Elektrische Höhenverstellung
Gestellausführung	C-Fuß
Tragkraft	600 kg bei gleichmäßiger Belastung

GESTELLAUSFÜHRUNG:**HÖHENVERSTELLUNG:**

Elektrische Höhenverstellung

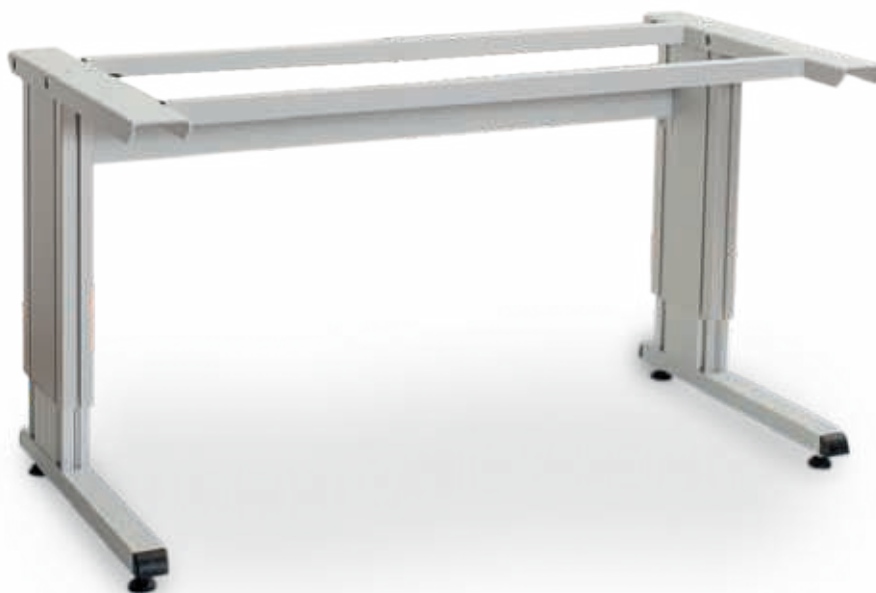

Grundgestell powerline C

- Standardgemäß mit Hoch/Tief Handschalter für Höhenverstellung ausgestattet
- Hubsäulen aus Aluminium
- Rahmen und FüÙe aus Rechteckrohr und 5 mm starkem Blech

Art.-Nr.	MaÙe in mm (B x T x H)	Preis in €
CF.125.75	1250 x 750 x 705-1155	2.795,33
CF.150.75	1500 x 750 x 705-1155	2.807,77
CF.200.75	2000 x 750 x 705-1155	2.822,68



Grundtisch powerline C

- Arbeitsplatte Buche Multiplex 40 mm
- Standardgemäß mit Handschalter für Höhenverstellung ausgestattet
- Hubsäulen aus Aluminium
- Rahmen und FüÙe aus Rechteckrohr und 5 mm starkem Blech

Art.-Nr.	MaÙe in mm (B x T x H)	Preis in €
CF.125.75BM	1250 x 750 x 745-1195	2.981,79
CF.150.75BM	1500 x 750 x 745-1195	3.031,50
CF.200.75BM	2000 x 750 x 745-1195	3.120,98

**Buche Multiplex Werkbankplatte**

- Mehrschichtverleimt, geölt
- Wasserfest
- Gedämpft nach DIN 68705

Plattenstärke (mm)	40		50	
Maße in mm (B x T)	Art.-Nr.	Preis in €	Art.-Nr.	Preis in €
1250 x 750	03.125.40	186,44	03.125.50	256,04
1500 x 750	03.15.40	223,72	03.15.50	308,25
2000 x 750	03.20.40	298,30	03.20.50	410,17

**Rotbuche Werkbankplatte**

- Riegelverleimt
- Keilgezinkt
- Leimholzplatte mit markanten Maserungen

Plattenstärke (mm)	40		50	
Maße in mm (B x T)	Art.-Nr.	Preis in €	Art.-Nr.	Preis in €
1250 x 750	03.125.40RB	256,04	03.125.50RB	290,84
1500 x 750	03.15.40RB	308,25	03.15.50RB	349,25
2000 x 750	03.20.40RB	410,17	03.20.50RB	466,09

**MDF-Platte mit 0,7 mm HPL-Belag**

- 4-seitig, ABS-Umleimer
- Hitze- und lichtbeständig
- Fleckenunempfindlich, leicht zu reinigen und zu desinfizieren
- Lösungsmittel- und weitgehend chemikalienbeständig

Plattenstärke (mm)	40		50	
Maße in mm (B x T)	Art.-Nr.	Preis in €	Art.-Nr.	Preis in €
1250 x 750	H03.125.40	244,85	H03.125.50	285,87
1500 x 750	H03.15.40	293,33	H03.15.50	343,05
2000 x 750	H03.20.40	391,53	H03.20.50	457,40

**Spankernplatte melaminharz-direktbeschichtet**

- 4-seitig, ABS-Umleimer
- Trägerplatte Spankern direktbeschichtet
- Oberfläche abriebfest und pflegeleicht

Plattenstärke (mm)	40		50	
Maße in mm (B x T)	Art.-Nr.	Preis in €	Art.-Nr.	Preis in €
1250 x 750	07.M12575.40	195,13	07.M12575.50	253,56
1500 x 750	07.M1575.40	229,94	07.M1575.50	310,73
2000 x 750	07.M2075.40	298,30	07.M2075.50	410,17

**MDF-Platte mit 2,5 mm Linoleumbelag**

- 4-seitig ABS-Umleimer
- Antistatisch
- Kratzunempfindlich
- Zusammensetzung aus rein natürlichen Rohstoffen, dadurch ist Linoleum in Herstellung, Nutzung und Entsorgung sehr umweltfreundlich
- Anwendungsbereiche: technische, elektrische und chemische Arbeiten

Plattenstärke (mm)	40		50	
Maße in mm (B x T)	Art.-Nr.	Preis in €	Art.-Nr.	Preis in €
1250 x 750	L03.125.40	290,84	L03.125.50	349,25
1500 x 750	L03.15.40	349,25	L03.15.50	420,11
2000 x 750	L03.20.40	466,09	L03.20.50	559,32

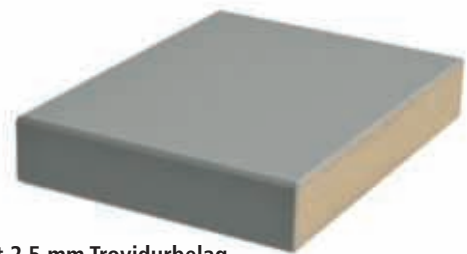
**MDF-Platte mit 2,5 mm Trovidurbelag**

- 4-seitig ABS-Umleimer
- Schwer entflammable Oberfläche
- Sehr gute elektrische Isoliereigenschaften
- Hohe Widerstandsfähigkeit gegen Säuren, Laugen und Salzlösungen
- Anwendungsbereiche: Chemische Behälter- und Anlagenbau, Elektroindustrie, Bauindustrie

Plattenstärke (mm)	40		50	
Maße in mm (B x T)	Art.-Nr.	Preis in €	Art.-Nr.	Preis in €
1250 x 750	T03.125.40	282,15	T03.125.50	329,37
1500 x 750	T03.15.40	338,07	T03.15.50	395,25
2000 x 750	T03.20.40	451,19	T03.20.50	528,24

Ergonomie am Arbeitsplatz

Ein Arbeitsplatz, der sich individuell der jeweiligen Körpergröße des arbeitenden Menschen anpasst. Optimale Arbeitsbedingungen für einen Sitz- und Stehplatz. Arbeitsplatte aus Buche Multiplex 40 mm.



Weiteres
Zubehör finden Sie
ab Seite 286



powerline C Schwerlasttisch mit Stativ

- Powerline-Schwerlasttisch elektrisch höhenverstellbar
- Stativ-Aufbau
- 1 x Schwenkarm mit Loch- und Schlitzwänden
- 1 x Schwenkarm mit Ablage und Riffelgummi
- 1 x Halogenleuchte
- 2er Schuko-Steckdosen
- 1 x Druckluft 1/4"

Art.-Nr.	Maße in mm (B x T x H)	Preis in €
CF.125.75-2	1250 x 750 x 745 - 1195	4.053,17
CF.150.75-2	1500 x 750 x 745 - 1195	4.102,89
CF.200.75-2	2000 x 750 x 745 - 1195	4.192,38

powerline C Schwerlasttisch mit Multi-Wand-Aufbau

- 2 x Tragsäule
- 1 x Energieleiste mit 3er Schuko-Steckdosen mit Ein-/Ausshalter
- 1 x Lochwand
- 1 x Magnetwand
- 1 x Fachboden 320 mm
- 1 x Obergestell
- 1 x Geräteschiene
- 1 x LED-Beleuchtung 28,9 W, 1290 lx

Art.-Nr.	Maße in mm (B x T x H)	Preis in €
CF.125.75-1	1250 x 750 x 745 - 1195	4.013,40
CF.150.75-1	1500 x 750 x 745 - 1195	4.165,04
CF.200.75-1*	2000 x 750 x 745 - 1195	4.667,18

Lieferung ohne Haken, Kästen und Dekoration

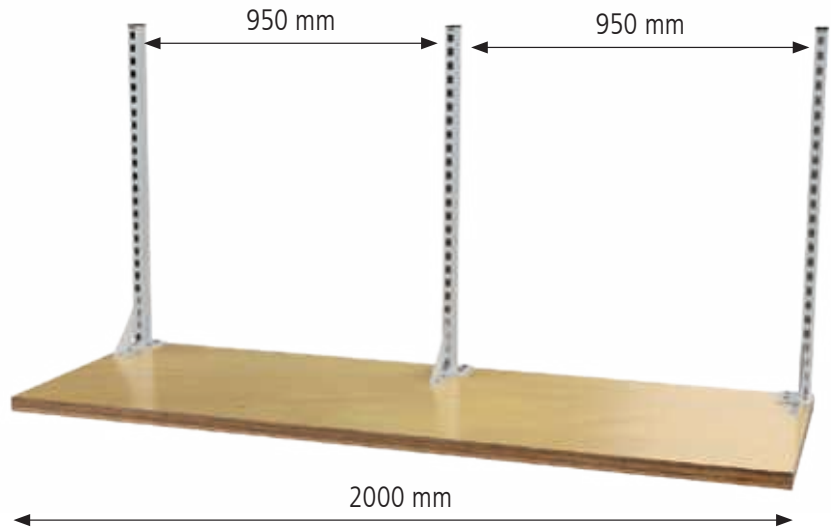
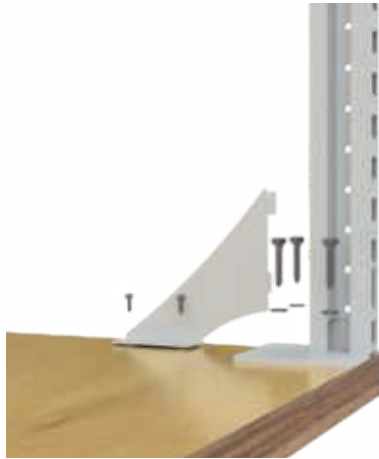

- Tischbreite 2000 mm
- Breite des Aufbaus Mitte-Mitte 2 x 950 mm
- 2 x Tragsäulen links
- 1 x Tragsäule rechts

i *Bei einer Tischbreite von 2000 mm werden 3 Tragsäulen benötigt. Die Anzahl der Lochwände, Magnetwände und Fachböden verdoppelt sich.



Befestigungen für das Stativ

- Befestigung für z. B. Powerline
- Wird an der Platte verschraubt (40 mm)

Art.-Nr.	Preis in €
07.40.016	119,32



Fußschalter

- 2 Schaltwippen
- Kabellänge max. 1,7 m

Art.-Nr.	Preis in €
AFS	160,33



Steckdosenleiste einfach

- Mit 4 x Steckdosen
- Befestigung z.B unter der Arbeitsplatte

Art.-Nr.	Bezeichnung	Preis in €
07.40.03	840 x 110 x 45 Steckdosenleiste	93,23
07.40.04	Druckluftanschluss 1/4"	68,99

powerline 4



powerline 4 - Der Stärkste

Nahezu geräuschlos bewegt sich der **powerline 4** im Bereich von 705-1155 mm durch elektrische Höhenverstellung auf die gewünschte Arbeitshöhe. Die Hubgeschwindigkeit beträgt 9mm/s ohne Last. Somit schafft der powerline einen flexiblen Sitz-Steharbeitsplatz ohne lange Wartezeiten. Die 4-Fuß-Variante ist mit bis zu stolzen 900 kg belastbar.

- Füße mit Niveaueausgleich
- **Antrieb:** Innenliegender Gleichstromantrieb mit eingebauten Endschaltern und zwei Hallgebern synchron
- **Anschluss:** 230 V | **Antriebsmotor:** 24 V

**Merkmale im Überblick**

Nachrüstbar	Multiwand-Aufbau oder Stativ und optionales Zubehör wie Fußschalter
Energie	Direkte Versorgung mit Beleuchtung, Energie, Druckluft
Gestellbreiten	1500, 2000 mm
Gestelltiefe	900 mm
Hubgeschwindigkeit	9 mm/s ohne Last
Arbeitshöhe ohne Platte	705-1155 mm Hub: 450 mm
Höhenverstellung	Elektrische Höhenverstellung
Gestellausführung	4-Fuß
Tragkraft	900 kg bei gleichmäßiger Belastung

GESTELLAUSFÜHRUNG:**HÖHENVERSTELLUNG:**

Elektrische Höhenverstellung



Grundgestell powerline 4

- Standardgemäß mit Handschalter für Höhenverstellung ausgestattet
- Hubsäulen aus Aluminium
- Rahmen und FüÙe aus Rechteckrohr und 5 mm starkem Blech

Art.-Nr.	MaÙe in mm (B x T x H)	Preis in €
4F.150.75	1500 x 750 x 705-1155	4.485,71
4F.150.90	1500 x 900 x 705-1155	4.498,14
4F.200.75	2000 x 750 x 705-1155	4.473,28
4F.200.90	2000 x 900 x 705-1155	4.510,57



Grundtisch powerline 4

- Arbeitsplatte Buche Multiplex 40 mm
- Standardgemäß mit Handschalter für Höhenverstellung ausgestattet
- Hubsäulen aus Aluminium
- Rahmen und FüÙe aus Rechteckrohr und 5 mm starkem Blech

Art.-Nr.	MaÙe in mm (B x T x H)	Preis in €
4F.150.75BM	1500 x 750 x 745-1195	4.709,44
4F.150.90BM	1500 x 900 x 745-1195	4.766,62
4F.200.75BM	2000 x 750 x 745-1195	4.771,58
4F.200.90BM	2000 x 900 x 745-1195	4.868,53

**Buche Multiplex Werkbankplatte**

- Mehrschichtverleimt, geölt
- Wasserfest
- Gedämpft nach DIN 68705

Plattenstärke (mm)	40		50	
	Art.-Nr.	Preis in €	Art.-Nr.	Preis in €
1500 x 750	03.15.40	223,72	03.15.50	308,25
1500 x 900	03.1590.40	268,48	03.1590.50	369,14
2000 x 750	03.20.40	298,30	03.20.50	410,17
2000 x 900	03.2090.40	357,96	03.2090.50	492,20

**Rotbuche Werkbankplatte**

- Riegelverleimt
- Keilgezinkt
- Leimholzplatte mit markanten Maserungen

Plattenstärke (mm)	40		50	
	Art.-Nr.	Preis in €	Art.-Nr.	Preis in €
1500 x 750	03.15.40RB	308,25	03.15.50RB	349,25
1500 x 900	03.1590.40RB	369,14	03.1590.50RB	420,11
2000 x 750	03.20.40RB	410,17	03.20.50RB	466,09
2000 x 900	03.2090.40RB	492,20	03.2090.50RB	559,32

**MDF-Platte mit 0,7 mm HPL-Belag**

- 4-seitig, ABS-Umleimer
- Hitze- und lichtbeständig
- Fleckenunempfindlich, leicht zu reinigen und zu desinfizieren
- Lösungsmittel- und weitgehend chemikalienbeständig

Plattenstärke (mm)	40		50	
	Art.-Nr.	Preis in €	Art.-Nr.	Preis in €
1500 x 750	H03.15.40	293,33	H03.15.50	343,05
1500 x 900	H03.1590.40	352,99	H03.1590.50	411,41
2000 x 750	H03.20.40	391,53	H03.20.50	457,40
2000 x 900	H03.2090.40	469,83	H03.2090.50	548,12

**Spankernplatte melaminharz-direktbeschichtet**

- 4-seitig, ABS-Umleimer
- Trägerplatte Spankern direktbeschichtet
- Oberfläche abriebfest und pflegeleicht

Plattenstärke (mm)	40		50	
	Art.-Nr.	Preis in €	Art.-Nr.	Preis in €
1500 x 750	07.M1575.40	229,94	07.M1575.50	310,73
1500 x 900	07.M1590.40	268,48	07.M1590.50	367,91
2000 x 750	07.M2075.40	298,30	07.M2075.50	410,17
2000 x 900	07.M2090.40	507,12	07.M2090.50	492,20

**MDF-Platte mit 2,5 mm Linoleumbelag**

- 4-seitig ABS-Umleimer
- Antistatisch
- Kratzunempfindlich
- Zusammensetzung aus rein natürlichen Rohstoffen, dadurch ist Linoleum in Herstellung, Nutzung und Entsorgung sehr umweltfreundlich
- Anwendungsbereiche: technische, elektrische und chemische Arbeiten

Plattenstärke (mm)	40		50	
	Art.-Nr.	Preis in €	Art.-Nr.	Preis in €
1500 x 750	L03.15.40	349,25	L03.15.50	420,11
1500 x 900	L03.1590.40	420,11	L03.1590.50	503,38
2000 x 750	L03.20.40	466,09	L03.20.50	559,32
2000 x 900	L03.2090.40	559,32	L03.2090.50	671,17

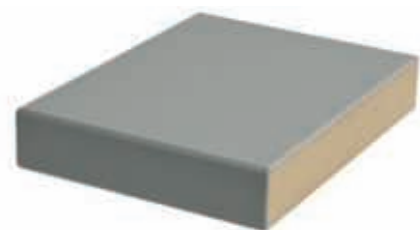
**MDF-Platte mit 2,5 mm Trovidurbelag**

- 4-seitig ABS-Umleimer
- Schwer entflammable Oberfläche
- Sehr gute elektrische Isoliereigenschaften
- Hohe Widerstandsfähigkeit gegen Säuren, Laugen und Salzlösungen
- Anwendungsbereiche: Chemische Behälter- und Anlagenbau, Elektroindustrie, Bauindustrie

Plattenstärke (mm)	40		50	
	Art.-Nr.	Preis in €	Art.-Nr.	Preis in €
1500 x 750	T03.15.40	338,07	T03.15.50	395,25
1500 x 900	T03.1590.40	406,43	T03.1590.50	474,79
2000 x 750	T03.20.40	451,19	T03.20.50	528,24
2000 x 900	T03.2090.40	541,91	T03.2090.50	632,65

Ergonomie am Arbeitsplatz

Ein Arbeitsplatz, der sich individuell an der jeweiligen Körpergröße Ihrer Mitarbeiter anpasst. Optimale Arbeitsbedingungen als Sitz- und Stehplatz. Arbeitsplatte aus Buche Multiplex 40 mm.



*Bei einer Tischbreite von 2000 mm werden 3 Tragsäulen benötigt. Die Anzahl der Lochwände, Magnetwände und Fachböden verdoppelt sich.

Weiteres
Zubehör finden Sie
ab Seite 286



powerline 4 mit Multi-Wand-Aufbau

- 2 x Tragsäule
- 1 x Energieleiste mit 3er Schuko-Steckdosen mit Ein-/Ausschalter
- 1 x Lochwand
- 1 x Magnetwand
- 1 x Fachboden 320 mm
- 1 x Obergestell
- 1 x Geräteschiene
- 1 x LED-Beleuchtung 28,9 W, 1290 lx

Art.-Nr.	Maße in mm (B x T x H)	Preis in €
4F.150.75-1	1500 x 750 x 745 - 1195	5.865,35
4F.150.90-1	1500 x 900 x 745 - 1195	5.922,53
4F.200.75-1*	2000 x 750 x 745 - 1195	6.387,40
4F.200.90-1*	2000 x 900 x 745 - 1195	6.461,98

powerline 4 mit Multi-Wand-Aufbau

- 2 x Tragsäule
- 1 x Energieleiste mit 3er Schuko-Steckdosen mit Ein-/Ausschalter
- 2 x Druckluftanschluss 1/4"
- 1 x Fachboden 220 mm
- 1 x Lochwand
- 1 x Magnetwand
- 1 x Schwenkarm mit Ablageplatte
- 1 x Obergestell
- 1 x Geräteschiene
- 1 x LED-Beleuchtung 28,9 W, 1290 lx

Art.-Nr.	Maße in mm (B x T x H)	Preis in €
4F.150.75-2	1500 x 750 x 745 - 1195	5.964,79
4F.150.90-2	1500 x 900 x 745 - 1195	6.021,96
4F.200.75-2*	2000 x 750 x 745 - 1195	6.481,85
4F.200.90-2*	2000 x 900 x 745 - 1195	6.561,41

Lieferung ohne Haken, Kästen und Dekoration



hydline Schwerlasttisch

Art.-Nr.	Maße in mm (BxTxH)	Beschreibung	Preis in €
03.15.40.07	1500 x 750 x 700 - 1100	Komplettes Set, wie abgebildet, jedoch ohne Dekoration, Federzug mit Einhängen, Kästen und Werkzeug, ohne Beleuchtung	6.823,54
03.15.40HVS	1500 x 750 x 700 - 1100	hydline-Schwerlasttisch mit elektrischer Höhenverstellung	3.739,03
07.40.016		Befestigungen für das Stativ, wird an der Platte verschraubt (40 mm)	119,32
07.40.06		Stativ-Aufbau mit 2 x Schuko-Steckdosen und 1 x Halogenbeleuchtung 35W	467,34
07.40.07		Mehrpriß für Druckluftverteiler 1/4"	68,35
07.98.10	655 x 45 x 500	Schwenkarm mit Loch- und Schlitzwand	352,99
07.00.30	740 x 410 x 430	Fußstütze, individuell in Höhe und Neigung verstellbar	182,71
05.96.09	520-710	Stehhilfe, PU blau, Großer PU-Sitz, blau, 370 mm breit Sitzneigeverstellung, jeweils 7,5° nach vorne und hinten, Sitzhöhenverstellung mit Gasfeder, Stabiles Kunststoff-Fußkreuz, Ø 630 mm	373,25
04.10.05V-1	555 x 736 x 1005	Mobiler Schubladenschrank, 2 x Schublade 100 mm, 2 x Schublade 150 mm, 1 x Schublade 200 mm, Schubladen mit Vollauszug 100 %, 100 kg Tragkraft, Zentralverriegelung mit Einzelauszugssperre, Doppelsicherung der Schubladen durch Einzelverriegelung, 2 x Lenkrollen mit Feststeller, 2 x Bockrollen Ø 125 mm, Platte Buche Multiplex 25 mm	1.286,44

hydline - Der Schnellste unter den Starken

Mit 15 mm/s bewegt sich der Schwerlasttisch **hydline** auf Ihre gewünschte Arbeitshöhe. Doch nicht nur schnell, auch stark ist dieser Tisch. Bis zu 600 kg trägt der Hydline.

Durch den hydraulischen Antrieb erreicht er eine hohe Lebensdauer und bleibt Ihnen lange treu.

- Stufenlose Höhenverstellung des Antriebes
- Sehr große Kräfte und Drehmomente
- Sicher und schnell wirkender Überlastungsschutz durch Druckbegrenzungsventil
- Hohe Leistungsdichte im Vergleich zu Elektromotoren
- Realisierung parallel arbeitender linearer Antriebselemente
- Hohe Lebensdauer durch den hydraulischen Antrieb
- Hohe Stellgenauigkeit
- Gleichförmige Bewegung



Merkmale im Überblick	
Nachrüstbar	Multiwand-Aufbau oder Stativ und optionales Zubehör wie Fußschalter
Energie	Direkte Versorgung mit Beleuchtung, Energie, Druckluft
Gestellbreiten	1500, 2000 mm
Gestelltiefe	750 mm
Hubgeschwindigkeit	15 mm/s ohne Last
Arbeitshöhe ohne Platte	705-1155 mm Hub: 450 mm
Höhenverstellung	2 verschiedene Arten: Kurbelverstellung, elektrische Höhenverstellung
Gestellausführung	H-Fuß
Tragkraft	350-600 kg bei gleichmäßiger Belastung, je nach Höhenverstellung

hL
EH

GESTELLAUSFÜHRUNG:**HÖHENVERSTELLUNG:**

1 hL kg 350



Kurbelverstellung

2 hL kg 600



elektrische Höhenverstellung



Ergonomie am Arbeitsplatz

Ein Arbeitsplatz, der sich individuell der jeweiligen Körpergröße Ihrer Mitarbeiter anpasst. Optimale Arbeitsbedingungen als Sitz- und Stehplatz. Arbeitsplatte aus Buche Multiplex 40 mm.



Multi-Wand-Aufbau

- 2 x Tragsäule
- 1 x Obergestell
- 1 x Geräteschiene
- 1 x LED-Beleuchtung 28,9 W, 1290 lx
- 1 x Energieleiste mit 3 x Schuko-Steckdosen und Ein-/Ausshalter
- 2 x Druckluftanschluss 1/4"
- 1 x Lochwand
- 1 x Magnetwand
- 1 x Fachboden 320 mm

Art.-Nr.	Maße in mm (BxTxH)	Beschreibung	Preis in €
03.900.15.20	1500 x 750 x 1250	Multi-Wand-Aufbau	1.237,95
03.15.40HV	1500 x 750 x 700 - 1100	hydl ine-Schwerlasttisch mit Kurbelverstellung, Tragkraft 350 kg	2.851,58
03.15.40HVS	1500 x 750 x 700 - 1100	hydl ine-Schwerlasttisch mit elektrischer Steuerung höhenverstellbar, Tragkraft 600 kg	3.739,03

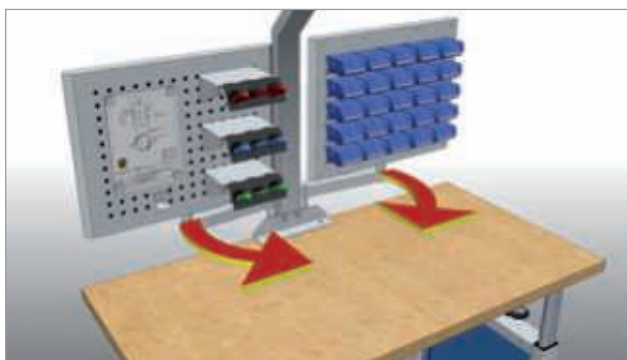

Bewegliche Schwenkarme gewährleisten freie Gestaltung der Greifräume

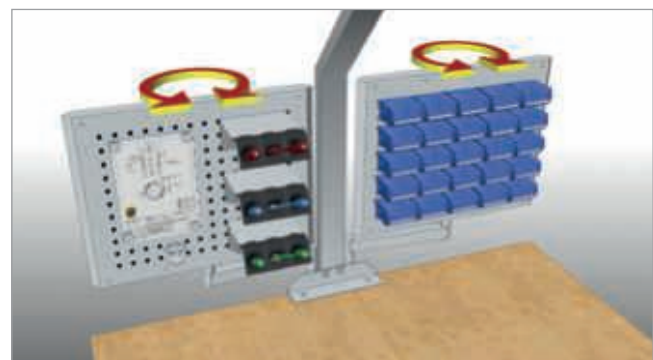

360°-drehbare Schwenkarmeinsätze bieten höchste Flexibilität bei der auszuführenden Arbeit die direkt am Stativ befestigt werden.

Multi-Wand Aufbauten
finden Sie
ab Seite 267



Bodenverankerung

- Zur Befestigung der Werkbank auf dem Boden
- 4 Stück

Art.-Nr.	Preis in €
03.00.34	22,38



hL

1

hydline Schwerlasttisch

- Kurbelverstellung
- Maximale Tragkraft 350 kg

Art.-Nr.	Maße in mm (BxTxH)	Tischplatte	Stärke in mm	Preis in €
03.15.40HV	1500 x 750 x 700 - 1100	Multiplex	40	2.851,58
03.15.50HV	1500 x 750 x 700 - 1100	Multiplex	50	2.922,06
H03.15.40HV	1500 x 750 x 700 - 1100	MDF - HPL	40	2.942,94
H03.15.50HV	1500 x 750 x 700 - 1100	MDF - HPL	50	3.000,36
03.20.40HV	2000 x 750 x 700 - 1100	Multiplex	40	2.939,02
03.20.50HV	2000 x 750 x 700 - 1100	Multiplex	50	3.039,50
H03.20.40HV	2000 x 750 x 700 - 1100	MDF - HPL	40	3.056,47
H03.20.50HV	2000 x 750 x 700 - 1100	MDF - HPL	50	3.086,49



hL

2

hydline Schwerlasttisch

- Hydraulisch mit elektrischer Steuerung höhenverstellbar
- Maximale Tragkraft 600 kg

Art.-Nr.	Maße in mm (BxTxH)	Tischplatte	Stärke in mm	Preis in €
03.15.40HVS	1500 x 750 x 700 - 1100	Multiplex	40	3.739,03
03.15.50HVS	1500 x 750 x 700 - 1100	Multiplex	50	3.830,38
H03.15.40HVS	1500 x 750 x 700 - 1100	MDF - HPL	40	3.861,71
H03.15.50HVS	1500 x 750 x 700 - 1100	MDF - HPL	50	3.913,92
03.20.40HVS	2000 x 750 x 700 - 1100	Multiplex	40	3.848,65
03.20.50HVS	2000 x 750 x 700 - 1100	Multiplex	50	3.947,84
H03.20.40HVS	2000 x 750 x 700 - 1100	MDF - HPL	40	3.913,92
H03.20.50HVS	2000 x 750 x 700 - 1100	MDF - HPL	50	3.992,22



Flexible Anpassung der Systemleuchten, die direkt am Stativ befestigt werden.



Steckdosen, Druckluftanschlüsse und eine Halogenlampe sind im Stativ integriert. Dadurch wird der Platz gespart, den eine zusätzliche Energieleiste benötigen würde.



Weiteres
Zubehör finden Sie
ab Seite 286



Befestigungen für das Stativ

- Wird an der Platte verschraubt (40 mm)

Art.-Nr.	Preis in €
07.40.016	119,32



Stativ

- Für Aufbauten mit 2 x Schuko-Steckdosen und 1 x Halogenbeleuchtung 35 W

Art.-Nr.	Ausführung	Preis in €
07.40.06	Standard	467,34
07.40.07	Mehrpreis für Druckluftverteiler 1/4"	68,35



Steckdosenleiste einfach

- Mit 4 x Steckdosen
- Befestigung z.B. unter der Arbeitsplatte

Art.-Nr.	Bezeichnung	Preis in €
07.40.03	840 x 110 x 45 Steckdosenleiste	93,23
07.40.04	Druckluftanschluss 1/4"	68,99



Bitte beachten Sie:

- Für die Schwenkarme wir das Stativ bzw. die Befestigung für das Stativ zwingend benötigt
- Tragkraft 30 kg

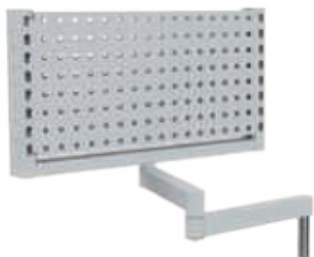

Schwenkarm mit Schwenkrahmen und Lochwänden

- Mit Lochwand zweiseitig

Art.-Nr.	Maße in mm (B x T x H)	Preis in €
07.98.09	680 x 60 x 350	236,15



Schwenkarm mit Loch- und Schlitzwand

- Für Haken und Kleinteilekästen
- 1. Seite mit Schlitzwand | 2. Seite mit Lochwand

Art.-Nr.	Maße in mm (B x T x H)	Preis in €
07.98.10	655 x 45 x 500	352,99



Anwendungsbeispiel

Sichtlagerkästen

- 15 Stück

Art.-Nr.	Maße in mm (B x T x H)	Preis in €
07.45.26	100 x 95 / 65 x 50	44,74



Schwenkarm mit Auflageplatte

- Buche Multiplex 25 mm

Art.-Nr.	Maße in mm (B x T)	Preis in €
07.98.12	600 x 350	178,98



Schwenkarm mit Ablagewanne

Art.-Nr.	Maße in mm (B x T x H)	Preis in €
07.98.04	400 x 300 x 48	172,77



Schwenkarm mit Dokumentenhalter DIN A4

- Mit Abrollleiste unten und seitlich

Art.-Nr.	Maße in mm (B x T x H)	Preis in €
07.98.05	215 x 35 x 330	164,07

Weiteres
Zubehör finden Sie
ab Seite 236



Gleiter

Art.-Nr.	Bezeichnung	Preis in €
03.900.01	–	18,99



Federzug mit Einhängehaken

- Für alle Arten von tragbaren Geräten und Werkzeugen
- Auszug 1600 mm

Art.-Nr.	Tragkraft in kg	Preis in €
03.900.44	0,4 - 1,0	157,84
03.900.45	1,0 - 2,0	168,78
03.900.46	2,0 - 3,0	182,84



Federzug mit Schlauch

- Druck max. 8 Bar
- Luftdurchfluss 370 Liter/Minute
- Beidseitig R 1/4"
- Auszug 1400 mm

Art.-Nr.	Tragkraft in kg	Preis in €
03.900.60	0,4 - 0,8	453,21
03.900.61	0,8 - 1,5	467,28
03.900.62	1,2 - 2,5	473,86



Taschenhalter

- Zur Montage an der Arbeitsplatte

Art.-Nr.	Maße in mm (BxTxH)	Preis in €
03.900.41	40 x 30 x 70	21,12



Flaschenhalter

- Zur Montage an der Lochwand und der Arbeitsplatte

Art.-Nr.	Maße in mm	Preis in €
03.900.43	Ø 90 x 70	27,23



Rollenhalter

- Zur Montage an der Lochwand und der Arbeitsplatte

Art.-Nr.	Maße in mm (BxTxH)	Preis in €
03.900.42	200 x 95 x 71	28,46

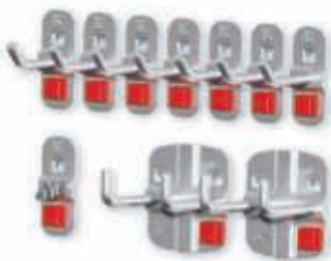

Hakensortiment 10-teilig

- 7 x Werkzeughalter mit schrägem Ende
- 2 x Doppelter Werkzeughalter
- 1 x Werkzeugklemme

Art.-Nr.	Preis in €
03.87.395-10	35,52



Doppelter Werkzeughalter mit schrägem Hakenende

- Ø 6 mm

Art.-Nr.	Maße in mm (B)	Preis in €
03.87.322	50	5,72
03.87.323	75	5,97
03.87.324	150	6,49



Ablagebox, klein

Art.-Nr.	Maße in mm (B x T x H)	Preis in €
03.87.430	250 x 80 x 35	24,27



Weitere Schwerlasttische

Schwerlasttisch

- Sehr stabile Konstruktion aus Stahlrohr 80 x 80 x 3 mm
- Komplett verschweißt
- Gesamttragfähigkeit 2500 kg
- Gestellhöhe 919 mm

Arbeitsplatten
finden Sie
ab Seite 434

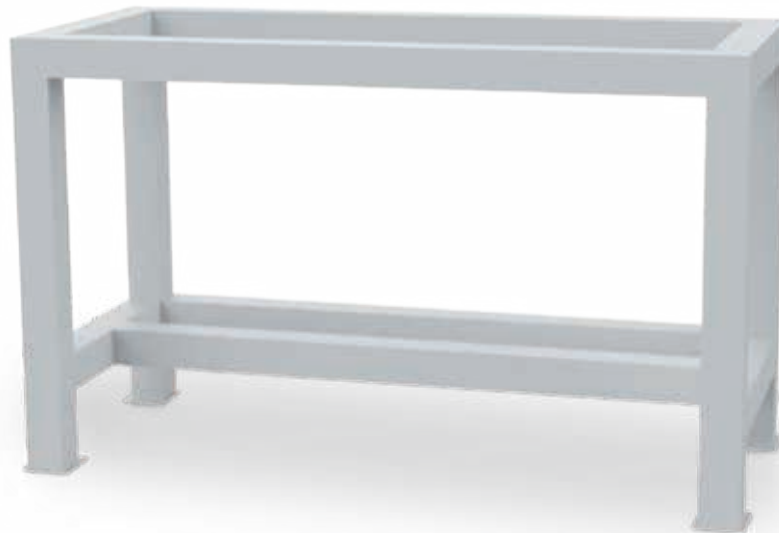

Gestell Schwerlasttisch

- Gestell ohne Arbeitsplatte

Art.-Nr.	Maße in mm (B x T x H)	Preis in €
03.10SLT1.6	1000 x 650 x 919	930,95
03.15SLT1.6	1500 x 650 x 919	993,09
03.20SLT1.6	2000 x 650 x 919	1.055,24



Schwerlasttisch

- Arbeitsplatte Buche Multiplex 50 mm

Art.-Nr.	Maße in mm (B x T x H)	Preis in €
03.10SLT0.6	1000 x 750 x 969	1.136,03
03.15SLT0.6	1500 x 750 x 969	1.301,34
03.20SLT0.6	2000 x 750 x 969	1.465,40

- Stabile Konstruktion aus U-Profil 75 x 50 x 2 mm
- Geschweißt und geschraubt mit Knotenblechen zur Versteifung
- Für Montage, Werkstatt und Versand
- Gesamttragfähigkeit 1000 kg
- Höhe einstellbar von 694 - 1044 mm im Raster von 25 mm



Arbeitsplatten
finden Sie
ab Seite 434



Gestell Schwerlasttisch höhenverstellbar

- Gestell ohne Arbeitsplatte
- Im Raster von 25 mm höhenverstellbar

Art.-Nr.	Maße in mm (B x T x H)	Preis in €
03.10.001.6	1000 x 650 x 694 - 1044	398,97
03.15.001.6	1500 x 650 x 694 - 1044	425,08
03.20.001.6	2000 x 650 x 694 - 1044	451,19



Holzfachboden

- Buche-Multiplex

Art.-Nr.	Maße in mm (B x T x H)	Preis in €
03.10.001FB	900 x 550 x 25	79,48
03.15.001FB	1400 x 550 x 25	129,16
03.20.001FB	1900 x 550 x 25	178,83

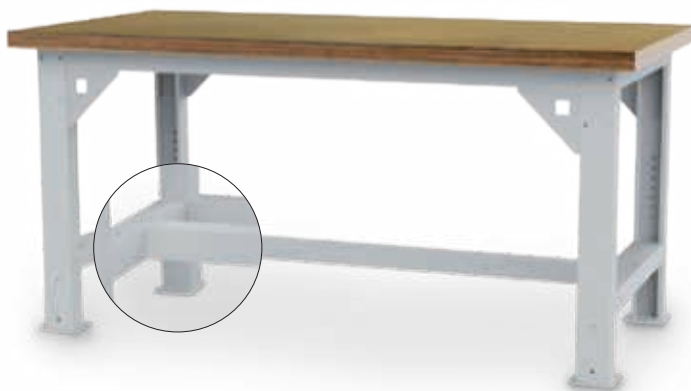

Schwerlasttisch höhenverstellbar

- Arbeitsplatte Buche Multiplex 40 mm
- Im Raster von 25 mm höhenverstellbar

Art.-Nr.	Maße in mm (B x T x H)	Preis in €
03.10.000.6	1000 x 750 x 734 - 1084	548,12
03.15.000.6	1500 x 750 x 734 - 1084	648,81
03.20.000.6	2000 x 750 x 734 - 1084	749,47



Mobilzusatz für höhenverstellbaren Schwerlasttisch

- Nachrüstbar
- Stabile Konstruktion aus U-Profil
- Im Raster von 25 mm höhenverstellbar
- Gesamthöhe Schwerlasttisch inkl. Rollen: 884-1236 mm
- Gesamttragkraft 450 kg
- 4 x Lenkrolle Ø 125 mm mit Feststeller



Art.-Nr.	Maße in mm (B x T x H)	Preis in €
03.90.HVMOB	1000 x 750 x 150	264,74

Anlieferung unmontiert mit Aufbauanleitung



Weitere Arbeitsplatzsysteme

- die packen es an





Packtische

Seite 416



Schneidständer

Seite 430



Tischwaagen

Seite 431



workalu

Seite 432





Packtische - Arbeitsplatzsysteme

Packtische

- Stabile Tischkonstruktion mit Niveaueingleich
- Arbeitsplatte melaminharzbeschichtet 19 mm
- Flächenbelastbarkeit bis 100 kg
- Ablagen der Tischanbauten aus verzinktem Stahlblech
- Schneidvorrichtung mit Wechselskassette
- Klinge titanbeschichtet
- Hohe Funktionalität
- Ausgewähltes Zubehörprogramm



Pos.	Art.-Nr.	Maße in mm (B x T x H)	Beschreibung	Preis in €
1	03.PT01	2000 x 800 x 850	Packtisch 2000, Arbeitsplatte melaminharzbeschichtet 19 mm, Flächenbelastung bis 100 kg	672,53
2	03.700030	40 x 40 x 1266	Befestigungsholm, paarweise	135,98
3	03.PT06	1430 x 400 x 58	Ablagebord aus verzinktem Stahlblech, zur Befestigung zwischen den Holmen	189,26
4	03.700050	1420 x 300 x 400	Anbaumagazin aus verzinktem Stahlblech, inkl. 8 x Fachteilern, Flächenbelastung max. 50kg	294,00
5	03.700140	1425 x 20 x 20	Achse zwischen den Holmen, zur Aufnahme von Rollen, max. Tragkraft 20kg	80,50
6	03.700120	513 x 530 x 160	Schublade aus Stahlblech, verschließbar, Tragkraft 12,5kg	255,41
7	03.PT13	1500 x 175 x 20	Anbauschneidvorrichtung, Schnittbreite 1250 mm inkl. Achssatz	494,29
8	03.PT14	600 x 600 x 750	Beistelltisch, max. Flächenbelastung 100 kg	279,30
9	03.700080	1415 x 300 x 415	Untertisch - Kartonmagazin, inklusive 8 x Fachteiler, mobil mit 4 x Lenkrolle arretierbar	312,38
10	03.897052	500 x 400	Digital-Tischwaage für nicht eichpflichtige Wägungen	1.578,41
ohne Abb.	03.PT02	1600 x 800 x 850	Packtisch 1600, Arbeitsplatte melaminharzbeschichtet 19 mm, Flächenbelastung bis 100 kg	615,56
ohne Abb.	03.PT05	1435 x 253 x 114	Formularablage aus verzinktem Stahlblech	152,51
ohne Abb.	03.PT08	1525 x 650 x 19	Zwischenboden aus Holz, max. Flächenbelastung 50 kg	295,84
ohne Abb.	03.PT12	200 x 100 x 100	Monitor-Halter, VESA 75 / 100 mm	216,83
ohne Abb.	03.PT509201	640 x 728 x 120	Tastatur- und Mausablage, mit Gelenkarm	347,76



Komplettpackplatz mit 1600 mm breiter Tischplatte

- Formularablage, Tiefe 230 mm
- Kartonmagazin mit 6 x Haltebügel
- Stabiler Tisch in Stahlkonstruktion
- 300 kg Flächenbelastbarkeit
- Arbeitsplatte hellgrau, melaminharz beschichtet 30 mm
- Stahlteile pulverbeschichtet anthrazit, RAL 7016, rubinrot RAL 3003
- Zwischenboden (1145 x 650 x 19 mm)
- Stahlschublade (520 x 500 x 150 mm), Tragkraft 12,5 kg

Art.-Nr.	Schnittbreite / Maße in mm (B x T x H)	Preis in €
03.PT163001	1600 x 800 x 690 - 960	1.909,16



Komplettpackplatz mit 1600 mm breiter Tischplatte

- Formularablage, Tiefe 230 mm
- Kartonmagazin mit 6 x Haltebügel
- Stabiler Tisch in Stahlkonstruktion
- 300 kg Flächenbelastbarkeit
- Arbeitsplatte hellgrau, melaminharz beschichtet 30 mm
- Stahlteile pulverbeschichtet anthrazit, RAL 7016, rubinrot RAL 3003
- Schneidvorrichtung in silbergrau RAL 9007 mit Messerkassetten für Papier und Folien, Schnittbreite 100 cm, Achssatz mit Konen und Lagerschalen

Art.-Nr.	Schnittbreite / Maße in mm (B x T x H)	Preis in €
03.PT163002	1600 x 800 x 690 - 960	2.115,58



Packtische - Arbeitsplatzsysteme

Packtische



Kurbelverstellung

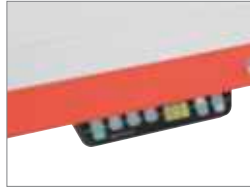

Elektrische Höhenverstellung



Pack- und Arbeitstisch 1600 / 2000

- Stabile Stahlkonstruktion, Unterzüge und Füße aus Vierkantröhr
- Zum Transport einklappbar, serienmäßig höhenverstellbar von 690-960 mm, Tischplatte 30 mm melaminharzbeschichtet
- Flächenbelastung max. 300 kg
- Stahlteile pulverbeschichtet anthrazit, RAL 7016, rubinrot RAL 3003
- Weitere Ausführungen mit Waage und EDV-Schnittstelle lieferbar

POS	Art.-Nr.	Maße in mm (B x T x H)	Ausführung	Preis in €
1	03.PT163000	1600 x 800 x 690-960	Klemmfeststellung	825,04
	03.PT203000	2000 x 920 x 690-960	Klemmfeststellung	913,69
	03.PT163500	1600 x 800 x 710-960	Kurbelverstellung	2.754,41
	03.PT203500	2000 x 920 x 710-960	Kurbelverstellung	2.754,41
	03.PT163800	1600 x 800 x 710-960	Elektrische Höhenverstellung	4.095,79
	03.PT203800	2000 x 920 x 710-960	Elektrische Höhenverstellung	4.003,91

Zubehör für Tischbreite 1600 mm

POS	Art.-Nr.	Maße in mm (B x T x H)	Beschreibung	Preis in €
2	03.PT166000	1600 x 40 x 40	Rückwandbord aus Vierkantröhr 40 x 40 mm	135,98
4	03.PT1653	1015 x 600 x 400	Anbaumagazin, Fachteiler: 3 x kleine Bügel, 3 x große Bügel, flexible Klemmmontage, Flächenbelastung max. 50 kg	442,84
	03.PT1653D	1015 x 600 x 400	Anbaumagazin ohne Fachteiler u.a. zur Montage des Druckerauszugs, flexible Klemmmontage, Flächenbelastung max. 50 kg	451,60
5	03.PT207004	661 x 51 x 54	Arbeitsplatzbeleuchtung, LED mit Dimmfunktion, drehbar, 21 W, 903 LUX	771,75
	03.PT207002	1145 x 515 x 40	Halter für Befestigung der Arbeitsplatzleuchte, zur Montage unter Anbaumagazin	158,03
6	03.PT160900	1135 x 650 x 19	Zwischenboden, Flächenbelastung max. 50 kg	316,05
7	03.PT704700	1045 x 450 x 60	Schräglage aus Stahlblech, flexible Klemmmontage, Neigung stufenlos verstellbar, mit Rutschkante, Flächenbelastung max. 50 kg	327,08
9	03.PT704740	1046 x 400	Ablagebord 30 mm melaminharzbeschichtete Holzplatte, flexible Klemmmontage, Flächenbelastung max. 50 kg	316,05

Zubehör für Tischbreite 2000 mm

POS	Art.-Nr.	Maße in mm (B x T x H)	Beschreibung	Preis in €
2	03.PT206000	2000 x 40 x 40	Rückwandbord aus Vierkantröhr 40 x 40 mm	141,49
4	03.PT2053	1600 x 600 x 400	Anbaumagazin, Fachteiler: 5 x kleine Bügel, 4 x große Bügel, flexible Klemmmontage, Flächenbelastung max. 50 kg	464,89
	03.PT2053D	1600 x 600 x 400	Anbaumagazin ohne Fachteiler u.a. zur Montage des Druckerauszugs, flexible Klemmmontage, Flächenbelastung max. 50 kg	433,65
5	03.PT207003	976 x 51 x 54	Arbeitsplatzbeleuchtung, LED mit Dimmfunktion, drehbar, 32 W, 1409 LUX	882,00
	03.PT207001	1730 x 515 x 40	Halter für Befestigung der Arbeitsplatzleuchte, zur Montage unter Anbaumagazin	170,89
6	03.PT200900	1720 x 770 x 19	Zwischenboden, Flächenbelastung max. 50 kg	369,34
7	03.PT704800	1630 x 450 x 60	Schräglage aus Stahlblech, flexible Klemmmontage, Neigung stufenlos verstellbar, mit Rutschkante, Flächenbelastung max. 50 kg	442,75
9	03.PT704750	1600 x 400	Ablagebord 30 mm melaminharzbeschichtete Holzplatte, flexible Klemmmontage, Flächenbelastung max. 50 kg	343,61

Die Befestigungsholme oder das Anbaugestell sind die Grundlage für alle Zubehörteile über dem Tisch.
Bitte beachten Sie das passende Zubehör für die Tischbreiten 1600 und 2000 mm.

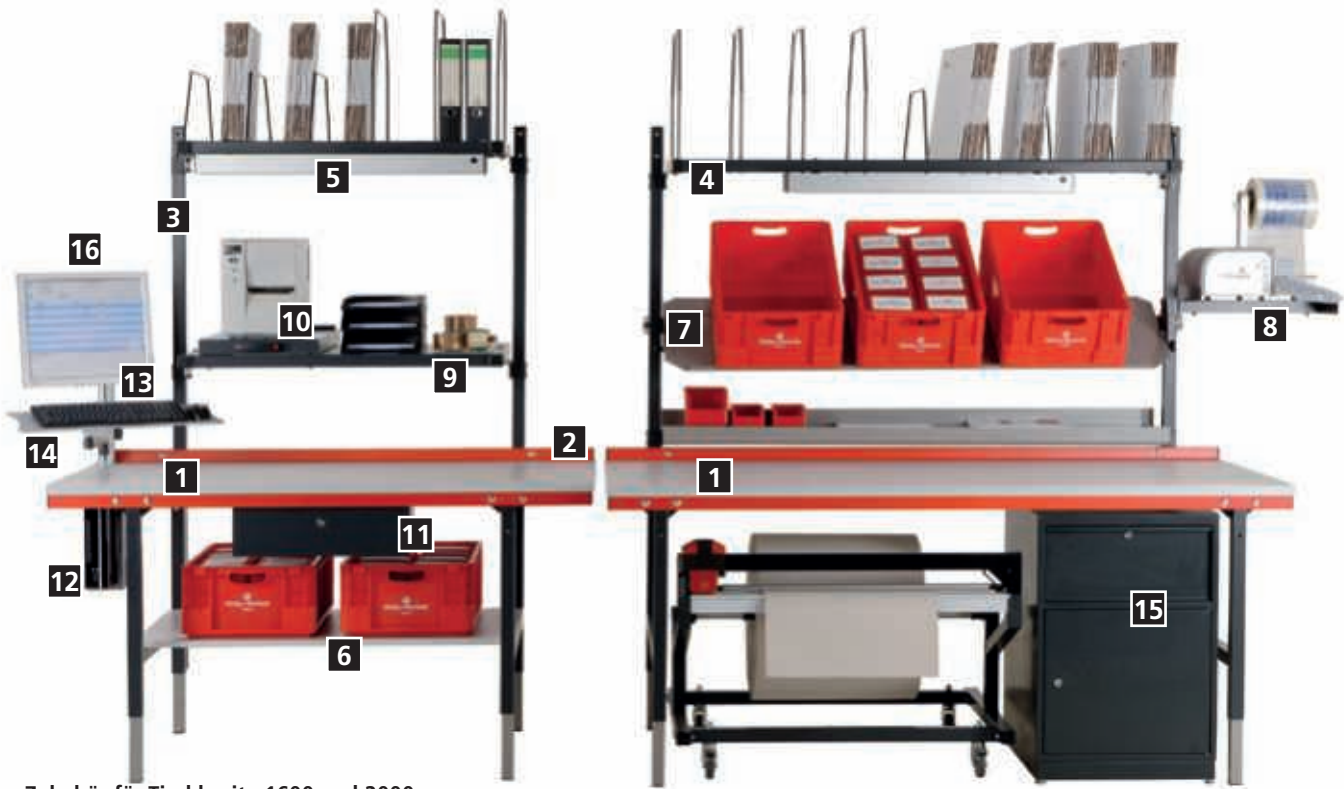

Zubehör für Tischbreite 1600 und 2000 mm

POS	Art.-Nr.	Maße in mm (B x T x H)	Beschreibung	Preis in €
3	03.PT2062	1170	Befestigungsholme, kurze Ausführung, über Tisch 485 mm mit Schraubbefestigung an Tischbeinen, VE = 2 Stück, für Tisch 03.PT163000 und 03.PT203000	145,16
3	03.PT2064	1770	Befestigungsholme, lange Ausführung, über Tisch 1085 mm mit Schraubbefestigung an Tischbeinen, VE = 2 Stück, für Tisch 03.PT163000 und 03.PT203000	159,86
3	03.PT2065	1170	Befestigungsholme, kurze Ausführung, über Tisch 485 mm mit Schraubbefestigung an Tischbeinen, VE = 2 Stück, für Tisch 03.PT16350, 03.PT203500, 03.PT163800 und 03.PT203800	154,35
3	03.PT2066	1770	Befestigungsholme, lange Ausführung, über Tisch 1085 mm mit Schraubbefestigung an Tischbeinen, VE = 2 Stück, für Tisch 03.PT16350, 03.PT203500, 03.PT163800 und 03.PT203800	226,01
8	03.PT2082	440 x 520 x 90	Universalablage für Monitor, Klebestreifengeber etc., Klemm-Montage an den Holmen, Flächenbelastung max. 25 kg	191,10
10	03.PT205350	375 x 658 x 100	Druckerauszug zur Montage auf Artikel Anbaumagazin	542,06
11	03.PT200600	520 x 500 x 150	Stahlschublade verschließbar, rechts und/oder links unter Tisch einsetzbar, Kunststoff-Gleitführung, mit Sicherung gegen Herausrutschen, Tragkraft 35 kg, Innenmaß: 460 x 495 x 120	317,89
12	03.PT228100	100-242 x 150 x 320-545	PC-Halterung zur Montage unter dem Packtisch, inkl. Befestigungsschrauben und Bohrschablone	192,94
	03.PT228101	130 x 240 x 120	Holmbefestigung für PC-Halterung	55,13
13	03.PT509001	51 x 51 x 445	Tragsäule mit Klemmbefestigung zur Befestigung eines TFT Gelenkarmes und einer Tastaturablage, Aluminiumprofil mit Klemmbefestigung, Klemmbereich 14-40 mm	217,35
	03.PT509002	51 x 51 x 445	Tragsäule mit Klemmbefestigung zur Befestigung eines TFT Gelenkarmes und einer Tastaturablage, Aluminiumprofil mit Klemmbefestigung, Klemmbereich 5-65 mm	277,83
	03.PT509006	51 x 51 x 845	Tragsäule mit Klemmbefestigung zur Befestigung eines TFT Gelenkarmes und einer Tastaturablage, Aluminiumprofil mit Klemmbefestigung, Klemmbereich 5-65 mm	410,13
14	03.PT509201	640 x 728 x 120	Tastatur- und Mausablage mit Gelenkarm zur flexiblen Befestigung an der Tragsäule oder Adapter, Ablagefläche: 640 x 172mm, Tragkraft 10 kg	347,76
15	03.PT20	535 x 600 x 785	Schrankeinheit mit 1 x Tür, 1 x Schublade	843,41
16	03.509204	47 x 67 x 200	Adapter für Gelenkarm und Tragschlitzen	389,34



Packtische - Arbeitsplatzsysteme

Packtisch Basic

- Stabile Vierkant-Stahlrohrgestelle 40 x 40 mm
- Oben vorne 4-Kant Rohr Unterzug
- Oben hinten Versteifungsblech zur Stabilisierung
- Arbeitsplatte wahlweise:
Buche-Multiplex mehrschichtverleimt, geölt oder
MDF-Arbeitsplatte mit 0,7 mm HPL-Belag, 4-seitig, ABS-Kanten 40 mm
- Werkbank-Nivelierung bei Bodenunebenheiten
- Tragkraft 300 kg
- Lieferung montiert



Grundtisch 750 mm tief

Art.-Nr.	Maße in mm (B x T x H)	Arbeitsplatte	Preis in €
PT1575BU	1500 x 750 x 859	Buche-Multiplex	390,28
PT2075BU	2000 x 750 x 859	Buche-Multiplex	478,52
PT1575HPL	1500 x 750 x 859	MDF mit HPL-Belag	459,88
PT2075HPL	2000 x 750 x 859	MDF mit HPL-Belag	571,75

Grundtisch 900 mm tief

Art.-Nr.	Maße in mm (B x T x H)	Arbeitsplatte	Preis in €
PT1590BU	1500 x 900 x 859	Buche-Multiplex	451,69
PT2090BU	2000 x 900 x 859	Buche-Multiplex	556,21
PT1590HPL	1500 x 900 x 859	MDF mit HPL-Belag	536,21
PT2090HPL	2000 x 900 x 859	MDF mit HPL-Belag	669,10

Höhenverstellung

- Höhenverstellung im Raster von 25 mm
- Komplett für 4 Füße

Art.-Nr.	Ausführung	Preis in €
03.15.95	Höhenverstellung um 325 mm	91,97



- Untergestell aus Stahlrohr 45 x 45 mm
- Fuß aus Aluminium-Profilen 40 x 40 mm
- Arbeitsplatte wahlweise:
Buche-Multiplex mehrschichtverleimt, geölt oder
MDF-Arbeitsplatte mit 0,7 mm HPL-Belag, 4-seitig, ABS-Kanten 40 mm
- Hubgeschwindigkeit 12 mm/s
- 4 verschiedene Arten von Höhenverstellungen:
Klemmfeststellung 200 kg Tragkraft
Kurbelverstellung 200 kg Tragkraft
Elektrische HV mit 1 Motor 180 kg Tragkraft
Elektrische HV mit 2 Motoren 300 kg Tragkraft
- Lieferung unmontiert



Grundtisch 750 mm tief

- Maße in mm (B x T x H): 1500 x 750 x 710-1055 mm

Art.-Nr.	Höhenverstellung	Arbeitsplatte	Preis in €
PT4150KL75B	Klemmfeststellung	Buche-Multiplex	701,01
PT4150KU75B	Kurbelverstellung	Buche-Multiplex	1.337,48
PT4150E175B	Elektrisch 1 Motor	Buche-Multiplex	1.721,14
PT4150E275B	Elektrisch 2 Motoren	Buche-Multiplex	1.809,56
PT4150KL75H	Klemmfeststellung	MDF HPL-Belag	770,62
PT4150KU75H	Kurbelverstellung	MDF HPL-Belag	1.407,09
PT4150E175H	Elektrisch 1 Motor	MDF HPL-Belag	1.790,75
PT4150E275H	Elektrisch 2 Motoren	MDF HPL-Belag	1.879,17

Grundtisch 900 mm tief

- Maße in mm (B x T x H): 1500 x 900 x 710-1055 mm

Art.-Nr.	Höhenverstellung	Arbeitsplatte	Preis in €
PT4150KL90H	Klemmfeststellung	MDF mit HPL-Belag	834,76
PT4150KU90H	Kurbelverstellung	MDF mit HPL-Belag	1.474,69
PT4150E190H	Elektrisch 1 Motor	MDF mit HPL-Belag	1.859,33
PT4150E290H	Elektrisch 2 Motoren	MDF mit HPL-Belag	1.947,76
PT4150KL90B	Klemmfeststellung	Buche-Multiplex	750,25
PT4150KU90B	Kurbelverstellung	Buche-Multiplex	1.390,17
PT4150E190B	Elektrisch 1 Motor	Buche-Multiplex	1.774,81
PT4150E290B	Elektrisch 2 Motoren	Buche-Multiplex	1.863,24

Grundtisch 750 mm tief

- Maße in mm (B x T x H): 2000 x 750 x 710-1055 mm

Art.-Nr.	Höhenverstellung	Arbeitsplatte	Preis in €
PT4200KL75B	Klemmfeststellung	Buche-Multiplex	805,42
PT4200KU75B	Kurbelverstellung	Buche-Multiplex	1.471,29
PT4200E175B	Elektrisch 1 Motor	Buche-Multiplex	1.854,98
PT4200E275B	Elektrisch 2 Motoren	Buche-Multiplex	1.943,38
PT4200KL75H	Klemmfeststellung	MDF HPL-Belag	898,65
PT4200KU75H	Kurbelverstellung	MDF HPL-Belag	1.564,52
PT4200E175H	Elektrisch 1 Motor	MDF HPL-Belag	1.948,21
PT4200E275H	Elektrisch 2 Motoren	MDF HPL-Belag	2.036,60

Grundtisch 900 mm tief

- Maße in mm (B x T x H): 2000 x 900 x 710-1055 mm

Art.-Nr.	Höhenverstellung	Arbeitsplatte	Preis in €
PT4200KL90H	Klemmfeststellung	MDF HPL-Belag	981,43
PT4200KU90H	Kurbelverstellung	MDF HPL-Belag	1.650,76
PT4200E190H	Elektrisch 1 Motor	MDF HPL-Belag	2.035,40
PT4200E290H	Elektrisch 2 Motoren	MDF HPL-Belag	2.123,82
PT4200KL90B	Klemmfeststellung	Buche-Multiplex	869,48
PT4200KU90B	Kurbelverstellung	Buche-Multiplex	1.538,81
PT4200E190B	Elektrisch 1 Motor	Buche-Multiplex	1.923,45
PT4200E290B	Elektrisch 2 Motoren	Buche-Multiplex	2.011,87



Packtische - Arbeitsplatzsysteme



Zusammenstellung für Packtisch Basic, Breite 2000 mm

POS	Art.-Nr.	Maße in mm (B x T x H)	Beschreibung	Preis in €
1	PT2075BU	2000 x 750 x 859	Packtisch Basic, 750 mm tief, Arbeitsplatte Buche-Multiplex 40 mm	478,52
2	03.935.125.240	H 1250	Tragsäulenprofil 30 x 60 mm, links	91,97
	03.935.125.140	H 1250	Tragsäulenprofil 30 x 60 mm, rechts	91,97
3	03.935.TR10L	1000	Traverse Bildschirmhalter, links, 1000 mm	18,77
4	03MONHAL	125 x 125 x 121	Monitorhalterung, wird an der Traverse befestigt	94,58
5	03.910.320	1000 x 320 x 20	Fachboden neigbar 0,10 und 20°	83,90
6	03.910.220	1000 x 220 x 20	Fachboden neigbar 0,10 und 20°	78,93
7	PT10ROHAMW	1000 x 32	Rollenhalter inkl. Achse für Multiwand, ohne Papierrolle	178,18
8	PTTAAUFB320	598 x 300 x 95	Tastaturauszug unter Fachboden, für 320 mm tiefen Fachboden	126,77
9	07.89.06	250 x 550 x 500	PC-Halter H, zur Befestigung unter der Arbeitsplatte, die Breite ist einstellbar	62,15
10	PTFBXXXXMML50	900 x 650 x 100/515	Kartonagenwagen mit Haltebügel, 4 Lenkrollen mit Feststeller Ø 50 mm, Tragkraft 120 kg, nachrüstbar	267,23



Tragsäulenprofil 30 x 60 mm

- Verstärkt durch U-Profilrohr
- Für geringere Plattenstärken auf Anfrage
- Für die Montage auf 2 m-Arbeitsflächen werden 3 Tragsäulen benötigt
- Linke Säule wird auch als mittlere Säule verwendet

Art.-Nr.	Maße in mm	Preis in €
03.935.650.240	650 links	82,65
03.935.650.140	650 rechts	82,65
03.935.950.240	950 links	88,25
03.935.950.140	950 rechts	88,25
03.935.125.240	1250 links	91,97
03.935.125.140	1250 rechts	91,97



Fachboden Standardtiefe 220 mm

Art.-Nr.	Maße in mm (B x T x H)	Nutzmaß in mm (B x T)	Preis in €
03.910.220	1000 x 220 x 20	914 x 218	78,93
03.915.220	1500 x 220 x 20	1414 x 218	88,88
03.920.220	2000 x 220 x 20	1864 x 218	100,67

Fachboden Standardtiefe 320 mm

Art.-Nr.	Maße in mm (B x T x H)	Nutzmaß in mm (B x T)	Preis in €
03.910.320	1000 x 320 x 20	914 x 318	83,90
03.915.320	1500 x 320 x 20	1414 x 318	95,69
03.920.320	2000 x 320 x 20	1864 x 318	108,14

Fachboden Standardtiefe 420 mm

Art.-Nr.	Maße in mm (B x T x H)	Nutzmaß in mm (B x T)	Preis in €
03.910.420	1000 x 420 x 20	914 x 418	87,62
03.915.420	1500 x 420 x 20	1414 x 418	110,61
03.920.420	2000 x 420 x 20	1864 x 418	123,05



Tastaturauszug unter Fachboden

- Für 320 und 420 mm tiefen Fachboden

Art.-Nr.	Maße in mm (BxTxH)	Preis in €
PTTAAUFB320	598 x 300 x 95	126,77



Rollenhalter inkl. Achse Ø 32 mm für Multiwand

Art.-Nr.	Breite in mm	Preis in €
PT10ROHAMW	1000	178,18
PT15ROHAMW	1500	236,46



Traverse für Bildschirmhalter

Art.-Nr.	Ausführung	Preis in €
03.935.TR10L	links, 1000 mm	18,77
03.935TR100	rechts, 1000 mm	21,76
03.935TR150	1500 mm	25,44
03.935TR200D	2000 mm	28,05



Monitorhalterung zusätzlich

- Wird an der Traverse befestigt

Art.-Nr.	Maße in mm (BxTxH)	Preis in €
03MONHAL	125 x 121 x 125	94,58



Zusammenstellung für Packtisch Basic, Breite 1500 mm

POS	Art.-Nr.	Maße in mm (B x T x H)	Beschreibung	Preis in €
1	PT1575BU	1500 x 750 x 859	Packtisch Basic, 750 mm tief, Arbeitsplatte Buche-Multiplex 40 mm	390,28
2	03.935.125.240	H 1250	Tragsäulenprofil 30 x 60 mm, links	91,97
	03.935.125.140	H 1250	Tragsäulenprofil 30 x 60 mm, rechts	91,97
3	03.915.320	1500 x 320 x 20	Fachboden Standard, Fachbodentiefe 320 mm	95,69
4	03.915.420G	1500 x 420	Fachboden gelocht zum Einhängen zwischen den Tragsäulen	164,66
5	03.PT2956	H 250 mm	Haltebügel für 420 mm tiefen Fachboden	16,42
	03.PT2957	H 450 mm	Haltebügel für 420 mm tiefen Fachboden	19,25
6	PT15ETHAMW	1500	Etikettenhalter Multiwand	95,69
7	03.2018-02D	1383 x 735 x 40	Stahl-Fachboden ganze Tiefe, inklusive zwei zusätzlichen Streben	104,41

Tragsäulenprofil 30 x 60 mm

- Verstärkt durch U-Profilrohr
- Für geringere Plattenstärken auf Anfrage
- Für die Montage auf 2 m-Arbeitsflächen werden 3 Tragsäulen benötigt
- Linke Säule wird auch als mittlere Säule verwendet



Art.-Nr.	Maße in mm	Preis in €
03.935.650.240	650 links	82,65
03.935.650.140	650 rechts	82,65
03.935.950.240	950 links	88,25
03.935.950.140	950 rechts	88,25
03.935.125.240	1250 links	91,97
03.935.125.140	1250 rechts	91,97



Fachboden gelocht zum Einhängen zwischen den Tragsäulen

- Für die Verwendung von Haltebügel
- Verstellbar in Neigung und Höhe
- Neigung 0°, 10° und 20°, inkl. Abrollrand
- Inklusive Halterung

Art.-Nr.	Maße in mm (B x T)	Preis in €
03.910.420G	1000 x 420	145,22
03.915.420G	1500 x 420	164,66
03.920.420G	2000 x 420	179,53

Art.-Nr.	Maße in mm (B x T)	Preis in €
03.910.620G	1000 x 600	157,85
03.915.620G	1500 x 600	178,98
03.920.620G	2000 x 600	195,14



Etikettenuntensilo für Multiwand

Art.-Nr.	Breite in mm	Preis in €
PT10ETHAMW	1000	83,90
PT15ETHAMW	1500	95,69



Fachboden Standardtiefe 220 mm

Art.-Nr.	Maße in mm (B x T x H)	Nutzmaß in mm (B x T)	Preis in €
03.910.220	1000 x 220 x 20	914 x 218	78,93
03.915.220	1500 x 220 x 20	1414 x 218	88,88
03.920.220	2000 x 220 x 20	1864 x 218	100,67

Fachboden Standardtiefe 320 mm

Art.-Nr.	Maße in mm (B x T x H)	Nutzmaß in mm (B x T)	Preis in €
03.910.320	1000 x 320 x 20	914 x 318	83,90
03.915.320	1500 x 320 x 20	1414 x 318	95,69
03.920.320	2000 x 320 x 20	1864 x 318	108,14

Fachboden Standardtiefe 420 mm

Art.-Nr.	Maße in mm (B x T x H)	Nutzmaß in mm (B x T)	Preis in €
03.910.420	1000 x 420 x 20	914 x 418	87,62
03.915.420	1500 x 420 x 20	1414 x 418	110,61
03.920.420	2000 x 420 x 20	1864 x 418	123,05



Haltebügel für 420 mm tiefen Fachboden

Art.-Nr.	Höhe in mm	Preis in €
03.PT2956	250	16,42
03.PT2957	450	19,25

Haltebügel für 600 mm tiefen Fachboden

Art.-Nr.	Höhe in mm	Preis in €
03.PT2954	250	17,28
03.PT2955	450	20,26

Scannerhalter

- Maximale Einstellungsfreiheit
- Passend für handelsübliche Industriescanner
- Öffnung: 90 x 54 mm
- Scanneraufnahme (BxHxT): 89 x 55 x 125 mm
- Lamellen: 18 Stück, 15 mm Breite
- Gehäuse: Massives Kunststoffgehäuse, Stahlhalterung
- Lieferung ohne Scanner



Art.-Nr.	Preis in €
PTSCHA100548	250,64



Packtische - Arbeitsplatzsysteme

Zubehör

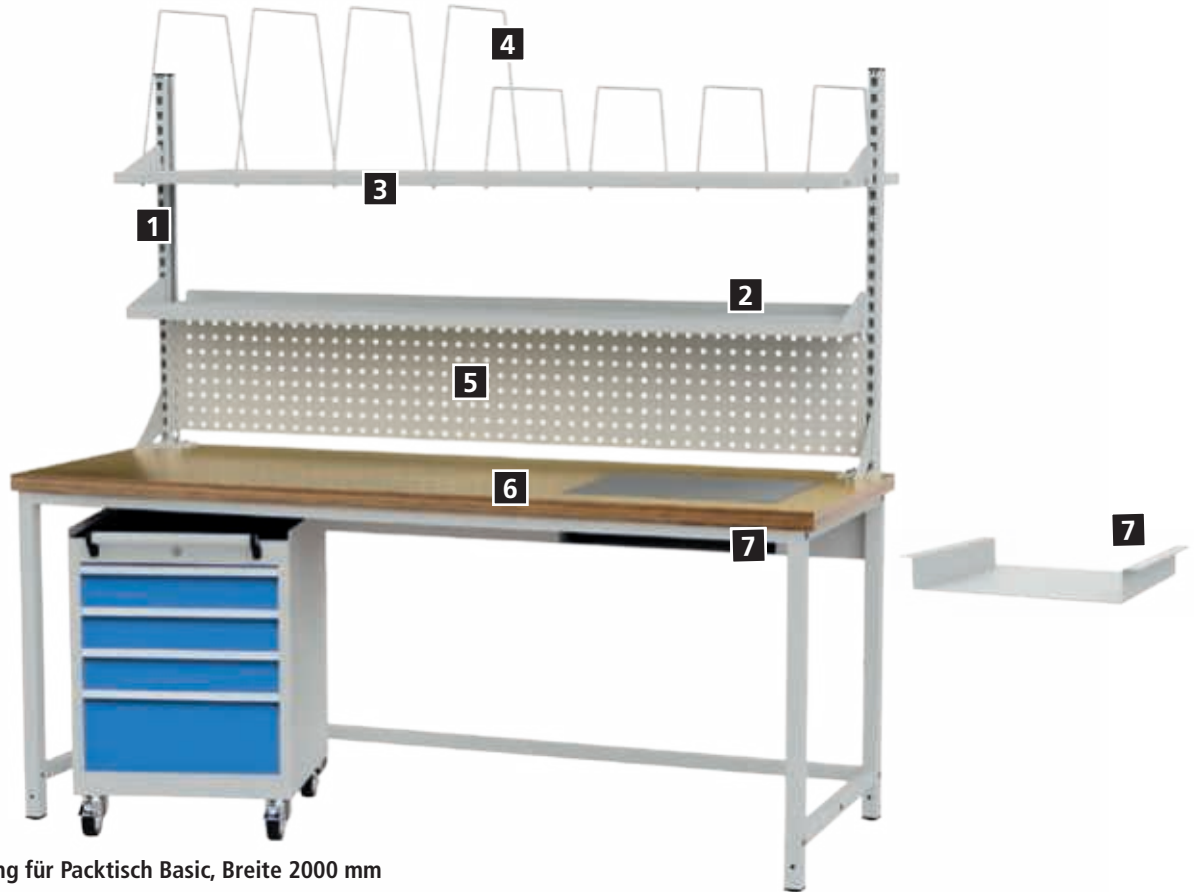

Zusammenstellung für Packtisch Basic, Breite 2000 mm

POS	Art.-Nr.	Maße in mm (B x T x H)	Beschreibung	Preis in €
1	03.935.950.240	H 950	Tragsäulenprofil 30 x 60 mm, links	88,25
	03.935.950.140	H 950	Tragsäulenprofil 30 x 60 mm, rechts	88,25
2	03.920.320	2000 x 320 x 20	Fachboden Standard	108,14
3	03.920.620G	2000 x 600	Fachboden gelocht zum Einhängen zwischen den Tragsäulen	195,14
4	03.PT2956	H 250 mm	Haltebügel für 420 mm tiefen Fachboden	16,42
	03.PT2957	H 450 mm	Haltebügel für 420 mm tiefen Fachboden	19,25
5	03.983.105	2000 x 20 x 302	Lochwand	84,52
6	03.PTWAAUSS	2000 x 750 x 40	Arbeitsplatte mit Ausschnitt für Waage, Bitte geben Sie die Grundfläche der Waage an.	365,56
7	03.PTWAHA		Waagenhalterung U-förmig zur Befestigung unter der Platte Bitte geben Sie die Grundfläche und die Höhe der Waage an.	60,91

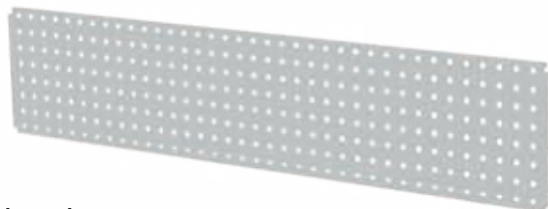

Lochwand

- 2000 mm Lochwände können nur bei Aufbauten ohne Obergestell angebracht werden, ansonsten werden 2 x 1000 mm benötigt
- Stahlplatte, quadratisch gelocht, 10 x 10 mm

Art.-Nr.	Maße in mm (B x T x H)	Preis in €
03.983.101	700 x 20 x 302	57,18
03.983.103	1500 x 20 x 302	67,12
03.983.105	2000 x 20 x 302	84,52



Tablet Wand-Halterung mit Schwenkarm

- Universell und flexibel einsetzbar
- Optimaler Sehabstand durch individuelle Tablet-Bildschirmpositionierung
- Neigebereich Halter: -6° bis +46°; drehbar: 180°
- Farbe: metallic silber

Art.-Nr.	Maße in mm (B x T x H)	Anwendung Befestigung	Preis in €
07.8934LW	95 x 225 x 170	Lochplatte	263,06
07.8934TR		Tragsäule	263,06



Zubehörsatz für Arbeitsplatzleuchten schwenkbar

- 1 Paar, 2 Stück

Art.-Nr.	Höhe in mm	Verwendung	Preis in €
4016221000	80	APL premium (Seite 303-306)	12,74
4016137000	80	APL universal (Seite 302)	12,74



Energieeinheit mit 2x Schuko-Steckdose und 1x Netzwerk

- Zur Befestigung unter der Arbeitsplatte oder an der Tragsäule

Art.-Nr.	Maße in mm (BxTxH)	Preis in €
PTEK375	375 x 60 x 130	205,61



Schwenkarmhalter Standard | Tragsäule

- Zur seitlichen Befestigung an der Tragsäule
- Dient zur Aufnahme der Schwenkarme

Art.-Nr.	Ausführung	Preis in €
07.98.02	Für den Schwenkarm 40 x 40 x 2 mm	43,51



Schwenkarm mit Ablage und Riffelgummi

Art.-Nr.	Maße in mm (B x T x H)	Preis in €
07.98.11	420 x 300 x 20	187,68



Schwenkarm mit Monitorhalterung

- VESA 75 / 100 mm

Art.-Nr.	Maße in mm (B x T x H)	Preis in €
07.98.07	700 x 370 x 320	208,81



Schwenkarm mit Bildschirm- und Tastaturhalterung schräg

- VESA 75 / 100 mm
- Ablageboden aus Stahlblech gekantet

Art.-Nr.	Maße in mm (B x T x H)	Preis in €
07.98.15	700 x 370 x 320	251,50



Flachbildschirmhalterung für Lochwand

- Verschraubbar nach VESA Norm

Art.-Nr.	Maße in mm (BxTxH)	Preis in €
07.45.21	160 x 30 x 210	41,27



Monitorhalterung schwenkbar, zur Befestigung auf der Flachbildschirmhalterung

- Verschraubbar nach VESA Norm

Art.-Nr.	Maße in mm (BxTxH)	Preis in €
07.45.22	125 x 75 x 125	53,31



Packtische - Arbeitsplatzsysteme

Packtische - Kombinationen aus der Praxis



Achssatz

- Inkl. zusätzlichen Strebe und Achsrohr Ø 32 mm
- Nachrüstbar
- Für Packtisch basic und Komfort verwendbar

Art.-Nr.	Breite in mm	Preis in €
03.PTACS15	1500	145,79
03.PTACS20	2000	204,91

Unterhängeschränke

- Schubladen-Vollauszug (VA) 100 % - Tragkraft 50 kg
- Kugelführungen



- 1 x Schublade 150 mm

Art.-Nr.	Maße in mm (BxTxH)	Preis in €
53.150	531 x 500 x 215	341,81
38.150	381 x 500 x 215	321,91



- 3 x Schublade 100 mm

Art.-Nr.	Maße in mm (BxTxH)	Preis in €
53.300	531 x 500 x 365	472,31
38.300	381 x 500 x 365	432,53



- 2 x Schublade 200 mm

Art.-Nr.	Maße in mm (BxTxH)	Preis in €
44.011	531 x 500 x 465	446,22
38.011	381 x 500 x 465	410,17



- 1 x Flügeltüre 350 mm

Art.-Nr.	Maße in mm (BxTxH)	Preis in €
44.001	531 x 500 x 465	381,57



Hängeblock-Aufnahme für Basic

- Zwingend zur Montage der Hängeschränke erforderlich
- Buche-Multiplex
- Verpackungseinheit: 2 Stück

Art.-Nr.	Preis in €
03.5340.35	19,89



Hängeblock-Aufnahme für Komfort

- Zwingend zur Montage der Hängeschränke erforderlich
- Verpackungseinheit: 2 Stück

Art.-Nr.	Tischtiefe in mm	Preis in €
4XXXXX75TR	750	61,39
4XXXXX90TR	900	66,50

- Untergestell aus Stahlrohr 45 x 45 mm
- Fuß aus Aluminium-Profilen 40 x 40 mm
- Arbeitsplatte wahlweise:
Buche-Multiplex mehrschichtverleimt, geölt oder



Beistelltisch höhenverstellbar

- Arbeitsplatte Buche-Multiplex 40 mm

Art.-Nr.	Maße in mm (BxTxH)	Preis in €
4075KL75GB	750 x 750 x 710-1055	551,85
4075KL90GB	750 x 900 x 710-1055	578,70

- MDF-Arbeitsplatte mit 0,7 mm HPL-Belag, 4-seitig, ABS-Kanten 40 mm
- Klemmfeststellung 200 kg Tragkraft
- Lieferung unmontiert



Beistelltisch höhenverstellbar

- Arbeitsplatte MDF mit HPL-Belag 40 mm

Art.-Nr.	Maße in mm (BxTxH)	Preis in €
4075KL75GH	750 x 750 x 710-1055	587,90
4075KL90GH	750 x 900 x 710-1055	620,96



Mobilzusatz workergo 4-Fuß - Expanderrollen Ø 100 mm

Art.-Nr.	Beschreibung	Preis in €
4XXXXXMBL100	2 x Bockrolle, 2 x Lenkrolle mit Feststeller	129,26
4XXXXXMLL100	4 Lenkrollen, 2 mit Feststeller	135,48

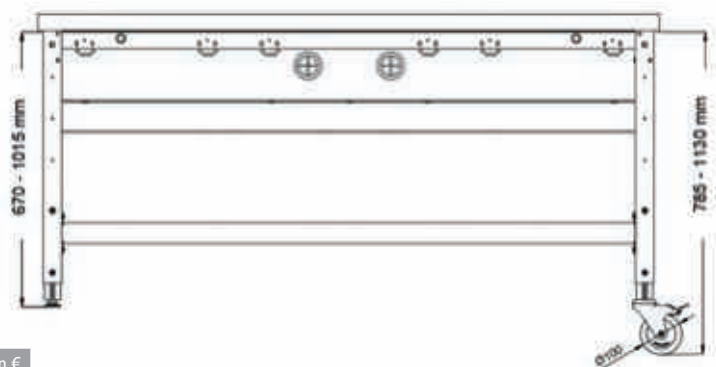

Rollcontainer

- 3 x Schublade
- Schubladennutzmaß: 450 x 400 mm
- Zentralverriegelung über Zylinderschloss
- Schubladen-Vollauszug 100 %, Tragkraft je Schublade 50 kg
- Inkl. Abrollrand und Riffelgummi
- 4 x Lenkrolle Ø 80 mm mit 2 x mit Feststeller

Art.-Nr.	Maße in mm (B x T x H)	Preis in €
46.021BR80	530 x 500 x 745	698,70



Rollcontainer

- 4 x Schublade
- Schubladennutzmaß: 450 x 400 mm
- Zentralverriegelung über Zylinderschloss
- Schubladen-Vollauszug 100 %, Tragkraft je Schublade 50 kg
- Inkl. Abrollrand und Riffelgummi
- 4 x Lenkrolle Ø 80 mm mit 2 x mit Feststeller

Art.-Nr.	Maße in mm (B x T x H)	Preis in €
46.220BR80	530 x 500 x 745	776,33



Packtische - Arbeitsplatzsysteme

Schneidständer

- Schneidständer für Pappe, Luftpolsterfolien, Schaumfolie etc.
- Leicht auswechselbare Messerkassette
- Rundmesser für Papier, Wellpappe etc.
- Die Messerkassetten lassen sich mit einem Handgriff und ohne Werkzeug ganz einfach auswechseln für Folien, Weich- und Luftpolsterfolien



Abrollbock, fahrbar

- Max. Gewicht pro Rolle 200 kg
- Max. Rollen-Ø 500 mm

Art.-Nr.	Schnittbreite x T x H in mm	Preis in €
07.23107	750 / 1000 x 600 x 400	479,59
07.23110	1000 / 1250 x 600 x 400	505,31
07.23112	1250 / 1500 x 600 x 400	536,55

Doppel-Schneidständer waagrecht

- Austrittshöhe stufenlos einstellbar
- Max. Rollen-Ø je 800 mm
- Max. ges. 130 kg

Art.-Nr.	Schnittbreite x T x H in mm	Preis in €
07.26407	1120 x 850 x 1665	1.337,88
07.26410	1370 x 850 x 1665	1.391,78
07.26412	1620 x 850 x 1665	1.484,18
07.26416	1920 x 850 x 1665	1.640,10

Anbau-Schneidvorrichtung

- Klemmbereich bis 70 mm

Art.-Nr.	Schnittbreite x T x H in mm	Preis in €
07.55107	750 / 1020 x 250 x 1280	678,04
07.55110	1000/1270 x 250 x 1280	701,93
07.55112	1250/1533 x 250 x 1280	727,65



Schneidständer waagrecht

- Austrittshöhe stufenlos einstellbar
- Max. Rollen-Ø 800 mm
- Max. 100 kg

Art.-Nr.	Schnittbreite x T x H in mm	Preis in €
07.26207N	750 / 1120 x 850 x 1165	694,93
07.26210N	1000 / 1370 x 850 x 1165	735,35
07.26212N	1250 / 1620 x 850 x 1165	775,78
07.26216N	1600 / 1970 x 850 x 1165	854,70
07.26218N	1800 / 2170 x 850 x 1165	952,88

Tisch-Schneidergerät

- Max. Rollen-Ø 250 mm
- Max. 80 kg

Art.-Nr.	Schnittbreite x T x H in mm	Preis in €
07.25607	750 / 1000 x 341 x 340	784,61
07.25610	1000 / 1250 x 341 x 340	825,04
07.25612	1250 / 1500 x 341 x 340	861,79
07.25716	1600 / 1850 x 341 x 340	990,41

Schneidständer senkrecht

- Max. Rollen-Ø 800 mm
- Max. 200 kg

Art.-Nr.	Schnittbreite x T x H in mm	Preis in €
07.35110	1000 / 800 x 880 x 1295	861,79
07.35112	1250 / 800 x 880 x 1545	904,05
07.35116	1600 / 800 x 880 x 1895	940,80
07.35118	1800 / 800 x 880 x 2095	1.161,30
07.35120	2000 / 800 x 880 x 2295	1.196,21



WIEGEN
BIS 60 KG



Tischwaage als 2-Bereichswaage, eichfähig

- Wägeplattform aus Edelstahl, Unterbau gepulvert
- Zuverlässige, äußerst präzise Industriewaage
- Inkl. Auswertegerät 82B1, Verwendbar als Tisch- und Wandgerät
- 1 x serielle Schnittstelle RS-232 on board
- Integriertes Netzteil für 230 V
- Netzstecker mit 2 m Kabel
- DMS-Wägezelle aus eloxierter Aluminiumlegierung (IP66)
- 2 m Messkabel (Festanschluss)
- Wägebereich bis 60 kg / 10 g bis 30 kg, ab 30 kg / 20 g



Art.-Nr.	Wägeplattform in mm	Wägebereich in kg	Ziffernschritt in g	Preis in €
03.WA833B1	500 x 400	60	10 / 20	1.824,13

Konformitätsbewertung (HKB) für Waagen bis 60 kg

Art.-Nr.	Preis in €
03.WA114223	118,45

Schnittstellenkabel 2,4 m

- 1 x serielle Schnittstelle RS-232 on bord

Art.-Nr.	Preis in €
03.WARS2320404	129,00

NEU

Zählwaage 30 kg/1 g, nicht eichfähig

- Gehäuse aus ABS-Kunststoff
- Wägeplattform aus Edelstahl
- 3 x LCD-Anzeigen, Ziffernhöhe 14 mm mit blauer Hinterleuchtung, Folientastatur mit Druckpunktasten, Ziffernblock und akustischer Rückmeldung
- Wägefunktionen: Trieren, Zählen, Summieren, Sollgewichtskontrolle
- Serielle Schnittstelle RS-232 als Sub-D Buchse für Druckeranschluss außerdem akustisch-optisches Signal
- Optimierung der Zählgenauigkeit
- 200 Speicher für Referenzgewicht
- Akkubetrieb
- Steckernetzgerät mit 1,5 m Kabel
- Einschl. Klarsicht-Schutzhaube
- Zum Zählen von Teilen ab 0,8 g



Art.-Nr.	Wägeplattform in mm	Wägebereich in kg	Ziffernschritt in g	Preis in €
03.WA200927	280 x 220	30	1	406,28



workalu®



Allgemeine Eigenschaften und Vorteile von Aluminiumprofilen*

- Modular, ein Stecksystem für alle Anforderungen
- Kein Bohren. Die Profile werden bereits zugeschnitten und Ihnen zur einfachen Selbstmontage bereitgestellt
- Nicht magnetisch bzw. magnetisierbar
- Die Oberfläche des Aluminiumprofils ist eloxiert und somit nicht elektrisch leitend. Sie dient als elektrische Isolation.
- Bei richtiger Kontaktierung ist das Aluminiumprofil gut elektrisch leitfähig. Die Kontaktierung erfolgt über die Stirnseite des Profils an welcher keine Eloxalschicht besteht.
- Sehr leicht durch seine geringe Dichte $2,71 \text{ g/cm}^3$, dies entspricht etwa einem Drittel des Gewichts von Stahl
- Hoch Korrosionsbeständig
- Hygienisch, einfach zu reinigen

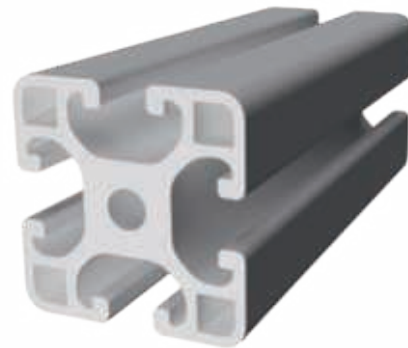

Eigenschaften und Vorteile der workalu® Produktserie

- Hohe Kombinationsvielfalt durch das Baukastensystem
- Schnelle und einfache Kombinationsmöglichkeiten aller Tischvarianten und Zubehörteile
- Schnelle und einfache Profilverschiebung durch Eckverbindungen, doppelseitige Gestelle und Anbaumodule
- Umfangreiches Zubehör, aktuelle Zubehörteile sind mit neuer workalu® -Serie kombinierbar
- Längs zum Profil in Nut variabel und stufenlos verschiebbar

*im Folgenden auch Aluprofil genannt

Funktionsweise:

- 1** Die Hülsen inklusive Schrauben werden mit einer Bohrmaschine in die Profilmuten geschraubt und die Nutensteine in die dazugehörige, zu verschraubende Profilmute des anderen Profils geschoben. **2** Danach werden die Schrauben in den Nutenstein geschraubt und festgezogen.

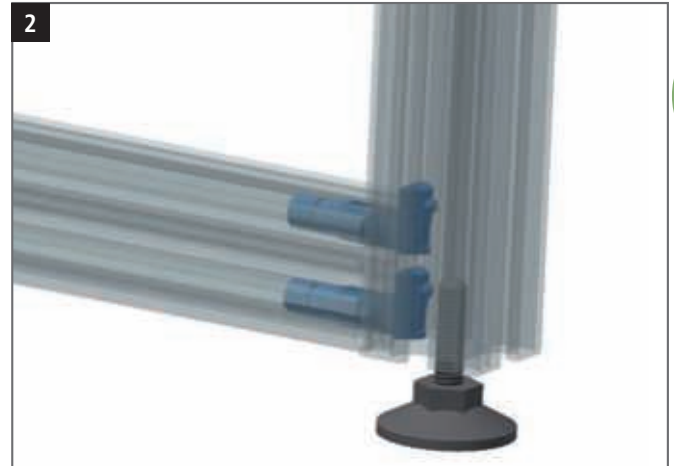
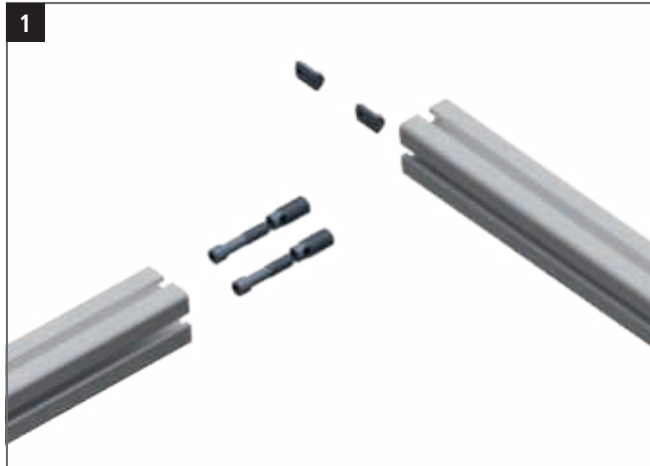

Niveaueingleich:

Die workalu® 4-Fuß-Tische können um 20 mm in der Höhe angepasst werden. Bodenunebenheiten können so einfach ausgeglichen werden.



Unsere Lösung

Der workalu® hat die Eigenschaft an der Vielfältigkeit des Arbeitsplatzes zu wachsen.

Durch die flexiblen Anwendungsmöglichkeiten des Aluminiumprofils sowie dem zahlreichen Zubehör kann der Arbeitsplatz jederzeit erweitert werden. Dadurch lässt sich ein optimaler Greifraum schaffen, welcher unter ergonomischem Aspekt essentiell ist.

Vorteile kurz zusammengefasst:

- Montagezeiten werden reduziert
- Ergonomische Arbeitsplatzgestaltung
- Modular und einfach erweiterbar
- Schlankes und zeitloses Design

Mit dem workalu® passt sich der Arbeitsplatz den Anforderungen des Menschen an und nicht umgekehrt. Er lässt sich beliebig und jederzeit variabel erweitern und verändern.

Nur durch diese Variabilität und Flexibilität können Arbeitsabläufe optimiert und gesteigert werden. Statische, nicht veränderbare Arbeitsplätze gehören der Vergangenheit an.





Weitere Arbeitsplatzsysteme

- die packen es an





Packtische

Seite 416



Schneidständer

Seite 430



Tischwaagen

Seite 431



workalu

Seite 432





Packtische - Arbeitsplatzsysteme

Packtische

- Stabile Tischkonstruktion mit Niveaue Ausgleich
- Arbeitsplatte melaminharzbeschichtet 19 mm
- Flächenbelastbarkeit bis 100 kg
- Ablagen der Tischanbauten aus verzinktem Stahlblech
- Schneidvorrichtung mit Wechselkassette
- Klinge titanbeschichtet
- Hohe Funktionalität
- Ausgewähltes Zubehörprogramm



Pos.	Art.-Nr.	Maße in mm (B x T x H)	Beschreibung	Preis in €
1	03.PT01	2000 x 800 x 850	Packtisch 2000, Arbeitsplatte melaminharzbeschichtet 19 mm, Flächenbelastung bis 100 kg	672,53
2	03.700030	40 x 40 x 1266	Befestigungsholm, paarweise	135,98
3	03.PT06	1430 x 400 x 58	Ablagebord aus verzinktem Stahlblech, zur Befestigung zwischen den Holmen	189,26
4	03.700050	1420 x 300 x 400	Anbaumagazin aus verzinktem Stahlblech, inkl. 8 x Fachteilern, Flächenbelastung max. 50kg	294,00
5	03.700140	1425 x 20 x 20	Achse zwischen den Holmen, zur Aufnahme von Rollen, max. Tragkraft 20kg	80,50
6	03.700120	513 x 530 x 160	Schublade aus Stahlblech, verschleißbar, Tragkraft 12,5kg	255,41
7	03.PT13	1500 x 175 x 20	Anbauschneidvorrichtung, Schnittbreite 1250 mm inkl. Achssatz	494,29
8	03.PT14	600 x 600 x 750	Beistelltisch, max. Flächenbelastung 100 kg	279,30
9	03.700080	1415 x 300 x 415	Untertisch - Kartonmagazin, inklusive 8 x Fachteiler, mobil mit 4 x Lenkrolle arretierbar	312,38
10	03.897052	500 x 400	Digital-Tischwaage für nicht eichpflichtige Wägungen	1.578,41
ohne Abb.	03.PT02	1600 x 800 x 850	Packtisch 1600, Arbeitsplatte melaminharzbeschichtet 19 mm, Flächenbelastung bis 100 kg	615,56
ohne Abb.	03.PT05	1435 x 253 x 114	Formularablage aus verzinktem Stahlblech	152,51
ohne Abb.	03.PT08	1525 x 650 x 19	Zwischenboden aus Holz, max. Flächenbelastung 50 kg	295,84
ohne Abb.	03.PT12	200 x 100 x 100	Monitor-Halter, VESA 75 / 100 mm	216,83
ohne Abb.	03.PT509201	640 x 728 x 120	Tastatur- und Mausablage, mit Gelenkarm	347,76



Komplettpackplatz mit 1600 mm breiter Tischplatte

- Formularablage, Tiefe 230 mm
- Kartonmagazin mit 6 x Haltebügel
- Stabiler Tisch in Stahlkonstruktion
- 300 kg Flächenbelastbarkeit
- Arbeitsplatte hellgrau, melaminharz beschichtet 30 mm
- Stahlteile pulverbeschichtet anthrazit, RAL 7016, rubinrot RAL 3003
- Zwischenboden (1145 x 650 x 19 mm)
- Stahlschublade (520 x 500 x 150 mm), Tragkraft 12,5 kg

Art.-Nr.	Schnittbreite / Maße in mm (B x T x H)	Preis in €
03.PT163001	1600 x 800 x 690 - 960	1.909,16



Komplettpackplatz mit 1600 mm breiter Tischplatte

- Formularablage, Tiefe 230 mm
- Kartonmagazin mit 6 x Haltebügel
- Stabiler Tisch in Stahlkonstruktion
- 300 kg Flächenbelastbarkeit
- Arbeitsplatte hellgrau, melaminharz beschichtet 30 mm
- Stahlteile pulverbeschichtet anthrazit, RAL 7016, rubinrot RAL 3003
- Schneidvorrichtung in silbergrau RAL 9007 mit Messerkassetten für Papier und Folien, Schnittbreite 100 cm, Achssatz mit Konen und Lagerschalen

Art.-Nr.	Schnittbreite / Maße in mm (B x T x H)	Preis in €
03.PT163002	1600 x 800 x 690 - 960	2.115,58



Packtische



Kurbelverstellung



Elektrische Höhenverstellung



Pack- und Arbeitstisch 1600 / 2000

- Stabile Stahlkonstruktion, Unterzüge und FüÙe aus Vierkantrrohr
- Zum Transport einklappbar, serienmäßig höhenverstellbar von 690-960 mm, Tischplatte 30 mm melaminharzbeschichtet
- Flächenbelastung max. 300 kg
- Stahlteile pulverbeschichtet anthrazit, RAL 7016, rubinrot RAL 3003
- Weitere Ausführungen mit Waage und EDV-Schnittstelle lieferbar

POS	Art.-Nr.	MaÙe in mm (B x T x H)	Ausführung	Preis in €
1	03.PT163000	1600 x 800 x 690-960	Klemmfeststellung	825,04
	03.PT203000	2000 x 920 x 690-960	Klemmfeststellung	913,69
	03.PT163500	1600 x 800 x 710-960	Kurbelverstellung	2.754,41
	03.PT203500	2000 x 920 x 710-960	Kurbelverstellung	2.754,41
	03.PT163800	1600 x 800 x 710-960	Elektrische Höhenverstellung	4.095,79
	03.PT203800	2000 x 920 x 710-960	Elektrische Höhenverstellung	4.003,91

Zubehör für Tischbreite 1600 mm

POS	Art.-Nr.	MaÙe in mm (B x T x H)	Beschreibung	Preis in €
2	03.PT166000	1600 x 40 x 40	Rückwandbord aus Vierkantrrohr 40 x 40 mm	135,98
4	03.PT1653	1015 x 600 x 400	Anbaumagazin, Fachteiler: 3 x kleine Bügel, 3 x große Bügel, flexible Klemmmontage, Flächenbelastung max. 50 kg	442,84
	03.PT1653D	1015 x 600 x 400	Anbaumagazin ohne Fachteiler u.a. zur Montage des Druckerauszugs, flexible Klemmmontage, Flächenbelastung max. 50 kg	451,60
5	03.PT207004	661 x 51 x 54	Arbeitsplatzbeleuchtung, LED mit Dimmfunktion, drehbar, 21 W, 903 LUX	771,75
	03.PT207002	1145 x 515 x 40	Halter für Befestigung der Arbeitsplatzleuchte, zur Montage unter Anbaumagazin	158,03
6	03.PT160900	1135 x 650 x 19	Zwischenboden, Flächenbelastung max. 50 kg	316,05
7	03.PT704700	1045 x 450 x 60	Schrägalage aus Stahlblech, flexible Klemmmontage, Neigung stufenlos verstellbar, mit Rutschkante, Flächenbelastung max. 50 kg	327,08
9	03.PT704740	1046 x 400	Ablagebord 30 mm melaminharzbeschichtete Holzplatte, flexible Klemmmontage, Flächenbelastung max. 50 kg	316,05

Zubehör für Tischbreite 2000 mm

POS	Art.-Nr.	MaÙe in mm (B x T x H)	Beschreibung	Preis in €
2	03.PT206000	2000 x 40 x 40	Rückwandbord aus Vierkantrrohr 40 x 40 mm	141,49
4	03.PT2053	1600 x 600 x 400	Anbaumagazin, Fachteiler: 5 x kleine Bügel, 4 x große Bügel, flexible Klemmmontage, Flächenbelastung max. 50 kg	464,89
	03.PT2053D	1600 x 600 x 400	Anbaumagazin ohne Fachteiler u.a. zur Montage des Druckerauszugs, flexible Klemmmontage, Flächenbelastung max. 50 kg	433,65
5	03.PT207003	976 x 51 x 54	Arbeitsplatzbeleuchtung, LED mit Dimmfunktion, drehbar, 32 W, 1409 LUX	882,00
	03.PT207001	1730 x 515 x 40	Halter für Befestigung der Arbeitsplatzleuchte, zur Montage unter Anbaumagazin	170,89
6	03.PT200900	1720 x 770 x 19	Zwischenboden, Flächenbelastung max. 50 kg	369,34
7	03.PT704800	1630 x 450 x 60	Schrägalage aus Stahlblech, flexible Klemmmontage, Neigung stufenlos verstellbar, mit Rutschkante, Flächenbelastung max. 50 kg	442,75
9	03.PT704750	1600 x 400	Ablagebord 30 mm melaminharzbeschichtete Holzplatte, flexible Klemmmontage, Flächenbelastung max. 50 kg	343,61

Die Befestigungsholme oder das Anbaugestell sind die Grundlage für alle Zubehörteile über dem Tisch.
Bitte beachten Sie das passende Zubehör für die Tischbreiten 1600 und 2000 mm.

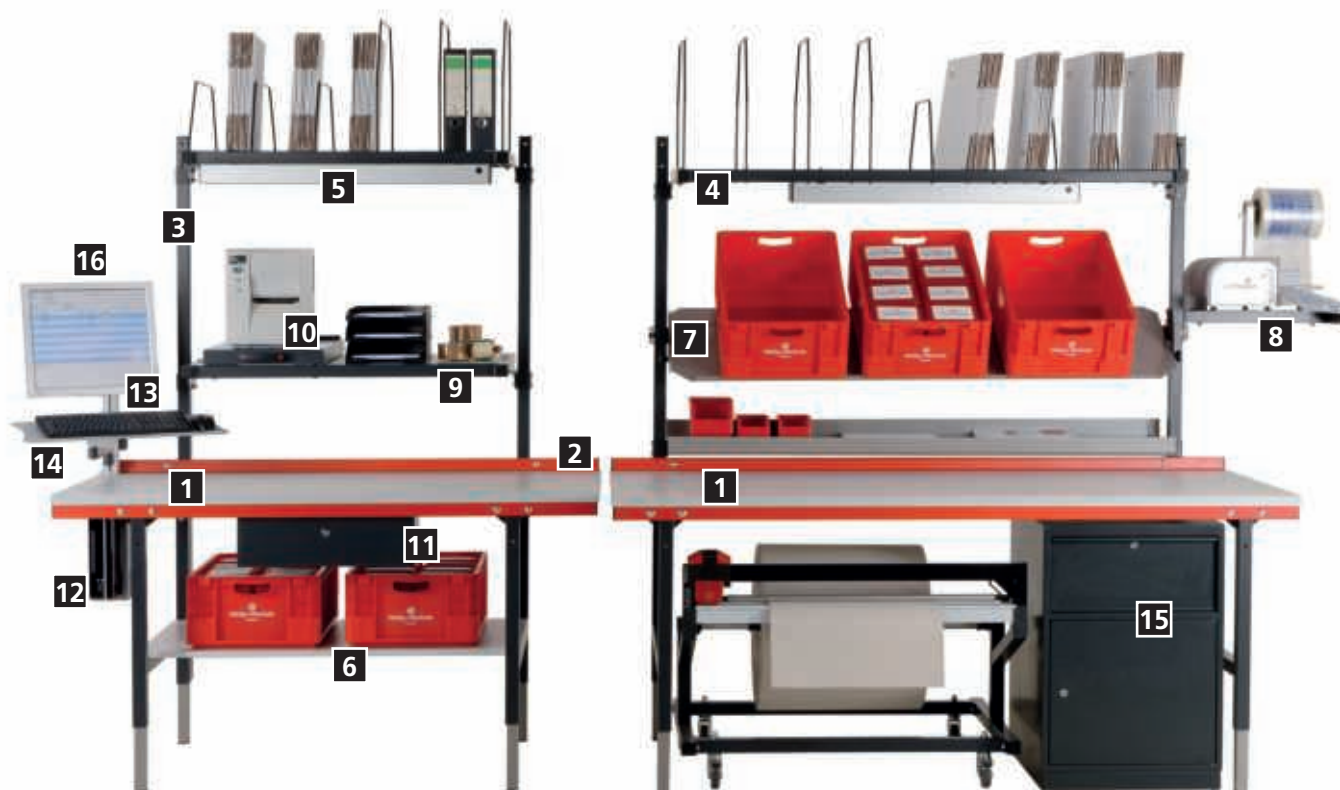

Zubehör für Tischbreite 1600 und 2000 mm

POS	Art.-Nr.	Maße in mm (B x T x H)	Beschreibung	Preis in €
3	03.PT2062	1170	Befestigungsholme, kurze Ausführung, über Tisch 485 mm mit Schraubbefestigung an Tischbeinen, VE = 2 Stück, für Tisch 03.PT163000 und 03.PT203000	145,16
3	03.PT2064	1770	Befestigungsholme, lange Ausführung, über Tisch 1085 mm mit Schraubbefestigung an Tischbeinen, VE = 2 Stück, für Tisch 03.PT163000 und 03.PT203000	159,86
3	03.PT2065	1170	Befestigungsholme, kurze Ausführung, über Tisch 485 mm mit Schraubbefestigung an Tischbeinen, VE = 2 Stück, für Tisch 03.PT16350, 03.PT203500, 03.PT163800 und 03.PT203800	154,35
3	03.PT2066	1770	Befestigungsholme, lange Ausführung, über Tisch 1085 mm mit Schraubbefestigung an Tischbeinen, VE = 2 Stück, für Tisch 03.PT16350, 03.PT203500, 03.PT163800 und 03.PT203800	226,01
8	03.PT2082	440 x 520 x 90	Universalablage für Monitor, Klebestreifengeber etc., Klemm-Montage an den Holmen, Flächenbelastung max. 25 kg	191,10
10	03.PT205350	375 x 658 x 100	Druckerauszug zur Montage auf Artikel Anbaumagazin	542,06
11	03.PT200600	520 x 500 x 150	Stahlschublade verschließbar, rechts und/oder links unter Tisch einsetzbar, Kunststoff-Gleitführung, mit Sicherung gegen Herausrutschen, Tragkraft 35 kg, Innenmaß: 460 x 495 x 120	317,89
12	03.PT228100	100-242 x 150 x 320-545	PC-Halterung zur Montage unter dem Packtisch, inkl. Befestigungsschrauben und Bohrschablone	192,94
	03.PT228101	130 x 240 x 120	Holmbefestigung für PC-Halterung	55,13
13	03.PT509001	51 x 51 x 445	Tragsäule mit Klemmbefestigung zur Befestigung eines TFT Gelenkarmes und einer Tastaturablage, Aluminiumprofil mit Klemmbefestigung, Klemmbereich 14-40 mm	217,35
	03.PT509002	51 x 51 x 445	Tragsäule mit Klemmbefestigung zur Befestigung eines TFT Gelenkarmes und einer Tastaturablage, Aluminiumprofil mit Klemmbefestigung, Klemmbereich 5-65 mm	277,83
	03.PT509006	51 x 51 x 845	Tragsäule mit Klemmbefestigung zur Befestigung eines TFT Gelenkarmes und einer Tastaturablage, Aluminiumprofil mit Klemmbefestigung, Klemmbereich 5-65 mm	410,13
14	03.PT509201	640 x 728 x 120	Tastatur- und Mausablage mit Gelenkarm zur flexiblen Befestigung an der Tragsäule oder Adapter, Ablagefläche: 640 x 172mm, Tragkraft 10 kg	347,76
15	03.PT20	535 x 600 x 785	Schrankeinheit mit 1 x Tür, 1 x Schublade	843,41
16	03.509204	47 x 67 x 200	Adapter für Gelenkarm und Tragschlitten	389,34



Packtisch Basic



- Stabile Vierkant-Stahlrohrgestelle 40 x 40 mm
- Oben vorne 4-Kant Rohr Unterzug
- Oben hinten Versteifungsblech zur Stabilisierung
- Arbeitsplatte wahlweise:
Buche-Multiplex mehrschichtverleimt, geölt oder
MDF-Arbeitsplatte mit 0,7 mm HPL-Belag, 4-seitig, ABS-Kanten 40 mm
- Werkbank-Nivelierung bei Bodenunebenheiten
- Tragkraft 300 kg
- Lieferung montiert



Grundtisch 750 mm tief

Art.-Nr.	Maße in mm (B x T x H)	Arbeitsplatte	Preis in €
PT1575BU	1500 x 750 x 859	Buche-Multiplex	390,28
PT2075BU	2000 x 750 x 859	Buche-Multiplex	478,52
PT1575HPL	1500 x 750 x 859	MDF mit HPL-Belag	459,88
PT2075HPL	2000 x 750 x 859	MDF mit HPL-Belag	571,75

Grundtisch 900 mm tief

Art.-Nr.	Maße in mm (B x T x H)	Arbeitsplatte	Preis in €
PT1590BU	1500 x 900 x 859	Buche-Multiplex	451,69
PT2090BU	2000 x 900 x 859	Buche-Multiplex	556,21
PT1590HPL	1500 x 900 x 859	MDF mit HPL-Belag	536,21
PT2090HPL	2000 x 900 x 859	MDF mit HPL-Belag	669,10

Höhenverstellung

- Höhenverstellung im Raster von 25 mm
- Komplett für 4 FüÙe

Art.-Nr.	Ausführung	Preis in €
03.15.95	Höhenverstellung um 325 mm	91,97



- Untergestell aus Stahlrohr 45 x 45 mm
- Fuß aus Aluminium-Profilen 40 x 40 mm
- Arbeitsplatte wahlweise:
 - Buche-Multiplex mehrschichtverleimt, geölt oder
 - MDF-Arbeitsplatte mit 0,7 mm HPL-Belag, 4-seitig, ABS-Kanten 40 mm
- Hubgeschwindigkeit 12 mm/s
- 4 verschiedene Arten von Höhenverstellungen:
 - Klemmfeststellung 200 kg Tragkraft
 - Kurbelverstellung 200 kg Tragkraft
 - Elektrische HV mit 1 Motor 180 kg Tragkraft
 - Elektrische HV mit 2 Motoren 300 kg Tragkraft
- Lieferung unmontiert



Grundtisch 750 mm tief

- Maße in mm (B x T x H): 1500 x 750 x 710-1055 mm

Art.-Nr.	Höhenverstellung	Arbeitsplatte	Preis in €
PT4150KL75B	Klemmfeststellung	Buche-Multiplex	701,01
PT4150KU75B	Kurbelverstellung	Buche-Multiplex	1.337,48
PT4150E175B	Elektrisch 1 Motor	Buche-Multiplex	1.721,14
PT4150E275B	Elektrisch 2 Motoren	Buche-Multiplex	1.809,56
PT4150KL75H	Klemmfeststellung	MDF HPL-Belag	770,62
PT4150KU75H	Kurbelverstellung	MDF HPL-Belag	1.407,09
PT4150E175H	Elektrisch 1 Motor	MDF HPL-Belag	1.790,75
PT4150E275H	Elektrisch 2 Motoren	MDF HPL-Belag	1.879,17

Grundtisch 750 mm tief

- Maße in mm (B x T x H): 2000 x 750 x 710-1055 mm

Art.-Nr.	Höhenverstellung	Arbeitsplatte	Preis in €
PT4200KL75B	Klemmfeststellung	Buche-Multiplex	805,42
PT4200KU75B	Kurbelverstellung	Buche-Multiplex	1.471,29
PT4200E175B	Elektrisch 1 Motor	Buche-Multiplex	1.854,98
PT4200E275B	Elektrisch 2 Motoren	Buche-Multiplex	1.943,38
PT4200KL75H	Klemmfeststellung	MDF HPL-Belag	898,65
PT4200KU75H	Kurbelverstellung	MDF HPL-Belag	1.564,52
PT4200E175H	Elektrisch 1 Motor	MDF HPL-Belag	1.948,21
PT4200E275H	Elektrisch 2 Motoren	MDF HPL-Belag	2.036,60

Grundtisch 900 mm tief

- Maße in mm (B x T x H): 1500 x 900 x 710-1055 mm

Art.-Nr.	Höhenverstellung	Arbeitsplatte	Preis in €
PT4150KL90H	Klemmfeststellung	MDF mit HPL-Belag	834,76
PT4150KU90H	Kurbelverstellung	MDF mit HPL-Belag	1.474,69
PT4150E190H	Elektrisch 1 Motor	MDF mit HPL-Belag	1.859,33
PT4150E290H	Elektrisch 2 Motoren	MDF mit HPL-Belag	1.947,76
PT4150KL90B	Klemmfeststellung	Buche-Multiplex	750,25
PT4150KU90B	Kurbelverstellung	Buche-Multiplex	1.390,17
PT4150E190B	Elektrisch 1 Motor	Buche-Multiplex	1.774,81
PT4150E290B	Elektrisch 2 Motoren	Buche-Multiplex	1.863,24

Grundtisch 900 mm tief

- Maße in mm (B x T x H): 2000 x 900 x 710-1055 mm

Art.-Nr.	Höhenverstellung	Arbeitsplatte	Preis in €
PT4200KL90H	Klemmfeststellung	MDF HPL-Belag	981,43
PT4200KU90H	Kurbelverstellung	MDF HPL-Belag	1.650,76
PT4200E190H	Elektrisch 1 Motor	MDF HPL-Belag	2.035,40
PT4200E290H	Elektrisch 2 Motoren	MDF HPL-Belag	2.123,82
PT4200KL90B	Klemmfeststellung	Buche-Multiplex	869,48
PT4200KU90B	Kurbelverstellung	Buche-Multiplex	1.538,81
PT4200E190B	Elektrisch 1 Motor	Buche-Multiplex	1.923,45
PT4200E290B	Elektrisch 2 Motoren	Buche-Multiplex	2.011,87



Zusammenstellung für Packtisch Basic, Breite 2000 mm

POS	Art.-Nr.	Maße in mm (B x T x H)	Beschreibung	Preis in €
1	PT2075BU	2000 x 750 x 859	Packtisch Basic, 750 mm tief, Arbeitsplatte Buche-Multiplex 40 mm	478,52
2	03.935.125.240	H 1250	Tragsäulenprofil 30 x 60 mm, links	91,97
	03.935.125.140	H 1250	Tragsäulenprofil 30 x 60 mm, rechts	91,97
3	03.935.TR10L	1000	Traverse Bildschirmhalter, links, 1000 mm	18,77
4	03MONHAL	125 x 125 x 121	Monitorhalterung, wird an der Traverse befestigt	94,58
5	03.910.320	1000 x 320 x 20	Fachboden neigbar 0,10 und 20°	83,90
6	03.910.220	1000 x 220 x 20	Fachboden neigbar 0,10 und 20°	78,93
7	PT10ROHAMW	1000 x 32	Rollenhalter inkl. Achse für Multiwand, ohne Papierrolle	178,18
8	PTTAAUFB320	598 x 300 x 95	Tastaturauszug unter Fachboden, für 320 mm tiefen Fachboden	126,77
9	07.89.06	250 x 550 x 500	PC-Halter H, zur Befestigung unter der Arbeitsplatte, die Breite ist einstellbar	62,15
10	PTFBXXXXMML50	900 x 650 x 100/515	Kartonagenwagen mit Haltebügel, 4 Lenkrollen mit Feststeller Ø 50 mm, Tragkraft 120 kg, nachrüstbar	267,23



Tragsäulenprofil 30 x 60 mm

- Verstärkt durch U-Profilrohr
- Für geringere Plattenstärken auf Anfrage
- Für die Montage auf 2 m-Arbeitsflächen werden 3 Tragsäulen benötigt
- Linke Säule wird auch als mittlere Säule verwendet

Art.-Nr.	Maße in mm	Preis in €
03.935.650.240	650 links	82,65
03.935.650.140	650 rechts	82,65
03.935.950.240	950 links	88,25
03.935.950.140	950 rechts	88,25
03.935.125.240	1250 links	91,97
03.935.125.140	1250 rechts	91,97



Tastaturauszug unter Fachboden

- Für 320 und 420 mm tiefen Fachboden

Art.-Nr.	Maße in mm (BxTxH)	Preis in €
PTTAAUFB320	598 x 300 x 95	126,77



Traverse für Bildschirmhalter

Art.-Nr.	Ausführung	Preis in €
03.935.TR10L	links, 1000 mm	18,77
03.935TR100	rechts, 1000 mm	21,76
03.935TR150	1500 mm	25,44
03.935TR200D	2000 mm	28,05



Fachboden Standardtiefe 220 mm

Art.-Nr.	Maße in mm (B x T x H)	Nutzmaß in mm (B x T)	Preis in €
03.910.220	1000 x 220 x 20	914 x 218	78,93
03.915.220	1500 x 220 x 20	1414 x 218	88,88
03.920.220	2000 x 220 x 20	1864 x 218	100,67

Fachboden Standardtiefe 320 mm

Art.-Nr.	Maße in mm (B x T x H)	Nutzmaß in mm (B x T)	Preis in €
03.910.320	1000 x 320 x 20	914 x 318	83,90
03.915.320	1500 x 320 x 20	1414 x 318	95,69
03.920.320	2000 x 320 x 20	1864 x 318	108,14

Fachboden Standardtiefe 420 mm

Art.-Nr.	Maße in mm (B x T x H)	Nutzmaß in mm (B x T)	Preis in €
03.910.420	1000 x 420 x 20	914 x 418	87,62
03.915.420	1500 x 420 x 20	1414 x 418	110,61
03.920.420	2000 x 420 x 20	1864 x 418	123,05



Rollenhalter inkl. Achse Ø 32 mm für Multiwand

Art.-Nr.	Breite in mm	Preis in €
PT10ROHAMW	1000	178,18
PT15ROHAMW	1500	236,46



Monitorhalterung zusätzlich

- Wird an der Traverse befestigt

Art.-Nr.	Maße in mm (BxTxH)	Preis in €
03MONHAL	125 x 121 x 125	94,58



Zusammenstellung für Packtisch Basic, Breite 1500 mm

POS	Art.-Nr.	Maße in mm (B x T x H)	Beschreibung	Preis in €
1	PT1575BU	1500 x 750 x 859	Packtisch Basic, 750 mm tief, Arbeitsplatte Buche-Multiplex 40 mm	390,28
2	03.935.125.240	H 1250	Tragsäulenprofil 30 x 60 mm, links	91,97
	03.935.125.140	H 1250	Tragsäulenprofil 30 x 60 mm, rechts	91,97
3	03.915.320	1500 x 320 x 20	Fachboden Standard, Fachbodentiefe 320 mm	95,69
4	03.915.420G	1500 x 420	Fachboden gelocht zum Einhängen zwischen den Tragsäulen	164,66
5	03.PT2956	H 250 mm	Haltebügel für 420 mm tiefen Fachboden	16,42
	03.PT2957	H 450 mm	Haltebügel für 420 mm tiefen Fachboden	19,25
6	PT15ETHAMW	1500	Etikettenhalter Multiwand	95,69
7	03.2018-02D	1383 x 735 x 40	Stahl-Fachboden ganze Tiefe, inklusive zwei zusätzlichen Streben	104,41



Tragsäulenprofil 30 x 60 mm

- Verstärkt durch U-Profilrohr
- Für geringere Plattenstärken auf Anfrage
- Für die Montage auf 2 m-Arbeitsflächen werden 3 Tragsäulen benötigt
- Linke Säule wird auch als mittlere Säule verwendet

Art.-Nr.	Maße in mm	Preis in €
03.935.650.240	650 links	82,65
03.935.650.140	650 rechts	82,65
03.935.950.240	950 links	88,25
03.935.950.140	950 rechts	88,25
03.935.125.240	1250 links	91,97
03.935.125.140	1250 rechts	91,97



Fachboden gelocht zum Einhängen zwischen den Tragsäulen

- Für die Verwendung von Haltebügel
- Verstellbar in Neigung und Höhe
- Neigung 0°, 10° und 20°, inkl. Abrollrand
- Inklusive Halterung

Art.-Nr.	Maße in mm (B x T)	Preis in €
03.910.420G	1000 x 420	145,22
03.915.420G	1500 x 420	164,66
03.920.420G	2000 x 420	179,53

Art.-Nr.	Maße in mm (B x T)	Preis in €
03.910.620G	1000 x 600	157,85
03.915.620G	1500 x 600	178,98
03.920.620G	2000 x 600	195,14



Etikettenuntensilo für Multiwand

Art.-Nr.	Breite in mm	Preis in €
PT10ETHAMW	1000	83,90
PT15ETHAMW	1500	95,69



Fachboden Standardtiefe 220 mm

Art.-Nr.	Maße in mm (B x T x H)	Nutzmaß in mm (B x T)	Preis in €
03.910.220	1000 x 220 x 20	914 x 218	78,93
03.915.220	1500 x 220 x 20	1414 x 218	88,88
03.920.220	2000 x 220 x 20	1864 x 218	100,67

Fachboden Standardtiefe 320 mm

Art.-Nr.	Maße in mm (B x T x H)	Nutzmaß in mm (B x T)	Preis in €
03.910.320	1000 x 320 x 20	914 x 318	83,90
03.915.320	1500 x 320 x 20	1414 x 318	95,69
03.920.320	2000 x 320 x 20	1864 x 318	108,14

Fachboden Standardtiefe 420 mm

Art.-Nr.	Maße in mm (B x T x H)	Nutzmaß in mm (B x T)	Preis in €
03.910.420	1000 x 420 x 20	914 x 418	87,62
03.915.420	1500 x 420 x 20	1414 x 418	110,61
03.920.420	2000 x 420 x 20	1864 x 418	123,05



Haltebügel für 420 mm tiefen Fachboden

Art.-Nr.	Höhe in mm	Preis in €
03.PT2956	250	16,42
03.PT2957	450	19,25

Haltebügel für 600 mm tiefen Fachboden

Art.-Nr.	Höhe in mm	Preis in €
03.PT2954	250	17,28
03.PT2955	450	20,26

Scannerhalter

- Maximale Einstellungsfreiheit
- Passend für handelsübliche Industriescanner
- Öffnung: 90 x 54 mm
- Scanneraufnahme (BxHxT): 89 x 55 x 125 mm
- Lamellen: 18 Stück, 15 mm Breite
- Gehäuse: Massives Kunststoffgehäuse, Stahlhalterung
- Lieferung ohne Scanner



Art.-Nr.	Preis in €
PTSCHA100548	250,64

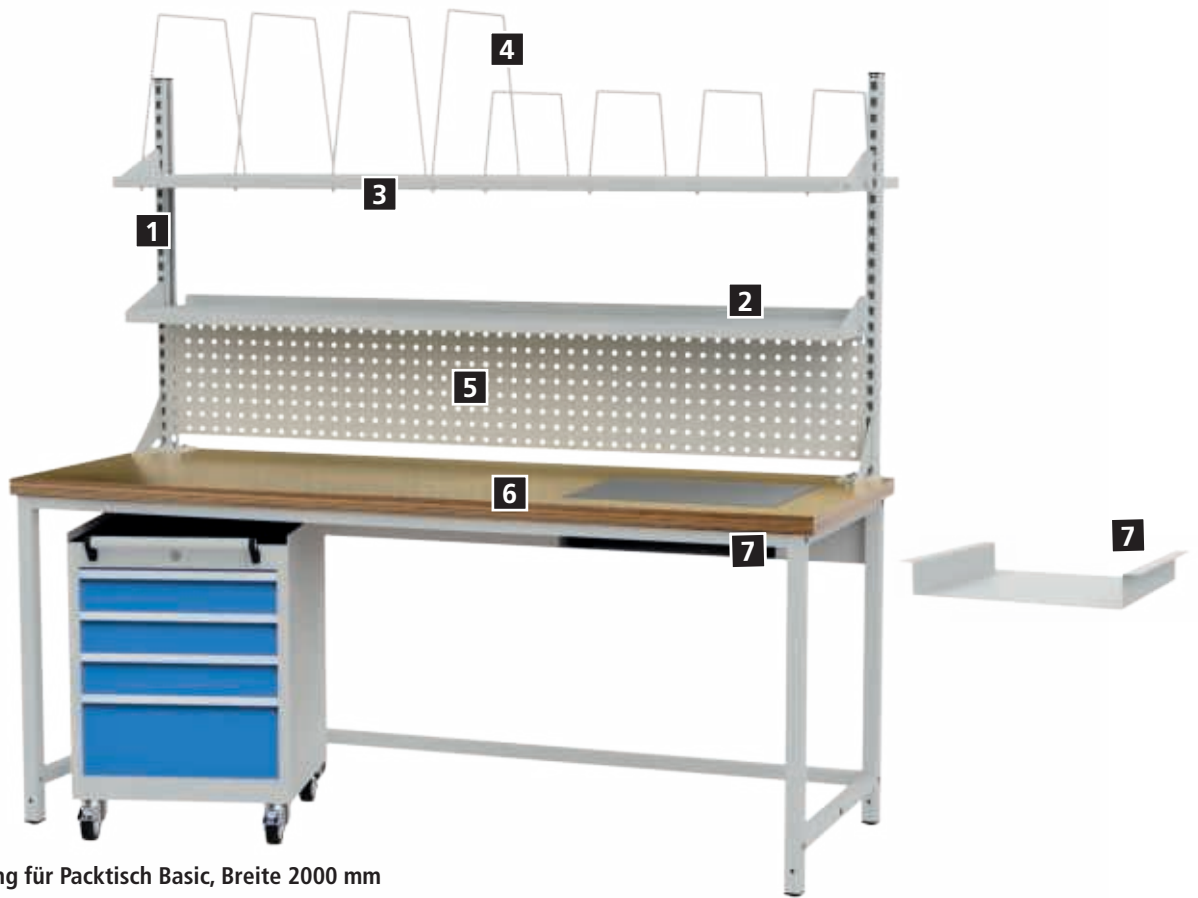

Zusammenstellung für Packtisch Basic, Breite 2000 mm

POS	Art.-Nr.	Maße in mm (B x T x H)	Beschreibung	Preis in €
1	03.935.950.240	H 950	Tragsäulenprofil 30 x 60 mm, links	88,25
	03.935.950.140	H 950	Tragsäulenprofil 30 x 60 mm, rechts	88,25
2	03.920.320	2000 x 320 x 20	Fachboden Standard	108,14
3	03.920.620G	2000 x 600	Fachboden gelocht zum Einhängen zwischen den Tragsäulen	195,14
4	03.PT2956	H 250 mm	Haltebügel für 420 mm tiefen Fachboden	16,42
	03.PT2957	H 450 mm	Haltebügel für 420 mm tiefen Fachboden	19,25
5	03.983.105	2000 x 20 x 302	Lochwand	84,52
6	03.PTWAAUSS	2000 x 750 x 40	Arbeitsplatte mit Ausschnitt für Waage, Bitte geben Sie die Grundfläche der Waage an.	365,56
7	03.PTWAHA		Waagenhalterung U-förmig zur Befestigung unter der Platte Bitte geben Sie die Grundfläche und die Höhe der Waage an.	60,91

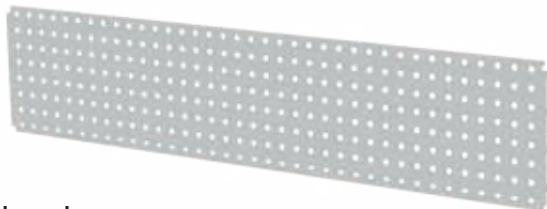

Lochwand

- 2000 mm Lochwände können nur bei Aufbauten ohne Obergestell angebracht werden, ansonsten werden 2 x 1000 mm benötigt
- Stahlplatte, quadratisch gelocht, 10 x 10 mm

Art.-Nr.	Maße in mm (B x T x H)	Preis in €
03.983.101	700 x 20 x 302	57,18
03.983.103	1500 x 20 x 302	67,12
03.983.105	2000 x 20 x 302	84,52

Tablet Wand-Halterung mit Schwenkarm

- Universell und flexibel einsetzbar
- Optimaler Sehabstand durch individuelle Tablet-Bildschirmpositionierung
- Neigebereich Halter: -6° bis +46°; drehbar: 180°
- Farbe: metallic silber

Art.-Nr.	Maße in mm (B x T x H)	Anwendung Befestigung	Preis in €
07.8934LW	95 x 225 x 170	Lochplatte	263,06
07.8934TR		Tragsäule	263,06



Zubehörsatz für Arbeitsplatzleuchten schwenkbar

- 1 Paar, 2 Stück

Art.-Nr.	Höhe in mm	Verwendung	Preis in €
4016221000	80	APL premium (Seite 303-306)	12,74
4016137000	80	APL universal (Seite 302)	12,74



Energieeinheit mit 2x Schuko-Steckdose und 1x Netzwerk

- Zur Befestigung unter der Arbeitsplatte oder an der Tragsäule

Art.-Nr.	Maße in mm (BxTxH)	Preis in €
PTEK375	375 x 60 x 130	205,61



Schwenkarmhalter Standard | Tragsäule

- Zur seitlichen Befestigung an der Tragsäule
- Dient zur Aufnahme der Schwenkarme

Art.-Nr.	Ausführung	Preis in €
07.98.02	Für den Schwenkarm 40 x 40 x 2 mm	43,51



Schwenkarm mit Ablage und Riffelgummi

Art.-Nr.	Maße in mm (B x T x H)	Preis in €
07.98.11	420 x 300 x 20	187,68



Schwenkarm mit Monitorhalterung

- VESA 75 / 100 mm

Art.-Nr.	Maße in mm (B x T x H)	Preis in €
07.98.07	700 x 370 x 320	208,81



Schwenkarm mit Bildschirm- und Tastaturhalterung schräg

- VESA 75 / 100 mm
- Ablageboden aus Stahlblech gekantet

Art.-Nr.	Maße in mm (B x T x H)	Preis in €
07.98.15	700 x 370 x 320	251,50



Flachbildschirmhalterung für Lochwand

- Verschraubbar nach VESA Norm

Art.-Nr.	Maße in mm (BxTxH)	Preis in €
07.45.21	160 x 30 x 210	41,27



Monitorhalterung schwenkbar, zur Befestigung auf der Flachbildschirmhalterung

- Verschraubbar nach VESA Norm

Art.-Nr.	Maße in mm (BxTxH)	Preis in €
07.45.22	125 x 75 x 125	53,31



Packtische - Arbeitsplatzsysteme

Packtische - Kombinationen aus der Praxis



Achssatz

- Inkl. zusätzlichen Strebe und Achsrohr Ø 32 mm
- Nachrüstbar
- Für Packtisch basic und Komfort verwendbar

Art.-Nr.	Breite in mm	Preis in €
03.PTACS15	1500	145,79
03.PTACS20	2000	204,91

Unterhängeschränke

- Schubladen-Vollauszug (VA) 100 % - Tragkraft 50 kg
- Kugelführungen



- 1 x Schublade 150 mm

Art.-Nr.	Maße in mm (BxTxH)	Preis in €
53.150	531 x 500 x 215	341,81
38.150	381 x 500 x 215	321,91



- 3 x Schublade 100 mm

Art.-Nr.	Maße in mm (BxTxH)	Preis in €
53.300	531 x 500 x 365	472,31
38.300	381 x 500 x 365	432,53



- 2 x Schublade 200 mm

Art.-Nr.	Maße in mm (BxTxH)	Preis in €
44.011	531 x 500 x 465	446,22
38.011	381 x 500 x 465	410,17



- 1 x Flügeltüre 350 mm

Art.-Nr.	Maße in mm (BxTxH)	Preis in €
44.001	531 x 500 x 465	381,57



Hängeblock-Aufnahme für Basic

- Zwingend zur Montage der Hängeschränke erforderlich
- Buche-Multiplex
- Verpackungseinheit: 2 Stück

Art.-Nr.	Preis in €
03.5340.35	19,89



Hängeblock-Aufnahme für Komfort

- Zwingend zur Montage der Hängeschränke erforderlich
- Verpackungseinheit: 2 Stück

Art.-Nr.	Tischtiefe in mm	Preis in €
4XXXXX75TR	750	61,39
4XXXXX90TR	900	66,50

- Untergestell aus Stahlrohr 45 x 45 mm
- Fuß aus Aluminium-Profilen 40 x 40 mm
- Arbeitsplatte wahlweise:
Buche-Multiplex mehrschichtverleimt, geölt oder



Beistelltisch höhenverstellbar

- Arbeitsplatte Buche-Multiplex 40 mm

Art.-Nr.	Maße in mm (BxTxH)	Preis in €
4075KL75GB	750 x 750 x 710-1055	551,85
4075KL90GB	750 x 900 x 710-1055	578,70

- MDF-Arbeitsplatte mit 0,7 mm HPL-Belag, 4-seitig, ABS-Kanten 40 mm
- Klemmfeststellung 200 kg Tragkraft
- Lieferung unmontiert



Beistelltisch höhenverstellbar

- Arbeitsplatte MDF mit HPL-Belag 40 mm

Art.-Nr.	Maße in mm (BxTxH)	Preis in €
4075KL75GH	750 x 750 x 710-1055	587,90
4075KL90GH	750 x 900 x 710-1055	620,96



Mobilzusatz workergo 4-Fuß - Expanderrollen Ø 100 mm

Art.-Nr.	Beschreibung	Preis in €
4XXXXXMBL100	2 x Bockrolle, 2 x Lenkrolle mit Feststeller	129,26
4XXXXXMLL100	4 Lenkrollen, 2 mit Feststeller	135,48

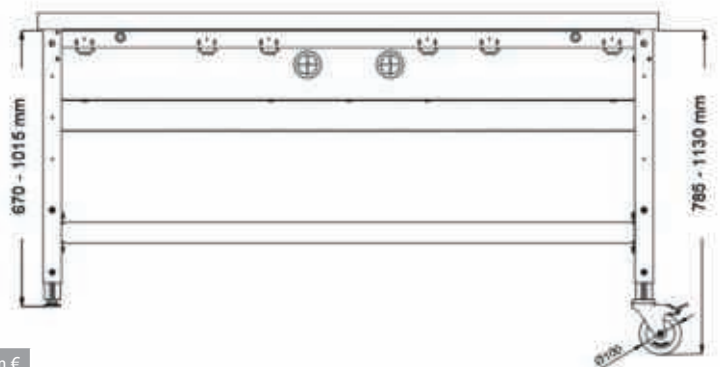

Rollcontainer

- 3 x Schublade
- Schubladennutzmaß: 450 x 400 mm
- Zentralverriegelung über Zylinderschloss
- Schubladen-Vollauszug 100 %, Tragkraft je Schublade 50 kg
- Inkl. Abrollrand und Riffelgummi
- 4 x Lenkrolle Ø 80 mm mit 2 x mit Feststeller

Art.-Nr.	Maße in mm (B x T x H)	Preis in €
46.021BR80	530 x 500 x 745	698,70



Rollcontainer

- 4 x Schublade
- Schubladennutzmaß: 450 x 400 mm
- Zentralverriegelung über Zylinderschloss
- Schubladen-Vollauszug 100 %, Tragkraft je Schublade 50 kg
- Inkl. Abrollrand und Riffelgummi
- 4 x Lenkrolle Ø 80 mm mit 2 x mit Feststeller

Art.-Nr.	Maße in mm (B x T x H)	Preis in €
46.220BR80	530 x 500 x 745	776,33



Schneidständer

- Schneidständer für Pappe, Luftpolsterfolien, Schaumfolie etc.
- Leicht auswechselbare Messerkassette
- Rundmesser für Papier, Wellpappe etc.
- Die Messerkassetten lassen sich mit einem Handgriff und ohne Werkzeug ganz einfach auswechseln für Folien, Weich- und Luftpolsterfolien



Abrollbock, fahrbar

- Max. Gewicht pro Rolle 200 kg
- Max. Rollen-Ø 500 mm

Art.-Nr.	Schnittbreite x T x H in mm	Preis in €
07.23107	750 / 1000 x 600 x 400	479,59
07.23110	1000 / 1250 x 600 x 400	505,31
07.23112	1250 / 1500 x 600 x 400	536,55

Doppel-Schneidständer waagrecht

- Austrittshöhe stufenlos einstellbar
- Max. Rollen-Ø je 800 mm
- Max. ges. 130 kg

Art.-Nr.	Schnittbreite x T x H in mm	Preis in €
07.26407	1120 x 850 x 1665	1.337,88
07.26410	1370 x 850 x 1665	1.391,78
07.26412	1620 x 850 x 1665	1.484,18
07.26416	1920 x 850 x 1665	1.640,10

Anbau-Schneidvorrichtung

- Klemmbereich bis 70 mm

Art.-Nr.	Schnittbreite x T x H in mm	Preis in €
07.55107	750 / 1020 x 250 x 1280	678,04
07.55110	1000/1270 x 250 x 1280	701,93
07.55112	1250/1533 x 250 x 1280	727,65



Schneidständer waagrecht

- Austrittshöhe stufenlos einstellbar
- Max. Rollen-Ø 800 mm
- Max. 100 kg

Art.-Nr.	Schnittbreite x T x H in mm	Preis in €
07.26207N	750 / 1120 x 850 x 1165	694,93
07.26210N	1000 / 1370 x 850 x 1165	735,35
07.26212N	1250 / 1620 x 850 x 1165	775,78
07.26216N	1600 / 1970 x 850 x 1165	854,70
07.26218N	1800 / 2170 x 850 x 1165	952,88

Tisch-Schneidgerät

- Max. Rollen-Ø 250 mm
- Max. 80 kg

Art.-Nr.	Schnittbreite x T x H in mm	Preis in €
07.25607	750 / 1000 x 341 x 340	784,61
07.25610	1000 / 1250 x 341 x 340	825,04
07.25612	1250 / 1500 x 341 x 340	861,79
07.25716	1600 / 1850 x 341 x 340	990,41

Schneidständer senkrecht

- Max. Rollen-Ø 800 mm
- Max. 200 kg

Art.-Nr.	Schnittbreite x T x H in mm	Preis in €
07.35110	1000 / 800 x 880 x 1295	861,79
07.35112	1250 / 800 x 880 x 1545	904,05
07.35116	1600 / 800 x 880 x 1895	940,80
07.35118	1800 / 800 x 880 x 2095	1.161,30
07.35120	2000 / 800 x 880 x 2295	1.196,21



Tischwaage als 2-Bereichswaage, eichfähig

- Wägeplattform aus Edelstahl, Unterbau gepulvert
- Zuverlässige, äußerst präzise Industriewaage
- Inkl. Auswertegerät 82B1, Verwendbar als Tisch- und Wandgerät
- 1 x serielle Schnittstelle RS-232 on board
- Integriertes Netzteil für 230 V
- Netzstecker mit 2 m Kabel
- DMS-Wägezelle aus eloxierter Aluminiumlegierung (IP66)
- 2 m Messkabel (Festanschluss)
- Wägebereich bis 60 kg / 10 g bis 30 kg, ab 30 kg / 20 g



Art.-Nr.	Wägeplattform in mm	Wägebereich in kg	Ziffernschritt in g	Preis in €
03.WA833B1	500 x 400	60	10 / 20	1.824,13

NEU

Konformitätsbewertung (HKB) für Waagen bis 60 kg

Art.-Nr.	Preis in €
03.WA114223	118,45

Schnittstellenkabel 2,4 m

- 1 x serielle Schnittstelle RS-232 on bord

Art.-Nr.	Preis in €
03.WARS2320404	129,00

Zählwaage 30 kg/1 g, nicht eichfähig

- Gehäuse aus ABS-Kunststoff
- Wägeplattform aus Edelstahl
- 3 x LCD-Anzeigen, Ziffernhöhe 14 mm mit blauer Hinterleuchtung, Folientastatur mit Druckpunktasten, Ziffernblock und akustischer Rückmeldung
- Wägefunktionen: Trieren, Zählen, Summieren, Sollgewichtskontrolle
- Serielle Schnittstelle RS-232 als Sub-D Buchse für Druckeranschluss außerdem akustisch-optisches Signal
- Optimierung der Zählgenauigkeit
- 200 Speicher für Referenzgewicht
- Akkubetrieb
- Steckernetzgerät mit 1,5 m Kabel
- Einschl. Klarsicht-Schutzhaube
- Zum Zählen von Teilen ab 0,8 g



Art.-Nr.	Wägeplattform in mm	Wägebereich in kg	Ziffernschritt in g	Preis in €
03.WA200927	280 x 220	30	1	406,28



workalu®



PRODUKTKATALOG



Allgemeine Eigenschaften und Vorteile von Aluminiumprofilen*

- Modular, ein Stecksystem für alle Anforderungen
- Kein Bohren. Die Profile werden bereits zugeschnitten und Ihnen zur einfachen Selbstmontage bereitgestellt
- Nicht magnetisch bzw. magnetisierbar
- Die Oberfläche des Aluminiumprofils ist eloxiert und somit nicht elektrisch leitend. Sie dient als elektrische Isolation.
- Bei richtiger Kontaktierung ist das Aluminiumprofil gut elektrisch leitfähig. Die Kontaktierung erfolgt über die Stirnseite des Profils an welcher keine Eloxalschicht besteht.
- Sehr leicht durch seine geringe Dichte 2,71 g/cm³, dies entspricht etwa einem Drittel des Gewichts von Stahl
- Hoch Korrosionsbeständig
- Hygienisch, einfach zu reinigen

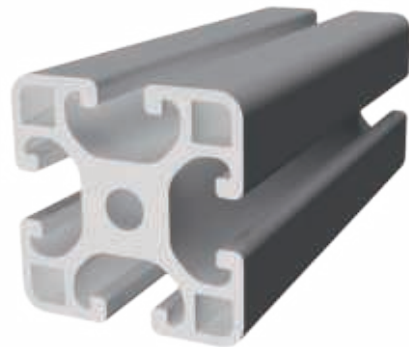

Eigenschaften und Vorteile der workalu® Produktserie

- Hohe Kombinationsvielfalt durch das Baukastensystem
- Schnelle und einfache Kombinationsmöglichkeiten aller Tischvarianten und Zubehörteile
- Schnelle und einfache Profilverschiebung durch Eckverbindungen, doppelseitige Gestelle und Anbaumodule
- Umfangreiches Zubehör, aktuelle Zubehörteile sind mit neuer workalu® -Serie kombinierbar
- Längs zum Profil in Nut variabel und stufenlos verschiebbar

*im Folgenden auch Aluprofil genannt

Funktionsweise:

- 1** Die Hülsen inklusive Schrauben werden mit einer Bohrmaschine in die Profilmuten geschraubt und die Nutensteine in die dazugehörige, zu verschraubende Profilmutter des anderen Profils geschoben. **2** Danach werden die Schrauben in den Nutenstein geschraubt und festgezogen.

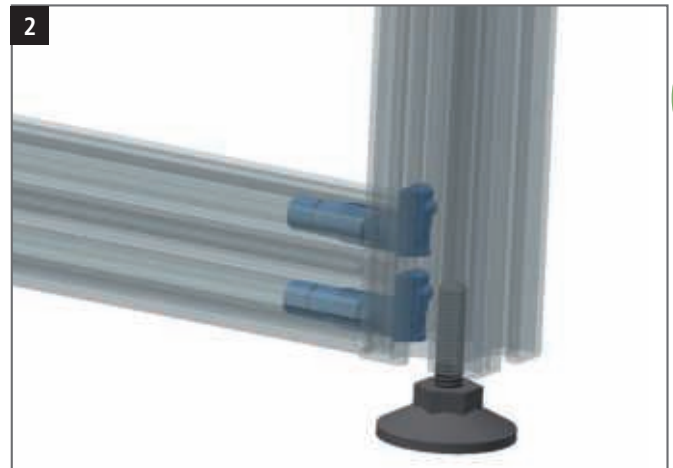
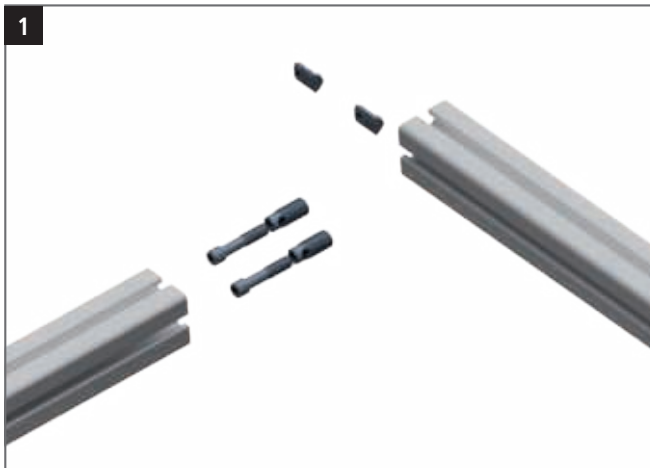

Niveaueausgleich:

Die workalu® 4-Fuß-Tische können um 20 mm in der Höhe angepasst werden. Bodenunebenheiten können so einfach ausgeglichen werden.



Unsere Lösung

Der workalu® hat die Eigenschaft an der Vielfältigkeit des Arbeitsplatzes zu wachsen.

Durch die flexiblen Anwendungsmöglichkeiten des Aluminiumprofils sowie dem zahlreichen Zubehör kann der Arbeitsplatz jederzeit erweitert werden. Dadurch lässt sich ein optimaler Greifraum schaffen, welcher unter ergonomischem Aspekt essentiell ist.

Vorteile kurz zusammengefasst:

- Montagezeiten werden reduziert
- Ergonomische Arbeitsplatzgestaltung
- Modular und einfach erweiterbar
- Schlankes und zeitloses Design

Mit dem workalu® passt sich der Arbeitsplatz den Anforderungen des Menschen an und nicht umgekehrt. Er lässt sich beliebig und jederzeit variabel erweitern und verändern. Nur durch diese Variabilität und Flexibilität können Arbeitsabläufe optimiert und gesteigert werden. Statische, nicht veränderbare Arbeitsplätze gehören der Vergangenheit an.





Arbeitsplatten





Buche Multiplex Arbeitsplatte

Seite 436



Rotbuche Arbeitsplatte Massiv

Seite 438



Werkbankplattenabschluss und Rückbrett

Seite 439



MDF-Arbeitsplatten, Kunststoffplatten

Seite 440



Plattenverbinder

Seite 442



Spankernarbeitsplatte und ESD-leitfähige Platte

Seite 443

Hinweis zu Massivholz- und Multiplexplatten

Holz ist ein Naturmaterial und kann daher in Farbe, Struktur und Maserung variieren. Leichte Veränderungen wie minimales Schwinden oder Verziehen sind materialtypisch und kein Reklamationsgrund. Für eine optimale Nutzung sollten die Platten direkt nach dem Auspacken montiert werden, da spätere Verformungen nicht ausgeschlossen werden können.

Arbeitsplatten

Buche Multiplex Arbeitsplatte



Buche Multiplex Arbeitsplatte

- Mehrschichtverleimt, geölt
- Wasserabweisend
- Verleimung nach EN 314-2

Plattenstärke (mm)	25		40		50	
	Maße in mm (B x T)	Art.-Nr.	Preis in €	Art.-Nr.	Preis in €	Art.-Nr.
750 x 600	03.7560.25	70,10	03.7560.40	89,49	03.7560.50	123,05
1000 x 600	03.1060.25	93,23	03.1060.40	119,32	03.1060.50	164,07
1250 x 600	03.1260.25	116,84	03.1260.40	149,15	03.1260.50	205,07
1500 x 600	03.1560.25	140,45	03.1560.40	178,98	03.1560.50	246,10
1750 x 600	03.1760.25	163,56	03.1760.40	208,81	03.1760.50	287,12
2000 x 600	03.2060.25	186,44	03.2060.40	238,64	03.2060.50	328,13
2500 x 600	03.2560.25	233,67	03.2560.40	298,30	03.2560.50	410,17
750 x 750	03.7575.25	87,62	03.7575.40	111,87	03.7575.50	153,82
810 x 750	03.81.25	94,46	03.81.40	120,56	03.81.50	166,56
1000 x 750	03.10.25	116,84	03.10.40	149,15	03.10.50	205,07
1250 x 750	03.125.25	145,41	03.125.40	186,44	03.125.50	256,04
1500 x 750	03.15.25	175,25	03.15.40	223,72	03.15.50	308,25
1750 x 750	03.1775.25	204,45	03.1775.40	261,02	03.1775.50	358,90
2000 x 750	03.20.25	233,67	03.20.40	298,30	03.20.50	410,17
2500 x 750	03.25.25	290,84	03.25.40	372,87	03.25.50	513,32
750 x 900	03.7590.25	105,15	03.7590.40	134,23	03.7590.50	184,58
1000 x 900	03.1090.25	140,45	03.1090.40	178,98	03.1090.50	246,10
1250 x 900	03.1290.25	175,25	03.1290.40	223,72	03.1290.50	308,25
1500 x 900	03.1590.25	210,05	03.1590.40	268,48	03.1590.50	369,14
1750 x 900	03.1790.25	245,34	03.1790.40	313,22	03.1790.50	430,68
2000 x 900	03.2090.25	279,65	03.2090.40	357,96	03.2090.50	492,20
2500 x 900	03.2590.25	349,25	03.2590.40	447,45	03.2590.50	615,24



Buche Multiplex - Arbeitsplatte mit Abdeckung
Für KFZ-Werkstätten, Lackierereien und Schweißarbeiten
 ■ Mit 1,5 mm verzinkter Stahlabdeckung, Als L-Profil verschraubt

Plattenstärke (mm)	40		50	
Maße in mm (B x T)	Art.-Nr.	Preis in €	Art.-Nr.	Preis in €
810 x 750	A03.81.40	180,22	A03.81.50	224,96
1000 x 750	A03.10.40	222,49	A03.10.50	278,41
1250 x 750	A03.125.40	277,18	A03.125.50	346,77
1500 x 750	A03.15.40	333,10	A03.15.50	416,37
2000 x 750	A03.20.40	443,71	A03.20.50	555,58
2500 x 750	A03.25.40	554,35	A03.25.50	694,78
1000 x 900	A03.1090.40	265,99	A03.1090.50	333,10
1250 x 900	A03.12590.40	333,10	A03.12590.50	416,37
1500 x 900	A03.1590.40	398,97	A03.1590.50	499,66
2000 x 900	A03.2090.40	531,97	A03.2090.50	666,21
2500 x 900	A03.2590.40	666,21	A03.2590.50	834,01

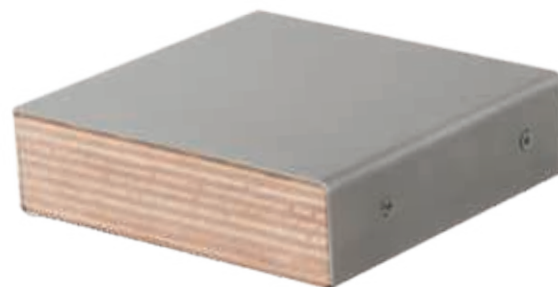

Buche Multiplex - Arbeitsplatte mit Abdeckung
Für KFZ-Werkstätten, Lackierereien und Schweißarbeiten
 ■ Mit 1,5 mm Edelstahlabdeckung, Als L-Profil verschraubt

Plattenstärke (mm)	40		50	
Maße in mm (B x T)	Art.-Nr.	Preis in €	Art.-Nr.	Preis in €
810 x 750	AE038140	326,90	AE038150	371,63
1000 x 750	AE031040	403,94	AE031050	459,88
1250 x 750	AE0312540	504,63	AE0312550	574,23
1500 x 750	AE031540	605,30	AE031550	689,83
2000 x 750	AE032040	807,90	AE032050	919,77
2500 x 750	AE032540	1.009,26	AE032550	1.148,46
1000 x 900	AE03109040	484,74	AE03109050	551,86
1250 x 900	AE031259040	605,30	AE031259050	689,83
1500 x 900	AE03159040	727,11	AE03159050	827,78
2000 x 900	AE03209040	968,23	AE03209050	1.102,48
2500 x 900	AE03259040	1.210,61	AE03259050	1.378,40

Hinweis zu Massivholz- und Multiplexplatten: Holz ist ein Naturmaterial und kann daher in Farbe, Struktur und Maserung variieren. Leichte Veränderungen wie minimales Schwinden oder Verziehen sind materialtypisch und kein Reklamationsgrund. Für eine optimale Nutzung sollten die Platten direkt nach dem Auspacken montiert werden, da spätere Verformungen nicht ausgeschlossen werden können.

Arbeitsplatten

Rotbuche Massiv, Arbeitsplatte mit Stahlkante



Rotbuche Arbeitsplatte Massiv

- Riegelverleimt
- Keilgezinkt
- Leimholzplatte mit markanten Maserungen

Plattenstärke (mm)	40		50	
Maße in mm (B x T)	Art.-Nr.	Preis in €	Art.-Nr.	Preis in €
1000 x 600	03.1060.40RB	164,07	03.1060.50RB	186,44
1250 x 600	03.1260.40RB	205,07	03.1260.50RB	233,67
1500 x 600	03.1560.40RB	246,10	03.1560.50RB	279,65
2000 x 600	03.2060.40RB	328,13	03.2060.50RB	372,87
2500 x 600	03.2560.40RB	410,17	03.2560.50RB	466,09
810 x 750	03.81.40RB	166,56	03.81.50RB	188,92
1000 x 750	03.10.40RB	205,07	03.10.50RB	233,67
1250 x 750	03.125.40RB	256,04	03.125.50RB	290,84
1500 x 750	03.15.40RB	308,25	03.15.50RB	349,25
2000 x 750	03.20.40RB	410,17	03.20.50RB	466,09
2500 x 750	03.25.40RB	513,32	03.25.50RB	582,93
1000 x 900	03.1090.40RB	246,10	03.1090.50RB	279,65
1250 x 900	03.1290.40RB	308,25	03.1290.50RB	349,25
1500 x 900	03.1590.40RB	369,14	03.1590.50RB	420,11
2000 x 900	03.2090.40RB	492,20	03.2090.50RB	559,32
2500 x 900	03.2590.40RB	615,24	03.2590.50RB	699,76



Buche Multiplex - Arbeitsplatte mit Stahlkante

- Mit 1,5 mm eingelassener Stahlkante, Als L-Profil verschraubt

Plattenstärke (mm)	40		50	
Maße in mm (B x T)	Art.-Nr.	Preis in €	Art.-Nr.	Preis in €
1000 x 600	K03.1060.40	149,15	K03.1060.50	193,90
1250 x 600	K03.12560.40	186,44	K03.12560.50	242,37
1500 x 600	K03.1560.40	223,72	K03.1560.50	290,84
2000 x 600	K03.2060.40	298,30	K03.2060.50	387,79
2500 x 600	K03.2560.40	372,87	K03.2560.50	484,74
810 x 750	K03.81.40	151,64	K03.81.50	196,38
1000 x 750	K03.10.40	186,44	K03.10.50	242,37
1250 x 750	K03.125.40	233,67	K03.125.50	303,27
1500 x 750	K03.15.40	279,65	K03.15.50	364,17
2000 x 750	K03.20.40	372,87	K03.20.50	484,74
2500 x 750	K03.25.40	466,09	K03.25.50	606,55
1000 x 900	K03.1090.40	223,72	K03.1090.50	290,84
1250 x 900	K03.12590.40	279,65	K03.12590.50	364,17
1500 x 900	K03.1590.40	335,59	K03.1590.50	436,27
2000 x 900	K03.2090.40	447,45	K03.2090.50	581,69
2500 x 900	K03.2590.40	559,32	K03.2590.50	727,11



Werkbankplattenabschluss – 3-seitig

- Buche Multiplex
- Höhe 120 mm
- Stärke 15 mm

Art.-Nr.	Maße in mm (B x T)	Preis in €
PA.7560.12	750 x 600	42,77
PA.1060.12	1000 x 600	48,23
PA.1260.12	1250 x 600	53,69
PA.1560.12	1500 x 600	59,16
PA.1760.12	1750 x 600	64,64
PA.2060.12	2000 x 600	70,10
PA.2560.12	2500 x 600	81,04
PA.7575.12	750 x 750	48,73
PA81	810 x 750	50,59
PA.1075.12	1000 x 750	54,69
PA.1275.12	1250 x 750	60,65
PA150	1500 x 750	65,62
PA.1775.12	1750 x 750	71,11
PA200	2000 x 750	76,57
PA250	2500 x 750	87,50
PA.7590.12	750 x 900	55,68
PA.1090.12	1000 x 900	61,15
PA.1290.12	1250 x 900	66,62
PA.1590.12	1500 x 900	72,09
PA.1790.12	1750 x 900	77,57
PA.2090.12	2000 x 900	83,03
PA.2590.12	2500 x 900	93,96



Rückbrett

- Buche Multiplex
- Höhe 120 mm
- Stärke 15 mm

Art.-Nr.	Maß in mm (Breite)	Preis in €
RPA75	750	17,40
RPA81	810	17,78
RPA100	1000	21,88
RPA125	1250	27,34
RPA150	1500	32,81
RPA175	1750	38,28
RPA200	2000	43,76
RPA250	2500	54,69

Hinweis zu Massivholz- und Multiplexplatten: Holz ist ein Naturmaterial und kann daher in Farbe, Struktur und Maserung variieren. Leichte Veränderungen wie minimales Schwinden oder Verziehen sind materialtypisch und kein Reklamationsgrund. Für eine optimale Nutzung sollten die Platten direkt nach dem Auspacken montiert werden, da spätere Verformungen nicht ausgeschlossen werden können.

Arbeitsplatten

MDF-Arbeitsplatten, Kunststoffplatten



MDF-Arbeitsplatte mit 0,7 mm HPL-Belag | Für Montage, Versand und Labor (ETERLUX)

- HPL (High Pressure Laminate), auch Resopal genannt, wirkt feuerhemmend stoß-, kratz- und abriebfest
- 4-seitig, ABS-Umleimer
- Hitze- und lichtbeständig
- Fleckenunempfindlich, leicht zu reinigen und zu desinfizieren
- Lösungsmittel- und weitgehend chemikalienbeständig

Plattenstärke (mm)	30		40		50	
	Art.-Nr.	Preis in €	Art.-Nr.	Preis in €	Art.-Nr.	Preis in €
Maße in mm (B x T)						
750 x 600	H03.7560.30	105,65	H03.7560.40	116,84	H03.7560.50	136,72
1000 x 600	H03.1060.30	141,69	H03.1060.40	156,61	H03.1060.50	182,71
1250 x 600	H03.1260.30	177,73	H03.1260.40	196,38	H03.1260.50	228,69
1500 x 600	H03.1560.30	212,53	H03.1560.40	234,91	H03.1560.50	274,68
1750 x 600	H03.1760.30	247,95	H03.1760.40	274,07	H03.1760.50	320,06
2000 x 600	H03.2060.30	283,38	H03.2060.40	313,22	H03.2060.50	365,42
2500 x 600	H03.2560.30	354,22	H03.2560.40	391,53	H03.2560.50	457,40
750 x 750	H03.7575.30	134,22	H03.7575.40	147,92	H03.7575.50	171,52
810 x 750	H03.81.30	142,94	H03.81.40	159,10	H03.81.50	185,19
1000 x 750	H03.1075.30	177,73	H03.1075.40	196,38	H03.1075.50	228,69
1250 x 750	H03.1275.30	221,25	H03.125.40	244,85	H03.125.50	285,87
1500 x 750	H03.15.30	265,99	H03.15.40	293,33	H03.15.50	343,05
1750 x 750	H03.1775.30	310,11	H03.1775.40	342,43	H03.1775.50	400,22
2000 x 750	H03.20.30	354,22	H03.20.40	391,53	H03.20.50	457,40
2500 x 750	H03.25.30	442,48	H03.25.40	489,71	H03.25.50	570,51
750 x 900	H03.7590.30	159,08	H03.7590.40	176,49	H03.7590.50	206,32
1000 x 900	H03.1090.30	212,53	H03.1090.40	234,91	H03.1090.50	274,68
1250 x 900	H03.1290.30	265,99	H03.1290.40	293,33	H03.1290.50	343,05
1500 x 900	H03.1590.30	319,43	H03.1590.40	352,99	H03.1590.50	411,41
1750 x 900	H03.1790.30	372,25	H03.1790.40	411,41	H03.1790.50	479,77
2000 x 900	H03.2090.30	425,08	H03.2090.40	469,83	H03.2090.50	548,12
2500 x 900	H03.2590.30	531,97	H03.2590.40	587,90	H03.2590.50	684,86

MDF-Arbeitsplatte mit 2,5 mm Trovidurbelag

- Mit robustem, strapazierfähigem Kunststoffbelag 2,5 mm
- 4-seitig ABS-Umleimer
- Schwer entflammbare Oberfläche
- Sehr gute elektrische Isoliereigenschaften
- Hohe Widerstandsfähigkeit gegen Säuren, Laugen und Salzlösungen
- Anwendungsbereiche: Chemische Behälter- und Anlagenbau, Elektroindustrie, Bauindustrie

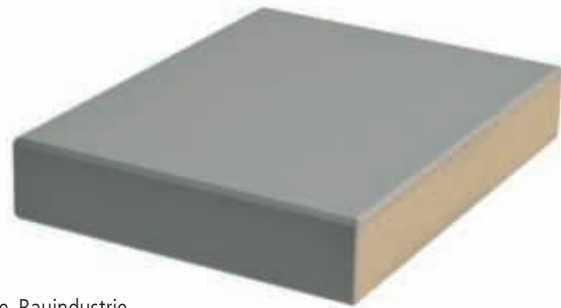

Plattenstärke (mm)	30		40		50	
Maße in mm (B x T)	Art.-Nr.	Preis in €	Art.-Nr.	Preis in €	Art.-Nr.	Preis in €
1000 x 600	T03.1060.30	160,33	T03.1060.40	180,22	T03.1060.50	211,30
1250 x 600	T03.1260.30	200,10	T03.1260.40	226,21	T03.1260.50	263,50
1500 x 600	T03.1560.30	241,13	T03.1560.40	270,96	T03.1560.50	316,95
2000 x 600	T03.2060.30	320,68	T03.2060.40	360,45	T03.2060.50	422,60
810 x 750	T03.81.30	162,82	T03.81.40	182,71	T03.81.50	213,79
1000 x 750	T03.10.30	200,10	T03.10.40	226,21	T03.10.50	263,50
1250 x 750	T03.125.30	251,07	T03.125.40	282,15	T03.125.50	329,37
1500 x 750	T03.15.30	300,79	T03.15.40	338,07	T03.15.50	395,25
2000 x 750	T03.20.30	401,48	T03.20.40	451,19	T03.20.50	528,24
1000 x 900	T03.1090.30	241,13	T03.1090.40	270,96	T03.1090.50	316,95
1250 x 900	T03.1290.30	300,79	T03.1290.40	338,07	T03.1290.50	395,25
1500 x 900	T03.1590.30	360,45	T03.1590.40	406,43	T03.1590.50	474,79
2000 x 900	T03.2090.30	481,01	T03.2090.40	541,91	T03.2090.50	632,65

Kunststoffplatte

- Kunststoffplatte, gepresst, PE 500
- Oberfläche weiss
- Hohe Verschleiß- und Abriebfestigkeit
- Exzellente chemische Beständigkeit
- Hohe Schlag-, Schneid- und Kratzfestigkeit
- Schwer entflammbar
- Einsatzbereich: Montage- und Automatisierungstechnik
- Druck- und Textilindustrie, Förder- und Lagertechnik



Plattenstärke (mm)	20		25		30	
Maße in mm (B x T)	Art.-Nr.	Preis in €	Art.-Nr.	Preis in €	Art.-Nr.	Preis in €
1500 x 750	KUW03.15.20	646,69	KUW03.15.25	746,50	KUW03.15.30	838,10
2000 x 750	KUW03.20.20	861,34	KUW03.20.25	995,34	KUW03.20.30	1.118,39

Kunststoffplatte

- Kunststoffplatte gepresst Regenerat
- Oberfläche konfettibunt/schwarz
- Beständig gegen Laugen und Säuren
- Einsatzbereich: Galvanotechnik, Schüttgutindustrie, Nahrungsmittelindustrie, Papierindustrie



Plattenstärke (mm)	20		25		30	
Maße in mm (B x T)	Art.-Nr.	Preis in €	Art.-Nr.	Preis in €	Art.-Nr.	Preis in €
1500 x 750	KUS03.15.20	545,53	KUS03.15.25	615,25	KUS03.15.30	691,81
2000 x 750	KUS03.20.20	728,72	KUS03.20.25	820,34	KUS03.20.30	922,87

Arbeitsplatten

MDF-Arbeitsplatte und Plattenverbinder

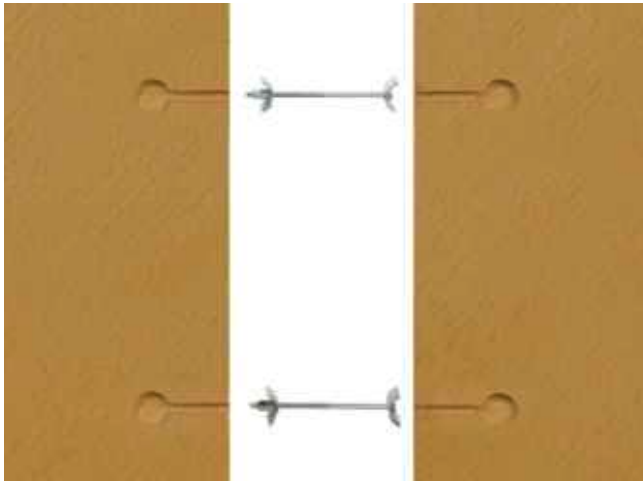

Platte - Platte - Verbinder

- Mit Lamello und 2 Spannklemmern

Art.-Nr.	Preis in €
03.00.32	74,57

MDF-Arbeitsplatte mit 2,5 mm Linoleumbelag

- 4-seitig ABS-Umleimer
- Pflegeleicht
- Langlebig
- Antistatisch
- Kratzunempfindlich
- Produktionstechnisch kann anfangs eine gelbe Patina sichtbar sein, welche mit der Zeit durch Lichteinfluss wieder verschwindet
- Durch Produktion, Licht und Umwelteinflüsse sind Farbunterschiede und Farbveränderungen im Belag möglich
- Zusammensetzung aus rein natürlichen Rohstoffen, dadurch ist Linoleum in Herstellung, Nutzung und Entsorgung sehr umweltfreundlich
- Anwendungsbereiche: technische, elektrische und chemische Arbeiten



Plattenstärke (mm)	30		40		50	
	Art.-Nr.	Preis in €	Art.-Nr.	Preis in €	Art.-Nr.	Preis in €
Maße in mm (B x T)						
1000 x 600	L03.1060.30	184,58	L03.1060.40	205,08	L03.1060.50	246,10
1250 x 600	L03.1260.30	210,05	L03.1260.40	233,67	L03.1260.50	279,65
1500 x 600	L03.1560.30	252,32	L03.1560.40	279,65	L03.1560.50	335,59
2000 x 600	L03.2060.30	335,59	L03.2060.40	372,87	L03.2060.50	447,45
2500 x 600	L03.2560.30	420,11	L03.2560.40	466,09	L03.2560.50	559,32
810 x 750	L03.81.30	170,27	L03.81.40	188,92	L03.81.50	226,21
1000 x 750	L03.10.30	231,05	L03.10.40	257,03	L03.10.50	307,62
1250 x 750	L03.125.30	262,25	L03.125.40	290,84	L03.125.50	349,25
1500 x 750	L03.15.30	314,45	L03.15.40	349,25	L03.15.50	420,11
2000 x 750	L03.20.30	420,11	L03.20.40	466,09	L03.20.50	559,32
2500 x 750	L03.25.30	524,51	L03.25.40	582,93	L03.25.50	699,76
1000 x 900	L03.1090.30	277,56	L03.1090.40	307,62	L03.1090.50	369,14
1250 x 900	L03.1290.30	314,45	L03.1290.40	349,25	L03.1290.50	420,11
1500 x 900	L03.1590.30	377,85	L03.1590.40	420,11	L03.1590.50	503,38
2000 x 900	L03.2090.30	503,38	L03.2090.40	559,32	L03.2090.50	671,17
2500 x 900	L03.2590.30	628,92	L03.2590.40	699,76	L03.2590.50	838,97



Spankern-Arbeitsplatte melaminharzbeschichtet

- 4-seitig, ABS-Umleimer
- Trägerplatte Spankern direktbeschichtet
- Oberfläche abriebfest und pflegeleicht

ESD-Volumen leitfähige Arbeitsplatte

- Oberfläche aus leitfähigem HPL-Schichtstoff
- Geeignet für alle elektrostatisch gefährdeten Bereiche
- Oberfläche RAL 7035



Plattenstärke (mm)	28	
Maße in mm (B x T)	Art.-Nr.	Preis in €
750 x 600	07.M7560.28	69,62
1000 x 600	07.M1060.28	93,23
1250 x 600	07.M12560.28	116,84
1500 x 600	07.M1560.28	140,45
1750 x 600	07.M1760.28	163,45
2000 x 600	07.M2060.28	186,44
750 x 750	07.M7575.28	88,27
810 x 750	07.M8175.28	94,46
1000 x 750	07.M1075.28	116,84
1250 x 750	07.M12575.28	145,41
1500 x 750	07.M1575.28	175,25
1750 x 750	07.M1775.28	204,46
2000 x 750	07.M2075.28	233,67
2500 x 750	07.M2575.28	290,84
750 x 900	07.M7590.28	105,65
1000 x 900	07.M1090.28	140,45
1250 x 900	07.M12590.28	175,25
1500 x 900	07.M1590.28	210,05
1750 x 900	07.M1790.28	244,86
2000 x 900	07.M2090.28	279,65

Plattenstärke (mm)	30	
Maße in mm (B x T)	Art.-Nr.	Preis in €
750 x 600	07.E7560.30	170,30
1000 x 600	07.E1060.30	227,46
1250 x 600	07.E12560.30	284,63
1500 x 600	07.E1560.30	341,81
1750 x 600	07.E1760.30	398,37
2000 x 600	07.E2060.30	454,91
750 x 750	07.E7575.30	213,78
810 x 750	07.E8175.30	229,94
1000 x 750	07.E1075.30	284,63
1250 x 750	07.E12575.30	355,48
1500 x 750	07.E1575.30	426,33
1750 x 750	07.E1775.30	497,80
2000 x 750	07.E2075.30	569,26
2500 x 750	07.E2575.30	710,96
750 x 900	07.E7590.30	257,30
1000 x 900	07.E1090.30	341,81
1250 x 900	07.E12590.30	426,33
1500 x 900	07.E1590.30	512,09
1750 x 900	07.E1790.30	597,23
2000 x 900	07.E2090.30	682,36



ESD_{engl.} ElectroStaticDischarge Elektrostatische Entladung





Überblick, ESD Wörterbuch

Seite 446



Mess- und Prüfgeräte

Seite 450



ESD-workergo

Seite 452



ESD-workraster

Seite 455



ESD-workline

Seite 456



ESD-Zubehör

Seite 457

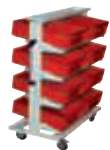

ESD-Bestückungswagen

Seite 464



ESD-Stühle

Seite 465



Als **ESD** (engl. Electrostatic Discharge)

wird die elektrostatische Entladung bezeichnet. Durch große Potentialdifferenz entsteht ein Funke oder Durchschlag, der an elektronischen Geräten hohe elektrische Spannungsimpulse erzeugt.

Menschen spüren elektrostatische Ladung erst ab 3.000 Volt und in den meisten Fällen ist die Entladung ungefährlich und die Schrecksekunde das Schlimmste.

Wann ist ESD gefährlich?

Ein Funkenschlag kann jedoch schon bereits bei 10.000 Volt auftreten und beim Umgang mit brennbaren Flüssigkeiten oder Gasen kann es zu Explosionen kommen. Reibungselektrizität tritt z.B. beim Laufen über einen Teppichboden auf, wobei ein Mensch sich in Einzelfällen auf ca. 30.000 Volt aufladen kann.

Das perfide an ESD ist, dass Schäden nicht unmittelbar sichtbar werden und der Verursacher diese oft nicht bemerkt. Ihre Folgen können teuer werden, insbesondere wenn die Baugruppen in Geräten für sensible Einsatzbereiche verbaut werden. Empfindliche Bauteile können schon ab 40 Volt zerstört werden.

Mit EPA kann man sich vor ESD schützen!

EPA = Electrostatic Protected Area (elektrostatisch geschützter Bereich)

Ein mit ESD-Schutzmaßnahmen ausgestatteter Arbeitsbereich in dem elektrostatisch empfindliche Bauelemente gehandhabt werden können, ohne diese zu beschädigen.

Eine umfängliche EPA-Schutzzone umfasst folgende Bereiche:

- Arbeitsplatz / Workstation
- Personenerdung
- Werkzeug
- Markierungen
- Messtechnik
- Lagerung / Behälter
- Fußboden

Für die Elektronikbetriebe gilt die ESD Norm DIN EN 61340-5-1. Alle hier aufgeführten Produkte entsprechen dieser Norm.



Vier goldene Regeln im Umgang mit ESD

1. Gehen Sie stets davon aus, dass alle aktiven Bauteile ESD-empfindlich sind.
2. Fassen Sie elektronische Bauteile nur in ESD-Schutzzonen (EPA) an und nur dann wenn Sie ordnungsgemäß geerdert sind.
3. Lagern und transportieren Sie ESD-empfindliche Bauteile in ESD-Schutzbehältern.
4. Überprüfen Sie regelmäßig das ESD-Schutzsystem.

Beachten Sie den Grundsatz

„Wo keine Aufladung, da keine Entladung“.

So wenig Bewegungen wie möglich und eine ESD-sichere Ausstattung senken das Risiko einer statischen Aufladung durch Personen auf ein Minimum.

ESD-WÖRTERBUCH

A

Ableitwiderstand:

Messung zwischen einem Erdungspunkt und der Elektrode auf einer Oberfläche.

Antistatisch:

„Aufladungsvermindernde Eigenschaft“, kann z.B. eine spezielle Art von Kunststoff sein.

Arbeitsplatz / Workstation

Der ESD geschützte Arbeitsplatz sollte ergonomisch anpassbar sein. Elektrostatische Ladung wird über die Arbeitsfläche und ein Erdungskabel abgeleitet, sodass der Arbeitsplatz ladungsneutral bleibt.

D

Dissipativ:

Oberflächenwiderstand von Materialien die zwischen 10^5 und $10^{12} \Omega$ liegen.

E

EPA:

(eng. Electrostatic Protected Area) Arbeitsbereich in dem elektrostatisch empfindliche Bauelemente gehandhabt werden, ohne diese zu schädigen.

Erdung:

Ableitung von elektrischen Strömen in den Erdboden.

Erdungspunkt:

Zentraler Punkt (z.B. an einer Arbeitsplatte), der mit der gebäudeseitigen Erdung verbunden wird.

ESD:

(eng. Electrostatic Discharge) das Phänomen der elektrostatischen Entladung.

ESDS:

(eng. Electrostatic Discharge Sensitive Devices) elektrostatisch empfindliche Bauelemente.

F

Fußboden

Der Fußboden sollte ableitfähig sein und die geforderten Grenzwerte aus der DIN EN 61340-5-1 erfüllen. Bei der Reinigung von ESD-Boden nur Pflegemittel verwenden, die keine Schichten aufbauen, damit die Ableitwerte im gewünschten Bereich bleiben. Sind nur einzelne Arbeitsplätze als EPA eingerichtet, können auch ESP-Bodenmatten oder -fließen mit Erdung verlegt werden.

I

IC:

(Eng. Integrated Circuit) integrierter Schaltkreis, Mikrochip, z.B. Mikroprozessor.

Ionisieren:

Entfernen von geladenen Teilchen (z.B. Elektronen) aus einem Material wie beispielsweise der Luft. Ionisiergeräte können durch Verteilen ionisierter Luft elektrostatische Ladungen neutralisieren.

Isolator:

Materialien, die einen hohen Oberflächenwiderstand von mindestens $10^{12} \Omega$ haben. Statische Ladungen bleiben lange an einer Stelle dieses Materials bestehen ohne abzufließen (Kunststoffe, Glas, Luft).

L

Lagerung / Behälter

Ableitende ESD-Regale und -Behälter für den Transport und die Aufbewahrung von Bauteilen schützen gefährdete Bauteile. Montagewägen sollten mit ableitfähigen Rädern ausgestattet sein.

Leitfähigkeit:

Eigenschaft eines Materials elektrischen Strom zu leiten, z.B. Metalle.

M

Markierungen

Markierungen am Boden kennzeichnen ESD-geschützte Bereiche. Ebenso wichtig sind Schilder und Aufkleber, um auf potenziell gefährdete Bauelemente und Baugruppen hinzuweisen.

Messtechnik

Es ist notwendig, Schutzeinrichtungen regelmäßig messtechnisch zu überprüfen. Beim Betreten einer EPA sollten zwingend Messungen sowie regelmäßige Personenprüfungen erfolgen. Arbeitstische, Bodenmatten und Erdungsanschlüsse sollten monatlich und ESD-Überwachungsinstrumente jährlich überprüft werden.

Der Ableitwiderstand sollte jeweils folgende Werte haben:

Arbeitsoberfläche: zwischen $7,5 \times 10^5 \Omega$ und $10^9 \Omega$, Boden: weniger als $10^9 \Omega$, Stuhl/Stehhilfe: weniger als $10^{10} \Omega$, Werkzeug: weniger als $10^{12} \Omega$.

N

Normen:

IEC 61340-5-1 Schutz elektronischer Bauteile vor elektrostatischer Entladung - Allgemeine Anforderungen

IEC 61340-5-2 Schutz elektronischer Bauteile vor elektrostatischer Entladung - Benutzerhandbuch

IEC 61340-4-1 Elektrischer Widerstand von Bodenbeschichtungen und Bodenbelägen

ANSI/ESD S20.20.-1999 Schutz elektrischer und elektronischer Teile, Bauelemente und Geräte

ANSI/ESD S541-2003 Verpackungsmaterialien für ESD-empfindliche Bauteile.

O

Oberflächenwiderstand:

Widerstand zwischen zwei Punkten auf einer Oberfläche, der mit Hilfe eines Megaohmmeters und zwei Elektroden gemessen wird.

P

Personenerdung

Personen sind die Hauptquellen elektrostatischer Ladung. Schuhe und Handgelenkarmband mit Erdungskabel sollten für Mitarbeiter in der Elektronikfertigung Pflicht sein. Armband- und Schuhtester erleichtern die tägliche Überprüfung der EPA-Wirksamkeit. Ebenso sollte der Stuhl oder die Stehhilfe ESD-Schutz aufweisen.

S

Strom:

Einheit [A] Ampere, Formelzeichen: I, Fluß von (meist negativen) Ladungsträgern.

Spannung:

Einheit [V] Volt, Formelzeichen: U, hält in einem geschlossenen Kreis den elektrischen Strom aufrecht, somit die Ursache für den Stromfluß.

W

Widerstand:

Einheit [Ω] Ohm, Formelzeichen: R, gibt an welche Spannung erforderlich ist, um eine bestimmte Stromstärke durch einen elektrischen Leiter fließen zu lassen.



Um die Zuverlässigkeit und die Qualität heutiger Elektronikprodukte gewährleisten zu können, ist es notwendig, bei der Verarbeitung von Electrostatic Discharge Sensitive Devices (ESDs) die wichtigsten **HANDHABUNGSREGELN** zu beachten:

1. ESDS dürfen nur an elektrostatisch geschützten Arbeitsplätzen (EPA) verarbeitet werden!
2. Auf ständigen, „sanften“ Potenzialausgleich achten!
3. Personenerdung über Handgelenk- und Schuherdung sicherstellen!
4. Auf ableitfähige, geschlossene Kleidung achten!
5. Elektrostatisch aufladbare Materialien wie normales PE, PVC, Styropor, etc. vermeiden!
6. ESDS dürfen keinen elektrostatischen Feldern $> 100 \text{ V/cm}$ ausgesetzt werden!
7. Nur gekennzeichnete und definierte Verpackungs- und Transportmaterialien einsetzen!
8. Schulung der Mitarbeiter!

Standardfarben

Alle ESD Produkte auf Seite 452-456 verfügen über eine umweltfreundliche, ableitfähige Pulverbeschichtung.

Hier sehen Sie unsere 7 Standardfarben, diese können durch die Pigmentierung von den Standard RAL-Farben leicht abweichen.



RAL 3003
Rubinrot



RAL 5010
Enzianblau



RAL 5012
Lichtblau



RAL 7035
Lichtgrau

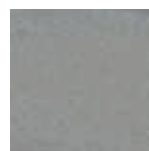

RAL 7038
Achatgrau



RAL 9005
Tiefschwarz

ESD Vorschriften auf einen Blick: Die DIN EN 61340-5-1

Zuletzt aktualisiert im Juli 2017 ist die DIN EN 61340-5-1 die Norm im Umgang mit elektrostatischer Aufladung in Verbindung mit technischen Geräten. Offizieller Titel dieser ESD Norm: "Schutz von elektronischen Bauelementen gegen elektrostatische Phänomene". Als Teil der internationalen Normenreihe 61340, die sich mit der Elektrostatik in allen Bereichen beschäftigt, ist sie für viele Industriebetriebe von Bedeutung. Grundsätzlich enthält die DIN EN 61340-5-1 jene Anforderungen, die Unternehmen für ein effektives Management elektrostatischer Ladungen an dessen Entwurf, Konzept, Erstellung, Einrichtung und Aufrechterhaltung stellen müssen.

Die dort formulierten Anforderungen stehen in direktem Zusammenhang mit elektrischen Teilen, Komponenten oder Geräten, die in einem Unternehmen hergestellt, weiterverarbeitet, verpackt, betrieben oder in irgendeiner Form anderweitig gehandhabt werden und durch elektrostatische Ladungen beschädigt werden können. Besonders bedeutsam ist die Einhaltung solcher ESD Vorschriften für Unternehmen mit sensiblen Produktionsbereichen, wie beispielsweise Reinräumen. Innerhalb der DIN EN 61340-5-1 werden ebenfalls die Quellen elektrostatischer Aufladung berücksichtigt. So sorgen z.B. bestimmte Materialkombinationen, Gase, Verunreinigungen oder die Mitarbeiter selbst unbewusst für derartige Ladungen.

Normgerechte Industriestühle sichern die Produktsicherheit

In Reinräumen sollte die Beachtung derartiger ESD Vorschriften grundsätzlich oberste Priorität haben. So bietet es sich nicht nur an, Reinraumstühle und Industriestühle daran auszurichten, sondern auch durch geeignete weitere Maßnahmen das Auftreten elektrostatischer Aufladungen möglichst umfangreich zu vermeiden. Unternehmen aus der Elektroindustrie dürften schon ein großes betriebliches Interesse daran haben, derartige Normen, wie die DIN EN 61340-5-1 genauestens umzusetzen und eine optimale Integration in die betrieblichen Arbeitsabläufe anzustreben.

- Kontrolliert die Personenableitwiderstände für Handgelenkerdung und Schuhwerkterdung zur Zugangsüberwachung von elektrostatisch geschützten Bereichen (EPA's)
- Das Testergebnis wird optisch und akustisch signalisiert. Ein zusätzlicher potenzialfreier Relais-Kontakt ermöglicht die Ansteuerung z.B. eines Türöffners oder eines Drehkreuzes zur Zutrittskontrolle
- Spannungsversorgung erfolgt über eine integrierte Batterie oder ein Steckernetzteil
- Prüfung der Handgelenkbanderung
- Prüfung von rechtem und linkem Schuh durch getrennte Messkreise gleichzeitig möglich

- In Verbindung mit Personenvereinzlungsanlagen (z.B. Drehkreuze) kann die Schuhwerkterdung im „Hands-free-Modus“ ohne Betätigung des Tastbleches durchgeführt werden
- Prüfspannung 30, 50 oder 100 Volt (Standardeinstellung)
- Die unteren Grenzwerte können deaktiviert werden
- Als Tisch- und Wandgerät einsetzbar (als Wandgerät ist die optionale Wandkonsole erforderlich)
- Grenzwerte über Dip-Schalter einstellbar



Personnel Grounding PGT®120

- Lieferumfang: Schuhwerkelektrode, Werkskalibrierschein, Bedienungsanleitung (deutsch/englisch), 9 V-Batterie, Steckernetzteil 230 V AC

Art.-Nr.	Ausführung	Preis in €
1 EPGT120	Personnel Grounding Tester PGT®120	auf Anfrage
EPGT120.WK	Wandkonsole für PGT®120 und PGT®120.COM aus Edelstahl (ohne Abb.)	auf Anfrage

Personnel Grounding Zubehör

Art.-Nr.	Ausführung	Preis in €
2 EPGT120.CU.12	Calibration Unit für PGT®120 und PGT®120.COM für die Überprüfung vor Ort, inkl. Werkskalibrierschein für PGTs mit 12 Dip-Schaltern	auf Anfrage
3 EPGT120.12.S	Prüfplatzmatte mit gelber Anlaufkante	auf Anfrage

PGTest Station

- Pulverbeschichtung in den abgebildeten Farben
- Teststation für PGT®120
- Abmessung: 590 x 730 x 1700 mm (B x T x H)
- PGT®120 nicht im Lieferumfang enthalten

Art.-Nr.	Ausführung	Preis in €
EPGT120.TEST	PGTest Station für PGT®120 / PGT®120.COM mit Magnetdokumententasche aus IDP-STAT-PVC in A3	auf Anfrage

Mess- und Prüfgeräte

METRISO® B530 Mess-Kit

MetrISO® B530 – MESS-KIT

- Zur Messung von Punkt-zu-Punkt- und Ableitwiderständen nach DIN EN 61340-4-1 und DIN EN 61340-2-3 (VDE 0300 Teil 4-1 / 2-3)
- Zur Messung des Systemwiderstandes Mensch / Schuhe / Bodensystem nach DIN EN 61340-4-5 (VDE 0300 Teil 4-5)
- Zusätzlicher Niederohm Messbereich $1 \Omega - 10 \text{ k}\Omega$ zur Überprüfung von Erdungsmaßnahmen, Messwertanzeige digital und analog, als Bargraph oder Pointer
- Optische Signalisierung des Spannungsmessbereiches mit roter und grüner LED
- Fremdspannungserkennung mit roter LED

- **Messspannung:** DC 10V, 100V, 500V
- **Messbereich Widerstand:** 1Ω bis $199 \text{ G}\Omega$
- **Betriebsart:** Batteriebetrieb
- **Elektroden:** 2 x Modell 870: 1 x Handelektrode – Modell 45
1 x Verlängerungsset für Elektrode 870
- **Abmessungen:** 225 x 130 x 140 mm (B x H x T)
- **Gewicht** (komplettes KIT): 9 kg



Elektrode Modell 870



Verlängerungsset für Elektrode 870

Mess- und Prüfgerät MetrISO® B530

- 2 x Messelektrode Modell 870 nach DIN EN 61340-4-1 / 2-3
- 1 x Handelektrode Modell 45 nach DIN EN 61340-4-5
- 1 x Verlängerungsset für Elektrode 870
- Leitfähiger Tragekoffer

Art.-Nr.	Ausführung	Preis in €
EB530.MK	MetrISO® B530 Mess-Kit komplett	auf Anfrage
ES530.G	MetrISO® B530 Messgerät mit Messleitungen	auf Anfrage

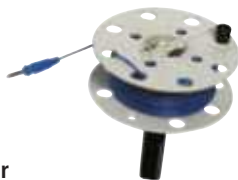

Sonderzubehör

Art.-Nr.	Ausführung	Preis in €
E2000.TR50	Kabeltrommel 50 m, mit Abroller für Bodenmessung	auf Anfrage
E2000.ML	Ersatz-Messleitungssatz (com/shield + Plusleitung)	auf Anfrage

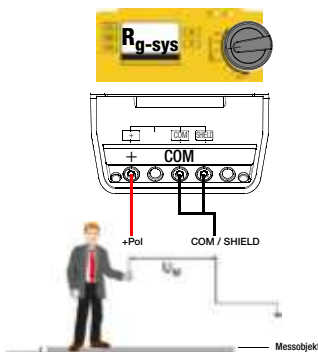

Messung: $R_{G\text{-system}}$
Personenableitwiderstand
(Mensch/Schuhe/Boden) zu Schutzerde

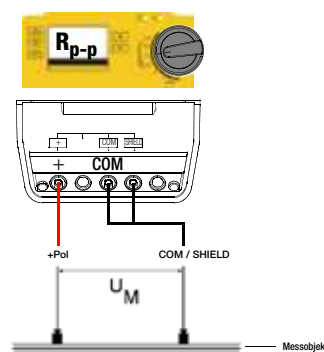

Messung: R_{p-p}
Punkt-zu-Punkt Widerstand

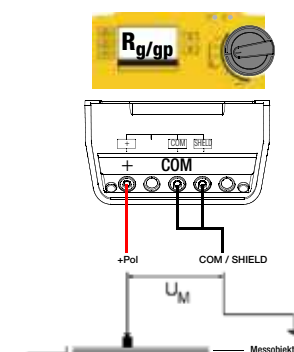

Messung: R_G
Ableitwiderstand zu Schutzerde



Taschengerät zur Überprüfung von **leitfähigen/ableitfähigen Oberflächen**. Anzeige der Prüfwerte auf LCD-Display. Lieferung inkl. leitfähigem Tragekoffer, Erdungsleitung, USB-Kabel, Werkskalibrierschein und Auslesesoftware für gespeicherte Prüfdaten.

- **Messbereich:** $10^3 - 10^{12}$ Ohm
 - **Messspannung:** Leerlaufspannung 100 V
 - **Betriebsart:** Akkubetrieb
 - **Anzeige:** LCD-Display
 - **Elektroden:** Balkenelektrode mit leitfähigem Gummi
- Mit Datenspeicher und USB-Schnittstelle zum PC
 - Anschluss von 2 externen Elektroden möglich



Anwendungsbeispiel



Veribox

- Die Veribox enthält Widerstände für die Überprüfung von Hochohmmeßgeräten vor der Benutzung
- Für die Überprüfung der Meßgeräte sind 3 verschiedene Widerstände vorhanden
- Jeder Widerstand hat eine getrennte Steckverbindung

Surface Resistance Meter SRM®200

Art.-Nr.	Ausführung	Preis in €
ESRM200.K	Taschengerät mit Koffer	auf Anfrage

Art.-Nr.	Preis in €
E7100.VB2	auf Anfrage

ESD-Arbeitsplätze

Grundgestelle workergo C-Fuß - leitfähig





- C-Fuß-Grundgestell
- Leitfähig gepulvert

- ESD-leitfähige Arbeitsplatte, 30 mm

Art.-Nr.	Maße in mm (BxTxH)	Preis in €
07.E1575.30	1500 x 750 x 30	426,33
07.E2075.30	2000 x 750 x 30	569,26

Klemmfeststellung	Art.-Nr.	Maße in mm (B x T x H)	Preis in €
	EC150KL75G	1500 x 750 x 670 - 1015	868,35
	EC200KL75G	2000 x 750 x 670 - 1015	930,31

Kurbelverstellung	Art.-Nr.	Maße in mm (B x T x H)	Preis in €
	EC150KU75G	1500 x 750 x 670 - 1015	1.428,72
	EC200KU75G	2000 x 750 x 670 - 1015	1.493,86

Elektrische Höhenverstellung 1 Motor	Art.-Nr.	Maße in mm (B x T x H)	Preis in €
	EC150E175G	1500 x 750 x 670 - 1015	1.819,15
	EC200E175G	2000 x 750 x 670 - 1015	1.884,31





Elektrische Höhenverstellung 2 Motoren	Art.-Nr.	Maße in mm (B x T x H)	Preis in €
	EC150E275G	1500 x 750 x 670 - 1015	1.916,33
	EC200E275G	2000 x 750 x 670 - 1015	1.981,57



■ ESD-leitfähige Arbeitsplatte, 30 mm

Art.-Nr.	Maße in mm (BxTxH)	Preis in €
07.E1575.30	1500 x 750 x 30	426,33
07.E2075.30	2000 x 750 x 30	569,26
07.E1590.30	1500 x 900 x 30	512,09
07.E2090.30	2000 x 900 x 30	682,36

■ TESTE SCRIPT

Klemmfeststellung	Art.-Nr.	Maße in mm (B x T x H)	Preis in €
	E4150KL75G	1500 x 750 x 670 - 1015	525,02
	E4200KL75G	2000 x 750 x 670 - 1015	557,83
	E4150KL90G	1500 x 900 x 670 - 1015	529,95
	E4200KL90G	2000 x 900 x 670 - 1015	562,76
	E4150KU75G	1500 x 750 x 670 - 1015	1.225,13
	E4200KU75G	2000 x 750 x 670 - 1015	1.290,29
	E4150KU90G	1500 x 900 x 670 - 1015	1.233,87
	E4200KU90G	2000 x 900 x 670 - 1015	1.299,02
	E4150E175G	1500 x 750 x 670 - 1015	1.647,16
	E4200E175G	2000 x 750 x 670 - 1015	1.712,34
	E4150E190G	1500 x 900 x 670 - 1015	1.656,98
	E4200E190G	2000 x 900 x 670 - 1015	1.722,13
	E4150E275G	1500 x 750 x 670 - 1015	1.744,43
	E4200E275G	2000 x 750 x 670 - 1015	1.809,58
	E4150E290G	1500 x 900 x 670 - 1015	1.754,24
	E4200E290G	2000 x 900 x 670 - 1015	1.819,38

ESD-Arbeitsplätze

Tisch C-Fuß - leitfähig



1 workergo C-Fuß

- Arbeitsplatte leitfähig 1500 x 750 x 30 mm
- Höhenverstellbar per Kurbel
- Energieleiste mit 2 x 2er Schuko-Steckdosen, 1 x Netzwerkdose, 1 x Druckluft 1/4"
- 200 kg Tragkraft

Art.-Nr.	Maße in mm (B x T x H)	Preis in €
ESDC150KU75G	1500 x 750 x 700 - 1045	2.105,45

2 Bestückungswagen

- ESD-Ausführung 4 x Lenkrolle, davon 2 x mit Feststeller Ø 125 mm
- 1 x Fachboden 320 mm, 1 x Behälterleiste mit Kästen
- 12 x Kasten: 210 x 330 x 200 mm
- 6 x Kasten: 150 x 230 x 125 mm

Art.-Nr.	Maße in mm (B x T x H)	Preis in €
E07.8310.08K	1000 x 800 x 1476	935,92

3 Drehteller mit Arretierung

- Mit Riffelgummiauflage
- Mit Arretierung je 45°

Art.-Nr.	Maße in mm	Preis in €
E07.60.31	Ø 380, leitfähig	688,58
E07.60.32	Ø 500, leitfähig	714,69



workergo C-Fuß

- Leitfähig gepulvert
- Arbeitsplatte leitfähig 1500 x 750 x 30 mm
- Höhenverstellbar

Multi-Wand-Aufbau

- 2 x Tragsäule
- 1 x Lochwand
- 2 x Fachboden 220 mm, 1 x Fachboden 320 mm
- Schwenkarm mit Tastaturauflage, Schwenkarm mit Auflageplatte
- Obergestell mit Geräteschiene und 1 x LED-Beleuchtung 28,9 W, 1290 lx



Art.-Nr.	Maße in mm (B x T x H)	Höhenverstellung	Preis in €
EC150KL75-05	1500 x 750 x 700-1045	Klemmfeststellung, Tragkraft 200 kg	3.529,09
EC150KU75-05	1500 x 750 x 700-1045	Kurbelverstellung, Tragkraft 200 kg	4.100,84
EC150E175-05	1500 x 750 x 700-1045	Elektrisch, 1 Motor, Tragkraft 180 kg	4.672,58
EC150E275-05	1500 x 750 x 700-1045	Elektrisch, 2 Motoren, Tragkraft 300 kg	4.924,14

Lieferung ohne Kästen, Haken und Dekoration



workergo 4-Fuß

- Leitfähig gepulvert
- Arbeitsplatte leitfähig 1500 x 750 x 30 mm
- Höhenverstellbar

Multi-Wand-Aufbau

- 2 x Tragsäule
- 1 x Energieleiste mit 3er Schuko-Steckdosen und Ein- Ausschalter
- 2 x Lochwand
- 1 x Fachboden 320 mm
- 1 x Schwenkarm mit Ablageboden
- 1 x Schwenkarm mit Laptopablage
- Obergestell mit Geräteschiene und 1 x LED-Beleuchtung 28,9 W, 1290 lx

Art.-Nr.	Maße in mm (B x T x H)	Höhenverstellung	Preis in €
E4150KL75-04	1500 x 750 x 700 - 1045	Klemmfeststellung, Tragkraft 200 kg	3.143,19
E4150KU75-04	1500 x 750 x 700 - 1045	Kurbelverstellung, Tragkraft 200 kg	3.700,62
E4150E175-04	1500 x 750 x 700 - 1045	Elektrisch, 1 Motor, Tragkraft 180 kg	4.286,68
E4150E275-04	1500 x 750 x 700 - 1045	Elektrisch, 2 Motoren, Tragkraft 300 kg	4.536,80



workraster

- Leitfähig gepulvert
- Arbeitsplatte leitfähig 1500 x 750 x 30 mm

Multi-Wand-Aufbau

- 2 x Tragsäule
- 1 x Energieleiste mit 4er Schuko-Steckdosen
- 2 x Lochwand
- 1 x Fachboden 320 mm
- Obergestell mit Geräteschiene und 1 x LED-Beleuchtung 28,9 W, 1290 lx

Art.-Nr.	Maße in mm (B x T x H)	Preis in €
E07.899.01	1500 x 800 x 2070	1.894,22

Lieferung ohne Kästen, Haken und Dekoration

ESD-Arbeitsplätze

Grundtische - leitfähig



workline Grundtisch 1500 mm

- Leitfähig gepulvert
- Arbeitsplatte leitfähig 1500 x 750 x 30 mm
- Höhenverstellbar

Multi-Wand-Aufbau

- 2 x Tragsäule
- 1 x Magnetwand
- 1 x Lochwand
- 2 x neigbarer Fachboden 320 mm
- Obergestell mit Geräteschiene und 1 x LED-Beleuchtung 28,9 W, 1290 lx



Art.-Nr.	Maße in mm (B x T x H)	Höhenverstellung	Preis in €
E07.75.KLMW	1500 x 750 x 765-1135	Klemmfeststellung, Tragkraft 200 kg	3.012,85
E07.75.KUMW	1500 x 750 x 765-1135	Kurbelverstellung, Tragkraft 200 kg	3.334,78
E07.75.KHEMW	1500 x 750 x 765-1135	Elektrisch, 1 Motor, Tragkraft 180 kg	4.050,70



workline Grundtisch 1500 mm

- Leitfähig gepulvert
- Arbeitsplatte leitfähig 1500 x 750 x 30 mm
- Höhenverstellbar, Tischplatte von 765 -1135 mm

1 x Aufbaugestell

- 1 x Stativ mit 2er Schuko-Steckdose und 1 x Halogen-Leuchte
- 1 x Schwenkarm mit Auflageplatte
- 1 x Schwenkarm mit Loch- und Schlitzwand
- 1 x Fußstütze



Art.-Nr.	Maße in mm (B x T x H)	Höhenverstellung	Preis in €
E07.75.1KLST	1500 x 750 x 765-1135	Klemmfeststellung, Tragkraft 200 kg	2.646,17
E07.75.1KUST	1500 x 750 x 765-1135	Kurbelverstellung, Tragkraft 200 kg	2.866,19
E07.75.1KHEST	1500 x 750 x 765-1135	Elektrisch, 1 Motor, Tragkraft 180 kg	3.574,65

Lieferung ohne Kästen, Haken, Drehteller und Dekoration

1



Tischbelag

- 1220 x 610 mm (B x T)

Art.-Nr.	Preis in €
E07.24.03	83,43

2



Erdungsbaustein

- Mit 2 m Glattkabel
- 4 mm Öse, ohne Widerstand

Art.-Nr.	Preis in €
E07.24.21	29,75

3



Erdungsleitung, Kabel 1,5 m

- Für Tisch-/Bodenbeläge, 1 MOhm Sicherheitswiderstand
- 10 mm Druckknopf/4 mm Öse, 3 m

Art.-Nr.	Preis in €
E07.24.07	19,45

6



Handgelenkband

- 3 mm Druckknopf

Art.-Nr.	Preis in €
E07.24.02	13,13

4



Spiralkabel

- Hochelastisch, 2,4 m Länge, 2 x 1 MOhm Sicherheitswiderstand
- Erdungskontaktanschluss: 10 mm Druckknopf
- Typischer Widerstand R = 2 x 10⁶ Ohm

Art.-Nr.	Preis in €
E07.24.04	16,74

7



Bodenmatte

- Ecostat® Mega - 3,5 Kautschuk
- 2500 x 1220 x 3,5 mm (B x T x H)

Art.-Nr.	Preis in €
E07.24.08	588,13

8



Anschlussbeispiele für Erdungsklemmleiste auf der Rückseite



5



Erdungsbox

- Als Erdungsanschlusspunkt (EBP - Earth Bonding Point) für Personenerdung, Erdungsleitung
- 2 m Länge, Anschlussart: 4 mm Öse, pro Anschluss 1 MOhm Sicherheitswiderstand
- 2 x 10 mm Druckknopfanschluss
- 1 x 4 mm Sicherheitsbuchse

Art.-Nr.	Preis in €
E07.24.22	21,25

8



Erdungsklemmleiste

Art.-Nr.	Preis in €
E07.24.09	27,55

Bodenbeläge

ECOSTAT® - Standardbodenmatten

Bodenbelagsystem

zur losen Verlegung im „do it yourself - Verfahren“

Zweischichtiger Verbundbelag in Fliesenform

- Volumenableitfähig
- Abriebfest
- Leitfähiger, elastischer Rücken, passt sich dem Untergrund an
- Rückseite mit Waffelstruktur für Verlegung auf problematischen Untergründen (z.B. Restfeuchte)
- Stuhlrollengeeignet
- Staplergeeignet
- Mehrfachnutzen
- Selbstliegend | **Einfache Verlegung durch Klick-System**
- Leichte Bearbeitung mit Holzwerkzeug
- Während der Verlegung begehbar, dadurch sehr geringe Ausfallzeiten
- Farbe: Grau
- Typischer Ableitwiderstand $R_{gp} = 10^4 - 10^5 \text{ Ohm}$

Standardbodenmatte

- Abgerundete Ecken
- 2 x 10 mm Druckknopfanschluss
- Rollenlänge max. 10 m



Inkl. Erdungsleitung mit Schutzkappe, mit 10 mm Druckknopf, 4 mm Öse, 1 MOhm Sicherheitswiderstand, 4,5 m Länge

ECOSTAT® PR - 2,0

- Selbstliegend ausgerüstet

Art.-Nr.	Maße in mm (BxTxH)	Preis in €
E1250.7004.L	2000 x 1500 x 2	326,25

ECOSTAT® Mega - 3.5 Kautschuk

Art.-Nr.	Maße in mm (BxTxH)	Preis in €
E1250.681	1650 x 1220 x 3,5	auf Anfrage
E07.24.08	2500 x 1220 x 3,5	588,13

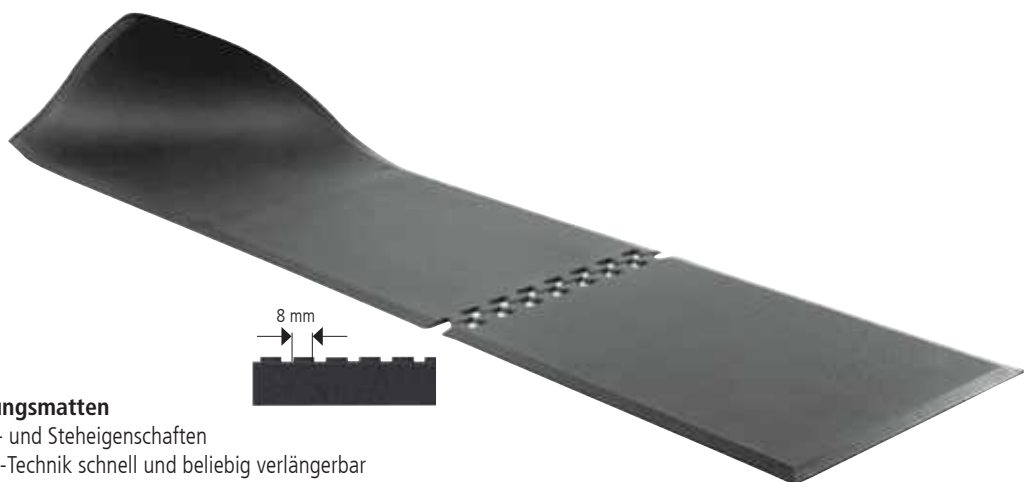

ECOSTAT® Anti-Ermüdungsmatten

- Verbesserte Geh-, Dreh- und Stehigenschaften
- Lauffläche durch Puzzle-Technik schnell und beliebig verlängerbar
- Kundenspezifische Abmessungen auch in Puzzle- Technik in Quer- und Längsrichtung möglich
- Kleinster Verbund: 2 Endstücke
- Noppendurchmesser: 8 mm

Art.-Nr.	Maße in mm (BxTxH)	Preis in €
E06500940VE	Endstück: 650 x 940 x 13 inkl. , 10 mm Druckknopf	auf Anfrage
E06500910VM	Mittelstück: 650 x 910 x 13	auf Anfrage
E307.B1.Z	Kundenspezifischer Zuschnitt	auf Anfrage

- Zweischichtiger Verbundbelag
- Verschleißfester Synthetikgummi
- Lötzinn- und hitzebeständig
- Abriebfest
- Halogenfrei
- Dauerelastisch

- Volumenleitfähig
- Materialdicke: 2 mm
- Typischer Ableitwiderstand $R_{sp} = 10^6 - 10^7 \text{ Ohm}$
- Ausstattung: 2 x 10 mm Druckknopf, *gerundete Ecken (Radius ca. 43 mm)

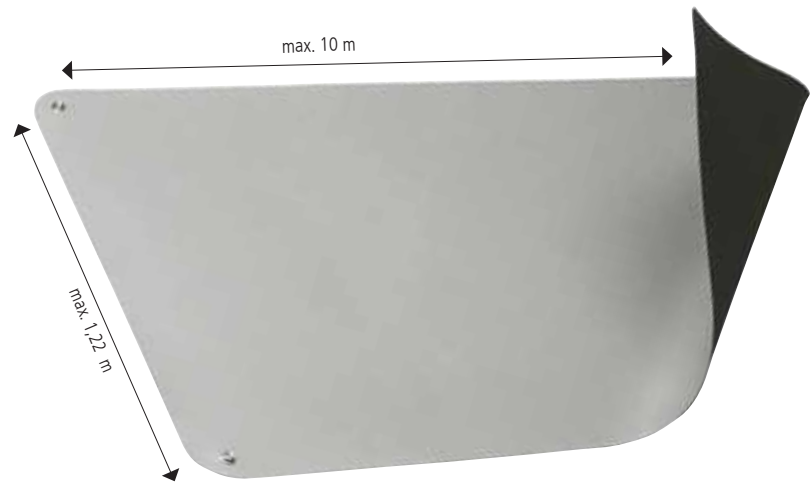

Tischbelag

Art.-Nr.	Farbe	Maße in mm (BxT)	Preis in €
E07.24.03	Platingrau	1220 x 610	83,43
E1402.663.S*	Platingrau	900 x 610	83,43
E1402.663.R	Platingrau	Rollenware: 1220 x 10000	auf Anfrage

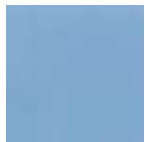

Tischbelag

Art.-Nr.	Farbe	Maße in mm (BxT)	Preis in €
E1402.665.L*	Hellblau	610 x 1220	103,77
E1402.665.S*	Hellblau	610 x 900	83,43
E1402.665.R	Hellblau	Rollenware: 1220 x 10000	auf Anfrage



Tischbelag

Art.-Nr.	Farbe	Maße in mm (BxT)	Preis in €
E1402.662.L*	Beige	610 x 1220	103,77
E1402.662.S*	Beige	610 x 900	83,43
E1402.662.R	Beige	Rollenware: 1220 x 10000	auf Anfrage

ECOSTAT® Regalbelag

Anti-Rutschbelag

- Anti-Rutsch-Profil in Quer- und Längsrichtung - beidseitig
- Dauerhaft ableitfähig durch Karbon
- Belag für Transportwagen und Regale
- Profiliertes, verschleißfestes Synthetikgummi
- Materialdicke: 2 mm

Art.-Nr.	Farbe	Maße in mm (BxT)	Preis in €
E1453.7300.R	Schwarz	Rollenware: 1220 x 10000	auf Anfrage



Lagersysteme

Sichtlagerkästen - leitfähig

Sichtlagerkästen - leitfähig

- Dauerhaft volumenleitfähiges Polypropylen durch Karbon
- Bessere Entnahmemöglichkeit durch gerundete Ecken
- Mit ESD-Kennzeichnung
- Typischer Oberflächenwiderstand $R_s = 10^4 - 10^5 \text{ Ohm}$



Rückseite



Art.-Nr.	Außenmaße in mm (BxTxH)	Innenmaße in mm (BxTxH)	Nutzhöhe/ Stapel in mm	VPE	Preis in €
E5320.FA3Z	200 x 350 x 145	182 x 280 x 127	127	12	222,37
E5320.FA4	145 x 235 x 125	127 x 180 x 108	108	25	226,14
E5320.FA5	100 x 175 x 75	87 x 129 x 67	67	42	209,81



- E5320.2 und E5320.3 sind mit Tragestab ausgerüstet

Art.-Nr.	Außenmaße in mm (BxTxH)	Innenmaße in mm (BxTxH)	Nutzhöhe/ Stapel in mm	VPE	Preis in €
E5320.2	300 x 500 x 200	280 x 425 x 183	183	6	246,24
E5320.3	200 x 350 x 200	182 x 280 x 185	185	8	211,07
E5320.3Z	200 x 350 x 145	182 x 280 x 127	127	12	222,37
E5320.4	145 x 235 x 125	127 x 180 x 108	108	27	185,94
E5320.5	100 x 175 x 75	87 x 129 x 67	67	40	199,77
E5320.6	100 x 95 x 50	87 x 60 x 44	44	50	162,06

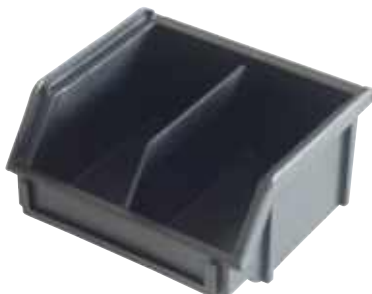

- Mit zusätzlichem Zwischensteg

Art.-Nr.	Außenmaße in mm (BxTxH)	Innenmaße in mm (BxTxH)	Nutzhöhe/ Stapel in mm	VPE	Preis in €
E5320.6D	100 x 95 x 50	87 x 60 x 44	44	50	202,26

IDP-STAT® Sichtlagerkästen - ableitfähig

- Dauerhaft volumenleitfähiges Polypropylen
- Aus Inherently Dissipative Polymer (IDP-STAT®)
- Stapelbar
- Mit ESD-Kennzeichnung
- Typischer Oberflächenwiderstand $R_s = 10^9 - 10^{10}$ Ohm



▪ Rot

Art.-Nr.	Außenmaße in mm (BxTxH)	Innenmaße in mm (BxTxH)	Nutzhöhe/ Stapel in mm	VPE	Preis in €
E5321.R.4	145 x 235 x 125	127 x 180 x 108	108	27	483,69
E5321.R.5	100 x 175 x 75	87 x 129 x 67	67	40	425,91
E5321.R.6	100 x 95 x 50	87 x 60 x 44	44	50	250,02



▪ Gelb

Art.-Nr.	Außenmaße in mm (BxTxH)	Innenmaße in mm (BxTxH)	Nutzhöhe/ Stapel in mm	VPE	Preis in €
E5321.Y.4	145 x 235 x 125	127 x 180 x 108	108	27	483,69
E5321.Y.5	100 x 175 x 75	87 x 129 x 67	67	40	425,91
E5321.Y.6	100 x 95 x 50	87 x 60 x 44	44	50	250,02

Weitere Größen und Farben auf Anfrage.

**Kennzeichnungsschilder für Sichtlagerkästen**

Art.-Nr.	Passend für Sichtlagerkasten	Maße in mm (BxT)	VPE	Preis in €
E5320.2.ET	5320.2	82 x 42	100	20,09
E5320.3.ET	5320.3	79 x 43	100	20,09
E5320.3Z.ET	5320.3Z	79 x 30	100	20,09
E5320.4.ET	5320.4 / 5321.R.4 / 5321.Y.4	80 x 29	100	20,09
E5320.5.ET	5320.5 / 5321.R.5 / 5321.Y.5	79 x 20	100	20,09
E5320.6.ET	5320.6 / 5321.R.6 / 5321.Y.6	79 x 13	100	20,09
E5320FA2.3ET	5320.FA2 / 5320.FA3	98 x 43	100	20,86
E5320FA3Z.ET	5320.FA3Z	101 x 30	100	20,86
E5320.FA4.ET	5320.FA4	74 x 23	100	20,09
E5320.FA5.ET	5320.FA5	53 x 15	100	20,09

Lagersysteme

Lager- und Transportbehälter - leitfähig



Lagerbehälter - leitfähig

- Dauerhaft volumenleitfähiges Polypropylen durch Karbon
- Stapelbar
- Paletten-Modulmaße
- Mit ESD-Kennzeichnung
- Geschlossener Griff
- Typischer Oberflächenwiderstand $R_s = 10^4 - 10^5 \text{ Ohm}$

Art.-Nr.	Außenmaße in mm (BxTxH)	Innenmaße in mm (BxTxH)	Nutzhöhe/ Stapel in mm	Preis in €
E5310.05	200 x 300 x 120	170 x 270 x 117	106	16,74
E5310.10	300 x 400 x 120	255 x 355 x 115	104	27,30
E5310.14	300 x 400 x 170	255 x 355 x 165	152	38,11
E5310.20	300 x 400 x 220	255 x 355 x 217	204	40,94
E5310.25	300 x 400 x 270	255 x 355 x 265	252	55,36
E5310.31	300 x 400 x 320	255 x 355 x 317	304	57,68



Art.-Nr.	Außenmaße in mm (BxTxH)	Innenmaße in mm (BxTxH)	Nutzhöhe/ Stapel in mm	Preis in €
E5310.15	400 x 600 x 75	355 x 555 x 70	56	45,58
E5310.24	400 x 600 x 120	355 x 555 x 115	104	53,30
E5310.33	400 x 600 x 150	355 x 555 x 145	131	60,26
E5310.34	400 x 600 x 170	355 x 555 x 165	152	63,09
E5310.42	400 x 600 x 220	355 x 555 x 215	204	70,56
E5310.50	400 x 600 x 236	355 x 555 x 231	214	76,99
E5310.55	400 x 600 x 280	355 x 555 x 275	261	87,29
E5310.70	400 x 600 x 336	355 x 555 x 332	314	99,91
E5310.80	400 x 600 x 420	355 x 555 x 415	397	131,58

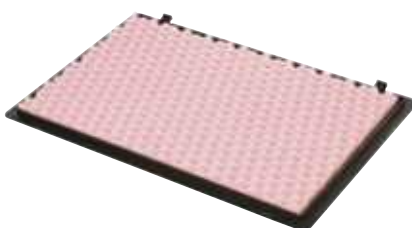

Scharnier

Hakendeckel

Art.-Nr.	Außenmaße in mm (BxT)	Preis in €
E5310.43	400 x 300 Deckel, lose	17,51
E5310.64	600 x 400 Deckel, lose	28,58

Hakendeckel

Art.-Nr.	Außenmaße in mm (BxT)	Preis in €
E5310.43.PU	400 x 300 Deckel, lose, mit ableitfähigem weichem PU-Schaum	22,79
E5310.64.PU	600 x 400 Deckel, lose, mit ableitfähigem weichem PU-Schaum	36,31

Schanierdeckel

Art.-Nr.	Außenmaße in mm (BxT)	Preis in €
E5310.32.S	300 x 200 Deckel, lose	8,37
E5310.43.S	400 x 300 Deckel, lose	16,61

**IDP-STAT® Lager- und Transportbehälter - ableitfähig**

- Dauerhaft volumenleitfähiges Polypropylen
- Aus Inherently Dissipative Polymer (IDP-STAT®)
- Stapelbar
- Paletten-Modulmaße
- Mit ESD-Kennzeichnung
- Geschlossener Griff
- Typischer Oberflächenwiderstand $R_s = 10^9 - 10^{10}$ Ohm

■ Gelb

Art.-Nr.	Außenmaße in mm (LxBxH)	Innenmaße in mm (LxBxH)	Nutzhöhe/ Stapel in mm	Preis in €
E5311.Y.10	300 x 400 x 120	255 x 355 x 115	104	43,00
E5311.Y.14	300 x 400 x 170	255 x 355 x 165	152	52,79
E5311.Y.20	300 x 400 x 220	255 x 355 x 217	204	60,77

■ Rot

E5311.R.10	300 x 400 x 120	255 x 355 x 115	104	43,00
E5311.R.14	300 x 400 x 170	255 x 355 x 165	152	52,79
E5311.R.20	300 x 400 x 220	255 x 355 x 217	204	60,77



■ Gelb

Art.-Nr.	Außenmaße in mm (LxBxH)	Innenmaße in mm (LxBxH)	Nutzhöhe/ Stapel in mm	Preis in €
E5311.Y.24	400 x 600 x 120	355 x 555 x 115	104	85,49
E5311.Y.34	400 x 600 x 170	355 x 555 x 165	152	90,13
E5311.Y.42	400 x 600 x 220	355 x 555 x 215	204	107,89

■ Rot

E5311.R.24	400 x 600 x 120	355 x 555 x 115	104	85,49
E5311.R.34	400 x 600 x 170	355 x 555 x 165	152	90,13
E5311.R.42	400 x 600 x 220	355 x 555 x 215	204	107,89

**Hakendeckel**

■ Gelb

Art.-Nr.	Außenmaße in mm (BxT)	Preis in €
E5311.Y.43	400 x 300 Deckel, lose	21,63
E5311.Y.64	600 x 400 Deckel, lose	35,02

Hakendeckel

■ Rot

Art.-Nr.	Außenmaße in mm (BxT)	Preis in €
E5311.R.43	400 x 300 Deckel, lose	21,63
E5311.R.64	600 x 400 Deckel, lose	35,02

ESD-Bestückungswagen

Multi-Wagen Kombinationen aus der Praxis - leitfähig



Multi-Wagen

- Ausgestattet mit 2 x Bock- und 2 x Lenkrolle mit Feststeller Ø 125 mm
- Ablageboden unten
- 8 x neigbarer Fachboden 320 mm tief
- Tragkraft gesamt 500 kg

Inklusive

- 6 x Euro-Lagerkasten 400 x 300 x 170 mm
- 8 x Sichtlagerkasten 200 x 350 x 200 mm
- 16 x Sichtlagerkasten 200 x 350 x 145 mm

Art.-Nr.	Maße in mm (B x T x H)	Preis in €
ESD07.58.14	990 x 610 x 1450	1.788,58



Multi-Wagen

- Ausgestattet mit 2 x Bock- und 2 x Lenkrolle mit Feststeller Ø 125 mm
- 4 x neigbarer Fachboden 320 mm tief
- 2 x Lochplatte 302 mm
- Tragkraft gesamt 500 kg

Inklusive

- 6 x Euro-Lagerkasten 400 x 300 x 170 mm
- 8 x Sichtlagerkasten 200 x 350 x 145 mm
- Lieferung ohne Werkzeug

Art.-Nr.	Maße in mm (B x T x H)	Preis in €
ESD07.58.16	990 x 610 x 1450	1.142,24



Multi-Wagen

- Ausgestattet mit 2 x Bock- und 2 x Lenkrolle mit Feststeller Ø 125 mm
- Sichtlagerkästen werden in Schiene eingehängt
- Tragkraft gesamt 500 kg

Inklusive

- 32 x Sichtlagerkasten 100 x 170 x 80 mm
- 24 x Sichtlagerkasten 145 x 230 x 125 mm
- 16 x Sichtlagerkasten 200 x 350 x 200 mm

Art.-Nr.	Maße in mm (B x T x H)	Preis in €
ESD07.58.12	990 x 610 x 1450	1.651,84



Multi-Wagen

- Ausgestattet mit 2 x Bock- und 2 x Lenkrolle mit Feststeller Ø 125 mm
- 4 x neigbarer Fachboden 420 mm tief
- Tragkraft gesamt 500 kg

Inklusive

- 8 x Euro-Lagerkasten 400 x 600 x 170 mm

Art.-Nr.	Maße in mm (B x T x H)	Preis in €
ESD07.58.18	990 x 610 x 1450	952,08

Individuelle Bestückungswagen auf Anfrage.



Vinyl Rollhocker

- Ableitfähiger Rollhocker - höhenverstellbar
- Für saubere Produktionsbereiche
- 5-Stern-Fußkreuz aus verchromtem Aluminium mit 5 leitfähigen, lastabhängig gebremsten, weichen Rollen
- Sicherheitsgasfeder
- Verstellung der Sitzhöhe von 500 - 640 mm
- Strapazier- und leitfähiger Vinylbezug, Sitzdurchmesser: 340 mm
- Mit ESD-Kennzeichnung

Art.-Nr.	Ausführung	Preis in €
E1700.VH	Schwarz	461,44
E1700.KS.13	Harte, leitfähige Stuhlrollen (für Teppichböden)	19,31



Rückenlehne mit ESD-Kennzeichnung



PU Standsitz

- Ableitfähiger Standsitz - höhenverstellbar
- Ableitfähiges, stabiles Standrohr mit rutschfesten Bodengleitern
- Arretierbare Sitzhöhenverstellung
- Sitzflächenneigung um 15° verstellbar
- Ableitfähige, strapazierfähige Sitzfläche aus PU-Integralschaum
- Drehbewegung der Sitzfläche um 16° gewährleistet guten Körperkontakt
- GS-geprüft
- Mit ESD-Kennzeichnung
- Typischer Ableitwiderstand $R_{gp} = 10^8 - 10^9 \text{ Ohm}$

Art.-Nr.	Farbe	Preis in €
E1700.S	Schwarz	452,43

Der Drehstuhl Typ INDUSTRIAL PU verfügt über einen guten, ergonomischen Sitzkomfort und kann Personenaufladungen zuverlässig und sicher zum leitfähigen Bodenbelag oder zur Bodenmatte ableiten.



Standardversion

- 5-Stern-Fußkreuz aus verchromtem Aluminium mit 5 leitfähigen, lastabhängig gebremsten, weiche Rollen
- Sicherheitsgasfeder
- Verstellung der Sitzhöhe von 380 bis 510 mm
- Synchronverstellung der Sitz- und Rückenlehne
- Strapazier- und leitfähiger PU-Integralschaum für Sitz- und Rückenfläche in schwarz
- PU-Integralschaum ist problemlos zu reinigen
- Mit ESD-Kennzeichnung
- GS-geprüft

Art.-Nr.	Ausführung	Preis in €
E1700.PU	Ohne Armlehnen	752,42



Rückenlehne mit ESD-Kennzeichnung



Hochstuhlversion

- Stuhlausführung mit Sitzhöhe von 540 bis 800 mm
- Fußkreuz mit 5 leitfähigen Gleitern
- Verchromter Fußring als Aufstiegshilfe
- Stufenlos höhenverstellbar

Art.-Nr.	Ausführung	Preis in €
E1710.PU	Ohne Armlehnen	826,32

Sonderzubehör

Art.-Nr.	Ausführung	Preis in €
E1700.KS.13	Harte, leitfähige Stuhlrollen (für Teppichböden)	19,31
E1700.XS.PU	Armlehnen mit volumenableitfähigen PU-Armauflagen* inkl. Befestigungsplatte	281,96

Stühle

Comfort Chair

Der Drehstuhl Typ COMFORT verfügt durch seine Formschaumpolster über einen sehr guten, ergonomischen Sitzkomfort und kann Personenaufladungen zuverlässig und sicher zum leitfähigen Bodenbelag oder zur Bodenmatte ableiten.



Rückenlehne mit ESD-Kennzeichnung



Armlehnen optional (höhenverstellbar)



Standardversion

- 5-Stern-Fußkreuz aus verchromtem Aluminium mit 5 leitfähigen, lastabhängig gebremsten, weichen Rollen
- Sicherheitsgasfeder
- Verstellung der Sitzhöhe von 400 bis 420 mm
- Asynchroner Mechanismus
- Sitz und dynamische Rückenlehne individuell einstellbar
- Strapazier- und leitfähiger Polsterbezug aus Textil für Sitz und Rückenlehne
- Leitfähige Kunststoffschale der Rückenlehne mit ESD-Kennzeichnung
- GS-geprüft

Art.-Nr.	Farbe	Ausführung	Preis in €
E1700.ES.B	Blau	Ohne Armlehnen	502,64
E1700.ES.D	Grau	Ohne Armlehnen	502,64

Hochstuhlversion

- Stuhlausführung mit Sitzhöhe von 640 bis 760 mm
- Fußkreuz mit 5 leitfähigen Gleitern, Fußring als Aufstiegshilfe

Art.-Nr.	Farbe	Ausführung	Preis in €
E1710.ES.B	Blau	Ohne Armlehnen	585,30
E1710.ES.D	Grau	Ohne Armlehnen	585,30

Sonderzubehör

Art.-Nr.	Ausführung	Preis in €
E1700.KS.13	Harte, leitfähige Stuhlrollen (für Teppichböden)	19,31
E1700.XS	Armlehnen mit volumenableitfähigen PU-Armauflagen*	223,25

Der hochwertige Drehstuhl Typ COMFORT PLUS verfügt durch seine Formschaumpolster über einen perfekten, ergonomischen Sitzkomfort und kann Personenaufladungen zuverlässig und sicher zum leitfähigen Bodenbelag oder zur Bodenmatte ableiten.



Rückenlehne mit
ESD-Kennzeichnung



Standardversion

- 5-Stern-Fußkreuz aus Aluminium poliert mit 5 leitfähigen, lastabhängig gebremsten, weichen Rollen
- Sicherheitsgasfeder
- Verstellung der Sitzhöhe von 430 bis 540 mm
- Verstellbare Rückenlehne
- Verstellbare Sitzhöhe, -tiefe und -neigung
- Mechanismus mit Synchrontechnik sorgt für aktiv-dynamisches Sitzen
- Sitz und dynamische Rückenlehne individuell einstellbar
- Hochwertige Formschaumpolster für perfekten Sitzkomfort
- Strapazier- und leitfähiger Polsterbezug in schwarz
- Leitfähige Kunststoffschale der Rückenlehne
- Mit ESD-Kennzeichnung
- GS geprüft

Art.-Nr.	Farbe	Ausführung	Preis in €
E1700.ESP.S	Schwarz	Ohne Armlehnen	918,25

Hochstuhlversion

- Stuhlausführung mit Sitzhöhe von 610 bis 850 mm
- Fußkreuz mit 5 leitfähigen Gleitern
- Verchromter Fußring als Aufstiegshilfe
- Stufenlos höhenverstellbar

Art.-Nr.	Farbe	Ausführung	Preis in €
E1710.ESP.S	Schwarz	Ohne Armlehnen	1.124,76

Sonderzubehör

Art.-Nr.	Ausführung	Preis in €
E1700.KS.13	Harte, leitfähige Stuhlrollen (für Teppichböden)	19,31
E1700.XS	Armlehnen mit volumenableitfähigen PU-Armauflagen*	223,25



Mobile Logistik-Systeme





Rollenausführungen

Seite 470



maxmobile 1, maxmobile 2

Seite 472



Schubladen - Werkzeugsätze

Seite 482



Mobile Schubladenschränke

Seite 486



Mobile Werkbänke

Seite 498



Mobile Computer-, Mess- und Prüfplätze

Seite 508



Multiwagen, Bestückungswagen

Seite 514



Sonstige Mobile

Seite 528



workraster-Mobil

Seite 532





Rollenausführungen für Schubladerschränke

- Aus Sicherheitsgründen beträgt die Gesamtbelastung für einen Rollensatz maximal 75% der angegebenen Tragkraft



04ST500L80



04ST500LF80



04ST736B80



04ST736L80



04ST736LF80

Rollen für Mobile Schubladerschränke T500

- Ø 80 mm Lenkrolle mit Rückenloch
- Tragkraft je Rolle 50 kg

Art.-Nr.	Ausführung	Preis in €
04ST500L80	Lenkrolle ohne Feststeller	33,93
04ST500LF80	Lenkrolle mit Feststeller	58,71

Rollen für Mobile Schubladerschränke T736

- Ø 80 mm Bock- und Lenkrolle mit Anschraubplatte
- Rad aus hochwertigem, bruchfestem Polyamid 6, naturweiß
- Tragkraft je Rolle 200 kg

Art.-Nr.	Ausführung	Preis in €
04ST736B80	Bockrolle	26,11
04ST736L80	Lenkrolle ohne Feststeller	36,54
04ST736LF80	Lenkrolle mit Feststeller	40,46



04SWEL125



04SWELF125



04ST736B125



04ST736L125



04ST736LF125

Rollen für Mobile Schubladerschränke T500

- Ø 125 mm Lenkrolle mit Rückenloch
- Rad aus hochwertigem Elastik-Vollgummi
- Geräuscharmer Lauf, geringer Rollwiderstand, sehr bodenschonend
- Tragkraft je Rolle 150 kg

Art.-Nr.	Ausführung	Preis in €
04SWEL125	Lenkrolle ohne Feststeller	32,62
04SWELF125	Lenkrolle mit Feststeller	37,85

Rollen für Mobile Schubladerschränke T736

- Ø 125 mm Bock- und Lenkrolle mit Anschraubplatte
- Rad aus hochwertigem Elastik-Vollgummi
- Geräuscharmer Lauf, geringer Rollwiderstand, sehr bodenschonend
- Tragkraft je Rolle 150 kg

Art.-Nr.	Ausführung	Preis in €
04ST736B125	Bockrolle	27,40
04ST736L125	Lenkrolle ohne Feststeller	30,02
04ST736LF125	Lenkrolle mit Feststeller	32,62

Rollenausführungen für Werkbänke



- Aus Sicherheitsgründen beträgt die Gesamtbelastung für einen Rollensatz maximal 75% der angegebenen Tragkraft



04SWEL125

04SWELF125



04WB200

04WL200

04WLF200

Rollen für Mobile Werkbänke T500 und T750

- Ø 125 mm Lenkrolle mit Rückenloch
- Rad aus hochwertigem Elastik-Vollgummi
- Geräuscharmer Lauf, geringer Rollwiderstand, sehr bodenschonend
- Tragkraft je Rolle 150 kg

Art.-Nr.	Ausführung	Preis in €
04SWEL125	Lenkrolle ohne Feststeller	32,62
04SWELF125	Lenkrolle mit Feststeller	37,85

Rollen für Mobile Kastenwerkbenke T750

- Ø 200 mm Bock- und Lenkrolle mit Anschraubplatte
- Rad aus Standard-Vollgummi
- Sehr hoher Fahrkomfort, geräuscharmer Lauf, sehr bodenschonend
- Tragkraft je Rolle 205 kg

Art.-Nr.	Ausführung	Preis in €
04WB200	Bockrolle	39,15
04WL200	Lenkrolle ohne Feststeller	58,71
04WLF200	Lenkrolle mit Feststeller	62,65

maxmobile 1 und workergo Serie



04MB100

04ML100

04MLF100



4XXXXXMB100

4XXXXXMLF100

Rollen für maxmobile 1

- Ø 100 mm Bock- und Lenkrolle mit Rückenloch
- Rad aus hochwertigem, thermoplastischem Gummi-Elastomer (TPE)
- Hoher Fahrkomfort, geräuscharmer Lauf, geringer Roll- und Schwenkwiderstand, bodenschonend
- Tragkraft je Rolle 110 kg

Art.-Nr.	Ausführung	Preis in €
04MB100	Bockrolle	19,56
04ML100	Lenkrolle ohne Feststeller	22,18
04MLF100	Lenkrolle mit Feststeller	26,11

workergo-Serie Expanderrollen

- Ø 100 mm Bock- und Lenkrolle
- Rad aus hochwertigem, thermoplastischem Gummi-Elastomer (TPE)
- Hoher Fahrkomfort, geräuscharmer Lauf, geringer Roll- und Schwenkwiderstand, bodenschonend
- Tragkraft je Rolle 110 kg

Art.-Nr.	Ausführung	Preis in €
4XXXXXMB100	Bockrolle	28,59
4XXXXXML100	Lenkrolle ohne Feststeller	31,07
4XXXXXMLF100	Lenkrolle mit Feststeller	36,04



Mobile Logistik-Systeme

maxmobile 1 und 2

maxmobile

Serie	Serie
maxmobile 1	maxmobile 2



Höhe	Gehäuse B x T	Gehäuse B x T
	630 x 390	630 x 490
	Nutzhöhen	Nutzhöhen
208	–	–
215	–	–
358	–	–
365	–	–
465	–	–
469	–	–
500	–	–
519	–	–
619	–	–
719	600	600
819	–	–
919	–	–
1019	–	–
1319	–	–
1519	–	–



Höhe	Schublade B x T	Schublade B x T
	600 x 300	600 x 400
	Nutzlast	Nutzlast
50	35 kg	35 kg
75	35 kg	35 kg
100	35 kg	35 kg
125	–	–
150	35 kg	35 kg
175	–	–
200	35 kg	35 kg
250	–	–
300	–	–
400	–	–



Raster:	Serie	Serie
	maxmobile 1	maxmobile 2
	T390 24-12	T490 24-16
	R 24-12	R 24-16

Rastereinteilung

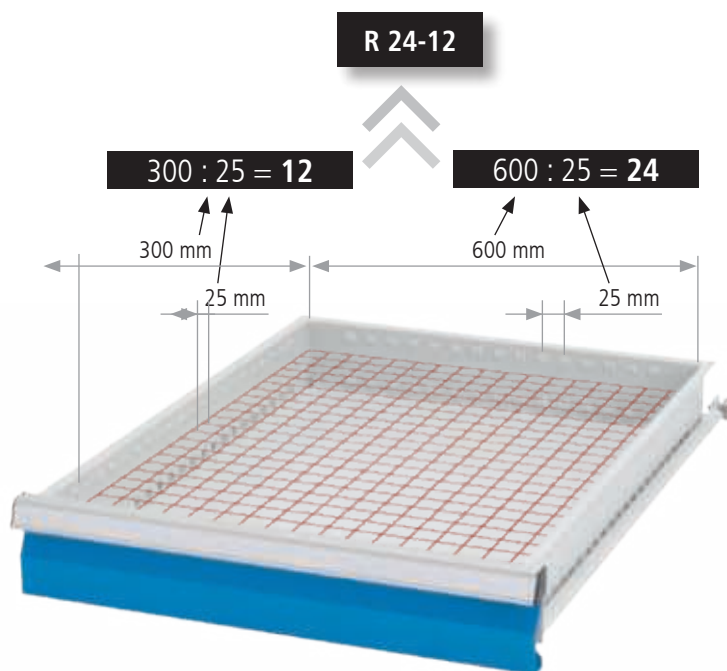

maxmobile 1 und 2

Mobile Logistik-Systeme

- Schubladennutzmaß 600 x 300 mm
- Schubladen mit Vollauszug (VA) 100 %, Tragkraft 35 kg
- Lieferung ohne Dekoration, Werkzeug und Haken



maxmobile 1

- 5 x Schublade
- 2 x Bock- und 2 x Lenkrolle mit Feststeller Ø 100 mm
- 1 x Abfallbehälter, 1 x Flaschen- und Dosenhalter
- 1 x Auflagetablar, 1 x Holzplatte, 1 x Seitenblende
- 1 x Schwenkbares Laptoptablar
- 1 x Lochplattenaufbau 300 mm mit schwenkbaren Seitenteilen

Art.-Nr.	Maße in mm (BxTxH)	Preis in €
08.88.90-1	780 x 480 x 1540	1.144,72



maxmobile 2

- 6 x Schublade
- Achse mit 2 x Bockrolle Ø 150 mm, 2 x Lenkrolle mit Feststeller Ø 100 mm
- 1 x Abfallbehälter, 1 x Flaschen- und Dosenhalter
- 1 x Auflagetablar, 1 x Holzplatte, 1 x Seitenklappe
- 1 x Schwenkbares Laptoptablar
- 1 x Lochplattenaufbau 300 mm mit schwenkbaren Seitenteilen

Art.-Nr.	Maße in mm (BxTxH)	Preis in €
08.89.92-1	780 x 580 x 1540	1.381,26



maxmobile 2

- 5 x Schublade
- Achse mit 2 x Bockrolle Ø 150 mm, 2 x Lenkrolle mit Feststeller Ø 100 mm
- 1 x Flaschen- und Dosenhalter
- 1 x Abfallbehälter, 1 x Auflagetablar, 1 x Holzplatte, 1 x Seitenklappe
- 1 x Schwenkbares Laptoptablar

Art.-Nr.	Maße in mm (BxTxH)	Preis in €
08.89.90-1	780 x 580 x 912	1.150,70



maxmobile 2

- 5 x Schublade
- 1 x Abfallbehälter, 1 x Auflagetablar, 1 x Holzplatte, 1 x Seitenblende
- 1 x schwenkbares Laptoptablar
- Achse mit 2 x Bockrolle Ø 150 mm, 2 x Lenkrolle mit Feststeller Ø 100 mm
- 1 x Lochplattenaufbau 600 mm mit schwenkbaren Seitenteilen

Art.-Nr.	Maße in mm (BxTxH)	Preis in €
08.89.303-2	780 x 580 x 1540	1.310,05

maxmobile 1



maxmobile 1

maxmobile 1



- Schubladennutzmaß 600 x 300 mm
- 100 % Vollauszug der Schubladen bei max. 35 kg Tragkraft
- Zentralverriegelung mit Einzelauszugssperre
- Präzise Arretierung und Selbsteinzug
- Umlaufender Ramm- und Fersenschutz
- 2 x Bock- und 2 x Lenkrolle mit Feststeller Ø 100 mm
- Reichhaltiges Sortiment an Einteilungsmaterial
- Umfangreiches Zubehör für jede Anwendung
- Auflagefläche aus Kunststoff mit eingeformten Kleinteileflächen und ergonomischen Griffen
- Auflagefläche hat hohe Beständigkeit gegen Chemikalien und Öl
- Auflagefläche wahlweise in Kunststoff- oder Buche Multiplex-Ausführung
- Pulverbeschichtung in 17 Standardfarben (Farbkombinationen möglich)
- Schließstangenset adaptiv als Zubehör für zusätzliche Schubladenverriegelung

Ihre Vorteile:

- Platzsparend
- Klein und wendig
- Komfortable, sichere Fahrt
- Diebstahlsichere Zentralverriegelung mit „B+H“ Schließanlage
- Umfangreiches Zubehör für jede Anwendung
- Reichhaltiges Sortiment an Einteilungsmaterial
- Individuelle Gestaltung
- Umweltfreundliches Lackierverfahren
- Keine Verletzungsgefahr durch Hängenbleiben



maxmobile 1

- 2 x Flügeltüre
- Innen seitlich je 1 x Lochplatte
- 1 x Fachboden

Art.-Nr.	Maße in mm (BxTxH)	Preis in €
08.88.03	780 x 480 x 912	534,46



maxmobile 1

- 6 x Schublade
- 1 x Seitenblende

Art.-Nr.	Maße in mm (BxTxH)	Preis in €
08.88.93	780 x 480 x 912	766,51



maxmobile 1

- 6 x Schublade
- 1 x Seitenblende

Art.-Nr.	Maße in mm (BxTxH)	Preis in €
08.88.92	780 x 480 x 912	762,78

maxmobile 1

maxmobile 1

- 4 x Schublade
- 1 x Seitenblende

Art.-Nr.	Maße in mm (BxTxH)	Preis in €
08.88.91	780 x 480 x 912	659,62



Individuelle Zusammenstellung

2 x Flügeltüren mit Schloss

- Zylinderschloss mit Zentralverriegelung

Art.-Nr.	Nutzhöhe (mm)	Preis in €
08.88.FLGSE	600	185,19



Halteschiene für Sichtlagerkästen

- Zum Einhängen an der Lochwand

Art.-Nr.	Breite in mm	Preis in €
03.900.06	300	8,34
03.900.05	450	10,56



Sichtlagerkästen

- Aus Polypropylen

Art.-Nr.	Maße in mm (BxTxH)	Preis in €
03.900.001	100 x 95 / 65 x 50	1,99
03.900.002	100 x 175 / 140 x 75	2,99
03.900.003	145 x 235 / 195 x 125	6,84



Hakensortiment

- 10-teilig

Art.-Nr.	Preis in €
03.87.395-10	35,52



Gehäuse mit 2 x Bock- und 2 x Lenkrolle mit Feststeller Ø 100 mm

Art.-Nr.	Maße in mm (BxTxH)	Nutzhöhe in mm	Preis in €
08.88.10	780 x 480 x 912	600	349,25

Schließstangenset

Art.-Nr.	Maße in mm (BxTxH)	Preis in €
08.88/89.SSS	51 x 30 x 722	66,35

NEU

Schubladen

- 600 x 300 mm (BxT) mit Vollauszug 100 % - 35 kg

Art.-Nr.	Blendenhöhe	Mantelhöhe	Nutzhöhe	Tragkraft	Preis in €
08.88.60	50	35	40	35 kg	59,66
08.88.64	75	60	65	35 kg	61,53
08.88.61	100	85	90	35 kg	63,39
08.88.62	150	135	140	35 kg	68,99
08.88.63	200	185	190	35 kg	75,19



Holzplatte Buche Multiplex

- Zum Einlegen in die Kunststoff-Ablagefläche

Art.-Nr.	Maße in mm (BxTxH)	Preis in €
08.88.70	570 x 280 x 15	49,22



Auflagetablar

- Mit Papierrollenhalter

Art.-Nr.	Maße in mm (BxT)	Preis in €
08.88.72	435 x 200	50,59



Schwenkbares Laptop-Tablar

- Mit Arretierung

Art.-Nr.	Maße in mm (BxT)	Preis in €
08.88.73	300 x 420	100,31



Flaschen- und Dosenhalter

- Wird seitlich eingehängt

Art.-Nr.	Maße in mm (BxTxH)	Preis in €
08.88.74	380 x 90 x 85	17,53



Dokumentenhalter

- Wird seitlich eingehängt

Art.-Nr.	Maße in mm (BxTxH)	Preis in €
08.88.75	380 x 45 x 190	18,89



Abfallbehälter

- Wird seitlich eingehängt

Art.-Nr.	Maße in mm (BxTxH)	Preis in €
08.88.76	375 x 170 x 150	33,81



Lochplattenaufbau

- Mit schwenkbaren Seitenteilen

Art.-Nr.	Maße in mm (B x H)	Preis in €
08.88.77	1250 x 300	180,22
08.89.50	1380 x 600	239,88

- Ohne schwenkbare Seitenteile

Art.-Nr.	Maße in mm (B x H)	Preis in €
08.88.89	630 x 300	96,95
08.89.51	630 x 568	120,19



Lochseitenwand

- Wird seitlich eingehängt

Art.-Nr.	Maße in mm (BxTxH)	Preis in €
08.88.79	388 x 15 x 712	53,46



Seitenblende

- Halbrund, wird seitlich eingehängt

Art.-Nr.	Maße in mm (BxTxH)	Preis in €
08.88.81	388 x 15 x 712	33,19

Schubladeneinsätze R 24-12, Innenmaß 600 x 300 mm



- 2 x MP mit 2 Mulden
- 4 x MP mit 3 Mulden
- 2 x MP mit 4 Mulden
- 4 x Stw für 2 Mulden
- 12 x Stw für 3 Mulden
- 8 x Stw für 4 Mulden

- Schaumstoffplatte

Art.-Nr.	Front	Preis in €
08.88.30	50	44,74

Art.-Nr.	Front	Preis in €
08.88.41	100	21,76

- 3 x MF 300 mm
- 8 x TW 150 mm

Art.-Nr.	Front	Preis in €
08.88.36	100	27,96
08.88.37	150	29,83
08.88.42	200	31,07

- 2 x MF 300 mm
- 6 x TW 200 mm

Art.-Nr.	Front	Preis in €
08.88.38	100	20,50
08.88.39	150	21,12
08.88.43	200	22,38

- 4 x KTK 150 x 150 mm
- 6 x KTK 75 x 150 mm
- 4 x KTK 75 x 75 mm

Art.-Nr.	Front	Preis in €
08.88.34	50	28,59
08.88.35	100	33,56

MF = Mittelfachschiene, TW = Trennwand, KTK = Kleinteilekasten, MP = Muldenplatte, Stw = Steckwand

maxmobile 2



maxmobile 2

maxmobile 2



- Schubladennutzmaß 600 x 400 mm
- 100 % Vollauszug der Schubladen bei max. 35 kg Tragkraft
- Zentralverriegelung
- Präzise Arretierung und Selbsteinzug
- Umlaufender Ramm- und Fersenschutz
- Achse mit 2 x Bockrolle Ø 150 mm, 2 x Lenkrolle mit Feststeller Ø 100 mm
- Reichhaltiges Sortiment an Einteilungsmaterial
- Umfangreiches Zubehör für jede Anwendung
- Auflagefläche aus Kunststoff mit eingeformten Kleinteileflächen und ergonomischen Griffen
- Auflagefläche hat hohe Beständigkeit gegen Chemikalien und Öl
- Seitliche Klappe zur Verwahrung von langen Werkzeugen
- Auflagefläche wahlweise in Kunststoff- oder Buche Multiplex-Ausführung
- Pulverbeschichtung in 17 Standardfarben (Farbkombinationen möglich)
- Schließstangenset adaptiv als Zubehör für zusätzliche Schubladenverriegelung

Ihre Vorteile:

- Verstärkter Radsatz dadurch höhere Belastung
- maxmobile 2 bietet 25 % mehr Volumen
- Größere Ablageflächen
- Mehr Stauraum
- Diebstahlsichere Zentralverriegelung mit „B+H“-Schließanlage
- Umfangreiches Zubehör für jede Anwendung
- Individuelle Gestaltung
- Keine Verletzungsgefahr durch Hängenbleiben

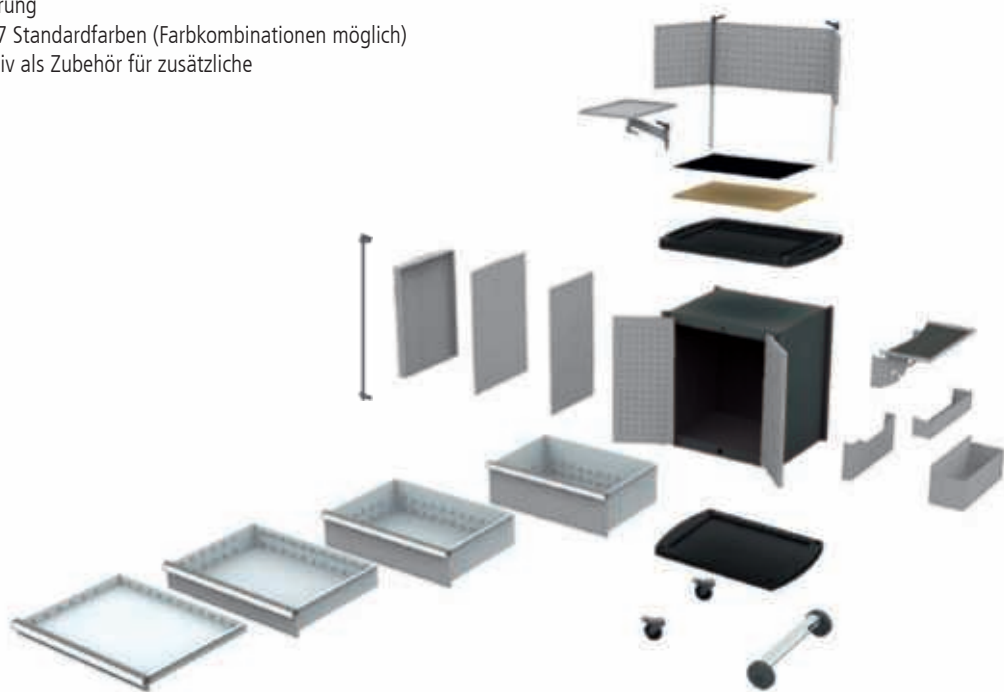

- maxmobile 2**
- 4 x Schublade
 - 1 x Seitenblende

Art.-Nr.	Maße in mm (BxTxH)	Preis in €
08.89.91	780 x 580 x 912	766,51



- maxmobile 2**
- 6 x Schublade
 - 1 x Seitenblende

Art.-Nr.	Maße in mm (BxTxH)	Preis in €
08.89.93	780 x 580 x 912	882,10



- maxmobile 2**
- 6 x Schublade
 - 1 x Seitenblende

Art.-Nr.	Maße in mm (BxTxH)	Preis in €
08.89.92	780 x 580 x 912	874,65

maxmobile 2



maxmobile 2

- 2 x Flügeltüre, innen hinterlegt mit je 1 x Lochplatte
- 1 x Fachboden
- Innen seitlich je 1 x Lochplatte

Art.-Nr.	Maße in mm (BxTxH)	Preis in €
08.89.03	780 x 580 x 912	635,14

Individuelle Zusammenstellung

2 x Flügeltüren mit Schloss

- Zylinderschloss mit Zentralverriegelung

Art.-Nr.	Nutzhöhe (mm)	Preis in €
08.88.FLGSE	600	185,19



Seitenklappe

- Für lange Werkzeuge

Art.-Nr.	Maße in mm (BxTxH)	Preis in €
08.89.88	490 x 70 x 600	95,69



Antirutschmatten-Einsatz

- Zum Einlegen in die Kunststoff-Ablagefläche

Art.-Nr.	Maße in mm (BxTxH)	Preis in €
08.89.71	570 x 380 x 3	26,22



Gehäuse mit 2 x Rollen Ø 150 mm, 2 x Lenkrolle mit Feststeller Ø 100 mm

- Höhe gesamt = 600 mm Nutzhöhe + 119 mm + 150 mm

Art.-Nr.	Maße in mm (BxTxH)	Nutzhöhe in mm	Preis in €
08.89.10	780 x 580 x 912	600	449,94

Schließstangenset

Art.-Nr.	Maße in mm (BxTxH)	Preis in €
08.88/89.SSS	51 x 30 x 722	66,35

NEU

Schubladen

- 600 x 400 mm (BxT) mit Vollauszug 100 % - 50 kg

Art.-Nr.	Blendenhöhe	Mantelhöhe	Nutzhöhe	Tragkraft	Preis in €
08.89.60	50	35	40	50 kg	62,76
08.89.59	75	59	60	50 kg	64,01
08.89.61	100	85	90	50 kg	65,25
08.89.62	150	135	140	50 kg	71,47
08.89.63	200	185	190	50 kg	76,45



Holzplatte Buche Multiplex
 ■ Zum Einlegen in die Kunststoff-Ablagefläche

Art.-Nr.	Maße in mm (BxTxH)	Preis in €
08.89.70	570 x 380 x 15	57,91



Auflagetablar
 ■ Mit Papierrollenhalter

Art.-Nr.	Maße in mm	Preis in €
08.89.72	535 x 200	52,20



Schwenkbares Laptop-Tablar
 ■ Mit Arretierung

Art.-Nr.	Maße in mm	Preis in €
08.88.73	300 x 420	100,31



Flaschen- und Dosenhalter
 ■ Wird seitlich eingehängt

Art.-Nr.	Maße in mm (BxTxH)	Preis in €
08.89.74	480 x 90 x 85	18,27



Dokumentenhalter
 ■ Wird seitlich eingehängt

Art.-Nr.	Maße in mm (BxTxH)	Preis in €
08.89.75	480 x 45 x 190	19,51



Abfallbehälter
 ■ Wird seitlich eingehängt

Art.-Nr.	Maße in mm (BxTxH)	Preis in €
08.89.76	475 x 170 x 150	35,18



Lochplattenaufbau
 ■ Mit schwenkbaren Seitenteilen

Art.-Nr.	Maße in mm (B x H)	Preis in €
08.88.77	1250 x 300	180,22
08.89.50	1380 x 600	239,88

■ Ohne schwenkbare Seitenteile

Art.-Nr.	Maße in mm (B x H)	Preis in €
08.88.89	630 x 300	96,95
08.89.51	630 x 568	120,19



Lochseitenwand
 ■ Wird seitlich eingehängt

Art.-Nr.	Maße in mm (BxTxH)	Preis in €
08.89.79	488 x 15 x 712	58,79



Seitenblende
 ■ Halbround, wird seitlich eingehängt

Art.-Nr.	Maße in mm (BxTxH)	Preis in €
08.89.81	488 x 15 x 712	33,19

Schubladeneinsätze R 24-16, Innenmaß 600 x 400 mm



■ 2 x MF 400 mm
 ■ 5 x TW 200 mm

Art.-Nr.	Front	Preis in €
168-136-100	100	20,50
168-136-150	150	22,12
168-136-200	200	24,86



■ 5 x KTK 150 x 150 mm
 ■ 4 x KTK 75 x 150 mm
 ■ 4 x KTK 75 x 75 mm
 ■ 1 x TW 600 mm
 ■ 2 x TW 100 mm

Art.-Nr.	Front	Preis in €
168-132	100	39,89



■ 3 x MF 400 mm
 ■ 8 x TW 150 mm

Art.-Nr.	Front	Preis in €
168-139-100	100	31,07
168-139-150	150	33,56
168-139-200	200	37,29

MF = Mittelfachschiene, TW = Trennwand, KTK = Kleinteilekasten, MP = Muldenplatte, Stw = Steckwand

Schubladen - Werkzeugsätze

Schubladen - Werkzeugsätze maxmobile 1

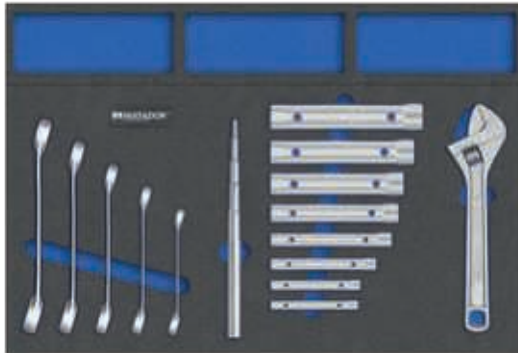

Werkzeugeinsatz, Rohrsteck- und offene Doppelringschlüssel-Satz 15 tlg.

- Rohrsteckschlüssel, DIN 896, Form B 6 x 7, 8 x 9, 10 x 11, 12 x 13, 14 x 15, 16 x 17, 18 x 19, 20 x 22 mm
- Stufen-Drehstift, 5-fach
- Roll-Maulschlüssel, verstellbar bis SW 30, 10" / 250 mm
- Offene Doppelringschlüssel 8 x 10, 10 x 12, 11 x 13, 14 x 17, 19 x 22 mm

Art.-Nr.	Maße in mm (BxT)	Preis in €
08.88.207	565 x 300	218,99

Werkzeugeinsatz, T-Griff-Schraubendreher-Satz 15 tlg.

- T-Griff-Schraubendreher-Satz 15-teilig
- T-Griff-Schraubendreher, 6-kant, SW 2, 3, 4, 5, 6, 8, 10 mm
- T-Griff-Schraubendreher, Innen-TORX® TX 10, 15, 20, 25, 27, 30, 40, 45

Art.-Nr.	Maße in mm	Maße in mm (BxT)	Preis in €
08.88.200	565 x 300		217,60

Zubehör zur individuellen Konfiguration maxmobile 1 und 2



Ausstech-Werkzeug, 50 mm

- Flaches breites Werkzeug zur individuellen Inlett-Erstellung

Art.-Nr.	Maße in mm	Preis in €
08.90.01	50 mm	32,92



Ausstech-Werkzeug, 20 mm

- Flaches schmales Werkzeug zur individuellen Inlett-Erstellung

Art.-Nr.	Maße in mm	Preis in €
08.90.02	20 mm	16,46



Ausstech-Werkzeug, 20 x 20 mm

- Halbrundes Werkzeug zur individuellen Inlett-Erstellung

Art.-Nr.	Maße in mm	Preis in €
08.90.03	20 x 20	54,32

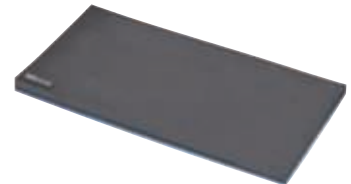

Inlett unbehandelt

- 2-farbig: blau 5 mm, schwarz 20 mm hoch

Art.-Nr.	B x T in mm	Preis in €
08.90.10	600 x 300	36,77
08.90.11	600 x 400	49,02



Werkzeugeinsatz, Hammer-, Feilen-, Meißel- und Sägen-Satz 16 tlg.

- Schlosserhammer, DIN 1041, 500 g
- Kunststoff-Treib- und Ausbeulhammer, 32 mm
- Werkstattfeilen DIN 7261 A, 200 mm flach, dreikant, rund, vierkant und halbrund
- Metallsägebogen, 250 mm
- Werkzeugsatz, 6-teilig
- Fühlerlehren, 100 mm Blatt, 20 X 2-40/100
- Stahlbandmaß 3 m

Art.-Nr.	Maße in mm (BxT)	Preis in €
08.88.203	565 x 300	246,71

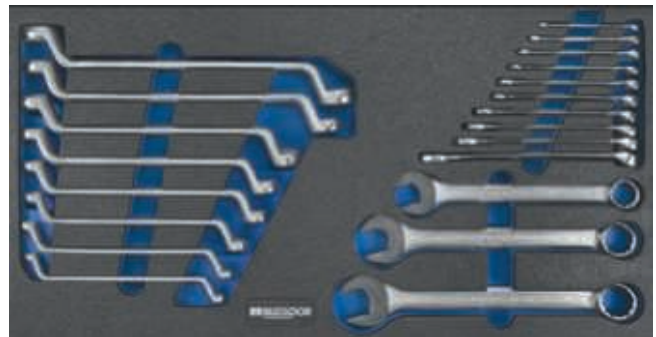

Werkzeugeinsatz, Schraubenschlüssel-Satz 21 tlg.

- Ringmaulschlüssel
DIN 3113 A, 6, 7, 8, 9, 10, 11, 12, 13, 14, 17, 19, 22, 24 mm
- Doppelringschlüssel, DIN 838, 6 x 7, 8 x 9, 10 x 11, 12 x 13, 14 x 15, 16 x 17, 18 x 19, 20 x 22 mm

Art.-Nr.	Maße in mm (BxT)	Preis in €
08.88.204	565 x 300	290,60

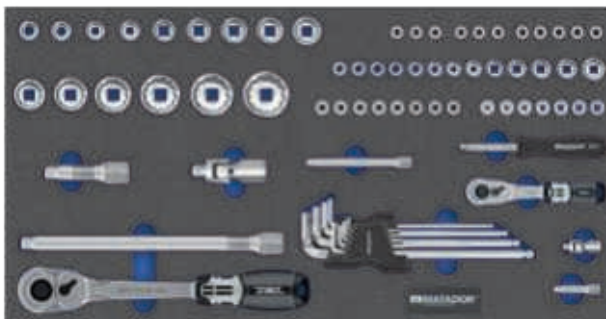

Werkzeugeinsatz, 1/4" - 1/2"-Steckschlüssel-Satz 71 tlg.

- 1/4"-Umschaltknarre Z90 mit 90 Zähnen und Sicherheitsverbindung
- 1/4"-Verlängerungen, DIN 3123, 50 und 100 mm
- 1/4"-Steckgriff, DIN 3122, 150 mm
- 1/4"-Einsätze, 6-kant 4, 4,5, 5, 5,5, 6, 7, 8, 9, 10, 11, 12, 13, 14 mm
- 1/4"-Einsätze Innen-TORX®, TX 8, 10, 15, 20, 25, 27, 30, 40
- 1/4"-Einsätze Außen-TORX®, E 4, 5, 6, 7, 8, 10, 11
- 1/4"-Einsätze Kreuzschlitz, PH 1, 2, 3
- 1/4"-Einsätze Schlitz, 4 x 25, 5,5 x 25, 7 x 25 mm
- 1/2"-Umschaltknarre Z90 mit 90 Zähnen und Sicherheitsverbindung
- 1/2"-Verlängerungen 75 und 250 mm
- 1/2"-Kardangeln 75 mm
- 1/2"-Einsätze, 6-kant 10, 11, 12, 13, 14, 15, 16, 17, 19, 22, 24, 27, 30, 32 mm
- 6-kant-Winkelschraubendreher-Satz im Halter, lang, Kugelkopf, 9-tlg, 1,5 - 10 mm

Art.-Nr.	Maße in mm (BxT)	Preis in €
08.88.205	565 x 300	544,31



Werkzeugeinsatz, Zangen-Schraubendreher-Satz 14 tlg.

- Schraubendreher mit 2K-Heft, Kreuzschlitz, DIN ISO 8764-1/-2, PH 1, 2, 3
- Schraubendreher mit 2K-Heft, Pozidriv, DIN ISO 8764-1/-2, PZ 1, 2, 3
- Schraubendreher mit 2K-Heft, Schlitz, DIN 5265 D, 6,5 x 150, 5,5 x 125, 6, 5 x 125 mm
- Wasserpumpenzange, ISO 8976, B, 240 mm
- Kraft-Kombizange, DIN ISO 5746, 180 mm (7")
- Seitenschneider, DIN ISO 5749, 160 mm (6.1/4")
- Telefonzange, ISO 5745, gerade, 170 mm (6.3/4")
- Universal-Grip-Zange, 250 mm (10")

Art.-Nr.	Maße in mm (BxT)	Preis in €
08.88.206	565 x 300	346,04



Schubladen - Werkzeugsätze

Schubladen - Werkzeugsätze maxmobile 2

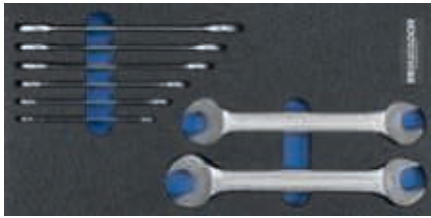

Werkzeugeinsatz, Doppeldmausschlüssel 8-tlg.

- Inlett zweifarbig schwarz/blau
- Doppeldmausschlüssel DIN 3110 6 x 7, 8 x 9, 10 x 11, 12 x 13, 14 x 15, 16 x 17, 18 x 19, 20 x 22 mm

Art.-Nr.	Maße in mm	Preis in €
08.89.200	400 x 200	111,57



Ringmausschlüssel-Satz 8-tlg.

- Inlett zweifarbig schwarz/blau
- Ringmausschlüssel DIN 3113 A, 8, 10, 11, 13, 14, 17, 19, 22 mm

Art.-Nr.	Maße in mm	Preis in €
08.89.201	400 x 200	126,79



Werkzeugeinsatz, Ringmausschlüssel 8-tlg.

- Inlett zweifarbig schwarz/blau
- Ringmausschlüssel, DIN 3113 B, 8, 10, 11, 13, 14, 17, 19, 22 mm

Art.-Nr.	Maße in mm (BxT)	Preis in €
08.89.202	400 x 200	111,57

Werkzeugeinsatz, Hammer-, Meißel- und Treiber-Satz 11-tlg.

- Inlett zweifarbig schwarz/blau
- Schlosserhammer, DIN 1041, 500 g
- Flachmeißel, DIN 6453, Form A, 150 und 200 mm
- Körner 120 x 4 x 10 mm
- Splinttreiber, DIN 6450, Form C, 3, 4, 5, 6 mm
- LED-Stiftleuchte 27 Lm
- Abbrechmesser 18 mm
- Stahlbandmaß 3 m

Art.-Nr.	Maße in mm (BxT)	Preis in €
08.89.203	400 x 200	176,25

Werkzeugeinsatz, Steckschlüssel-Satz 1/4", 84-tlg.

- Inlett zweifarbig schwarz/blau
- 1/4"-Umschaltknarre Z90 mit 90 Zähnen und Sicherheitsverbindung
- 1/4"-Gleitgriff, DIN 3122, 115 mm
- 1/4"-Kardangelenke, DIN 3123, 37 mm
- 1/4"-Verlängerungen, DIN 3123, 50 und 100 mm
- 1/4"-Steckgriff, DIN 3122, 150 mm
- 1/4"-Einsätze, 6-kt., 4, 4.5, 5, 5.5, 6, 7, 8, 9, 10, 11, 13 mm
- 1/4"-Einsätze, Schlitz, 4 x 25, 5,5 x 25, 7 x 25 mm
- 1/4"-Einsätze, Kreuzschlitz, PH 1, 2, 3
- 1/4"-Einsätze, Innensechskant, 3, 4, 5, 6, 8 mm
- 1/4"-Einsätze, Außen-TORX®, E 4, 5, 6, 7, 8, 10, 11
- 1/4"-Einsätze, Innen-TORX®, TX 8, 10, 15, 20, 25, 27, 30, 40
- 6-kt.-Winkel.-Dreher-Satz, lang, Kugelkopf, 9-tlg. 1,5-10 mm
- 1/4"-Verbindungsteil, A/M 3/8" - I/F 1/4"
- 1/4"-Verbindungsteil für 1/4"-Bits, A/M 1/4" - I/F 1/4"
- Bitsortiment TORSION, 32-tlg.

Art.-Nr.	Maße in mm (BxT)	Preis in €
08.89.204	400 x 200	310,54



**Werkzeugeinsatz, Schraubendreher-Satz 10-tlg.**

- Inlett zweifarbig schwarz/blau
- Schraubendreher mit 2K-Heft, Kreuzschlitz, DIN ISO 8764-1/-2, PH 0, 1, 2
- Schraubendreher mit 2K-Heft, Schlitz, DIN 5265 D, 3 x 100, 5 x 100, 5,5 x 125, 6, 5 x 125 mm
- Spannungsprüfer, nach VDE 0680, 3 mm
- Vergaser-Schraubendreher 4 x 25 mm, PH 1 x 25 mm

Art.-Nr.	Maße in mm	Preis in €
08.89.207	400 x 200	127,74

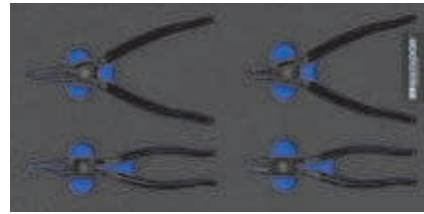
**Werkzeugeinsatz, Sicherungsringzangen-Satz 4-tlg.**

- Inlett zweifarbig schwarz/blau
- Sicherungsringzange, DIN 5254, A, A2
- Sicherungsringzange, DIN 5254, B, A21
- Sicherungsringzange, DIN 5256, C, J2
- Sicherungsringzange, DIN 5254, D, J21

Art.-Nr.	Maße in mm	Preis in €
08.89.208	400 x 200	143,91

**Werkzeugeinsatz, Zangen-Satz 4-tlg.**

- Inlett zweifarbig schwarz/blau
- Kraft-Kombizange, DIN ISO 5746, 180 mm (7")
- Kraft-Seitenschneider, DIN ISO 5749, 180 mm (7")
- Wasserpumpenzange, ISO 8976, B, 240 mm
- Telefonzange, ISO 5745, gerade, 205 mm (8")

Art.-Nr.	Maße in mm (BxT)	Preis in €
08.89.209	400 x 200	192,42

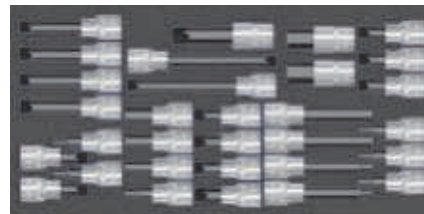
**Werkzeugeinsatz, Steckschlüssel-Satz 31-tlg.**

- Inlett zweifarbig schwarz/blau,
- 1/2"-Einsätze Innensechskant, 5 x 60, 5 x 110, 6 x 60, 6 x 110, 7 x 100, 8 x 60, 8 x 110, 10 x 60, 12 x 60, 14 x 60, 17 x 60, 7 x 60 mm
- 1/2"-Einsätze B & S / XZN M 5 x 60, 6 x 60, 6 x 100, 8 x 60, 8 x 100, 10 x 60, 10 x 100, 12 x 100 mm
- 1/2"-Einsätze Innen-TORX®, TX 25 x 60, 27 x 60, 30 x 60, 40 x 60, 45 x 60, 50 x 60, 55 x 60, 60 x 60, 45 x 140, 55 x 140, 70 x 110 mm

Art.-Nr.	Maße in mm (BxT)	Preis in €
08.89.210	400 x 200	273,27

**Werkzeugeinsatz, Steckschlüssel-Satz 1/2", 6-kant / 22-tlg.**

- Inlett zweifarbig schwarz/blau
- 1/2"-Umschaltknarre Z90 mit 90 Zähnen und Sicherheitsverbindung
- 1/2"-Gleitgriff, DIN 3122, 300 mm
- 1/2"-Kardangelen, 75 mm
- 1/2"-Verlängerungen, 125 und 250 mm
- 1/2"-Einsätze, 6-kant 10, 11, 12, 13, 14, 15, 16, 17, 18, 19, 20, 21, 22, 24, 27, 30, 32 mm

Art.-Nr.	Maße in mm (BxT)	Preis in €
08.89.205	400 x 200	273,79

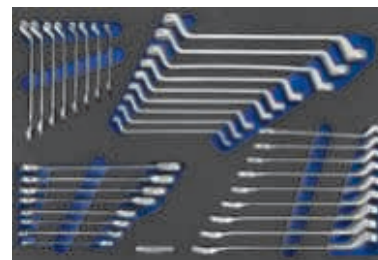
**Werkzeugeinsatz, Schlüssel-Satz 34-tlg.**

- Inlett zweifarbig schwarz/blau
- Doppelmaulschlüssel, DIN 3110, 6 x 7, 8 x 9, 10 x 11, 12 x 13, 14 x 15, 16 x 17, 18 x 19, 20 x 22, 21 x 23 mm
- Ringmaulschlüssel, DIN 3113 B, 6, 7, 8, 9, 10, 11, 12, 13, 14, 15, 16, 17, 18, 19, 20, 21, 22 mm
- Doppelringschlüssel, DIN 838, 6 x 7, 8 x 9, 10 x 11, 12 x 13, 14 x 15, 16 x 17, 18 x 19, 20 x 22, 21 x 23 mm

Art.-Nr.	Maße in mm (BxT)	Preis in €
08.89.211	600 x 400	498,20



Mobile Schubladenschränke

Schubladenschränke T500 mobil

- 3-seitiger Abrollrand
- 4 x Lenkrolle, davon 2 mit Feststeller Ø 125 mm
- Schubladen Vollauszug 100%, Tragkraft pro Schublade 50 oder 75kg
- Aluminium-Griffleisten mit Beschriftungstreifen
- Zentralverriegelung mit Einzelauszugssperre
- Doppelsicherung der Schublade durch Einzelverriegelung
- Schiebegriff



Rastereinteilung

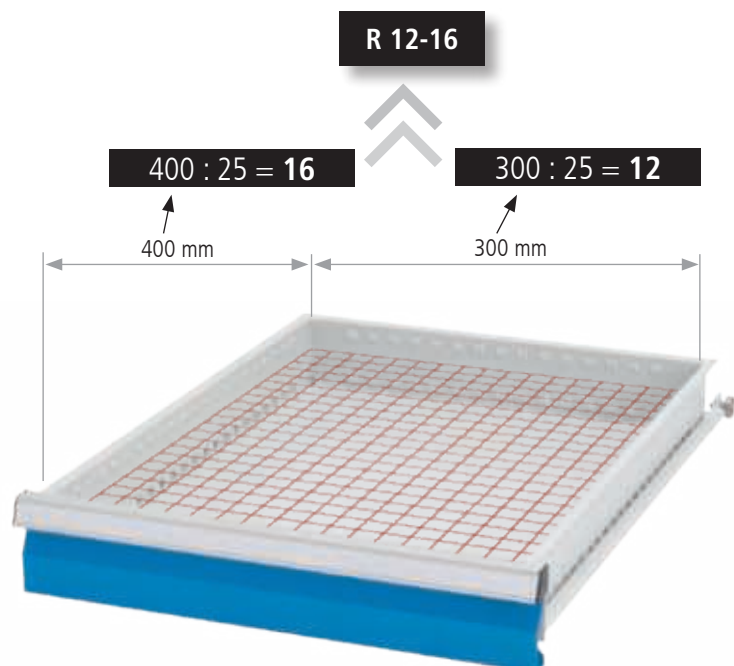

Serie	Serie	Serie
T500	T500	T500



	Gehäuse B x T	Gehäuse B x T	Gehäuse B x T
	530 x 500	680 x 500	980 x 500
Höhe	Nutzhöhen	Nutzhöhen	Nutzhöhen
519	400	400	–
619	500	500	500
719	600	600	600
819	700	700	700
919	800	800	800
1019	900	900	900
1219	–	–	–
1319	–	1200	1200
1519	–	–	–



		Schublade B x T	Schublade B x T	Schublade B x T
		450 x 400	600 x 400	900 x 400
Höhe	Mantelhöhe	Nutzlast	Nutzlast	Nutzlast
75	59	50 kg	50 kg	50 kg
100	85	50 / 75 kg	50 / 75 kg	50 / 75 kg
150	135	50 / 75 kg	50 / 75 kg	50 / 75 kg
200	185	50 / 75 kg	50 / 75 kg	50 / 75 kg
250	185	50 / 75 kg	50 / 75 kg	50 / 75 kg
300	185	50 / 75 kg	50 / 75 kg	50 / 75 kg



Serie	Serie	Serie
T500	T500	T500
T500 18-16	T500 24-16	T500 36-16

Raster:	R 18-16	R 24-16	R 36-16
----------------	----------------	----------------	----------------



Mobile Schubladenschränke

Raster: R 12-14 R 24-12 R 24-16 R 12-16 **R 18-16** R 24-16 R 36-16 R 18-24 R 24-24 R 36-24 R 48-24

Mobile Schubladenschränke 530 mm breit | 500 mm tief

- Schubladennutzmaß: 450 x 400 mm
- Schubladen mit Vollauszug (VA) 100 %
- Tragkraft je Schublade 50 oder 75kg
- Schiebegriff
- Zylinderschloss mit zwei Schlüsseln
- Passendes Einteilungsmaterial siehe S. 51

- 4 x Schublade
- Inkl. 3-seitigem Abrollrand und Riffelgummi-Auflage
- 4 x Lenkrolle, davon 2 x mit Feststeller, Ø 125 mm



Art.-Nr.	Maße in mm (BxTxH)	Preis in €
46.220M	530 x 500 x 800	776,33

Individuelle Zusammenstellung

 Besuchen Sie unseren Schubladenschrank-Konfigurator konfigurator.bedrunka-hirth.de



Gehäuse mit Ø 80 mm Rollen und Schiebegriff

- Höhe gesamt = Nutzhöhe + 120 mm + 110 mm



Gehäuse mit Ø 125 mm Rollen und Schiebegriff

- Höhe gesamt = Nutzhöhe + 120 mm + 160 mm



Art.-Nr.	Maße in mm (BxTxH)	Nutzhöhe in mm	Preis in €
01.046M80	530 x 500 x 730	500	420,11
01.047M80	530 x 500 x 830	600	427,56
01.048M80	530 x 500 x 930	700	433,78
01.049M80	530 x 500 x 1030	800	442,48
01.040M80	530 x 500 x 1130	900	449,94

Art.-Nr.	Maße in mm (BxTxH)	Nutzhöhe in mm	Preis in €
01.046M125	530 x 500 x 780	500	436,27
01.047M125	530 x 500 x 880	600	443,71
01.048M125	530 x 500 x 980	700	449,94
01.049M125	530 x 500 x 1080	800	458,63
01.040M125	530 x 500 x 1180	900	466,09

Riffelgummi-Auflage auf Schrank

- Ölfest

Art.-Nr.	Maße in mm (BxTxH)	Preis in €
65.040.530	530 x 500 x 3	21,88

Metall-Abrollrand 3-seitig

- 20 mm hoch

Art.-Nr.	Maße in mm (BxTxH)	Preis in €
66.046.025	530 x 500 x 20	49,72

Abdeckplatte

- Buche Multiplex 25mm, geölt

Art.-Nr.	Maße in mm (BxTxH)	Preis in €
67.046.017	530 x 500 x 25	43,51

Abdeckplatte

- Melaminharzbeschichtete Spanplatte
- RAL 7035, 16 mm verschraubbar

Art.-Nr.	Maße in mm (BxTxH)	Preis in €
67.046.016	530 x 500 x 16	41,01

Schubladen

- 450 x 400 mm (BxT)

Art.-Nr.	Blendenhöhe in mm	Mantelhöhe in mm	Nutzhöhe in mm	Tragkraft	Preis in €
60.046.075VA	75	59	60	50 kg	62,15
60.046.100VA	100	85	90	50 kg	64,64
60.046.150VA	150	135	140	50 kg	69,61
60.046.200VA	200	185	190	50 kg	74,57
60.046.250VA	250	185	240	50 kg	79,54
60.046.300VA	300	185	290	50 kg	84,52
60.046.100VA-75	100	85	90	75 kg	90,73
60.046.150VA-75	150	135	140	75 kg	95,69
60.046.200VA-75	200	185	190	75 kg	100,67
60.046.250VA-75	250	185	240	75 kg	105,64
60.046.300VA-75	300	185	290	75 kg	110,61

Einteilungsmaterial
siehe Seite 51

Mobile Schubladenschränke 680 mm breit | 500 mm tief

- Schubladennutzmaß: 600 x 400 mm
- Schubladen mit Vollauszug (VA) 100 %
- Tragkraft je Schublade 50 oder 75kg
- Schiebegriff
- Zylinderschloss mit zwei Schlüsseln
- Passendes Einteilungsmaterial siehe S. 57

- 5 x Schublade
- Inkl. 3-seitigem Abrollrand und Riffelgummi-Auflage
- 4 x Lenkrolle, davon 2 x mit Feststeller, Ø 125 mm

Art.-Nr.	Maße in mm (BxTxH)	Preis in €
68.221M	680 x 500 x 1000	934,92



Individuelle Zusammenstellung

 Besuchen Sie unseren Schubladenschrank-Konfigurator konfigurator.bedrunka-hirth.de



Gehäuse mit Ø 80 mm Rollen und Schiebegriff

- Höhe gesamt = Nutzhöhe + 120 mm + 110 mm



Art.-Nr.	Maße in mm (BxTxH)	Nutzhöhe in mm	Preis in €
01.066M80	680 x 500 x 730	500	441,24
01.067M80	680 x 500 x 830	600	449,94
01.068M80	680 x 500 x 930	700	458,63
01.069M80	680 x 500 x 1030	800	477,28
01.060M80	680 x 500 x 1130	900	497,17



Gehäuse mit Ø 125 mm Rollen und Schiebegriff

- Höhe gesamt = Nutzhöhe + 120 mm + 160 mm



Art.-Nr.	Maße in mm (BxTxH)	Nutzhöhe in mm	Preis in €
01.066M125	680 x 500 x 780	500	457,40
01.067M125	680 x 500 x 880	600	466,09
01.068M125	680 x 500 x 980	700	474,79
01.069M125	680 x 500 x 1080	800	493,43
01.060M125	680 x 500 x 1180	900	513,32

Riffelgummi-Auflage auf Schrank

- Ölfest

Art.-Nr.	Maße in mm (BxTxH)	Preis in €
65.060.530	680 x 500 x 3	25,10

Metall-Abrollrand 3-seitig

- 20 mm hoch

Art.-Nr.	Maße in mm (BxTxH)	Preis in €
66.068.025	680 x 500 x 20	55,92

Abdeckplatte

- Buche Multiplex 25mm, geölt

Art.-Nr.	Maße in mm (BxTxH)	Preis in €
67.068.017	680 x 500 x 25	54,69

Abdeckplatte

- Melaminharzbeschichtete Spanplatte
- RAL 7035, 16 mm verschraubbar

Art.-Nr.	Maße in mm (BxTxH)	Preis in €
67.068.016	680 x 500 x 16	53,46

Schubladen

- 600 x 400 mm (BxT)

Art.-Nr.	Blendenhöhe in mm	Mantelhöhe in mm	Nutzhöhe in mm	Tragkraft	Preis in €
60.068.075VA	75	59	60	50 kg	68,35
60.068.100VA	100	85	90	50 kg	70,84
60.068.150VA	150	135	140	50 kg	77,06
60.068.200VA	200	185	190	50 kg	83,28
60.068.250VA	250	185	240	50 kg	89,49
60.068.300VA	300	185	290	50 kg	95,69
60.068.100VA-75	100	85	90	75 kg	96,95
60.068.150VA-75	150	135	140	75 kg	103,15
60.068.200VA-75	200	185	190	75 kg	109,38
60.068.250VA-75	250	185	240	75 kg	115,59
60.068.300VA-75	300	185	290	75 kg	121,81

Einteilungsmaterial
siehe Seite 57

Mobile Schubladenschränke

Raster: R 12-14 R 24-12 R 24-16 R 12-16 R 18-16 R 24-16 **R 36-16** R 18-24 R 24-24 R 36-24 R 48-24

Mobile Schubladenschränke 980 mm breit | 500 mm tief

- Schubladennutzmaß: 900 x 400 mm
- Schubladen mit Vollauszug (VA) 100 %
- Tragkraft je Schublade 50 oder 75 kg
- Schiebegriff
- Zylinderschloss mit zwei Schlüsseln
- Passendes Einteilungsmaterial siehe S. 63

- 5 x Schublade
- Inkl. 3-seitigem Abrollrand und Riffelgummi-Auflage
- 4 x Lenkrolle, davon 2 x mit Feststeller, Ø 125 mm

Art.-Nr.	Maße in mm (BxTxH)	Preis in €
98.221M	980 x 500 x 1000	1.099,37



 Besuchen Sie unseren Schubladenschrank-Konfigurator konfigurator.bedrunka-hirth.de

Individuelle Zusammenstellung



Gehäuse mit Ø 80 mm Rollen und Schiebegriff

- Höhe gesamt = Nutzhöhe + 120 mm + 100 mm



Art.-Nr.	Maße in mm (BxTxH)	Nutzhöhe in mm	Preis in €
01.096M80	980 x 500 x 730	500	508,35
01.097M80	980 x 500 x 830	600	524,51
01.098M80	980 x 500 x 930	700	540,67
01.099M80	980 x 500 x 1030	800	556,83
01.090M80	980 x 500 x 1130	900	572,98



Gehäuse mit Ø 125 mm Rollen und Schiebegriff

- Höhe gesamt = Nutzhöhe + 120 mm + 160 mm



Art.-Nr.	Maße in mm (BxTxH)	Nutzhöhe in mm	Preis in €
01.096M125	980 x 500 x 780	500	524,51
01.097M125	980 x 500 x 880	600	540,67
01.098M125	980 x 500 x 980	700	556,83
01.099M125	980 x 500 x 1080	800	572,98
01.090M125	980 x 500 x 1180	900	589,15

Riffelgummi-Auflage auf Schrank

- Ölfest

Art.-Nr.	Maße in mm (BxTxH)	Preis in €
65.090.530	980 x 500 x 3	31,70

Metall-Abrollrand 3-seitig

- 20 mm hoch

Art.-Nr.	Maße in mm (BxTxH)	Preis in €
66.098.025	980 x 500 x 20	63,39

Abdeckplatte

- Buche Multiplex 25mm, geölt

Art.-Nr.	Maße in mm (BxTxH)	Preis in €
67.098.017	980 x 500 x 25	75,81

Abdeckplatte

- Melaminharzbeschichtete Spanplatte
- RAL 7035, 19 mm verschraubbar

Art.-Nr.	Maße in mm (BxTxH)	Preis in €
67.098.016	980 x 500 x 19	73,33

Schubladen

Einteilungsmaterial
siehe Seite 63

- 900 x 400 mm (BxT)

Art.-Nr.	Blendenhöhe in mm	Mantelhöhe in mm	Nutzhöhe in mm	Tragkraft	Preis in €
60.098.075VA	75	59	60	50 kg	82,03
60.098.100VA	100	85	90	50 kg	84,52
60.098.150VA	150	135	140	50 kg	90,73
60.098.200VA	200	185	190	50 kg	96,95
60.098.250VA	250	185	240	50 kg	103,15
60.098.300VA	300	185	290	50 kg	109,38
60.098.100VA-75	100	85	90	75 kg	109,38
60.098.150VA-75	150	135	140	75 kg	115,59
60.098.200VA-75	200	185	190	75 kg	121,81
60.098.250VA-75	250	185	240	75 kg	128,02
60.098.300VA-75	300	185	290	75 kg	134,23

Mobile Schubladenschränke | 500 mm tief



- 5 x Schublade
- 1 x Lochwandaufbau
- Inkl. 3-seitigem Abrollrand und Riffelgummi-Auflage
- 4 x Lenkrolle, davon 2 x mit Feststeller, Ø 125 mm

Art.-Nr.	Maße in mm (BxTxH)	Ausführung	Preis in €
46.500M	530 x 500 x 800	Schubladenschrank	831,03
03.983.530	530 x 30 x 605	Lochwandaufbau	129,26



- 5 x Schublade
- 1 x seitliche Lochwand
- 1 x Ablagebox
- Inkl. 3-seitigem Abrollrand und Riffelgummi-Auflage
- 4 x Lenkrolle, davon 2 x mit Feststeller, Ø 125 mm

Art.-Nr.	Maße in mm (BxTxH)	Ausführung	Preis in €
68.221M	680 x 500 x 1000	Schubladenschrank	934,92
03.983.680	500 x 819 (B x H)	Seitliche Lochwand	131,75

Zubehör für Lochplattensystem



Hakensortiment 10-teilig

- 7 x Werkzeughalter mit schrägem Ende
- 2 x Doppelter Werkzeughalter
- 1 x Werkzeugklemme

Art.-Nr.	Preis in €
03.87.395-10	35,52



Ablagebox

- Maße in mm (BxTxH): 500 x 90 x 85
- Zum Einhängen in Halteschienen

Art.-Nr.	Ausführung für	Preis in €
03.983.53.1	Lochwandaufbau	26,85
03.983.736.1	Seitliche Lochwand	25,61



Schiene für Sichtlagerkästen

- Zum Einhängen in die Lochplatte

Art.-Nr.	Breite in mm	Preis in €
03.900.06	300	8,34
03.900.05	450	10,56



Prospekthalter DIN A4

Art.-Nr.	Maße in mm (B x H)	Preis in €
03.87.398	220 x 330	30,05



Dosenhalter, 1-fach

- Breite 100 mm

Art.-Nr.	Maße in mm (Ø)	Preis in €
03.87.369	70	19,54



Bohrer- / Innensechskanthalter (div. Ø)

- 200/390 x 30 x 35, Maße in mm (B x T x H)

Art.-Nr.	Ausführung	Preis in €
03.87.378	Für 14 Teile	20,69
03.87.379	Für 28 Teile	32,13

Mobile Schubladenschränke

Raster: R 12-14 R 24-12 R 24-16 R 12-16 **R 18-16** R 24-16 R 36-16 R 18-24 R 24-24 R 36-24 R 48-24

Mobile Schubladenschränke 1060 mm breit | 500 mm tief



- Schubladennutzmaß: 450 x 400 mm
- Mit Einzelverriegelung und 2 Gehäusevarianten
- Vollauszug 100 %, Tragkraft pro Schublade 50 kg
- Schiebegriff
- Zylinderschloss mit zwei Schlüsseln
- 4 x Lenkrolle, davon 2 x mit Feststeller, Ø 125 mm
- Passendes Einteilungsmaterial siehe S. 51



- Links: 4 x Schublade
- Rechts: 1 x Flügeltüre, 1 x Fachboden
- Inkl. 4-seitigem Abrollrand und Riffelgummi-Auflage

Art.-Nr.	Maße in mm (BxTxH)	Preis in €
04.11.04	1060 x 500 x 1000	1.204,39

Individuelle Zusammenstellung

Flügeltüre

- Scharniere rechts und links möglich
- Drehriegel-Zylinderschloss mit 2 Schlüsseln

Art.-Nr.	Nutzhöhe (mm)	Preis in €
01.053.700E	700	87,00

Fachboden

Art.-Nr.	Maße in mm (BxTxH)	Preis in €
04.053.013	475 x 443 x 22	39,77



Riffelgummi-Auflage auf Schrank

- Ölfest

Art.-Nr.	Maße in mm (BxTxH)	Preis in €
65.1060.530	1060 x 500 x 3	33,56

Metall-Abrollrand 3-seitig

- 20 mm hoch

Art.-Nr.	Maße in mm (BxTxH)	Preis in €
04.11.01	1060 x 500 x 20	73,33

Abdeckplatte

- Buche Multiplex 25 mm, geölt

Art.-Nr.	Maße in mm (BxTxH)	Preis in €
67.1060.25	1060 x 500 x 25	83,28

Abdeckplatte

- Melaminharzbeschichtete Spanplatte
- RAL 7035, 16 mm verschraubbar

Art.-Nr.	Maße in mm (BxTxH)	Preis in €
67.1060.016	1060 x 500 x 25	86,14

Mobiler Schubladenschränk

mit 2 x Leergehäuse und 1 x Schiebegriff, 4 x Lenkrolle Ø 125 mm, 700 mm Nutzhöhe

Art.-Nr.	Maße in mm (BxTxH)	Preis in €
04.1100LG	1060 x 500 x 980	682,36

Schubladen

Einteilungsmaterial
siehe Seite 51

- 450 x 400 mm (BxT)

Art.-Nr.	Blendenhöhe in mm	Mantelhöhe in mm	Nutzhöhe in mm	Tragkraft	Preis in €
60.046.075VA	75	59	60	50 kg	62,15
60.046.100VA	100	85	90	50 kg	64,64
60.046.150VA	150	135	140	50 kg	69,61
60.046.200VA	200	185	190	50 kg	74,57
60.046.250VA	250	185	240	50 kg	79,54
60.046.300VA	300	185	290	50 kg	84,52
60.046.100VA-75	100	85	90	75 kg	90,73
60.046.150VA-75	150	135	140	75 kg	95,69
60.046.200VA-75	200	185	190	75 kg	100,67
60.046.250VA-75	250	185	240	75 kg	105,64
60.046.300VA-75	300	185	290	75 kg	110,61

Werkstattwagen 1060 mm breit | 500 mm tief



- Schubladennutzmaß: 450 x 400 mm
- Inkl. 4-seitigem Abrollrand
- **Abschließbarer Teleskop-Abrollrand mit darunterliegendem Stauraum**
- 4 x Mittelfachschiene oben, 1 x Auflagefläche
- Vollauszug 100 %, Tragkraft pro Schublade 50 oder 75 kg
- Aluminium-Griffleiste mit Beschriftungsstreifen
- Zentralverriegelung mit Einzelauszugssperre
- Doppelsicherung der Schubladen durch Einzelverriegelung
- 4 x Lenkrolle, davon 2 x mit Feststeller, Ø 125 mm
- Passendes Einteilungsmaterial siehe S. 51



- 4 x Schublade
- 2 x Riffelgummiauflage
- 1 x Fachboden
- Inkl. seitliche Lochwand



Art.-Nr.	Maße in mm (BxTxH)	Preis in €
04.116.09	1060 x 500 x 1010	1.116,15

Individuelle Zusammenstellung

Flügeltüre

- Scharniere rechts und links möglich
- Drehriegel-Zylinderschloss mit 2 Schlüsseln

Art.-Nr.	Nutzhöhe (mm)	Preis in €
01.053.500E	500	77,44

Fachboden

Art.-Nr.	Maße in mm (BxTxH)	Preis in €
04.053.013	475 x 443 x 22	39,77



Sichtlagerkästen

- Aus Polypropylen

Art.-Nr.	Maße in mm (BxTxH)	Preis in €
03.900.003	145 x 235 / 195 x 125	6,84
03.900.004	200 x 350 / 300 x 145	13,66
03.900.005	200 x 350 / 300 x 200	19,89

Mobiler Werkstattwagen
Leergehäuse und 1 x Schiebegriff,
4 x Lenkrolle Ø 125 mm, 500 mm Nutzhöhe
inkl. Lochwand, Fachboden und Abschließbarem Teleskop-Abrollrand



Art.-Nr.	Maße in mm (BxTxH)	Preis in €
04.116LG	1060 x 500 x 1010	847,68

Schubladen

Einteilungsmaterial
siehe Seite 51

- 450 x 400 mm (BxT)

Art.-Nr.	Blendenhöhe in mm	Mantelhöhe in mm	Nutzhöhe in mm	Tragkraft	Preis in €
60.046.075VA	75	59	60	50 kg	62,15
60.046.100VA	100	85	90	50 kg	64,64
60.046.150VA	150	135	140	50 kg	69,61
60.046.200VA	200	185	190	50 kg	74,57
60.046.250VA	250	185	240	50 kg	79,54
60.046.300VA	300	185	290	50 kg	84,52
60.046.100VA-75	100	85	90	75 kg	90,73
60.046.150VA-75	150	135	140	75 kg	95,69
60.046.200VA-75	200	185	190	75 kg	100,67
60.046.250VA-75	250	185	240	75 kg	105,64
60.046.300VA-75	300	185	290	75 kg	110,61

Mobile Schubladenschränke

Schubladenschränke T736 mobil

- 2 x Lenkrolle mit Feststellern, 2 x Bockrolle Ø 125 mm
- Schubladen-Vollauszug (VA) 100 %
- Schubladen mit 50 mm Blendenhöhe, 70 kg Tragkraft
Schubladen ab 75 mm Blendenhöhe, 100 kg Tragkraft
- Aluminium-Griffleisten mit Beschriftungsstreifen
- Zentralverriegelung mit Einzelauszugssperre
- Doppelsicherung der Schublade durch Einzelverriegelung
- Schiebegriffe aus Kunststoff
- 3-seitiger Abrollrand



Rastereinteilung

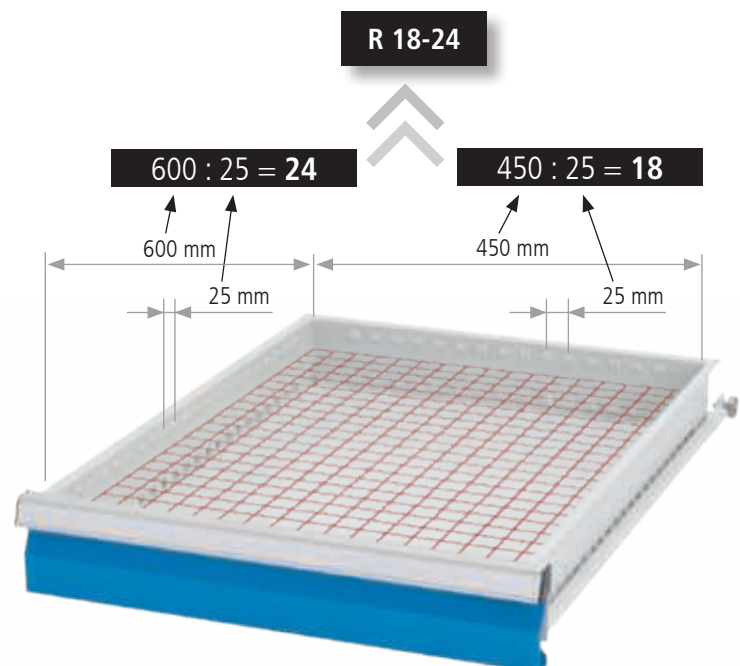

Serie	Serie	Serie
T736	T736	T736

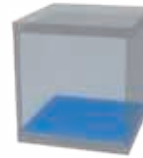

Gehäuse B x T	Gehäuse B x T	Gehäuse B x T
555 x 736	705 x 736	1005 x 736

Höhe	Nutzhöhen	Nutzhöhen	Nutzhöhen
519	400	400	400
619	500	500	500
719	600	600	600
819	700	700	700
919	800	800	800
1019	900	900	900
1219	1100	1100	1100
1319	–	1200	1200
1519	–	1400	1400



Schublade B x T	Schublade B x T	Schublade B x T
450 x 600	600 x 600	900 x 600

Höhe	Mantelhöhe	Nutzlast	Nutzlast	Nutzlast
50	28	70 kg	70 kg	70 kg
75	56	100 kg	100 kg	100 kg
100	81	100 kg	100 kg	100 kg
125	81	100 kg	100 kg	100 kg
150	131	100 kg	100 kg	100 kg
175	131	100 kg	100 kg	100 kg
200	181	100 kg	100 kg	100 kg
250	181	100 kg	100 kg	100 kg
300	181	100 kg	100 kg	100 kg
400	81	100 kg	100 kg	100 kg



Serie	Serie	Serie
T736	T736	T736
T736 18-24	T736 24-24	T736 36-24

Raster:	R 18-24	R 24-24	R 36-24
---------	---------	---------	---------



Mobile Schubladenschränke

Raster: R 12-14 R 24-12 R 24-16 R 12-16 R 18-16 R 24-16 R 36-16 **R 18-24** R 24-24 R 36-24 R 48-24

555 mm breit | 736 mm tief



- Schubladennutzmaß: 450 x 600 mm
- Schubladen mit Vollauszug 100 %
- Schubladen mit 50 mm Blendenhöhe, 70 kg Tragkraft
Schubladen ab 75 mm Blendenhöhe, 100 kg Tragkraft
- Aluminium-Griffleisten mit Beschriftungsstreifen
- Zentralverriegelung mit Einzelauszugssperre
- Doppelsicherung der Schubladen durch Einzelverriegelung
- 2 x Lenkrolle mit Feststeller, 2 x Bockrollen Ø 125 mm
- Passendes Einteilungsmaterial siehe S. 75
- Schiebegriff aus Kunststoff



- 5 x Schublade
- Inkl. 3-seitigem Abrollrand und Riffelgummi-Auflage

Art.-Nr.	Maße in mm (BxTxH)	Preis in €
04.10.05V	555 x 736 x 990	1.306,56

Individuelle Zusammenstellung



Besuchen Sie unseren
Schubladenschrank-Konfigurator
konfigurator.bedrunka-hirth.de



Gehäuse mit Ø 125 mm Rollen und Schiebegriff

- Höhe gesamt = Nutzhöhe + 120 mm + 150 mm

Art.-Nr.	Maße in mm (BxTxH)	Nutzhöhe in mm	Preis in €
0550M125	555 x 736 x 670	400	481,01
0560M125	555 x 736 x 770	500	517,06
0570M125	555 x 736 x 870	600	546,89
0580M125	555 x 736 x 970	700	574,23
0590M125	555 x 736 x 1070	800	601,58
0500M125	555 x 736 x 1170	900	627,67

Riffelgummi-Auflage auf Schrank

- Ölfest

Art.-Nr.	Maße in mm (BxTxH)	Preis in €
65.050.730	555 x 736 x 3	30,07

Metall-Abrollrand 3-seitig

- 20 mm hoch

Art.-Nr.	Maße in mm (BxTxH)	Preis in €
66.050.025	555 x 736 x 20	59,66

Abdeckplatte

- Buche Multiplex 25 mm, geölt

Art.-Nr.	Maße in mm (BxTxH)	Preis in €
67.050.017	555 x 736 x 25	69,61

Abdeckplatte

- Melaminharzbeschichtete Spanplatte
- RAL 7035, 16 mm verschraubbar

Art.-Nr.	Maße in mm (BxTxH)	Preis in €
67.050.016	555 x 736 x 16	62,15

Schubladen

Einteilungsmaterial
siehe Seite 75



- 450 x 600 mm (BxT) mit Vollauszug 100 % - 70/100 kg

Art.-Nr.	Blendenhöhe	Mantelhöhe	Nutzhöhe	Tragkraft	Preis in €
60.50.050V07	50	28	30	70 kg	109,38
60.50.075V10	75	56	58	100 kg	113,11
60.50.100V10	100	81	83	100 kg	116,84
60.50.125V10	125	81	108	100 kg	130,50
60.50.150V10	150	131	133	100 kg	133,00
60.50.175V10	175	131	158	100 kg	135,48
60.50.200V10	200	181	183	100 kg	142,94
60.50.250V10	250	181	233	100 kg	147,92
60.50.300V10	300	181	283	100 kg	151,64

Mobile Schubladenschränke 555 mm breit | 736 mm tief

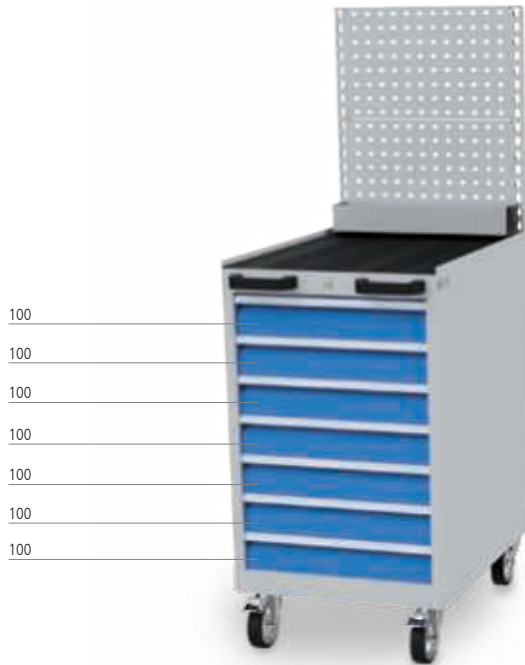

- 7 x Schublade
- Inkl. 3-seitigem Abrollrand und Riffelgummi-Auflage
- 1 x Lochwandaufbau

Art.-Nr.	Maße in mm	Ausführung	Preis in €
04.10.07V	555 x 736 x 990	Schubladenschrank	1.481,81
03.983.580	555 x 604	Lochwandaufbau	136,72



- 4 x Schublade
- Inkl. 3-seitigem Abrollrand und Riffelgummi-Auflage
- 1 x seitliche Lochwand
- 1 x Ablagebox

Art.-Nr.	Maße in mm	Ausführung	Preis in €
04.10.04V	555 x 736 x 990	Schubladenschrank	1.215,84
03.983.581	720 x 604	Seitliche Lochwand	155,36

Zubehör für Lochplattensystem



Schiene für Sichtlagerkästen

- Zum Einhängen in die Lochplatte

Art.-Nr.	Breite in mm	Preis in €
03.900.06	300	8,34
03.900.05	450	10,56



Sichtlagerkästen

- Aus Polypropylen

Art.-Nr.	Maße in mm (BxTxH)	Preis in €
03.900.001	100 x 95 / 65 x 50	1,99
03.900.002	100 x 175 / 140 x 75	2,99
03.900.003	145 x 235 / 195 x 125	6,84
03.900.004	200 x 350 / 300 x 145	13,66
03.900.005	200 x 350 / 300 x 200	19,89



Ablagebox

- Maße in mm (BxTxH): 730 x 90 x 85
- Zum Einhängen in Halteschienen

Art.-Nr.	Ausführung für	Preis in €
03.983.53.1	Lochwandaufbau	26,85
03.983.736.1	Seitenlochwand	25,61



Maschinenhalter

Art.-Nr.	Maße in mm (Ø)	Preis in €
03.87.357	40	11,88
03.87.358	60	12,97
03.87.359	80	14,26



Rundhalter

Art.-Nr.	Maße in mm (BxT)	Preis in €
03.87.355	65 x 25	7,28



Doppelte Werkzeugklemme

Art.-Nr.	Maße in mm (Ø)	Preis in €
03.87.341	6	6,13
03.87.342	10	6,38
03.87.343	13	6,59
03.87.344	16	6,76
03.87.345	19	7,08



Mobile Werkbänke

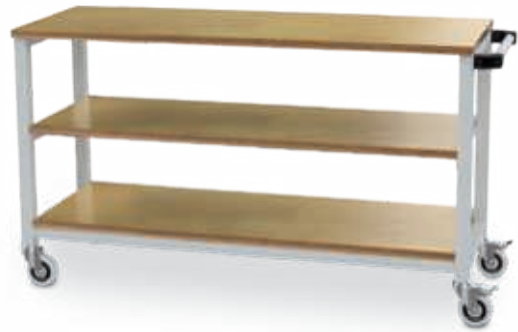

Mobile Werkbank mit Fachböden

- Arbeitsplatte aus Buche Multiplex 25 mm
- 4 x Lenkrolle Ø 125 mm, 2 x mit Feststeller
- Schiebegriff



Art.-Nr.	Maße in mm (BxTxH)	Bezeichnung	Preis in €
04.512.20	1200 x 540 x 880	1 Fachboden	481,01
04.512.30	1200 x 540 x 880	2 Fachböden	592,86

Mobile Werkbank mit Fachböden

- Arbeitsplatte aus Buche Multiplex 25 mm
- 4 x Lenkrolle Ø 125 mm, 2 x mit Feststeller
- Schiebegriff



Art.-Nr.	Maße in mm (BxTxH)	Bezeichnung	Preis in €
04.515.20	1500 x 540 x 880	1 Fachboden	518,29
04.515.30	1500 x 540 x 880	2 Fachböden	630,16



Fahrbarer Arbeitstisch

- Arbeitsplatte aus Buche Multiplex 40 mm
- 1 x Fachboden Buche Multiplex 25 mm
- 4 x Lenkrolle Ø 125 mm, davon 2 x mit Feststeller
- Schiebegriff



Art.-Nr.	Maße in mm (BxTxH)	Preis in €
04.12.01	1250 x 750 x 859	753,21
04.15.01	1500 x 750 x 859	778,07
04.20.01	2000 x 750 x 859	806,65

Fahrbarer Arbeitstisch,

- Arbeitsplatte aus Buche Multiplex 40 mm
- 1 x Fachboden Buche Multiplex 25 mm
- 2 x Bock- und 2 x Lenkrolle mit Feststeller, Ø 200 mm
- Schiebegriff



Art.-Nr.	Maße in mm (BxTxH)	Preis in €
04.12.02	1250 x 750 x 995 mm	943,37
04.15.02	1500 x 750 x 995 mm	1.036,60
04.20.02	2000 x 750 x 995 mm	1.133,55



Mobile Werkbänke

Raster: R 12-14 R 24-12 R 24-16 R 12-16 **R 18-16** R 24-16 R 36-16 R 18-24 R 24-24 R 36-24 R 48-24



Mobile Werkbänke 1200 mm breit | 540 mm tief

- Arbeitsplatte Buche Multiplex 25 mm
- Schubladennutzmaß: 450 x 400 mm
- Schubladen-Vollauszug (VA) 100 %, 50 oder 75 kg Tragkraft
- Zylinderschloss mit zwei Schlüsseln

- Schiebegriff
- 4 x Lenkrolle, davon 2 x mit Feststeller, Ø 125 mm
- Passendes Einteilungsmaterial siehe S. 51



- Links: 2 x Fachboden
- Rechts: 3 x Schublade

Art.-Nr.	Maße in mm (BxTxH)	Preis in €
04.512.03	1200 x 540 x 880	784,29



- Links: 2 x Fachboden
- Rechts: 5 x Schublade

Art.-Nr.	Maße in mm (BxTxH)	Preis in €
04.512.05	1200 x 540 x 880	893,65

Individuelle Zusammenstellung



Mobile Werkbank

1 x Leergehäuse, 2 x Holzfachboden, 1 x Schiebegriff, mit 4 x Lenkrolle, davon 2 x mit Feststeller Ø 125 mm, 500 mm Nutzhöhe

Art.-Nr.	Maße in mm (BxTxH)	Preis in €
04.512M	1200 x 540 x 880	570,51

Einteilungsmaterial
siehe Seite 51

Schubladen

- 450 x 400 mm (BxT)

Art.-Nr.	Blendenhöhe in mm	Mantelhöhe in mm	Nutzhöhe in mm	Tragkraft	Preis in €
60.046.075VA	75	59	60	50 kg	62,15
60.046.100VA	100	85	90	50 kg	64,64
60.046.150VA	150	135	140	50 kg	69,61
60.046.200VA	200	185	190	50 kg	74,57
60.046.250VA	250	185	240	50 kg	79,54
60.046.300VA	300	185	290	50 kg	84,52
60.046.100VA-75	100	85	90	75 kg	90,73
60.046.150VA-75	150	135	140	75 kg	95,69
60.046.200VA-75	200	185	190	75 kg	100,67
60.046.250VA-75	250	185	240	75 kg	105,64
60.046.300VA-75	300	185	290	75 kg	110,61

Flügeltüre

- Scharniere rechts und links möglich
- Drehriegel-Zylinderschloss mit 2 Schlüsseln

Art.-Nr.	Nutzhöhe (mm)	Preis in €
01.053.500E	500	77,44

Fachboden

Art.-Nr.	Maße in mm (BxTxH)	Preis in €
04.053.013	475 x 443 x 22	39,77

Mobile Werkbänke 1200 mm breit | 540 mm tief



- Arbeitsplatte Buche Multiplex 25 mm
- Schubladennutzmaß: 450 x 400 mm
- Schubladen-Vollauszug (VA) 100 %, 75 kg Tragkraft
- Zylinderschloss mit zwei Schlüsseln
- Schiebegriff
- 4 x Lenkrolle, davon 2 x mit Feststeller, Ø 125 mm



500



100

100

150

150

- Links: 2 x Fachboden
- Rechts: 1 x Flügeltüre

Art.-Nr.	Maße in mm (BxTxH)	Preis in €
04.512.01	1200 x 540 x 880	647,55

- Links: 2 x Fachboden | Rechts: 4 x Schublade

Multi-Wand-Aufbau

- Bestehend aus 2 x Tragsäule, 1 x Lochwand, 1 x Magnetwand, 1 x Info-Tasche DIN A4

Art.-Nr.	Maße in mm (BxTxH)	Preis in €
04.512.04	1200 x 540 x 880	838,97
03.900.12.02	Multi-Wand - Aufbau 1000 x 650	279,79



Multi-Wand - Aufbau

- 2 x Tragsäule
- 1 x Lochwand
- 1 x Magnetwand
- 2 x Fachboden à 220 mm

Art.-Nr.	Maße in mm (BxTxH)	Preis in €
03.900.12.01	1000 x 220 x 950	436,90

Weiteres Lochwand
Zubehör ab Seite 236

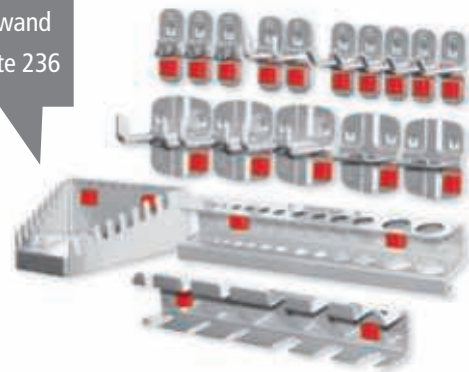

Hakensortiment 18-teilig

- 5 x Werkzeughalter mit schrägem Ende
- 2 x Werkzeughalter mit senkr. Ende
- 3 x Doppelter Werkzeughalter
- 3 x Werkzeugklemmen
- 2 x Zangenhalter
- 1 x Bohrerhalter
- 1 x Schraubenschlüsselhalter
- 1 x Schraubendreherhalter

Art.-Nr.	Preis in €
03.87.395-18	121,52



Mobile Werkbänke

Raster: R 12-14 R 24-12 R 24-16 R 12-16 R 18-16 R 24-16 R 36-16 **R 18-24** R 24-24 R 36-24 R 48-24

Mobile Werkbänke 1250 mm breit | 750 mm tief



- Arbeitsplatte Buche Multiplex 40 mm
- Schubladennutzmaß: 450 x 600 mm
- Gehäusenutzhöhe 400 mm
- Zylinderschloss mit zwei Schlüsseln
- Schiebegriff



- Links: 1 x Flügeltüre, 1 x Fachboden
- Rechts: 1 x Schublade

Art.-Nr.	Maße in mm (BxTxH)	Preis in €
04.12.04V	1250 x 750 x 859	928,47

- Schubladen mit Vollauszug 100 %
- Schubladen mit 50 mm Blendenhöhe, 70 kg Tragkraft
- Schubladen ab 75 mm Blendenhöhe, 100 kg Tragkraft
- 4 x Lenkrolle Ø 125 mm, davon 2 x mit Feststeller
- Passendes Einteilungsmaterial siehe S. 75



- Links: 1 x Flügeltüre
- Rechts: 4 x Schublade

Art.-Nr.	Maße in mm (BxTxH)	Preis in €
04.12.05V	1250 x 750 x 859	1.200,67

Individuelle Zusammenstellung

4 x Lenkrolle Ø 125 mm, davon 2 x mit Feststeller
400 mm Nutzhöhe, 1 x Schiebegriff



Mobile Werkbank
1 x Leergehäuse, 1 x Holzfachboden

Art.-Nr.	Maße in mm (BxTxH)	Preis in €
04.12.859-1M	1250 x 750 x 859	606,55



Mobile Werkbank
2 x Leergehäuse

Art.-Nr.	Maße in mm (BxTxH)	Preis in €
04.12.859-2M	1250 x 750 x 859	657,50

Schubladen

- 450 x 600 mm (BxT) mit Vollauszug 100 % - 70/100 kg

Einteilungsmaterial
siehe Seite 75



Art.-Nr.	Blendenhöhe	Mantelhöhe	Nutzhöhe	Tragkraft	Preis in €
60.50.050V07	50	28	30	70 kg	109,38
60.50.075V10	75	56	58	100 kg	113,11
60.50.100V10	100	81	83	100 kg	116,84
60.50.125V10	125	81	108	100 kg	130,50
60.50.150V10	150	131	133	100 kg	133,00
60.50.175V10	175	131	158	100 kg	135,48
60.50.200V10	200	181	183	100 kg	142,94
60.50.250V10	250	181	233	100 kg	147,92
60.50.300V10	300	181	283	100 kg	151,64

Flügeltüren

Art.-Nr.	Nutzhöhe(mm)	Seite	Preis in €
03.050.400EL	400	links	64,64
03.050.400ER	400	rechts	64,64

Fachboden

Art.-Nr.	Maße in mm (BxTxH)	Preis in €
03.1094-01	836 x 705 x 20	41,01

Mobile Werkbänke 1250 mm breit | 750 mm tief



- Arbeitsplatte Buche Multiplex 25 mm
- Schubladennutzmaß: 450 x 600 mm
- Gehäusenutzhöhe 600 mm
- Zylinderschloss mit zwei Schlüsseln
- Schiebegriff

- Schubladen mit Vollauszug 100 %
- Schubladen mit 50 mm Blendenhöhe, 70 kg Tragkraft
- Schubladen ab 75 mm Blendenhöhe, 100 kg Tragkraft
- 4 x Lenkrolle Ø 125 mm, davon 2 x mit Feststeller
- Passendes Einteilungsmaterial siehe S. 75



- Links: 4 x Schublade
- Rechts: 1 x Flügeltüre, 1 x Fachboden

Art.-Nr.	Maße in mm (BxTxH)	Preis in €
04.12.19V	1250 x 750 x 935	1.255,36



- Links: 3 x Schublade
- Rechts: 3 x Schublade

Art.-Nr.	Maße in mm (BxTxH)	Preis in €
04.12.23V	1250 x 750 x 935	1.435,59

Individuelle Zusammenstellung



Flügeltüre

- Scharniere rechts und links möglich
- Drehriegel-Zylinderschloss mit 2 Schlüsseln

Art.-Nr.	Nutzhöhe (mm)	Preis in €
03.050.600	600	82,03

Fachboden

Art.-Nr.	Maße in mm (BxTxH)	Preis in €
03.1094-01	836 x 705 x 20	41,01

Rückbrett

Art.-Nr.	Breite in mm	Preis in €
RPA125	1250	27,34

3-seitiger Arbeitsplattenabschluss

Art.-Nr.	Maße in mm (BxT)	Preis in €
PA.1275.12	1250 x 750	60,65

Mobile Werkbank

2 x Leergehäusen, 1 x Schiebegriff, 4 x Lenkrolle Ø 125 mm, davon 2 x mit Feststeller
600 mm Nutzhöhe

Art.-Nr.	Maße in mm (BxTxH)	Preis in €
04.12.935M	1250 x 750 x 935	600,32

Schubladen

- 450 x 600 mm (BxT) mit Vollauszug 100 % - 70/100 kg

Einteilungsmaterial
siehe Seite 75



Art.-Nr.	Blendenhöhe	Mantelhöhe	Nutzhöhe	Tragkraft	Preis in €
60.50.050V07	50	28	30	70 kg	109,38
60.50.075V10	75	56	58	100 kg	113,11
60.50.100V10	100	81	83	100 kg	116,84
60.50.125V10	125	81	108	100 kg	130,50
60.50.150V10	150	131	133	100 kg	133,00
60.50.175V10	175	131	158	100 kg	135,48
60.50.200V10	200	181	183	100 kg	142,94
60.50.250V10	250	181	233	100 kg	147,92
60.50.300V10	300	181	283	100 kg	151,64

Mobile Werkbänke

Raster: R 12-14 R 24-12 R 24-16 R 12-16 R 18-16 R 24-16 R 36-16 **R 18-24** R 24-24 R 36-24 R 48-24

Mobile Werkbänke 1250 mm breit | 750 mm tief



- Arbeitsplatte Buche Multiplex 40 mm
- Schubladennutzmaß: 450 x 600 mm
- Gehäusenutzhöhe 600 mm
- Zylinderschloss mit zwei Schlüsseln
- Schiebegriff

- Schubladen mit Vollauszug 100 %
- Schubladen mit 50 mm Blendenhöhe, 70 kg Tragkraft
Schubladen ab 75 mm Blendenhöhe, 100 kg Tragkraft
- 2 x Bock- und 2 x Lenkrolle mit Feststeller, Ø 200 mm
- Passendes Einteilungsmaterial siehe S. 75



- Links: 4 x Schublade
- Rechts: 5 x Schublade

Art.-Nr.	Maße in mm (BxTxH)	Preis in €
04.12.29V	1250 x 750 x 995	1.951,40



- Links: 4 x Schublade
- Rechts: 4 x Schublade

Art.-Nr.	Maße in mm (BxTxH)	Preis in €
04.12.28V	1250 x 750 x 995	1.870,60

Individuelle Zusammenstellung



Flügeltüre

- Scharniere rechts und links möglich
- Drehriegel-Zylinderschloss mit 2 Schlüsseln

Art.-Nr.	Nutzhöhe (mm)	Preis in €
03.050.600	600	82,03

Fachboden

Art.-Nr.	Maße in mm (BxTxH)	Preis in €
03.1094-01	836 x 705 x 20	41,01

Rückbrett

Art.-Nr.	Breite in mm	Preis in €
RPA125	1250	27,34

3-seitiger Arbeitsplattenabschluss

Art.-Nr.	Maße in mm (BxT)	Preis in €
PA.1275.12	1250 x 750	60,65

Mobile Werkbank

2 x Leergehäuse, 1 x Schiebegriff, 2 x Bock- und 2 x Lenkrolle mit Feststeller, Ø 200 mm
600 mm Nutzhöhe

Art.-Nr.	Maße in mm (BxTxH)	Preis in €
04.12.995M	1250 x 750 x 995	806,65

Schubladen

- 450 x 600 mm (BxT) mit Vollauszug 100 % - 70/100 kg

Einteilungsmaterial
siehe Seite 75



Art.-Nr.	Blendenhöhe	Mantelhöhe	Nutzhöhe	Tragkraft	Preis in €
60.50.050V07	50	28	30	70 kg	109,38
60.50.075V10	75	56	58	100 kg	113,11
60.50.100V10	100	81	83	100 kg	116,84
60.50.125V10	125	81	108	100 kg	130,50
60.50.150V10	150	131	133	100 kg	133,00
60.50.175V10	175	131	158	100 kg	135,48
60.50.200V10	200	181	183	100 kg	142,94
60.50.250V10	250	181	233	100 kg	147,92
60.50.300V10	300	181	283	100 kg	151,64

Mobile Werkbänke 1200 mm breit | 540 mm tief



- Arbeitsplatte Buche Multiplex 25 mm
- Schubladennutzmaß: 450 x 400 mm
- Kugelführungen

- Schubladen-Vollauszug (VA) 100 %, 75 kg Tragkraft
- 2 x Bock- und 2 x Lenkrolle mit Feststeller, Ø 200 mm



- Links: 4 x Schublade
- Rechts: 4 x Schublade

Art.-Nr.	Maße in mm (BxTxH)	Preis in €
04.12.93	1200 x 540 x 820	1.040,32



- Links: 4 x Schublade
- Rechts: 2 x Fachboden Buche Multiplex 25 mm

Art.-Nr.	Maße in mm (BxTxH)	Preis in €
04.12.91	1200 x 540 x 820	746,99



- Links: 1 x Flügeltüre
- Rechts: 2 x Fachboden Buche Multiplex 25 mm

Art.-Nr.	Maße in mm (BxTxH)	Preis in €
04.12.90	1200 x 540 x 820	635,14



- Links: 4 x Schublade
- Rechts: 1 x Flügeltüre

Art.-Nr.	Maße in mm (BxTxH)	Preis in €
04.12.92	1200 x 540 x 820	891,17

Schubladeneinsätze, Innenmaß 450 x 400 mm



Metalleinteilung | 8-teilig

- 2 x MF 400 mm
- 6 x TW 150 mm

Art.-Nr.	Blendenhöhe in mm	Preis in €
146-139-100	100	21,69



Metalleinteilung | 15-teilig

- 3 x MF 400 mm
- 9 x TW 100 mm
- 3 x TW 150 mm

Art.-Nr.	Blendenhöhe in mm	Preis in €
146-142-100	100	35,92



Kleinteilekästen | 12-teilig

- 3 x KTK 150 x 150 mm
- 4 x KTK 75 x 150 mm
- 4 x KTK 75 x 75 mm
- 1 x MF 450 mm

Art.-Nr.	Blendenhöhe in mm	Preis in €
146-132	100	33,37

MF = Mittelfachschiene, TW = Trennwand, KTK = Kleinteilekasten, MP = Muldenplatte, Stw = Steckwand

Mobile Werkbänke

Raster: R 12-14 R 24-12 R 24-16 R 12-16 R 18-16 R 24-16 R 36-16 R 18-24 **R 24-24** R 36-24 R 48-24

Mobile Werkbänke 1500 mm breit | 750 mm tief



- Arbeitsplatte Buche Multiplex 40 mm
- Schubladennutzmaß: 600 x 600 mm
- Gehäusenutzhöhe 400 mm
- Schubladen mit Vollauszug 100 %
- Schubladen mit 50 mm Blendenhöhe, 70 kg Tragkraft
- Schubladen ab 75 mm Blendenhöhe, 100 kg Tragkraft

- Zylinderschloss mit zwei Schlüsseln
- Schiebegriff
- 4 x Lenkrolle Ø 125 mm, davon 2 x mit Feststeller
- Passendes Einteilungsmaterial siehe S. 83



- Links: 4 x Schublade
- Rechts: 1 x Schublade 400 mm, Tragkraft 180 kg

Art.-Nr.	Maße in mm (BxTxH)	Preis in €
04.15.14V	1500 x 750 x 859	1.394,56



- Links: 4 x Schublade
- Rechts: 3 x Schublade

Art.-Nr.	Maße in mm (BxTxH)	Preis in €
04.15.43V	1500 x 750 x 859	1.595,92

Individuelle Zusammenstellung



Flügeltüre

- Scharniere rechts und links möglich
- Drehriegel-Zylinderschloss mit 2 Schlüsseln

Art.-Nr.	Nutzhöhe (mm)	Preis in €
03.070.400E	400	73,33

Mobile Werkbank

2 x Leergehäuse, 1 x Schiebegriff, 4 x Lenkrolle Ø 125 mm, davon 2 x mit Feststeller
400 mm Nutzhöhe

Art.-Nr.	Maße in mm (BxTxH)	Preis in €
04.15.859M	1500 x 750 x 859	689,83

Fachboden

Art.-Nr.	Maße in mm (BxTxH)	Preis in €
03.1094-00	705 x 705 x 20	42,26

Rückbrett

Art.-Nr.	Breite in mm	Preis in €
RPA150	1500	32,81

3-seitiger Arbeitsplattenabschluss

Art.-Nr.	Maße in mm (BxT)	Preis in €
PA150	1500 x 750	65,62

- 600 x 600 mm (BxT) mit Vollauszug 100 % - 70/100 kg

Art.-Nr.	Blendenhöhe	Mantelhöhe	Nutzhöhe	Tragkraft	Preis in €
60.70.050V07	50	28	30	70 kg	119,32
60.70.075V10	75	56	58	100 kg	123,05
60.70.100V10	100	81	83	100 kg	125,53
60.70.125V10	125	81	108	100 kg	134,23
60.70.150V10	150	131	133	100 kg	139,21
60.70.175V10	175	131	158	100 kg	142,94
60.70.200V10	200	181	183	100 kg	145,41
60.70.250V10	250	181	233	100 kg	150,38
60.70.300V10	300	181	283	100 kg	159,10

Einteilungsmaterial
siehe Seite 83



- Arbeitsplatte Buche Multiplex 40 mm
- Schubladennutzmaß: 600 x 600 mm
- Gehäusenutzhöhe 400 mm
- Schubladen mit Vollauszug 100 %, 100 kg Tragkraft
- Schiebegriff
- 4 x Lenkrolle Ø 125 mm, davon 2 x mit Feststeller



- Links: 4 x Schublade
- Rechts: 1 x Flügeltüre

Art.-Nr.	Maße in mm (BxTxH)	Preis in €
04.15.41V	1500 x 750 x 859	1.265,30



- Links: 1 x Schublade, 1 x Flügeltüre
- Rechts: 1 x Schublade, 1 x Flügeltüre

Multi-Wand

- 2 x Tragsäule
- 1 x Fachboden 220 mm, 1 x Lochwand, 1 x Magnetwand

Art.-Nr.	Maße in mm (BxTxH)	Ausführung	Preis in €
04.15.22V	1500 x 750 x 859	Mobile Werkbank	1.095,01
03.900.15.32	1500 x 1250	Multi-Wand	377,85



- Links: 3 x Schublade
- Rechts: 3 x Schublade

Multi-Wand

- 2 x Tragsäule, 1 x Obergestell, 1 x Geräteschiene
- 1 x Lochwand, 1 x Magnetwand, 1 x Fachboden 320 mm

Art.-Nr.	Maße in mm	Ausführung	Preis in €
04.15.33V	1500 x 750 x 859	Mobile Werkbank	1.482,81
03.900.15.30	1500 x 1250	Multi-Wand	589,15



- Links: 1 x Flügeltüre
- Rechts: 4 x Schublade

Multi-Wand

- 2 x Tragsäule
- 1 x Magnetwand, 1 x Fachboden 220 mm, 1 x Fachboden 320 mm

Art.-Nr.	Maße in mm	Ausführung	Preis in €
04.15.24V	1500 x 750 x 859	Mobile Werkbank	1.276,49
03.900.15.31	1500 x 1250	Multi-Wand	406,43

Lieferumfang ohne Haken, Kästen und Dekoration

Mobile Computer- Mess- und Prüfplätze

Alle Modelle sind für die Aufnahme von EDV-Hardwarekomponenten vorgesehen. Die Ausstattung erfolgt nach Kundenwunsch.

Vorteile

- Alle Modelle sind stationär oder mobil erhältlich
- Stabile Stahlblechkonstruktionen mit eigener Pulverbeschichtung
- Kabeldurchlässe an der Rückseite
- Lüftungsschlitze/Quadratlochung
- Individuell konfiguriert oder gemäß unseren Zusammenstellungen
- Lieferung erfolgt komplett montiert

Computerschrank

Mobil-Zusatz:

- 2 x Bock- und 2 x Lenkrolle mit Feststeller Ø 125 mm

Computerschrank:

- Flügeltüre: oben H 727, unten H 979 mm
- Tastaturschublade: H 84 mm mit Antirutschmatte
- Ausziehbarer Fachboden
- Ventilator
- 4-fach Steckdosenleiste mit Anschlusskabel

Art.-Nr.	Maße in mm (BxTxH)	Beschreibung	Preis in €
04.118.601	680 x 600 x 160	Mobil-Zusatz	160,33
04.118.05	680 x 736 x 160	Mobil-Zusatz	181,46
04.118.600	680 x 600 x 1838	Computerschrank	1.552,41
04.118.003	680 x 736 x 1838	Computerschrank	1.755,01

Sichtbarer Bereich:
468 x 561 mm (B x T)
für 21" Monitor



Computerschrank | Stationär

- Flügeltüre: oben H 558, unten H 630 mm
- Tastaturschublade: H 84 mm
- Ventilator
- 1 x 4-fach Steckdosenleiste mit Anschlusskabel

Art.-Nr.	Maße in mm (BxTxH)	Preis in €
04.118.002	680 x 736 x 1320	1.589,71



Computerschrank | Stationär oder mobil

- Rechner-Gehäuse aus Qualitätsfeinblech mit einer senkrechten und einer waagerechten Trennwand und 1 x Tastaturschublade
- 1 x 4-fach Steckdosenleiste
- Bildschirmaufsatz-Gehäuse inkl. Tastaturschublade
- Mobil-Zusatz: 2 x Bock- und 2 x Lenkrolle mit Feststeller Ø 125 mm

Art.-Nr.	Maße in mm (BxTxH)	Beschreibung	Preis in €
04.118.609	1005 x 600 x 160	Mobil-Zusatz: 2 x Bock- und 2 x Lenkrolle mit Feststeller Ø 125 mm	174,00
04.118.608	1005 x 600 x 820	Rechner-Gehäuse	796,71
04.118.607	680 x 600 x 820	Monitoraufsatzgehäuse	829,04



Mobile Office 1 | Stationär oder mobil

- Computerschrank mit 1 x Fachboden
- 2 x Flügeltüre
- 1 x Schublade 100 mm
- Energiekanal mit 4 x Schuko-Steckdose und Monitorhalterung
- Quadratlochung in Rückwand zur Belüftung

Pos.	Art.-Nr.	Maße in mm (BxTxH)	Beschreibung	Preis in €
1	01.098.009	980 x 500 x 150	Mobil-Zusatz: - 4 x Lenkrolle, davon 2 x mit Feststeller Ø 125 mm	192,66
2	04.980.30	463 x 211	Ablage	114,35
3	04.980.02	980 x 500 x 1020	Gehäuse mit Flügeltüren	645,07
4	60.098.100VA	900 x 400 x 100	Schublade BLH 100 mm	84,52
5	03.1260.25	1200 x 600 x 25	Arbeitsplatte Buche Multiplex 25mm	116,84
6	07.861.10.14	1000 x 60 x 130	Energiekanal mit 1 x 4er Steckdose	205,58
7	07.98.20	333 x 320	Monitorhalterung komplett mit Schwenkarm	202,61
	04.980.01	1200 x 600 x 1196	Mobile Office wie abgebildet	1.585,24



Mobile Computer- Mess- und Prüfplätze

Computerwagen | Stationär oder mobil

- Stationär oder mobil
- Kabeldurchlässe
- Quadratlochung in Rückwand zur Belüftung

Sichtbarer Bereich:
550 x 355 mm (B x T)
für 24" Monitor



- 1 x Fachboden
- Platte Buche Multiplex 25 mm
- 2 x Flügeltüre
- 1 x Schublade 100 mm
- 1 x Monitoraufsatzgehäuse
- Fensterausschnitt 355 x 550 mm
- 1 x Rolluntersatz Ø 125 mm

- 2 x Flügeltüre
- 1 x Tastatúrauszug
- 1 x Fachboden
- Gelochte Rückwand
- 1 x schräge Ablage
- 1 x Flachbildschirmhalterung mit VESA-Verschraubung
- 1 x Rolluntersatz Ø 125 mm
- 1 x 4er Steckdose



Pos.	Art.-Nr.	Maße in mm (BxTxH)	Beschreibung	Preis in €
1	01.098.009	980 x 500 x 150	Mobil-Zusatz: 4 x Lenkrolle, davon 2 x mit Feststeller Ø 125 mm	192,66
2	04.980.03	980 x 500 x 1044	Gehäuse mit Flügeltüren + Platte	984,39
3	04.110.CM	700 x 300 x 600	Monitoraufsatzgehäuse	367,91
	04.980.04	1250 x 750 x 1796	Computerwagen wie abgebildet	1.544,95

Pos.	Art.-Nr.	Maße in mm (BxTxH)	Beschreibung	Preis in €
1	01.068.009	680 x 500 x 150	Mobil-Zusatz: 4 x Lenkrolle, davon 2 x mit Feststeller Ø 125 mm	186,44
2	04.680.01	680 x 500 x 820	Gehäuse mit Flügeltüren	556,83
3	04.680.PA	680 x 500 x 640	Lochwand mit Flachbildschirmhalterung + Pultaufsatz u. Tastatúrauszug	422,60
	04.680.C125	680 x 500 x 1610	Computerwagen wie abgebildet	1.165,87



- 1 x Flügeltüre
- Platte Buche Multiplex 25 mm
- 1 x Schublade 100 mm
- 1 x Rolluntersatz Ø 125 mm
- 1 x 4er Steckdose

Sichtbarer Bereich:
550 x 355 mm (B x T)
für 24" Monitor



- 2 x Flügeltüre
- Platte Buche Multiplex 25 mm
- 1 x Monitoraufsatzgehäuse
- Fensterausschnitt 355 x 550 mm
- 1 x Rolluntersatz Ø 125 mm
- 1 x 4er Steckdose

Pos.	Art.-Nr.	Maße in mm (BxTxH)	Beschreibung	Preis in €
1	01.046.009	530 x 500 x 150	Mobil-Zusatz: 4 x Lenkrolle Ø 125 mm, davon 2 x mit Feststeller	176,49
2	04.530.01	530 x 500 x 820	Gehäuse mit Flügeltüre, 1 x Fachboden, 1 x Steckdosenleiste und 1 x Schublade	481,01
3	03.53/50.25	530 x 500 x 25	Platte Buche Multiplex 25 mm	43,51
	04.530.02	530 x 500 x 1000	Computerwagen wie abgebildet	701,01

Pos.	Art.-Nr.	Maße in mm (BxTxH)	Beschreibung	Preis in €
1	01.068.009	680 x 500 x 150	Mobil-Zusatz: 4 x Lenkrolle Ø 125 mm, davon 2 x mit Feststeller	186,44
2	04.680.10	700 x 500 x 820	Gehäuse mit Flügeltüren, Platte und 1 x Fachboden	607,78
3	04.110.CM	700 x 300 x 600	Monitoraufsatzgehäuse	367,91
	04.680.02	750 x 500 x 1600	Computerwagen wie abgebildet	1.162,13

- Flügeltürenschränk mit oder ohne Pultaufsatz
- Anbauteile wie Lochwände und Monitorhalterungen mit VESA-Verschraubung können nachträglich angebracht werden



Computerwagen 105-1

- 1 x Flügeltüre
- 1 x Schublade
- 2 x Fachboden
- 1 x Mausablage
- 1 x Rolluntersatz Ø 125 mm
- 1 x 4er Steckdose
- 1 x Monitorhalterung mit VESA-Verschraubung

- Stationär oder mobil
- Kabeldurchlässe
- Quadratlochung in Rückwand zur Belüftung



Computerwagen 105-2

- 1 x Flügeltüre
- 1 x Schublade
- 2 x Fachboden
- 1 x Pultaufsatz
- 1 x Mausablage
- 1 x Rolluntersatz Ø 125 mm
- 1 x 4er Steckdose
- 1 x Monitorhalterung mit VESA-Verschraubung

Pos.	Art.-Nr.	Maße in mm (BxTxH)	Beschreibung	Preis in €
1	04.105.125	500 x 500 x 150	Mobil-Zusatz: 4 x Lenkrolle Ø 125 mm, davon 2 x mit Feststeller	150,38
2	04.105C	500 x 500 x 1000	Flügeltüren- schrank	370,40
3	04.105.BH	500 x 575	Aufsatz für Flachbildschirm	88,88
4	04.105.MAA	150 x 175	Mausablage	26,85
	04.105.MC125	500 x 500 x 1725	Computerwagen wie abgebildet	636,51

Pos.	Art.-Nr.	Maße in mm (BxTxH)	Beschreibung	Preis in €
1	04.105.125	500 x 500 x 150	Mobil-Zusatz: 4 x Lenkrolle Ø 125 mm, davon 2 x mit Feststeller	150,38
2	04.105C	500 x 500 x 1000	Flügeltüren- schrank	370,40
3	04.105.205	500 x 500 x 250	Pultaufsatz	161,58
4	04.105.BH	500 x 575	Aufsatz für Flachbildschirm	88,88
5	04.105.MAA	150 x 175	Mausablage	26,85
	04.105.MKC125	500 x 500 x 1725	Computerwagen wie abgebildet	798,09

Computerwagen 105-3

- 1 x Flügeltüre
- 1 x Schublade
- 2 x Fachboden
- 1 x Monitoraufsatzgehäuse
- 1 x Mausablage
- 1 x Rolluntersatz Ø 125 mm
- 1 x 4er Steckdose



Sichtbarer Bereich:
345 x 355 mm (B x T)
für 15,6" Monitor

Computerwagen 105-4

- 1 x Flügeltüre
- 1 x Schublade
- 2 x Fachboden
- 1 x Monitoraufsatzgehäuse
- 1 x Mausablage
- 1 x Rolluntersatz Ø 125 mm
- 1 x 4er Steckdose
- 1 x Zwischenblock mit Tastaturauszug



Pos.	Art.-Nr.	Maße in mm (BxTxH)	Beschreibung	Preis in €
1	04.105.125	500 x 500 x 150	Mobil-Zusatz: 4 x Lenkrolle Ø 125 mm, davon 2 x mit Feststeller	150,38
2	04.105C	500 x 500 x 1000	Flügeltüren- schrank	370,40
3	04.105.CM01	500 x 300 x 600	Monitoraufsatz- gehäuse	352,99
4	04.105.MAA	150 x 175	Mausablage	26,85
	04.105.C01	500 x 500 x 1735	Computerwagen wie abgebildet	900,61

Pos.	Art.-Nr.	Maße in mm (BxTxH)	Beschreibung	Preis in €
1	04.105.125	500 x 500 x 150	Mobil-Zusatz: 4 x Lenkrolle Ø 125 mm, davon 2 x mit Feststeller	150,38
2	04.105C	500 x 500 x 1000	Flügeltüren- schrank	370,40
3	04.105.TAA	500 x 500 x 125	Zwischenblock mit Tastaturaus- zug	238,64
4	04.105.CM02	500 x 500 x 600	Monitoraufsatz- gehäuse	386,55
5	04.105.MAA	150 x 175	Mausablage	26,85
	04.105.C02	500 x 500 x 1735	Computerwagen wie abgebildet	1.172,83



Mobile Computer- Mess- und Prüfplätze

Computerwagen 110 | Stationär oder mobil

- Stationär oder mobil
- Kabeldurchlässe
- Quadratlochung in Rückwand zur Belüftung



Computerwagen 110-1

- 2 x Flügeltüre
- 1 x verstellbarer Fachboden
- 1 x Monitoraufsatzgehäuse
- 1 x Rolluntersatz Ø 125 mm

Pos.	Art.-Nr.	Maße in mm (BxTxH)	Beschreibung	Preis in €
1	04.110.125	1000 x 500 x 150	Mobil-Zusatz: 4 x Lenkrolle Ø 125 mm, davon 2 x mit Feststeller	167,80
2	04.180.C01	1000 x 500 x 820	Flügeltüren- schrank	531,97
3	04.105.CM01	500 x 300 x 600	Monitoraufsatz- gehäuse	352,99
	04.180.C03	1000 x 500 x 1575	Computerwagen wie abgebildet	1.052,76

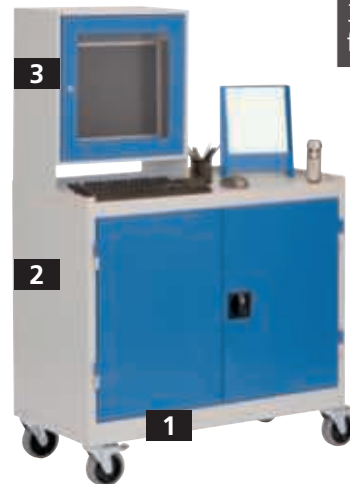

Computerwagen 110-2

- 2 x Flügeltüre
- 1 x verstellbarer Fachboden
- 1 x Monitoraufsatzgehäuse
- 1 x Rolluntersatz Ø 125 mm

Pos.	Art.-Nr.	Maße in mm (BxTxH)	Beschreibung	Preis in €
1	04.110.125	1000 x 500 x 150	Mobil-Zusatz: 4 x Lenkrolle Ø 125 mm, davon 2 x mit Feststeller	167,80
2	04.180.C01	1000 x 500 x 820	Flügeltüren- schrank	531,97
3	04.110.CM	700 x 300 x 600	Monitoraufsatz- gehäuse	367,91
	04.180.C04	1000 x 500 x 1575	Computerwagen wie abgebildet	1.067,67

Computerwagen 110-3

- 2 x Flügeltüre
- 1 x verstellbarer Fachboden
- 1 x Monitoraufsatzgehäuse
- 1 x Rolluntersatz Ø 125 mm

Pos.	Art.-Nr.	Maße in mm (BxTxH)	Beschreibung	Preis in €
1	04.110.125	1000 x 500 x 150	Mobil-Zusatz: 4 x Lenkrolle Ø 125 mm, davon 2 x mit Feststeller	167,80
2	04.180.C01	1000 x 500 x 820	Flügeltüren- schrank	531,97
3	04.MAG100/30	1000 x 300 x 600	Monitoraufsatz- gehäuse zweitürig	495,94
	04.180.C05	1000 x 500 x 1575	Computerwagen wie abgebildet	1.195,69



Computerwagen 110-4

- 2 x Flügeltüre
- 1 x verstellbarer Fachboden
- 1 x Monitoraufsatzgehäuse
- 1 x Rolluntersatz Ø 125 mm
- 1 x Pultaufsatz

Pos.	Art.-Nr.	Maße in mm (BxTxH)	Beschreibung	Preis in €
1	04.110.125	1000 x 500 x 150	Mobil-Zusatz: 4 x Lenkrolle Ø 125 mm, davon 2 x mit Feststeller	167,80
2	04.180.C01	1000 x 500 x 820	Flügeltürenschränk	531,97
3	04.105.205	500 x 500 x 250	Pultaufsatz	161,58
4	04.105.CM01	500 x 300 x 600	Monitoraufsatzge- häuse	352,99
5	04.105.MAA	150 x 175	Mausablage	26,85
	04.180.C06	1000 x 500 x 1530	Computerwagen wie abgebildet	1.241,18



Computerwagen 110-5

- 2 x Flügeltüre
- 1 x verstellbarer Fachboden
- 1 x Rolluntersatz Ø 125 mm
- 1 x Pultaufsatz mit Auszugsschublade und Lochwand für Flachbildschirm

Pos.	Art.-Nr.	Maße in mm (BxTxH)	Beschreibung	Preis in €
1	04.110.125	1000 x 500 x 150	Mobil-Zusatz: 4 x Lenkrolle Ø 125 mm, 2 x mit Feststeller	167,80
2	04.180.C01	1000 x 500 x 820	Flügeltürenschränk	531,97
3	04.680.PA	680 x 500 x 640	Lochwand mit Flachbildschirm- halterung + Pultaufsatz u. Tastaturauszug	422,60
	04.180.C02	1000 x 500 x 1565	Computerwagen wie abgebildet	1.122,37

Computerwagen 110-6

- 2 x Flügeltüre
- 1 x verstellbarer Fachboden
- 1 x Monitoraufsatzgehäuse
- 1 x Rolluntersatz Ø 125 mm

Pos.	Art.-Nr.	Maße in mm (BxTxH)	Beschreibung	Preis in €
1	04.110.125	1000 x 500 x 150	Mobil-Zusatz: 4 x Lenkrolle Ø 125 mm, davon 2 x mit Feststeller	167,80
2	04.180.C01	1000 x 500 x 820	Flügeltürenschränk	531,97
3	03.12/60.25	1200 x 600 x 25	Holzablage	243,61
4	04.110.CM	700 x 300 x 600	Monitoraufsatzge- häuse	367,91
	04.180.C07	1200 x 600 x 1660	Computerwagen wie abgebildet	1.311,29

Bestückungswagen

Multi-Wagen Kombinationen aus der Praxis

- Tragkraft gesamt 500 kg
- Schiebegriff seitlich
- Ausgestattet mit 2 x Bock- und 2 x Lenkrolle mit Feststeller Ø 125 mm

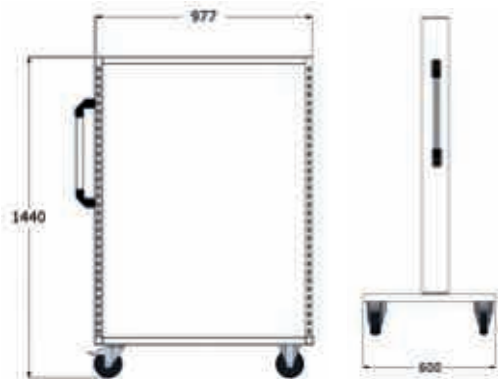

Multi-Wagen

- Unbestückt

Art.-Nr.	Maße in mm (BxTxH)	Preis in €
07.58.10	990 x 610 x 1450	395,25



Multi-Wagen

- 8 x Lochwand 302 mm

Art.-Nr.	Maße in mm (BxTxH)	Preis in €
07.58.17	990 x 610 x 1450	892,42



Multi-Wagen

- Ablageboden unten
- 8 x neigbarer Fachboden 320 mm tief
- Lieferung ohne Dekoration

Art.-Nr.	Maße in mm (BxTxH)	Preis in €
07.58.14	990 x 610 x 1450	1.109,93

Zubehör



Behälterträger 1000 mm

- Komplett mit Sichtlagerkästen bestückt

Art.-Nr.	Sichtlagerkästen in mm	Stück	Preis in €
03.900.012	Gr. 2: 100 x 170 / 140 x 80	8	64,64
03.900.013	Gr. 3: 145 x 230 / 195 x 125	6	85,76
03.900.015	Gr. 5: 200 x 350 / 300 x 200	4	128,02



Fachboden unten

- Für Multi-Wagen 07.58.10

Art.-Nr.	Preis in €
07.58.20	42,88

Ablage oben

- Für Multi-Wagen 07.58.10

Art.-Nr.	Preis in €
07.58.22	43,51



Multi-Wagen

- Ablageboden unten
- 4 x neigbarer Fachboden 320 mm tief
- 2 x Lochwand 302 mm
- Lieferung ohne Dekoration

Art.-Nr.	Maße in mm (BxTxH)	Preis in €
07.58.16	990 x 610 x 1450	895,53



Multi-Wagen

- 2 x Fachboden 220 mm tief
- 2 x neigbare Fachböden 320 mm
- 1 x Multi-Rollladenschrank

Art.-Nr.	Maße in mm (BxTxH)	Preis in €
07.58.19	990 x 610 x 1450	1.310,05



Multi-Wagen

- Komplett wie abgebildet
- 4 x Behälterleiste mit Sichtlagerkästen Gr. 2
- 4 x Behälterleiste mit Sichtlagerkästen Gr. 3
- 4 x Behälterleiste mit Sichtlagerkästen Gr. 5

Art.-Nr.	Maße in mm (BxTxH)	Preis in €
07.58.12	990 x 610 x 1450	1.508,91



Multi-Wagen

- Ablageboden oben
- 4 x neigbarer Fachboden 420 mm tief
- 8 x Euro-Lagerkästen 400 x 600 x 120 mm

Art.-Nr.	Maße in mm (BxTxH)	Preis in €
07.58.18	990 x 610 x 1450	929,71

Zubehör



Euro-Lagerkästen

- Aus Polypropylen
- Farbe Blau

Art.-Nr.	Maße in mm (BxTxH)	Preis in €
03.55498	300 x 400 x 120	22,99
03.55501	300 x 400 x 170	24,24
03.55504	300 x 400 x 220	30,95



Fachboden

- Neigbar 0°, 10°, 20°

Art.-Nr.	Tiefe in mm	Preis in €
03.910.220	220	78,93
03.910.320	320	83,90
03.910.420	420	87,62



Lochwand

- Einbau zwischen den Tragsäulen

Art.-Nr.	Maße in mm (BxTxH)	Preis in €
03.983.102	1000 x 20 x 302	60,90

Bestückungswagen

Rollwagen - Kombinationen aus der Praxis

Überall dort, wo montiert, repariert oder kommissioniert wird, bietet sich der Einsatz dieser mobilen Material- und Kleinteilelager an. Beidseitig bestückt mit Schlitzplatten und praxisingerechten Lagersichtkasten-Sortimenten halten sie Kleinmaterial aller Art übersichtlich griffbereit und sorgen für einfachen Transport.

- Kleinteilekästen L x B x H Gr. 6 = 230 x 140 x 130 mm | Gr. 7 = 160 x 105 x 75 mm | Gr. 8 = 85 x 105 x 45 mm
- Modularer Aufbau, 3 verschiedene Höhen, schlag- und kratzfeste Kunststoffbeschichtung, Breite 1000 mm, Tiefe 500 mm
- Doppelseitige Nutzung, ergonomische Handgriffe, waagerechtes An- und Abhängen der Lagersichtkästen
- 2 x Bock- und 2 x Lenkrolle mit Feststeller Ø 100 mm



Die spezielle Konstruktion der Aufhängeleiste ermöglicht es, den Lagersichtkasten auch in befülltem Zustand absolut waagrecht an- und abzuhängen. Also kein Verschütten des Lagergutes.



Rollwagen - Größe 2

- B x T x H: 1000 x 500 x 890 mm
- Mit 88 Kästen

Art.-Nr.	Gr. 6	Gr. 7	Gr. 8	Preis in €
04.01.0913	24	64	-	881,63



Rollwagen - Größe 2

- B x T x H: 1000 x 500 x 890 mm
- Mit 96 Kästen

Art.-Nr.	Gr. 6	Gr. 7	Gr. 8	Preis in €
04.02.0913	-	96	-	1.075,72



Rollwagen - Größe 2

- B x T x H: 1000 x 500 x 890 mm
- Mit 60 Kästen

Art.-Nr.	Gr. 6	Gr. 7	Gr. 8	Preis in €
04.03.0913	60	-	-	907,00



Rollwagen - Größe 3

- B x T x H: 1000 x 500 x 1230 mm
- Mit 152 Kästen

Art.-Nr.	Gr. 6	Gr. 7	Gr. 8	Preis in €
04.01.2013	24	80	48	1.056,69



Rollwagen - Größe 3

- B x T x H: 1000 x 500 x 1230 mm
- Mit 112 Kästen

Art.-Nr.	Gr. 6	Gr. 7	Gr. 8	Preis in €
04.02.2013	48	64	-	1.075,72



Rollwagen - Größe 3

- B x T x H: 1000 x 500 x 1230 mm
- Mit 84 Kästen

Art.-Nr.	Gr. 6	Gr. 7	Gr. 8	Preis in €
04.03.2013	84	-	-	1.102,36

Farben

RAL 5010	RAL 7016	RAL 7035
----------	----------	----------



Bestückungswaagen
auch EGB-Leitfähig
auf Seite 464 erhältlich

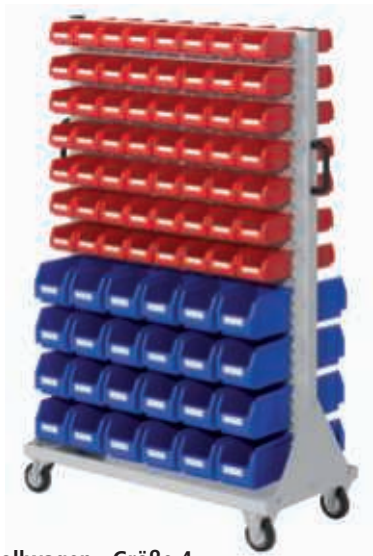

Rollwagen - Größe 4

- B x T x H: 1000 x 500 x 1580 mm
- Mit 160 Kästen

Art.-Nr.	Gr. 6	Gr. 7	Gr. 8	Preis in €
04.01.3513	48	112	-	1.635,46



Rollwagen - Größe 4

- B x T x H: 1000 x 500 x 1580 mm
- Mit 192 Kästen

Art.-Nr.	Gr. 6	Gr. 7	Gr. 8	Preis in €
04.02.3513	-	192	-	1.425,11



Rollwagen - Größe 4

- B x T x H: 1000 x 500 x 1580 mm
- Mit 108 Kästen

Art.-Nr.	Gr. 6	Gr. 7	Gr. 8	Preis in €
04.03.3513	108	-	-	1.677,36



Rollwagen - Größe 4

- B x T x H: 1000 x 500 x 1580 mm
- Mit 184 Kästen

Art.-Nr.	Gr. 6	Gr. 7	Gr. 8	Preis in €
04.04.3513	24	128	32	1.437,98

Farben

RAL 5010	RAL 7016	RAL 7035
----------	----------	----------



Rollwagen - Größe 4

- B x T x H: 1000 x 500 x 1580 mm
- Mit 152 Kästen

Art.-Nr.	Gr. 6	Gr. 7	Gr. 8	Preis in €
04.05.3513	72	32	48	1.473,02



Rollwagen - Größe 4

- B x T x H: 1000 x 500 x 1580 mm
- Mit 176 Kästen

Art.-Nr.	Gr. 6	Gr. 7	Gr. 8	Preis in €
04.06.3513	48	80	48	1.625,06

Bestückungswagen

RasterMobil® - Kombinationen aus der Praxis

RasterMobil®

ist das praktische rollende Material- und Werkzeuglager - Ihr nützlicher Helfer in der Werkstatt, Betrieb und Montagehalle. Sie sind besonders praktisch und helfen Zeit zu sparen. Arbeitsvorgänge können ortsungebunden organisiert werden.

- Modularer Aufbau in drei Höhen
- Nachträgliches Verändern und/oder Austauschen von Modulloch- und -schlitzplatten möglich
- Schlag- und kratzfeste Kunststoffbeschichtung
- Fahrmodul lichtgrau
- Doppelseitig Loch-/Schlitzplatten
- Ergonomische Handgriffe
- 2 x Bock- und 2 x Lenkrolle mit Feststeller Ø 100 mm



Lagersichtkästen zum Einhängen



RasterMobil® Rollwagen - Größe 2

- B x T x H: 1000 x 500 x 890 mm
- 1 x Auflageboden aus Stahlblech
- 1 x Werkzeughaltersort. 10-teilig
- Mit 11 Kästen

Art.-Nr.	Gr. 6	Gr. 7	Gr. 8	Preis in €
04.47.1016	6	5	-	970,84



RasterMobil® Rollwagen - Größe 2

- B x T x H: 1000 x 500 x 890 mm
- 1 x Auflageboden aus Stahlblech
- inkl. Riffelgummimatte
- 1 x Werkzeughaltersort. 10-teilig
- Mit 12 Kästen

Art.-Nr.	Gr. 6	Gr. 7	Gr. 8	Preis in €
04.42.1016	-	8	4	983,02



RasterMobil® Rollwagen - Größe 3

- B x T x H: 1000 x 500 x 1230 mm
- 1 x Auflageboden aus Stahlblech
- inkl. Riffelgummimatte
- 1 x Werkzeughaltersort. 15-teilig
- 1 x Formularhalter A4
- Mit 14 Kästen

Art.-Nr.	Gr. 6	Gr. 7	Gr. 8	Preis in €
04.47.2216	6	8	-	1.213,56



RasterMobil® Rollwagen - Größe 3

- B x T x H: 1000 x 500 x 1230 mm
- 1 x Auflageboden aus Stahlblech
- 1 x Werkzeughaltersort. 15-teilig
- Mit 10 Kästen

Art.-Nr.	Gr. 6	Gr. 7	Gr. 8	Preis in €
04.43.2216	6	4	-	1.163,18

Farben

RAL 5010	RAL 7016	RAL 7035
----------	----------	----------

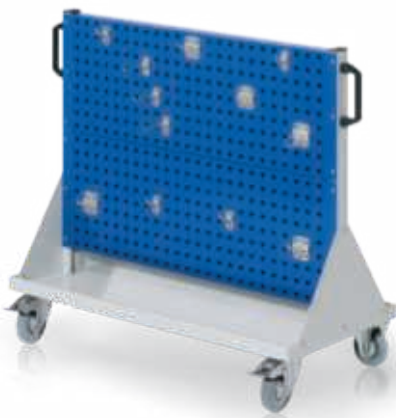

RasterMobil® Rollwagen - Größe 2

- B x T x H: 1000 x 500 x 890 mm
- 1 x Werkzeughaltersortiment 12-teilig

Art.-Nr.	Gr. 6	Gr. 7	Gr. 8	Preis in €
04.46.0813	-	-	-	802,77

RasterMobil® Rollwagen - Größe 2

- B x T x H: 1000 x 500 x 890 mm
- 1 x Werkzeughaltersort. 10-teilig
- Mit 12 Kästen

Art.-Nr.	Gr. 6	Gr. 7	Gr. 8	Preis in €
04.41.1016	-	8	4	802,46

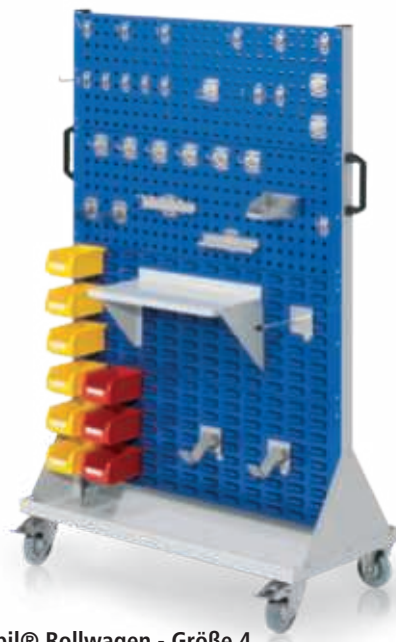

RasterMobil® Rollwagen - Größe 4

- B x T x H: 1000 x 500 x 1580 mm
- 1 x Werkzeughaltersort. 18-teilig
- 1 x Stahlboden 950 mm
- 1 x Gabelträger
- 2 x Wellenträger
- Mit 9 Kästen

Art.-Nr.	Gr. 6	Gr. 7	Gr. 8	Preis in €
04.41.4116	2	-	7	1.394,83

RasterMobil® Rollwagen - Größe 4

- B x T x H: 1000 x 500 x 1580 mm
- 1 x Werkzeughaltersort. 28-teilig
- 1 x Stahlboden 450 mm
- 1 x Universalhalter
- 2 x Dornträger
- Mit 9 Kästen

Art.-Nr.	Gr. 6	Gr. 7	Gr. 8	Preis in €
04.41.3916	-	9	-	1.388,50

Farben

RAL 5010	RAL 7016	RAL 7035
----------	----------	----------



Sonstige Mobile

Flügeltürenschränk



Flügeltürenschränk Typ 105 mobil

- 2 x verstellbare Fachboden
- 1 x Schublade mit Vollauszug (VA) 100%, 50 kg Tragkraft
- 1 x Rolluntersatz Ø 125 mm

Art.-Nr.	Maße in mm (BxTxH)	Preis in €
04.105MK125	500 x 500 x 1400 m. Pultaufsatz	590,39
04.105M125	500 x 500 x 1150 o. Pultaufsatz	428,81



Flügeltürenschränk Typ 105

- 1 x Schublade mit Vollauszug (VA) 100%, 50 kg Tragkraft
- 2 x Fachboden
- 1 x Abrollrand

Art.-Nr.	Maße in mm (BxTxH)	Preis in €
04.105	500 x 500 x 1000	278,41

Einzelteile



Rolluntersatz

- 4 x Lenkrolle Ø 50 mm
- Davon 2 x mit Feststeller



Art.-Nr.	Maße in mm (BxTxH)	Preis in €
04.105.50	500 x 500 x 65	85,76



Rolluntersatz

- 4 x Lenkrolle Ø 125 mm
- Davon 2 x mit Feststeller



Art.-Nr.	Maße in mm (BxTxH)	Preis in €
04.105.125	500 x 500 x 150	150,38



Pultaufsatz

- Mit Ablage und Zylinderschloss

Art.-Nr.	Maße in mm (BxTxH)	Preis in €
04.105.205	500 x 500 x 250	161,58

Flügeltürenschränk Typ 110

- 1 x Rolluntersatz Ø 125 mm
- 2 x Schublade mit Vollauszug (VA) 100%, 50 kg Tragkraft
- 2 x Fachboden
- 1 x Abrollrand



Art.-Nr.	Maße in mm (BxTxH)	Preis in €
04.110M125	1000 x 500 x 1150	616,50

Flügeltürenschränk Typ 110

- 2 x Schublade mit Vollauszug (VA) 100%, 50 kg Tragkraft
- 2 x Fachboden
- 1 x Abrollrand



Art.-Nr.	Maße in mm (BxTxH)	Preis in €
04.110	1000 x 500 x 1000	448,69

Rolluntersatz

- 4 x Lenkrolle Ø 125 mm
- Davon 2 x mit Feststeller



Art.-Nr.	Maße in mm (BxTxH)	Preis in €
04.110.125	1000 x 500 x 150	167,80



AMG – Arbeits-Montage-Gestell

Mobile Logistik-Systeme



- Tragkraft je 30 kg
- Unmontierte Anlieferung



- Stufenlos höhenverstellbar
- Rollenausführung: Ø50 mm: 4 x Kunststoff-Lenkrollen
Ø100 mm: 4 x Lenkrollen mit Feststeller
- Ablage 610 x 410 mm (B x T) mit Riffelgummiauflage

Art.-Nr.	Maße in mm (BxTxH)	Ø Rollen in mm	Preis in €
05.10.20	660 x 660 x 872 – 1222	50	152,87
05.10.21	660 x 660 x 945 – 1295	100	183,95



- Stufenlos höhenverstellbar
- Neigbar bis 30°
- Rollenausführung: Ø50 mm: 4 x Kunststoff-Lenkrollen
Ø100 mm: 4 x Lenkrollen mit Feststeller
- Ablage 610 x 410 mm (B x T) mit Riffelgummiauflage

Art.-Nr.	Maße in mm (BxTxH)	Ø Rollen in mm	Preis in €
05.10.30	660 x 660 x 921 – 1271	50	171,53
05.10.31	660 x 660 x 994 – 1344	100	201,35



- Stufenlos höhenverstellbar
- Stufenlos neigbar bis 30°
- Rollenausführung: 4 x Lenkrollen mit Feststeller
- Ablage 610 x 410 mm (B x T) mit Riffelgummiauflage

Art.-Nr.	Maße in mm (BxTxH)	Ø Rollen in mm	Preis in €
05.10.51	600 x 600 x 1024 – 1374	100	283,38



- Stufenlos höhenverstellbar
- Stufenlos neigbar bis 30°
- 4 x Stellsteller
- Ablage 610 x 410 mm (B x T) mit Riffelgummiauflage

Art.-Nr.	Maße in mm (BxTxH)	Preis in €
05.10.52	600 x 600 x 900 – 1250	197,64



Sonstige Mobile

Fahrbare Muldenkipper

- Schweißkonstruktion aus Stahl mit Abrollsystem
 - **Selbsttätiges Abkippen** durch Entriegelung der Mulde beim Anfahren des zu füllenden Behälters
 - Automatische Rückstellung nach der Entleerung
 - Staplertaschen für einen sicheren Transport
 - Vorrichtung zur nachträglichen Montage von Rädern
 - Verschiedene Radtypen mit unterschiedlichen Traglasten optional erhältlich
 - Optional mit Ablasshahn erhältlich
- Mit 2 Stück Staplertaschen, stirnseitig
 - Farbe: RAL 5012 lichtblau
 - Inkl. Vorrichtung zur Aufnahme von nachrüstbaren Rollen

NEU



Art.-Nr.	Maße in mm (BxTxH)	Innenmaße in mm (BxTxH)	Schüttkantenhöhe mm ohne Rollen	Traglast kg	Volumen Ltr.	Gewicht in kg	Preis in €
04300004	1385 x 880 x 615	1215 x 790 x 475	615	1500	300	93,5	1.214,15
04600004	1535 x 860 x 865	1430 x 770 x 735	865	2000	600	118	1.797,32
04100004	1525 x 1205 x 1070	1355 x 1115 x 940	1070	2000	1000	168,5	2.294,43

Zubehör

Radsätze für Muldenkipper

- Raddurchmesser in mm: 200 Ø
- Jeder Radsatz umfasst 4 Rollen:
2 Lenkrollen mit Zentralbremse **EasySTOP**, Radfeststeller und Fußschutz sowie 2 Bockrollen
- Die Ausrüstung ist nur werkseitig möglich



Radsatz mit thermoplastischer Gummibereifung

- Radtyp: Thermoplastische Rolle auf Kunststofffelge, nicht nachrüstbar

Art.-Nr.	Radbreite in mm	Traglast in kg	Preis in €
04RSA200400	40	500	auf Anfrage



Radsatz mit Polyurethanbereifung 92° Shore A

- Radtyp: Thermoplastische Rolle auf Aluminiumdruckfußfelge mit Kugellager, nicht nachrüstbar

Art.-Nr.	Radbreite in mm	Traglast in kg	Preis in €
04RSA200403	50	1500	auf Anfrage

Konische Ablasshahn 3/8"

- Universell einsetzbar für Muldenkipper
- Ermöglicht ein kontrolliertes und sauberes Ablassen von Flüssigkeiten
- Nur werkseitig montierbar – eine nachträgliche Nachrüstung ist nicht möglich
- Lieferung ausschließlich in Kombination mit dem jeweiligen Wagen
- Robuste, langlebige Ausführung für den industriellen Einsatz

Art.-Nr.	Kugelhahn	Preis in €
04ZSW000500	Anschluss 3/8"	86,94



- Leichter Tischwagen aus stabilem Baukastensystem
- Bodenkonstruktion mit innovativem L-Profil
- Ladeflächen aus Holzwerkstoffplatten
- Dauerhaft oberflächengeschützt
- Schlag- und kratzfest
- Etage aus Winkelstahl
- Ladeflächen mit umlaufendem Rand (15 mm Höhe)
- Tragkraft gesamt: 250 kg
- Tragkraft Fachboden: 80 kg
- Schiebegriff
- Farbe: RAL 5010 enzianblau pulverbeschichtet

- 2 Lenkrollen mit **EasySTOP** und 2 Bockrollen, Ø 125 mm
- Bremssystem EasyStop: Mit nur einer Betätigung werden beide Lenkräder gleichzeitig gebremst. Bremsen in jeder Radstellung möglich für sicheren Stand, leichte Bedienung und kurzen Betätigungsweg.
- Bereifung: Thermoplastisches Gummi auf Kunststoffelge, Präzisions-Rillenkugellager, grau „spurlos“, mit Fußschutz



NEU



Typ A



Typ B

Tischwagen mit 2 Ladenflächen

- Leichtes Maß zwischen den Fachböden beträgt 590 mm



Art.-Nr.	Maße in mm (BxTxH)	Ladefläche in mm (BxT)	Ausführung	Gewicht in kg	Preis in €
04500501	1025 x 525 x 850	835 x 490	Typ A	28	347,52
04600501	1175 x 625 x 850	985 x 590	Typ A	33,5	386,31
04701501	1175 x 725 x 850	985 x 690	Typ A	38,5	490,78
04801501	1375 x 825 x 850	1185 x 790	Typ A	45	517,96
04500500	975 x 525 x 1010	835 x 490	Typ B	28,5	342,01
04600500	1125 x 625 x 1010	985 x 590	Typ B	34	380,79
04701500	1125 x 725 x 1010	985 x 690	Typ B	39	480,21
04801500	1325 x 825 x 1010	1185 x 790	Typ B	45,5	504,37



Typ A



Typ B

Tischwagen mit 3 Ladenflächen

- Leichtes Maß zwischen den Fachböden beträgt 2 x 280 mm

Art.-Nr.	Maße in mm (BxTxH)	Ladefläche in mm (BxT)	Ausführung	Gewicht in kg	Preis in €
04500603	1025 x 525 x 850	835 x 490	Typ A	28	460,28
04600601	1175 x 625 x 850	985 x 590	Typ A	33,5	500,96
04701661	1175 x 725 x 850	985 x 690	Typ A	38,5	264,38
04801661	1375 x 825 x 850	1185 x 790	Typ A	45	285,66
04500600	975 x 525 x 1010	835 x 490	Typ B	28,5	449,20
04600600	1125 x 625 x 1010	985 x 590	Typ B	34	495,44
04701660	1125 x 725 x 1010	985 x 690	Typ B	39	262,44
04801660	1325 x 825 x 1010	1185 x 790	Typ B	45,5	283,72



Sonstige Mobile

Stahlrohr - Tischwagen

- Stabiler Tischwagen im Baukastensystem
 - Bodenkonstruktion mit innovativem L-Profil
 - Etage aus Winkelstahl
 - Ladeflächen aus Holzwerkstoffplatten
 - Ladeflächen bündig
 - Ladeflächen mit umlaufendem Rand (15 mm Höhe)
 - Bowdenzug innenliegend
 - Tragkraft Fachboden: 80 kg
 - Dauerhaft oberflächengeschützt
 - Schlag- und kratzfest
 - Farbe: RAL 5010 enzianblau pulverbeschichtet
- Bereifung: Thermoplastisches Gummi auf Kunststoffgelge, Präzisions-Rillenkugellager, grau „spurlos“, mit Fußschutz



NEU



Tischwagen mit 2 Ladenflächen und Totmannbremse

- Leichtes Maß zwischen den Fachböden beträgt 590 mm
- Rohrschiebegriff mit Totmannsteuerung zusätzlicher Griffbügel unterhalb des Schiebebügels
- Zwei Ladeflächen aus Holzwerkstoffplatte
- Tragkraft gesamt: 250 kg
- 2 Lenkrollen mit **Totmannbremse** und 2 Bockrollen
- Rad Ø: 125 mm

Art.-Nr.	Maße in mm (BxTxH)	Ladefläche in mm (BxT)	Gewicht in kg	Preis in €
04600548	1175 x 625 x 1045	985 x 590	37,5	688,34

Schwerlasttischwagen mit 2 Ladenflächen

- Leichtes Maß zwischen den Fachböden beträgt 590 mm
- 2 Lenkrollen mit **EasySTOP** und 2 Bockrollen



Typ A

Schwerlasttischwagen mit 3 Ladenflächen

- Leichtes Maß zwischen den Fachböden beträgt 2 x 280 mm
- 2 Lenkrollen mit **EasySTOP** und 2 Bockrollen



Typ B



Art.-Nr.	Maße in mm (BxTxH)	Ladefläche in mm (BxT)	Rad Ø in mm	Ausführung	Tragkraft in kg	Gewicht in kg	Preis in €
04500504	1040 x 500 x 880	850 x 500	160	Typ A	400	34	460,28
04600510	1190 x 600 x 920	1000 x 600	200	Typ A	500	40,5	476,93
04700500	1190 x 700 x 920	1000 x 700	200	Typ A	500	46	486,18
04800500	1390 x 800 x 920	1200 x 800	200	Typ A	500	51,5	517,64
04500650	1040 x 500 x 880	850 x 500	160	Typ B	400	44,5	661,80
04600512	1190 x 600 x 920	1000 x 600	200	Typ B	500	54,5	682,14
04700600	1190 x 700 x 920	1000 x 700	200	Typ B	500	55,5	696,88
04800600	1390 x 800 x 920	1200 x 800	200	Typ B	500	67,5	752,34

Klappbügelwagen

- Stabile Schweißkonstruktion aus Stahl
- Klappbarer Schiebebügel mit Querstrebe
- Ladefläche aus Holzwerkstoffplatte
- Dauerhaft oberflächengeschützt, schlag- und kratzfest
- Tragkraft gesamt: 250 kg
- Schiebegriff
- Farbe: RAL 5010 enzianblau pulverbeschichtet
- Bügel für Arretierung unterhalb der Ladefläche, somit durchladen möglich
- 2 Lenkrollen mit **EasySTOP** und 2 Bockrollen, Ø 125 mm
- Bereifung: Thermoplastisches Gummi auf Kunststofffelge, Präzisions-Rillenkugellager, grau „spurlos“, mit Fußschutz



NEU



Art.-Nr.	Maße in mm (BxTxH)	Ladefläche in mm (BxT)	Gewicht in kg	Preis in €
04450802	815 x 450 x 940	720 x 450	15	293,87



Fahrgestell mit 2 Winkelrahmen

- Stabile Schweißkonstruktion aus Stahl
- Für Europaletten oder Gitterboxen geeignet
- Inkl. Fangecken und Befestigungsösen
- 4 verzinkte Verbindungsrohre zum Einstecken in die Eckhülsen
- Winkelrahmen auf Verbindungsrohre aufgesteckt
- Variabel abnehmbar
- Dauerhaft oberflächengeschützt
- Schlag- und kratzfest
- Farbe: RAL 5010 enzianblau pulverbeschichtet

- 2 Lenkrollen mit **EasySTOP** und 2 Bockrollen, Ø 200 mm
- Bereifung: Thermoplastisches Gummi auf Kunststofffelge, Präzisions-Rillenkugellager, grau „spurlos“, mit Fußschutz



Art.-Nr.	Maße in mm (BxTxH)	Ladefläche in mm (BxT)	Tragkraft in kg	Gewicht in kg	Preis in €
04870100	1270 x 870 x 720	1210 x 810	500	48	465,79
04870101	1270 x 870 x 720	1210 x 810	1200	50,5	669,13



Sonstige Mobile

Transportwagen

- Ergonomischer Griff
- 2 x Bock- und 2 x Lenkrolle mit Feststeller Ø 125 mm
- Tragkraft max. 300 kg bei gleichmäßiger Belastung
- Rohre 40 x 20 mm
- Auflagefläche aus Sperrholz 855 x 575 x 15 mm



- Mit Holzboden

Art.-Nr.	Maße in mm (BxTxH)	Preis in €
04.900.01	900 x 620 x 860	227,46

- Mit Holzboden und Rückwand

Art.-Nr.	Maße in mm (BxTxH)	Preis in €
04.900.02	900 x 620 x 860	253,56



- Mit Holzboden
- Vorder- und Rückwand

Art.-Nr.	Maße in mm (BxTxH)	Preis in €
04.900.03	900 x 620 x 860	304,51

- Mit 2 x Ebenen aus Holzfachboden

Art.-Nr.	Maße in mm (BxTxH)	Preis in €
04.900.04	900 x 620 x 860	410,17

Zubehör



Zeichentasche A4

Art.-Nr.	Preis in €
04.900.10	38,54



Schreibtafel A4

Art.-Nr.	Preis in €
04.900.11	32,93



Zinkblechabdeckung

Art.-Nr.	Preis in €
04.900.13	53,46



Wanne

Art.-Nr.	Preis in €
04.900.12	70,22

Etagenwagen fest verschweißt

- Stahlkonstruktion fest verschweißt
 - Mit abschließbarer Doppelflügeltür: Zylinderschloss, inkl. 2 Schlüsseln
 - Türen öffnen bis zu 270°
 - Mit Schiebe-/ Ziehbügel, der eingeklappt **bündig** mit dem Rahmen ist
 - Schiebe- / Ziehbügel mit weichem, schwarzem Kunststoffüberzug
 - Eingeklappt bündig im Rahmen versenkbar
 - Stirn- und Längswände, Dach und Türen aus Drahtgitter, Maschenweite 50 x 50 mm
 - Boden und Etagenböden aus Holzwerkstoffplatten
 - Etagenböden durch Bodenträger variabel im Raster von 50 mm einsetzbar
 - Farbe: RAL 5010 enzianblau pulverbeschichtet
-
- 2 Lenkrollen mit **EasySTOP**-Zentralbremse und 2 Bockrollen, Ø 200 mm
 - Bereifung: Thermoplastisches Gummi auf Kunststoffelge, Präzisions-Rillenkugellager, grau „spurlos“, mit Fußschutz
 - Fußschutz gemäß deutscher DIN 1757-Norm

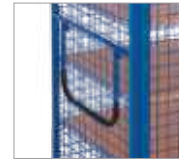

Schiebe- / Ziehbügel
Eingeklappt bündig im
Rahmen versenkbar



Etagenböden durch
Bodenträger



Lenkrollen und Bockrollen
Ø 200 mm



Zylinderschloss



NEU



Art.-Nr.	Maße in mm (BxTxH)	Ladefläche in mm (BxT)	Gewicht in kg	Preis in €
04700987	1115 x 730 x 1810	1045 x 685	117,5	1.807,98
04800987	1315 x 830 x 1810	1245 x 785	140	1.998,00

Sonstige Mobile

KUBIK – 5S



Rückseite



Putzrolle



Müllsammler



Desinfektionsmittelspender



Kubik 5S Reinigungsstation Duo

- 1 x seitig Lochwand, bestehend aus 4 x Lochplatte
- 1 x seitig Vollblechwand mit Schiebegriff
- Deckel 4- seitig abgeschrägt.
- Rückwand eingelassen: 2 x Ablagen, 1 x Besen, 1 x Handfeger und 1x Kehrblech
- Innen: 2 x Müllsammlern aus verzinktem Stahlblech
- 1 x Halterset inkl. Putzrolle
- 2 x Bock- und 2 x Lenkrolle mit Feststeller Ø 125 mm
- Lieferung ohne Desinfektionsmittelspender

Art.-Nr.	Maße in mm (BxTxH)	Preis in €
86.CLEAN5S-1	690 x 530 x 1690	1.420,54



Kubik 5S Reinigungsstation Trio

- 1 x seitig Lochwand, bestehend aus 4 x Lochplatte
- 1 x seitig Vollblechwand mit Schiebegriff
- Deckel 4- seitig abgeschrägt.
- Rückwand eingelassen: 2 x Ablagen, 1 x Besen, 1 x Handfeger und 1x Kehrblech
- Innen: 3 x Müllsammlern aus verzinktem Stahlblech
- 1 x Halterset inkl. Putzrolle
- 2 x Bock- und 2 x Lenkrolle mit Feststeller Ø 125 mm

Art.-Nr.	Maße in mm (BxTxH)	Preis in €
86.CLEAN5S-2	690 x 530 x 1690	1.570,93



Desinfektionsmittelpender*

- Luftdicht geschlossenes System (keine Verkeimung)
- Exakt gleichbleibende Dosierung 1,00 ml
- Inkl. Metalladapter für Lochwand und Auffangbehälter zum Ein- und Aushängen zur optimalen Reinigung
- Inkl. Hochleistungsbatterien

Art.-Nr.	Maße in mm (B x T x H)	Preis in €
03.H8719	105 x 108 x 280	206,95

*Lieferung ohne Befüllung



Desinfektionsmittel

- Alkoholische Lösung zur hygienischen Händedesinfektion
- Rückfettend, Spektrum MRSA, Noro
- HBV/HIV, Wirkzeit 3 ml/30 Sek., VAH-gelistet, 650 ml Vakuumbbeutel

Art.-Nr.	Preis in €
03.BH8719	23,89

Höhenverstellbar
und mobil

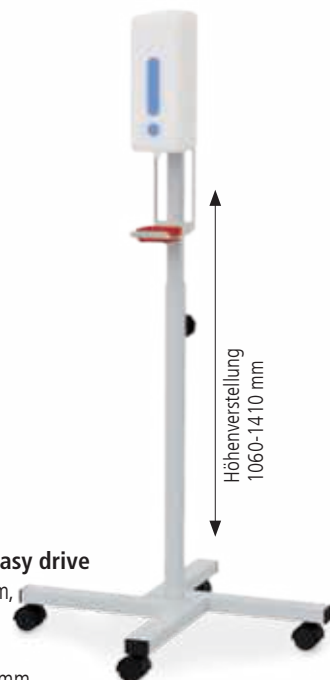

Höhenverstellung
1060-1410 mm

Desinfektionsmittelständer-Easy drive

- 4 x Kunststoff-Lenkrollen Ø 50 mm, davon 2 x mit Feststeller
- 1 x Desinfektionsmittelpender
- Höhenverstellbar im Raster 50 mm
- Auffangbehälter zum Ein- und Aushängen zur optimalen Reinigung

Art.-Nr.	Maße in mm (B x T x H)	Preis in €
05.H10.01	655 x 655 x 1060-1410	308,16



Infopoint

- Solide Stahlblechkonstruktion
- Leicht verfahrbar
- Platzsparend und übersichtlich
- Lochraster: 38mm
- Vollgummiräder für glatte Böden
- 4 x Lenkrolle Ø 125 mm, 2 x mit Feststeller
- Gewicht: ca. 50 kg
- Korpus aus Stahlblech
- 8 x Lochwand, Lochwände 566 mm breit, Lochung 10x10 mm

Art.-Nr.	Außenmaße mm (B x T x H)	Preis in €
04.IP001	650 x 650 x 1970	943,37



Sonstige Mobile

KUBIK – 5S

Health Protection Serie Kubik

- Solide Stahlblechkonstruktion
- Verstärkte Griffholme mit Sicherheitshandgriff aus Aluminium
- Platzsparend und übersichtlich
- Lochraster: 10 x 10 mm mit Abstand 38 mm
- 1 x Schiebegriff
- 2 x Flügeltüre
- 4 x Lochwand seitlich
- 1 x Rücklochwand
- 1 x Metallfachboden mit Aussparung für Abfälle Ø 148 mm
- Leicht verfahrbar
- Vollgummiräder für glatte Böden
- 4 x Lenkrolle Ø 125 mm, 2 x mit Feststeller



Abfallkorb, 40 Liter Volumen

- Weiß, große Füllkapazität, ABS Kunststoff
- Freistehend oder Wandmontage

Art.-Nr.	Maße in mm (B x T x H)	Preis in €
03.H8780	320 x 250 x 500	56,93

Müllbeutel

- 50 Liter, weiß, 9 Rollen à 40 Beutel

Art.-Nr.	Preis in €
03.H8769	33,73

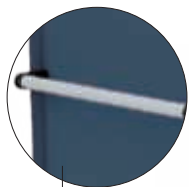

Schiebegriff



Kontaktlose Nutzung



- Lieferung ohne Zubehör, wie oben beschrieben
- Abfallkorb kann hinter Flügeltüren verstaut werden

- 1 x Abfallkorb, der hinter Flügeltüren verstaut wird
- 1 x Desinfektionsmittelspender
- 1 x Falthandtuchspender
- Inkl. Metalladapter für Lochwand und Auffangbehälter zum Ein- und Aushängen zur optimalen Reinigung

Art.-Nr.	Maße mm (B x T x H)	Preis in €
86.H01KUB5	730 x 550 x 1690	1.373,32

Art.-Nr.	Maße mm (B x T x H)	Preis in €
86.H02KUB5	730 x 550 x 1690	1.749,90

Der stabile 4-fach Kofferschrank aus Stahlblech garantiert eine schnelle und übersichtliche Verfügbarkeit Ihrer Flex-Box am Arbeitsplatz. Er eignet sich zur Anbringung an der Wand, freistehend oder ist stapelbar. Es sind sowohl Flex-Boxen-Kunststoff, als auch Flex-Boxen-Metall einsetzbar.



- Umweltfreundliche Pulverbeschichtung (lichtgrau)
- Hohe Stabilität und Belastbarkeit
- Schubladen-Einzelverriegelung verhindert selbstständiges Öffnen, Einhandbedienung
- Leichtgängige Kugelführung-Vollauszüge mit Selbsteinzug
- Sonderfarben, Siebdrucke, Aufkleber auf Anfrage möglich



Flex-Box Koffer
ab Seite 257



Sichtlagerkästen

- Aus Polypropylen

Art.-Nr.	Maß in mm (B x T x H)	Preis in €
03.900.001	Gr. 1 100 x 95 / 65 x 50	1,99
03.900.002	Gr. 2 100 x 175 / 140 x 75	2,99
03.900.003	Gr. 3 145 x 235 / 195 x 125	6,84
03.900.004	Gr. 4 200 x 350 / 300 x 145	13,66
03.900.005	Gr. 5 200 x 350 / 300 x 200	19,89



Halteschiene für Sichtlagerkästen

Art.-Nr.	Breite in mm	Preis in €
03.900.06	300	8,34



Flex-Box Schrank mobil

- Platte Buche Multiplex 25 mm
- Seitliche Griffe oben
- 2 x Kofferschrank mit glatter Seitenwand
- Schubladen-Einzelverriegelung verhindert selbstständiges Öffnen, Einhandbedienung
- Leichtgängige Kugelführung-Vollauszüge mit Selbsteinzug
- 4 x Lenkrolle Ø 100 mm, davon 2 x mit Feststeller

Art.-Nr.	Außenmaße mm (B x T x H)	Preis in €
04.5037.2*	607 x 475 x 1132	839,98

Lochwand

- Zum Einhängen des Hakensortiments



Art.-Nr.	Außenmaße mm (B x H)	Preis in €
04.50.37LW	370 x 462	38,16

Flaschenhalter

- Zur Montage an der Lochwand



Art.-Nr.	Maß in mm	Preis in €
03.900.43	Ø 90	27,23

Rollenhalter

- Zur Montage an der Lochwand



Art.-Nr.	Maß in mm (B x T x H)	Preis in €
03.900.42	140 x 106 x 71	28,46

*Lieferumfang ohne Kästen, Haken, Koffer, Lochplatten und Werkzeug.

Mobile-Arbeitsplatzsysteme

workraster-Mobile



workraster - Arbeitsplatzsysteme

Die Mobilien zur Workraster-Serie ermöglichen einen schnellen Zugriff und höchste Mobilität. Wendig wie nie bestehen sie durch 4 x Lenkrolle mit Durchmesser 125 mm (inkl. 2 x Feststeller). Einfaches Handling durch benutzerfreundliche Kunststoffgriffe. Als Transport- oder Bereitstellwagen, ob als mobiler Arbeitsplatz oder zur Aufnahme von Werkzeug über

Lochwände sind sie voll einsetzbar. Durch ein Höhenraster von 38 mm, verschiedenen Höhen und Tiefen, ist eine individuelle Bestückung einseitig wie beidseitig möglich. Zur Materialzufuhr lassen sich Fachböden einhängen und viele Teile der Multi-Wand. Das Zubehör des Workraster-Programmes ist kompatibel.

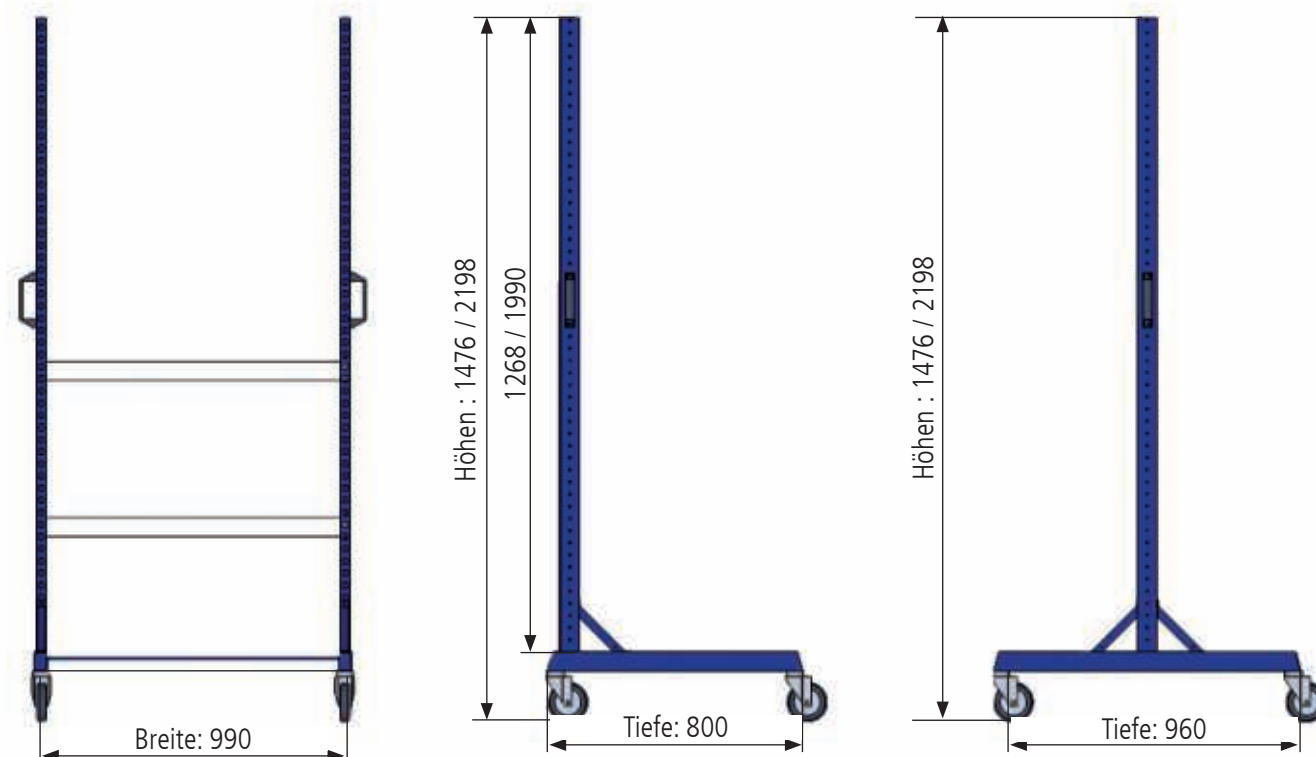

Workraster-Mobile: Grundbemaßungen

Die Workraster-Mobile sind in verschiedenen Tiefen und Höhen zusammenstellbar und genauso flexibel und individuell einsetzbar wie die Serie selbst.



- Ergonomischer Kunststoffgriff
- 4 x Lenkrolle Ø 125 mm mit Feststeller
- Tragkraft 200 kg

Zubehör, wie Lochplatten
siehe Seite 279



workraster-Mobil Einseitig

- 1 x Bodenblech

WR
E

Art.-Nr.	Maße in mm (B x T x H)	Preis in €
07.8310.811	1000 x 800 x 1476	381,57



workraster-Mobil Einseitig

- 1 x Bodenblech

WR
E

Art.-Nr.	Maße in mm (B x T x H)	Preis in €
07.8310.821	1000 x 800 x 2198	403,94



workraster-Mobil Doppelseitig

- 1 x Bodenblech

WR
DK

Art.-Nr.	Maße in mm (B x T x H)	Preis in €
07.8310.912	1000 x 960 x 1476	394,00



workraster-Mobil Doppelseitig

- 1 x Bodenblech

WR
DK

Art.-Nr.	Maße in mm (B x T x H)	Preis in €
07.8310.922	1000 x 960 x 2198	413,89



Mobile-Arbeitsplatzsysteme

workraster-Mobile



- Ergonomischer Kunststoffgriff
- 4 x Lenkrolle Ø 125 mm mit Feststeller
- Tragkraft 200 kg



workraster-Mobil Einseitig

- 1 x Bodenblech
- 1 x Lochwand
- 2 x Behälterträger
- 1 x Fachboden 220 mm
- 1 x Fachboden 320 mm
- 1 x Behälterleiste mit 6 x Schubladen
- Sichtlagerkästen: 12 x Gr. 4, 12 x Gr. 3, 8 x Gr. 2

VWR
E

Art.-Nr.	Maße in mm (B x T x H)	Preis in €
07.8310.01	1000 x 800 x 2198	857,62



workraster-Mobil Einseitig

- Arbeitsplatte aus Buche Multiplex 1500 x 750 x 25 mm
- 1 x Behälterträger
- 1 x Fachboden 220 mm
- 2 x Lochwand
- Sichtlagerkästen: 8 x Gr. 2, 6 x Gr. 3

VWR
E

Art.-Nr.	Maße in mm (B x T x H)	Preis in €
07.8310.50	1000 x 800 x 2198	867,57



workraster-Mobil Doppelseitig

- 1 x Bodenblech
- 2 x Lochwand
- 4 x Behälterträger
- 4 x Eurobehälter 400 x 300 mm
- Sichtlagerkästen: Gr. 2 16 x, 12 x Gr. 3, 4 x Gr. 4
- 1 x Behälterleiste mit 6 x Schublade

WR
DK

Art.-Nr.	Maße in mm (B x T x H)	Preis in €
07.8310.02	1000 x 960 x 1476	868,80



workraster-Mobil Doppelseitig

- 1 x Bodenblech
- 2 x Lochwand
- 2 x Behälterträger
- 2 x Fachböden 220 mm
- Sichtlagerkästen: 8 x Gr. 2, 18 x Gr. 3, 8 x Gr. 4

WR
DK

Art.-Nr.	Maße in mm (B x T x H)	Preis in €
07.8310.03	1000 x 960 x 1476	871,29



- Ergonomischer Kunststoffgriff
- 4 x Lenkrolle Ø 125 mm mit Feststeller
- Tragkraft 200 kg



workraster-Mobil Einseitig

- 1 x Bodenblech
- 1 x Multi-Rollladenschrank
- 1 x Behälterträger
- 1 x Fachboden 220 mm
- Sichtlagerkästen: 8 x Gr. 2, 6 x Gr. 3, 8 x Gr. 4

WR
E

Art.-Nr.	Maße in mm (B x T x H)	Preis in €
07.8310.04	1000 x 800 x 2198	1.241,67



workraster-Mobil Einseitig

- 1 x Bodenblech
- 2 x Behälterträger
- 4 x Eurobehälter 400 x 300 mm
- 2 x Lochwand
- Sichtlagerkästen: 6 x Gr. 2, 8 x Gr. 3
- Kleinteilemagazin mit 12 x Schubladen
- Behälterleiste mit 6 x Schubladen

WR
E

Art.-Nr.	Maße in mm (B x T x H)	Preis in €
07.8310.05	1000 x 800 x 1476	779,31



workraster-Mobil Doppelseitig

- 1 x Bodenblech
- 1 x Multi-Rollladenschrank
- 2 x Fachböden 220 mm
- 2 x Lochwand
- 3 x Eurobehälter 400 x 300 mm
- Sichtlagerkästen: 12 x Gr. 3, 4 x Gr. 4

WR
DK

Art.-Nr.	Maße in mm (B x T x H)	Preis in €
07.8310.06	1000 x 960 x 2198	1.032,88



workraster-Mobil Doppelseitig

- 1 x Bodenblech
- 2 x Fachböden 220 mm
- 2 x Behälterträger
- 2 x Lochwand
- 3 x Eurobehälter 400 x 300 mm
- Sichtlagerkästen: 4 x Gr. 4, 18 x Gr. 3, 8 x Gr. 2

WR
DK

Art.-Nr.	Maße in mm (B x T x H)	Preis in €
07.8310.07	1000 x 960 x 2198	975,69

Lieferung ohne Haken, Werkzeug und Dekoration





Flügel- und Schiebetürenschrank





Flügeltürenschränke individuell

Seite 538



Multi-Funktionsschränke

Seite 542



Sichtlagerkastenschränke

Seite 544



Flügeltürenschränke mit Fachböden

Seite 548



NEU

Sicherheits-/ Umweltschränke und feuergeschützte Schränke

Seite 549



Schwerlastschränke

Seite 552



Schränke mit Sichttüren

Seite 553



NEU

Schwerlastschränke mit Schubladen Acurado Pro

Seite 554



Schränke mit Schiebetüren

Seite 559



Arbeitsplatzsystem

NEU

Seite 561



Vertikalauszugschrank

NEU

Seite 562



Flügeltürenschrank individuell

Flügeltürenschrank T500 | Breite 530 mm

- Robuste, geschweißte Stahlblechkonstruktion
- Widerstandsfähige Pulverbeschichtung
- Schubladen/Auszugsboden mit Vollauszug 100 %, Tragkraft 50 kg
- Verstellbare Stahlfachböden, Tragkraft 80 kg
- Türen mit Griffschalen-Zylinderschloss
- Bei Benutzung von Schubladen und Auszügen ist ein Öffnungswinkel von 130° notwendig



Flügeltürenschrank T500

- 1 x Schublade
- 2 x Fachboden

Art.-Nr.	Maße in mm (BxTxH)	Preis in €
04.153.001	530 x 500 x 1019	525,76

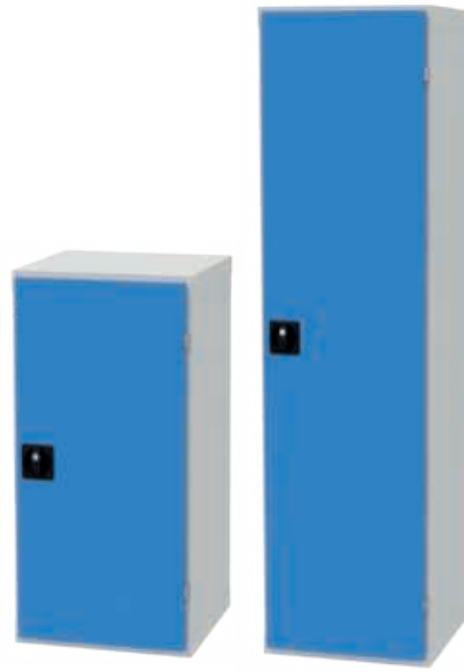

04.153.10FLS

04.153.18FLS

Gehäuse mit Flügeltüren

Art.-Nr.	Maße in mm (BxTxH)	Nutzhöhe	Preis in €
04.153.10FLS	530 x 500 x 1019	900	381,89
04.153.18FLS	530 x 500 x 1838	1719	534,21

Schubladen

- Schubladen mit Vollauszug (VA) 100 %
- Schubladennutzmaß: **450 x 400 mm (B x T)**

Art.-Nr.	Blendenhöhe in mm	Mantelhöhe in mm	Nutzhöhe in mm	Tragkraft	Preis in €
60.046.075VA	75	59	60	50 kg	62,15
60.046.100VA	100	85	90	50 kg	64,64
60.046.150VA	150	135	140	50 kg	69,61
60.046.200VA	200	185	190	50 kg	74,57
60.046.250VA	250	185	240	50 kg	79,54
60.046.300VA	300	185	290	50 kg	84,52
60.046.100VA-75	100	85	90	75 kg	90,73
60.046.150VA-75	150	135	140	75 kg	95,69
60.046.200VA-75	200	185	190	75 kg	100,67
60.046.250VA-75	250	185	2240	75 kg	105,64
60.046.300VA-75	300	185	290	75 kg	110,61



Hubwagen-, Staplersockel

- Abdeckblech vorne und hinten

Art.-Nr.	Maße in mm (BxTxH)	Preis in €
01.046.012	530 x 500 x 112	120,56



Hängeregisterrahmen R 18-16

- Ausziehbar 100%, 50 kg Tragkraft

Art.-Nr.	Maße in mm (BxTxH)	Preis in €
04.053.015	475 x 328 x 80	100,68



Auszugsboden R 18-16

- Fachboden mit Aufkantung, ausziehbar 100%, Tragkraft 50 kg
- Inkl. Befestigungsmaterial

Art.-Nr.	Maße in mm (BxTxH)	Preis in €
04.053.014	476 x 422 x 70	65,88



Fachboden R 18-16

- Tragkraft 80 kg
- Inkl. Befestigungsmaterial

Art.-Nr.	Maße in mm (BxTxH)	Preis in €
04.053.013	475 x 443 x 22	39,77

Im Scharnierbereich sind keine Schubladen möglich.

- Robuste, geschweißte Stahlblechkonstruktion
- Widerstandsfähige Pulverbeschichtung
- Schubladen/Auszugsboden mit Vollauszug 100 %, Tragkraft 50 kg
- Verstellbare Stahlfachböden, Tragkraft 80 kg
- Türen mit Griffschalen-Zylinderschloss
- Bei Benutzung von Schubladen und Auszügen ist ein Öffnungswinkel von 130° notwendig

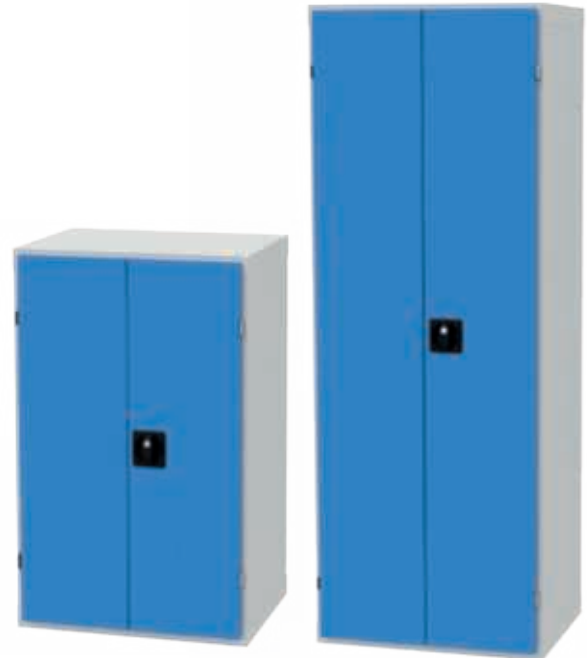

04.106

04.112

Flügeltürenschränk T500

- 2 x Schublade
- 1 x Fachboden
- 1 x Hängeregisterrahmen

Art.-Nr.	Maße in mm (BxTxH)	Preis in €
04.106.001	680 x 500 x 1019	714,05

Gehäuse mit Flügeltüren

Art.-Nr.	Maße in mm (BxTxH)	Nutzhöhe	Preis in €
04.106	680 x 500 x 1019	900	418,86
04.112	680 x 500 x 1838	1719	513,32

Schubladen

- Schubladen mit Vollauszug (VA) 100 %
- Schubladennutzmaß: **600 x 400 mm (B x T)**

Art.-Nr.	Blendenhöhe in mm	Mantelhöhe in mm	Nutzhöhe in mm	Tragkraft	Preis in €
60.068.075VA	75	59	60	50 kg	68,35
60.068.100VA	100	85	90	50 kg	70,84
60.068.150VA	150	135	140	50 kg	77,06
60.068.200VA	200	185	190	50 kg	83,28
60.068.250VA	250	185	240	50 kg	89,49
60.068.300VA	300	185	290	50 kg	95,69
60.068.100VA-75	100	85	90	75 kg	96,95
60.068.150VA-75	150	135	140	75 kg	103,15
60.068.200VA-75	200	185	190	75 kg	109,38
60.068.250VA-75	250	185	240	75 kg	115,59
60.068.300VA-75	300	185	290	75 kg	121,81



Hubwagen-, Staplersockel

- Abdeckblech vorne und hinten

Art.-Nr.	Maße in mm (BxTxH)	Preis in €
01.068.012	680 x 500 x 112	145,41



Hängeregisterrahmen R 24-16

- Ausziehbar 100%, 50 kg Tragkraft

Art.-Nr.	Maße in mm (BxTxH)	Preis in €
04.060.015	625 x 382 x 80	108,14



Auszugsboden R 24-16

- Fachboden mit Aufkantung, ausziehbar 100%, Tragkraft 50 kg
- Inkl. Befestigungsmaterial

Art.-Nr.	Maße in mm (BxTxH)	Preis in €
04.060.014	626 x 442 x 70	70,22



Fachboden R 24-16

- Tragkraft 80 kg
- Inkl. Befestigungsmaterial

Art.-Nr.	Maße in mm (BxTxH)	Preis in €
04.060.013	625 x 443 x 22	44,74

Im Scharnierbereich sind keine Schubladen möglich.

Flügeltürenschränke individuell

Flügeltürenschränke T500 | Breite 980 mm

- Robuste, geschweißte Stahlblechkonstruktion
- Widerstandsfähige Pulverbeschichtung
- Schubladen/Auszugsboden mit Vollauszug 100 %, Tragkraft 50 kg
- Verstellbare Stahlfachböden, Tragkraft 80 kg
- Türen mit Griffschalen-Zylinderschloss
- Bei Benutzung von Schubladen und Auszügen ist ein Öffnungswinkel von 130° notwendig



Flügeltürenschränk T500

- 1 x Schublade
- 1 x Auszugboden
- 1 x Hängeregisterrahmen

Art.-Nr.	Maße in mm (BxTxH)	Preis in €
04.109.001	980 x 500 x 1019	784,29



04.109



04.118

Gehäuse mit Flügeltüren

Art.-Nr.	Maße in mm (BxTxH)	Nutzhöhe	Preis in €
04.109	980 x 500 x 1019	900	499,66
04.118	980 x 500 x 1838	1719	595,37

Schubladen

- Schubladen mit Vollauszug (VA) 100 %
- Schubladennutzmaß: **900 x 400 mm (B x T)**

Art.-Nr.	Blendenhöhe in mm	Mantelhöhe in mm	Nutzhöhe in mm	Tragkraft	Preis in €
60.098.075VA	75	59	60	50 kg	82,03
60.098.100VA	100	85	90	50 kg	84,52
60.098.150VA	150	135	140	50 kg	90,73
60.098.200VA	200	185	190	50 kg	96,95
60.098.250VA	250	185	240	50 kg	103,15
60.098.300VA	300	185	290	50 kg	109,38
60.098.100VA-75	100	85	90	75 kg	109,38
60.098.150VA-75	150	135	140	75 kg	115,59
60.098.200VA-75	200	185	190	75 kg	121,81
60.098.250VA-75	250	185	240	75 kg	128,02
60.098.300VA-75	300	185	290	75 kg	134,23

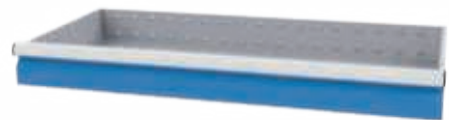

Hubwagen-, Staplersockel

- Abdeckblech vorne und hinten

Art.-Nr.	Maße in mm (BxTxH)	Preis in €
01.098.012	980 x 500 x 112	154,12



Hängeregisterrahmen R 36-16

- Ausziehbar 100%, 50 kg Tragkraft

Art.-Nr.	Maße in mm (BxTxH)	Preis in €
04.090.015	925 x 382 x 80	119,32



Auszugsboden R 36-16

- Fachboden mit Aufkantung, ausziehbar 100%, Tragkraft 50 kg
- Inkl. Befestigungsmaterial

Art.-Nr.	Maße in mm (BxTxH)	Preis in €
04.090.014	926 x 442 x 70	80,79



Fachboden R 36-16

- Tragkraft 80 kg
- Inkl. Befestigungsmaterial

Art.-Nr.	Maße in mm (BxTxH)	Preis in €
04.090.013	925 x 443 x 22	54,69

Im Scharnierbereich sind keine Schubladen möglich.

- Robuste, geschweißte Stahlblechkonstruktion
- Widerstandsfähige Pulverbeschichtung
- Verstellbare Stahlfachböden, Tragkraft 80 kg

- Türen mit Griffschalen-Zylinderschloss
- Bei Benutzung von Schubladen und Auszügen hinter den Türen ist ein Öffnungswinkel von 130° notwendig



Gehäuse mit Flügelüren und Plexiglaseinlage

- Preis ohne Schubladen, diese können Sie individuell zusammenstellen

Art.-Nr.	Maße in mm (BxTxH)	Nutzhöhe	Preis in €
04.119	980 x 500 x 1538 + 300 (Schubladen)	1538+300	729,59

Gehäuse mit Flügelüren und Plexiglaseinlage

- Preis ohne Schubladen, diese können Sie individuell zusammenstellen

Art.-Nr.	Maße in mm (BxTxH)	Nutzhöhe	Preis in €
04.117	980 x 500 x 1838	1719	725,86



Vitrinenschrank T500 R 36-16

- 3 x Fachboden fest
- 1 x Fachboden ausziehbar
- 1 x Zwischenfachboden
- 2 x Schublade, nicht abschließbar

Art.-Nr.	Maße in mm (BxTxH)	Preis in €
04.188.002	980 x 500 x 1838	1.155,92

Im Scharnierbereich sind keine Schubladen möglich.

Multi-Funktionsschränke

Multi-Funktionsschrank T500 R 36-16

- Bei Benutzung von Schubladen und Auszügen muss der Öffnungswinkel 130° betragen
- Lieferung ohne Dekoration, Haken und Sichtlagerkästen



Multi-Funktionsschrank T500 R 36-16

- 2 x Fachboden fest
- 1 x Lochwand
- 2 x Flügeltüre mit Lochwand

Art.-Nr.	Maße in mm (BxTxH)	Preis in €
04.118.023	980 x 500 x 1838	830,27

Multi-Funktionsschrank T500 R 36-16

- 1 x Schublade 100 mm VA 50 kg
- 1 x Schublade 200 mm VA 50 kg
- 1 x Zwischenfachboden
- 1 x Lochwand
- 2 x Flügeltüre mit Lochwand

Art.-Nr.	Maße in mm (BxTxH)	Preis in €
04.118.024	980 x 500 x 1838	957,05

Einzelkomponenten

Schubladen R 36-16

- Schubladen mit Vollauszug (VA) 100 %
- Schubladennutzmaß: **900 x 400 mm (B x T)**

Art.-Nr.	Blendenhöhe in mm	Mantelhöhe in mm	Nutzhöhe in mm	Tragkraft	Preis in €
60.098.075VA	75	59	60	50 kg	82,03
60.098.100VA	100	85	90	50 kg	84,52
60.098.150VA	150	135	140	50 kg	90,73
60.098.200VA	200	185	190	50 kg	96,95
60.098.250VA	250	185	240	50 kg	103,15
60.098.300VA	300	185	290	50 kg	109,38
60.098.100VA-75	100	85	90	75 kg	109,38
60.098.150VA-75	150	135	140	75 kg	115,59
60.098.200VA-75	200	185	190	75 kg	121,81
60.098.250VA-75	250	185	240	75 kg	128,02
60.098.300VA-75	300	185	290	75 kg	134,23

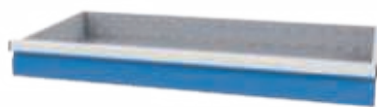

Fachboden R 36-16

- Inkl. Befestigungsmaterial

Art.-Nr.	Maße in mm (BxTxH)	Tragkraft	Preis in €
04.090.013	925 x 443 x 22	80 kg	54,69



Auszugboden R 36-16

- Fachboden mit Aufkantung, ausziehbar 100%
- Inkl. Befestigungsmaterial

Art.-Nr.	Maße in mm (BxTxH)	Tragkraft	Preis in €
04.090.014	926 x 442 x 70	50 kg	80,79



Im Scharnierbereich sind keine Schubladen möglich.

- Bei Benutzung von Schubladen und Auszügen muss der Öffnungswinkel 130° betragen
- Vor der Lochrückwand ist der Einbau eines Fachbodens nicht möglich
- **Lieferumfang ohne Dekoration, Haken und Sichtlagerkästen**



Multi-Funktionsschrank T500 R 36-16

- 2 x Flügeltüre mit Lochwand
- 1 x Lochwand
- 3 x Fachboden

Art.-Nr.	Maße in mm (BxTxH)	Preis in €
04.118.026	980 x 500 x 1838	884,96

Zubehör



Im Scharnierbereich sind keine Schubladen möglich.

Hakensortiment

- Weitere Hakensortimente finden Sie auf Seite 316

Art.-Nr.	Teile	Preis in €
03.87.395-18	18-teilig	121,52

Halteschiene für Sichtlagerkästen

Art.-Nr.	Breite in mm	Preis in €
03.900.05	450	10,56
03.900.06	300	8,34

Sichtlagerkästen

Art.-Nr.	Breite in mm	Preis in €
03.900.001	Gr. 1 100 x 95 / 65 x 50	1,99
03.900.002	Gr. 2 100 x 175 / 140 x 75	2,99
03.900.003	Gr. 3 145 x 235 / 195 x 125	6,84
03.900.004	Gr. 4 200 x 350 / 300 x 145	13,66
03.900.005	Gr. 5 200 x 350 / 300 x 200	19,89

Sichtlagerkastensortimente wie in den jeweiligen Schränken abgebildet

Art.-Nr.	Ausführung	Preis in €
04.118.023/1	4 x Gr. 4, 6 x Gr. 3, 8 x Gr. 2, 6 x Gr. 1	131,49
04.118.024/1	6 x Gr. 3, 8 x Gr. 2, 6 x Gr. 1	76,80
04.118.026/1	4 x Gr. 4, 12 x Gr. 3, 48 x Gr. 2	279,91

Sichtlagerkastenschränke



i

Das 3-riegelige Griff Schloss Ergo-Lock ist serienmäßig mit 2 Schlüsseln und **patentiertem Mechanismus** ausgestattet: Zum Schließen einfach zudrücken! Es ist nur für Flügelürenschränke Seite 546-549 und 552-557 erhältlich. Auf Wunsch ist das Ergo-Lock auch gleichschließend oder als elektronisches PIN-Code oder RFID-Schloss lieferbar.



Patentiert: Zum Schließen einfach zudrücken



Muldengriffschloss, leicht bedienbar auch mit Handschuhen



Elektronisches PIN-Code-Schloss

- Betrieb mit 2 x handelsüblichen AA Alkaline-Batterie (Industriequalität), ca. 3 Jahre Lebensdauer / 30.000 Betätigungen
- PIN-Code-Schloss mit wählbarem User- und Mastercode
- Sofort programmier- und betriebsbereit

Art.-Nr.	Preis in €
06.8900.750	137,28



Elektronisches RFID-Transponder-Schloss

- Betrieb mit 2 x handelsüblichen AA Alkaline-Batterie (Industriequalität), ca. 3 Jahre Lebensdauer / 30.000 Betätigungen
- RFID-Schloss mit programmierbaren User- und Masterkarten sowie Servicekarte
- Basisprogrammierset zur Inbetriebnahme erforderlich

Art.-Nr.	Preis in €
06.8900.740	353,75



Ergo-Lock mit Gleichschließung

- Für mechanisches Schlüsselschloss
- Mehrpreis pro Schloss

Art.-Nr.	Preis in €
06.8900.7211	34,33

Basisprogrammierset

- Masterkarte, Updatekarte, SD-Service Karte
- Erforderlich zur Inbetriebnahme des RFID-Schlusses

Art.-Nr.	Preis in €
06.8900.7491	68,65

RFID Userkarte

- Pro Nutzer eine Karte erforderlich

Art.-Nr.	Preis in €
06.8900.7492	13,85

Sichtlagerkastenschränke

Großraumschränke

- Langlebige Stahlkonstruktion mit breiter Palette unterschiedlicher Maße und Kastenbestückungen für jeden Verwendungszweck
- Türverstärkung für hohe Türstabilität
- Hohe Flexibilität der Inneneinrichtung durch Verstellbarkeit im 15 mm-Raster
- Sichtlagerkästen in verschiedenen Größen, Farben und Bestückungen
- 3-riegeliges Griff Schloss Ergo-Lock mit 2 Schlüsseln und **patentiertem Mechanismus**: Zum Schließen einfach zudrücken!
- Schubladen mit Teleskopschienenführung, Vollauszug 100%, 50 kg Tragkraft pro Schublade
- Hohe Tragkraft pro verzinktem Fachboden bis 70 kg (verkürzte Fachböden bis 50 kg)

Sichtlagerkästen (B x T x H)

Größe 2: 103 x 160 x 75 mm

Größe 3: 150 x 230 x 125 mm

Größe 4: 210 x 350 x 145 mm

Größe 6: 315 x 500 x 145 mm

Größe 7: 315 x 500 x 200 mm

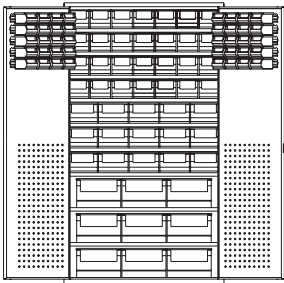

04.130276.65

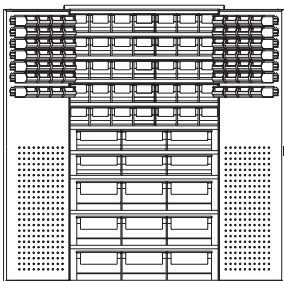

04.130276.66

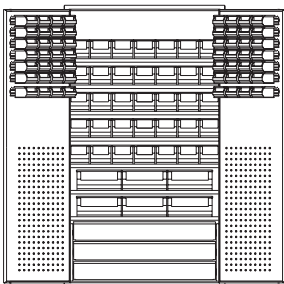

04.130276.68



Zum Schließen einfach zudrücken



Türaufhängung mit ca. 110° Öffnungswinkel. Bei Großraumschränken mit Flügeltüren beträgt der Türöffnungswinkel 180°



Schubladen mit Teleskopschienenführung, vollausziehbar, Tragkraft pro Schublade 50 kg



Muldengriff Schloss, leicht bedienbar auch mit Handschuhen



04.130276.67

Großraumschrank mit Sichtlagerkästen

- 1100 x 535 x 1950 mm (B x T x H)

Art.-Nr.	Fachböden	Schubladen	Schienen pro Tür	Kästen	Preis in €
04.130276.65	9 x Fachböden, 7 x Fachböden verkürzt	-	5	40x Gr. 2 blau, 28x Gr. 3 rot, 15x Gr. 4 blau, 9x Gr. 7 rot	3.653,75
04.130276.66	9 x Fachböden, 5 x Fachböden verkürzt	-	7	56x Gr. 2 rot, 35x Gr. 3 blau, 6x Gr. 6 rot, 9x Gr. 7 blau	3.653,75
04.130276.67	7 x Fachböden, 6 x Fachböden verkürzt	3	5	40x Gr. 2 blau, 28x Gr. 3 rot, 15x Gr. 4 blau	3.406,93
04.130276.68	7 x Fachböden, 4 x Fachböden verkürzt	3	7	56x Gr. 2 rot, 35x Gr. 3 blau, 6x Gr. 6 rot	3.406,93

Sichtlagerkästen (B x T x H)

- Größe 1: 102 x 85 x 50 mm
- Größe 2: 103 x 160 x 75 mm
- Größe 3: 150 x 230 x 125 mm
- Größe 4: 210 x 350 x 145 mm
- Größe 5: 210 x 350 x 200 mm
- Größe 6: 315 x 500 x 145 mm
- Größe 7: 315 x 500 x 200 mm

Regalkästen (B x T x H)

- RK 3109: 117 x 300 x 90 mm
- RK 3209: 234 x 300 x 90 mm
- RK 3214: 234 x 300 x 140 mm

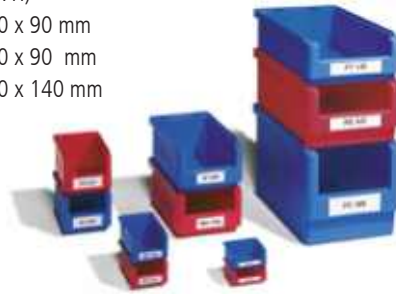

Sichtlager- und Regalkästen

- Aus Polypropylen (bis -20°/+90° C, lebensmittelecht und ölfest)
- Glatte Innenwände und Griffmulde an der Rückwand
- Stapelnocken für sicheres Stapeln
- Angerauter Unterboden für rutschfesten Transport auf Förderbändern
- In 7 Größen und in den cadmiumfreien Farben Rot und Blau erhältlich



04.413.210



04.113.20



04.144.24

Schrank mit Sichtlagerkästen

- 700 x 300 x 1690 mm (B x T x H)

Art.-Nr.	Fachböden	Kästen	Preis in €
04.413.20	6	-	542,53
04.413.22	9	20x Gr. 3 rot, 20x Gr. 3 blau	1.155,00
04.413.23	11	36x Gr. 2 rot, 24x Gr. 3 blau	1.199,88
04.413.27	13	18x Gr. 1 rot, 18x Gr. 1 blau, 18x Gr. 2 rot, 20x Gr. 3 blau	1.244,75
04.413.25	14	42x Gr. 2 rot, 48x Gr. 2 blau	1.268,53
04.413.210	17	30x Gr. 1 rot, 30x Gr. 1 blau, 24x Gr. 2 rot, 24x Gr. 2 blau	1.380,73
04.413.24	9	45x Gr. 1 rot, 45x Gr. 1 blau, 24x Gr. 2 rot, 24x Gr. 2 blau	1.155,00

Zusätzlicher Fachboden

- verzinkt

Art.-Nr.	Für Schrankbreite	Maße in mm (B x T x H)	Preis in €
04.013.81	700	694 x 252 x 15	30,35
04.044.81	1000	994 x 372 x 24	39,60

Schrank mit Sichtlagerkästen

- 700 x 300 x 1980 mm (B x T x H)

Art.-Nr.	Fachböden	Kästen	Preis in €
04.113.20	9	-	712,80
04.113.22	15	60x Gr. 2 rot, 24x Gr. 3 blau	1.401,85
04.113.23	18	60x Gr. 2 rot, 54x Gr. 2 blau	1.492,93
04.113.21	11	24x Gr. 3 rot, 24x Gr. 3 blau	1.267,20

Schrank mit Sichtlager- und Regalkästen

- 1000 x 420 x 1980 mm (B x T x H)

Art.-Nr.	Fachböden	Kästen	Preis in €
04.144.20	4	-	715,45
04.144.22	6	16 Gr. 5 rot, 12x Gr. 5 blau	1.304,15
04.144.23	8	24x Gr. 4 rot, 12x Gr. 5 blau	1.488,95
04.144.24	9	20x Gr. 4 rot, 20x Gr. 4 blau	1.569,48
04.144.29	11	48x RK 3109 blau, 12x Gr. 4 rot, 12x Gr. 4 blau	1.620,95
04.144.28	12	40x RK 3109 blau, 16x RK 3209 blau, 16x RK 3214 blau	1.647,35

Korpus
Fronten

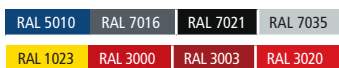

Flügeltürenschränke mit Fachböden

Flügeltürenschränke

- Langlebige Stahlkonstruktion mit breiter Palette unterschiedlicher Maße für jeden Verwendungszweck - bis zu 800 mm tief
- Türverstärkung für hohe Türstabilität
- Türaufhängung mit ca. 110° Öffnungswinkel
- Hohe Flexibilität der Inneneinrichtung durch Verstellbarkeit im Raster 15 mm
- 3-riegeliges Griffschloss Ergo-Lock mit 2 Schlüsseln und **patentiertem Mechanismus**: Zum Schließen einfach zudrücken!
- Hohe Tragkraft pro verzinktem Fachboden: 70 kg



Zum Schließen einfach zudrücken



Muldengriffschloss, leicht bedienbar auch mit Handschuhen

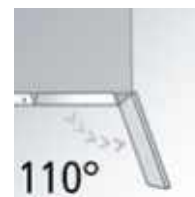

Türaufhängung mit ca. 110° Öffnungswinkel



04.158.120



04.155.050



04.156.093



Flügeltürenschränk Höhe 1950 mm

- 4 x verzinkter Fachboden

Art.-Nr.	Maße in mm (BxTxH)	Ausführung	Preis in €
04.155.050	500 x 500 x 1950	1x Flügeltüre	652,08
04.154.093	930 x 400 x 1950	2x Flügeltüre	633,60
04.155.093	930 x 500 x 1950	2x Flügeltüre	729,95
04.156.093	930 x 600 x 1950	2x Flügeltüre	856,68
04.158.093	930 x 800 x 1950	2x Flügeltüre	1.281,73
04.154.120	1200 x 400 x 1950	2x Flügeltüre	823,68
04.155.120	1200 x 500 x 1950	2x Flügeltüre	949,08
04.156.120	1200 x 600 x 1950	2x Flügeltüre	1.114,08
04.158.120	1200 x 800 x 1950	2x Flügeltüre	1.665,85

Zusätzlicher Fachboden

- Tragkraft 70 kg
- verzinkt

Art.-Nr.	Maße in mm (BxT)	Preis in €
04.155.050FB	495 x 453	31,68
04.154.093FB	925 x 353	39,60
04.155.093FB	925 x 453	42,25
04.156.093FB	925 x 553	44,88
04.158.093FB	925 x 753	117,48
04.154.120FB	1195 x 353	50,15
04.155.120FB	1195 x 453	52,80
04.156.120FB	1195 x 553	56,75
04.158.120FB	1195 x 753	149,15



Umweltschrank mit zwei Flügeltüren

- Lagerung von Kleingebinden mit wassergefährdenden Stoffen, z. B. Düngemittel, Öle, Fette, Kleinmengen von Verdünnung usw.
- Flügeltüren mit Lochrosetten zur Belüftung
- Höhe außen 1950 mm (innen 1840 mm)
- Innenmaße (BxT) 928 x 453 mm
- Wannen geprüft



04.01.119

Kunststoffwanne aus Polyethylen



Art.-Nr.	Maße in mm (BxTxH)	Beschreibung	Preis in €
04.01.119	930 x 500 x 1950	4 x verstellbare verzinkte Wanne, Auffangvolumen pro Wanne ca. 20 l	962,50
04.01.219	930 x 500 x 1950	3 x verstellbarer verzinkter Boden, 4 x Kunststoffwanne aus Polyethylen	1.700,00

Feuergeschützter Schrank

- **Allseitig doppelwandig** (zwischen den Wandungen 25 mm starke Spezial-Isolierplatten, Klasse A1, nicht brennbar nach DIN 4102)
- Schutz vor leichten Bränden und Einbruchversuchen
- Flügeltüren lagern oben und unten in stabilen Drehbolzen
- Verbesserte Einbruchsicherheit durch stabile Türsicherungen, die links und rechts in die Seitenwände einrasten
- **5-riegeliges Bolzenriegelwerk** (seitlich 3 x, oben/unten je 1 x)
- **Doppelbart-Sicherheitsschloss** mit 2 Schlüsseln
- Tragkraft pro Fachboden: 70 kg

- 1 x Türe, innen 4 x verstellbarer Fachboden

Art.-Nr.	Außen in mm (BxTxH)	Innen in mm (BxT)	Preis in €
04.112.04	650 x 500 x 1950	598 x 429	2.081,65

- 2 x Türe, innen 4 x verstellbarer Fachboden

Art.-Nr.	Außen in mm (BxTxH)	Innen in mm (BxT)	Preis in €
04.112.05	930 x 500 x 1950	878 x 429	2.312,65

- 2 x Türe, innen 4 x verstellbarer Fachboden

Art.-Nr.	Außen in mm (BxTxH)	Innen in mm (BxT)	Preis in €
04.112.06	1200 x 500 x 1950	1148 x 429	2.890,80



04.112.04



feuergeschützt

Korpus

RAL 7016	RAL 7021	RAL 7035
----------	----------	----------

Fronten

RAL 3000	RAL 3003	RAL 5010	RAL 5012	RAL 6011	RAL 7016	RAL 7021	RAL 7035	RAL 9016
----------	----------	----------	----------	----------	----------	----------	----------	----------

Flügeltürenschrank mit Fachböden

Pflanzenschutzmittelschränke und Umweltschränke

Pflanzenschutzmittelschrank

Zur Lagerung von wassergefährdenden Pflanzenschutzmitteln Und Gefahrenstoffen in Kleingebinden im Gebäude

- Aus Qualitätsstahlblech
- Pulverbeschichtet RAL 6011, resedagrün
- Tür/en verstärkt, mit Griffzylinderschloss
- Höhenverstellbare Ebenen
- Lüftungsöffnungen in der/den Tür/en
- Bauhöhe 1000 standardmäßig mit 2 Lagerebenen
- Bauhöhe 1950 standardmäßig mit 4 Lagerebenen
- Auffangwanne (AW) aus 3 mm Stahlblech, verzinkt
- Entsprechend AwSV - Ü-Zeichen gemäß StawaR
- Wannböden (WB), verzinkt, flüssigkeitsdicht, Tragkraft 50 kg
- Kennzeichnung nach ASR A1.3



NEU



Art.-Nr.	Maße in mm (BxTxH)	Auffangvolumen in Liter	Version	Preis in €
04.6555.A	500 x 500 x 1950	AW 1 x 20 / WB 3 x 20	1 x Türe	977,00
04.6556.A	1000 x 500 x 1000	AW 1 x 30 / WB 1 x 20	2 x Türe	977,00
04.6557.A	1000 x 500 x 1950	AW 1 x 30 / WB 3 x 20	2 x Türe	1.187,00

Umweltschrank

Zur Lagerung von wassergefährdenden Gefahrstoffen in Kleingebinden im Gebäude

- Korpus aus Qualitätsstahlblech in einwandiger Bauweise mit hochwertiger Pulverbeschichtung
- RAL 7035 - lichtgrau, Tür/en RAL 1018 - zinkgelb
- Tür/en verstärkt, mit Griffzylinderschloss
- Höhenverstellbare Ebenen
- Lüftungsöffnungen in der/den Tür/en
- Bauhöhe 1000 standardmäßig mit 2 Lagerebenen
- Bauhöhe 1950 standardmäßig mit 4 Lagerebenen
- Auffangwanne (AW) aus 3 mm Stahlblech, verzinkt
- Entsprechend AwSV - Ü-Zeichen gemäß StawaR
- Wannböden (WB), verzinkt, flüssigkeitsdicht, Tragkraft 50 kg
- Kennzeichnung nach ASR A1.3



Art.-Nr.	Maße in mm (BxTxH)	Innenmaße in mm (BxTxH)	Auffangvolumen in Liter	Version	Preis in €
04.6582.A	500 x 500 x 1950	495 x 475 x 1825	AW 1 x 20 / WB 3 x 20	1 x Türe	977,00
04.6583.A	1000 x 500 x 1000	995 x 475 x 875	AW 1 x 30 / WB 1 x 20	2 x Türe	977,00
04.6584.A	1000 x 500 x 1950	995 x 475 x 1825	AW 1 x 30 / WB 3 x 20	2 x Türe	1.187,00

Zubehör

Pflanzenschutzmittelschrank

- 1 x Türe, Art.-Nr. 04.6555.A

Art.-Nr.		Preis in €
04.6560.A	PE-Einsatz für Auffangwanne, zum Lagern von aggressiven Medien	126,00
04.6562.A	PE-Einsatz für Wannböden, zum Lagern von aggressiven Medien	100,80

- 2 x Türe, Art.-Nr. 04.6556.A

Art.-Nr.		Preis in €
04.6561.A	PE-Einsatz für Auffangwanne, zum Lagern von aggressiven Medien	134,40
04.6563.A	PE-Einsatz für Wannböden, zum Lagern von aggressiven Medien	110,88

Umweltschrank

- 1 x Türe, Art.-Nr. 04.6582.A

Art.-Nr.		Preis in €
04.6558.A	Zusätzlicher Wannboden, Stahlblech, verzinkt	100,80
04.6585.A	Lochblecheinsatz für Auffangwanne AW	117,60
04.6586.A	Lochblecheinsatz für Wannboden WB	100,80

- 2 x Türe, Art.-Nr. 04.6584.A

Art.-Nr.		Preis in €
04.6559.A	Zusätzlicher Wannboden, Stahlblech, verzinkt	146,16
04.6587.A	Lochblecheinsatz für Auffangwanne AW	134,40
04.6588.A	Lochblecheinsatz für Wannboden WB	117,60

Sicherheits-/ Gefahrstoffschrank Typ 90

Zur Lagerung entzündbarer Flüssigkeiten der GHS-Kategorie 1-3 direkt am Arbeitsplatz. Geprüfte und zugelassene Gesamtkonstruktion nach DIN EN 14470-1 (Typ 90)

- GS-geprüfte Sicherheit (GS-Zeichen)
- **Korpus** und Inneneinrichtung aus Qualitätsstahlblech, pulverbeschichtet **RAL 7035 – lichtgrau**
- Isolierung nach DIN 4102
- Einlegeböden kippgesichert, Tragkraft 75 kg / Boden, höhenverstellbar
- Im Brandfall automatische Selbstschließung mittels Thermomechanik
- Lüftungsanschlüsse durch Rohrstutzen DN 80 auf dem Schrankdach
- Betrieb gem. TRGS 510, Anlage 3
- Erdungsanschluss entsprechend TRBS 2153
- SiS Typ 90 / 600 mit Türanschlag DIN rechts - Linksanschlag auf Anfrage

Serienmäßige Ausstattung

- Türfeststellanlage
- Eine Bodenwanne entsprechend AwSV - Ü-Zeichen gemäß StawaR mit Auffangvolumen Typ 90 / 1200: 33 Liter
- Lochblechabdeckung für die Bodenwanne als erste Lagerebene
- Drei Einlegeböden



- 2 x Türe

Art.-Nr.	Maße in mm (BxTxH)	Innenmaße in mm (BxTxH)	Auffangvolumen in Liter	Türfarbe	Preis in €
04.2002.D	1190 x 598 x 1935	1087 x 430 x 1700	AW 1 x 20 / WB 3 x 20	RAL 7035, lichtgrau	4.971,02
04.2102.G	1190 x 598 x 1935	1087 x 430 x 1700	AW 1 x 30 / WB 3 x 20	RAL 1007, narzissengelb	4.971,02

Zubehör



Gefahrstoff-Filteraufsatz

- Geeignet für den Betrieb von storeLAB®- Sicherheitsschränken nach DIN EN 14470-1 im Umluftbetrieb
- Permanente Filterung der Abluft
- Warnmeldung bei starker Verschmutzung (Staub, etc.) oder Filtersättigung durch Kohlenwasserstoffe
- Anschluss mittels Schuko-stecker
- Gehäuse: Stahlblech, RAL 7035 - lichtgrau
- Maße in mm (B x T x H): 310 x 510 x 210

Art.-Nr.		Preis in €
04.2880.A	Gefahrstoff-Filteraufsatz GFA Basic	3.582,00
04.2883.A	Aufsatzadapter für storeLAB® Typ 90-Schränke	96,00

Abluftventilator

- Spannung 230 V
- EX-geschützt: NEIN
- Steckerfertige Ausführung zum Aufstellen auf das Schrankdach
- Inkl. Schuko-stecker mit 2 m Anschlusskabel
- Saugseitige Verbindung mittels Alu-Flexschlauch
- Inkl. Luftstromüberwachung
- Meldung erfolgt bei Ausfall des Ventilators oder Luftstromunterbrechung durch akustische Warnmeldung

Art.-Nr.		Preis in €
04.2842.A		1.546,40



Schwerlastschränke

Schwerlastschränke

Schwerlastschrank mit Flügeltüren:

- Langlebige Stahlblechkonstruktion
- Türaufhängung durch außen liegende Scharniere, ca. 180° Öffnungswinkel
- Türverstärkung für hohe Türstabilität und verdeckte Schließstangen
- Hohe Flexibilität der Inneneinrichtung durch Verstellbarkeit im Raster 15 mm
- 3-riegeliges Griffschloss Ergo-Lock mit 2 Schlüsseln und patentiertem Mechanismus:
Zum Schließen einfach zudrücken!
- Hohe Tragkraft pro verzinktem Fachboden: 110 kg
- Schranklast 700 kg



Griffschloss, leicht bedienbar auch mit Handschuhen, zum Schließen einfach zudrücken



Türöffnungswinkel ca. 180° durch außenliegende Scharniere



Türenverstärkung für hohe Türstabilität mit verdeckten Schließstangen



Schubladen mit Teleskopschienenführung, vollausziehbar, Tragkraft pro Schublade 75 kg



Schwerlastschrank mit Flügeltüren

- 4 x verstellbarer, verzinkter Fachboden, Tragkraft 110 kg

Art.-Nr.	Maße in mm (B x T x H)	Preis in €
04S155093	930 x 500 x 1950	935,88
04S156093	930 x 600 x 1950	1.075,80
04S158093	930 x 800 x 1950	1.541,75
04S155120	1200 x 500 x 1950	1.177,45
04S156120	1200 x 600 x 1950	1.358,28
04S158120	1200 x 800 x 1950	1.965,48

Schwerlastschrank mit mittigem Schubladenblock

- 3 x Schublade mit Vollauszug
- Tragkraft pro Schublade 75 kg
- 3 x verstellbarer, verzinkter Fachboden, Tragkraft 110 kg

Art.-Nr.	Maße in mm (B x T x H)	Preis in €
04S155093-1	930 x 500 x 1950	1.681,68
04S156093-1	930 x 600 x 1950	1.826,88
04S155120-1	1200 x 500 x 1950	1.933,80
04S156120-1	1200 x 600 x 1950	2.125,20

Schwerlastschrank mit Schiebetüren

- 4 x verstellbarer, verzinkter Fachboden
- Dreh-Druckzylinderschloss mit 2 x Schlüssel und Wechselszylinder
- Schiebetüren mit Leichtlauf-Rollen

Art.-Nr.	Maße in mm (B x T x H)	Preis in €
04S255120	1200 x 500 x 1950	1.420,33

Schwerlastschrank mit Schiebetüren

- Mit Mitteltrennwand
- 2 x 4 verstellbarer, verzinkter Fachboden

Art.-Nr.	Maße in mm (B x T x H)	Preis in €
04S255160	1600 x 500 x 1950	1.825,55

Schränke mit Sichttüren:

- Stahl-Flügeltüren mit fest verschraubtem, 3 mm starkem Acrylglas und verdeckten Schließstangen
- Acrylglas kann problemlos ausgetauscht werden



Flügeltürenschränk mit Sichtfenster

- 4 x verstellbarer, verzinkter Fachboden, Tragkraft 70 kg

Art.-Nr.	Maße in mm (B x T x H)	Preis in €
04155093G	930 x 500 x 1950	1.209,13
04156093G	930 x 600 x 1950	1.335,85
04158093G	930 x 800 x 1950	1.759,55
04155120G	1200 x 500 x 1950	1.428,25
04156120G	1200 x 600 x 1950	1.591,93
04158120G	1200 x 800 x 1950	2.143,68



Flügeltürenschränk mit mittigem Schubladenblock und Sichtfenster

- 3 x Schublade mit Vollauszug
- Tragkraft pro Schublade 50 kg
- 3 x verstellbarer, verzinkter Fachboden, Tragkraft 70 kg

Art.-Nr.	Maße in mm (B x T x H)	Preis in €
04155093G-2	930 x 500 x 1950	1.828,20
04156093G-2	930 x 600 x 1950	1.961,53
04155120G-2	1200 x 500 x 1950	2.057,88
04156120G-2	1200 x 600 x 1950	2.229,48



Flügeltürenschränk mit unterem Schubladenblock und Sichtfenster

- 3 x Schublade mit Vollauszug
- Tragkraft pro Schublade 50 kg
- 4 x verstellbarer, verzinkter Fachboden, Tragkraft 70 kg

Art.-Nr.	Maße in mm (B x T x H)	Preis in €
04155093G-1	930 x 500 x 1950	1.828,20
04156093G-1	930 x 600 x 1950	1.961,53
04155120G-1	1200 x 500 x 1950	2.057,88
04156120G-1	1200 x 600 x 1950	2.229,48



Leichtgängige Schiebetüren
laufen mit Spezial-Laufrollen in
Schienenführung



Ergonomische Bügelgriffe aus
Metall für einfache Bedienung



Hohe Tragkraft pro
Fachboden: 70 kg

■ Schiebetürenschränk mit Sichtfenster

- 4 x verstellbarer, verzinkter Fachboden, Tragkraft 70 kg, 1600 mm breite Modelle mit Mittelwand und 2 x 4 Böden
- Dreh-Druckzylinderschloss mit 2 x Schlüssel und Wechselszylinder
- Ideal bei engen Raumverhältnissen
- Stahl-Schiebetüren mit Sichtfenster aus 3 mm starkem Acrylglas für direkten Einblick

Art.-Nr.	Maße in mm (B x T x H)	Preis in €
04255120G	1200 x 500 x 1950	1.935,13
04256120G	1200 x 600 x 1950	2.271,73
04255160G	1600 x 500 x 1950	2.399,75
04256160G	1600 x 600 x 1950	2.816,88

Korpus

RAL 7016 RAL 7021 RAL 7035 RAL 9016

Fronten

RAL 3000 RAL 3003 RAL 5010 RAL 5012 RAL 6011 RAL 7016 RAL 7021 RAL 7035 RAL 9016

Schwerlastschränke mit Schubladen

Schwerlastschränke mit Vollblechtüren

Die belastbaren Organisations-Talente mit Flügeltüren, Schubladen und Einlegeböden

- Stabile Stahlkonstruktion mit hochwertiger Einbrennbeschichtung
- Bodengleiter als praktischer Schrank- und Fußbodenschutz
- Verschiedene Maßvarianten (2 Breiten, 2 Tiefen)
- Türaufhängung durch außen liegende Scharniere, ca. 180° Öffnungswinkel
- Türverstärkung für hohe Stabilität, verdeckte Schließstange
- 3-riegeliges Griffschloss „Ergo-Lock“ mit 2 Schlüsseln und **patentiertem Mechanismus**: Zum Schließen einfach zudrücken
- Hohe Flexibilität der Einlegeböden durch Verstellbarkeit im 15 mm-Raster
- Schubladen mit Teleskopschienenführung, voll ausziehbar, verzinkte Schubladenwanne, 75 kg Traglast/Schub, Alu-Griffleiste mit Etikettenrahmen. Wandverschraubung Schrank erforderlich!
- Schubladen-Innenhöhen: 75, 100, 150 und 200 mm
- Schubl.-Innenmaß breite Ausf. B x T: 1000/1200 x 440 mm
- Schubl.-Innenmaß Mittelwand-Ausf. B x T: 500/600 x 440 mm
- Hohe Traglast pro verzinktem Einlegeboden: 110 kg
- **Schranklast: 700 kg**

NEU



048951V422



048951V4220



048951V423

Schwerlastschrank mit Schubladenblock

- **1000 x 1950 mm (B x H)**

Schubladenzahl, Höhe, Position	Böden
2 x 150 mm, unten	4
2 x 150 mm, mittig	3
3 x 100 mm, unten	4
3 x 100 mm, mittig	3
3 x 150 mm, unten	4
3 x 150 mm, mittig	3
je 1 x 100, 150, 200 mm, unten	4
je 1 x 100, 150, 200 mm, mittig	3
je 2 x 75, 150 mm, unten	4
je 2 x 75, 150 mm, mittig	3
1 x 100, 4 x 200 mm, unten	3
2 x 100, 2 x 150, 2 x 200 mm, unten	3
2 x 75, 2 x 100, 1 x 150, 2 x 200 mm, unten	3
Mittelwand, 4 x 150 mm, mittig	3
Mittelwand, je 2 x 100, 150, 200 mm, links	5

- Tiefe 500 mm

Art-Nr.	Preis in €
048951V422	1.640,75
048951V4220	1.640,75
048951V423	1.746,35
048951V4230	1.746,35
048951V4231	1.825,55
048951V42301	1.825,55
048951V4232	1.825,55
048951V42302	1.825,55
048951V424	1.931,15
048951V4240	1.931,15
048951V425	2.568,73
048951V426	2.674,33
048951V427	2.779,93
048951V4240T	1.865,15
048951V426T	2.436,73

- Tiefe 600 mm

Art-Nr.	Preis in €
048952V422	1.808,40
048952V4220	1.808,40
048952V423	1.927,20
048952V4230	1.927,20
048952V4231	2.019,60
048952V42301	2.019,60
048952V4232	2.019,60
048952V42302	2.019,60
048952V424	2.138,40
048952V4240	2.315,30
-	-
-	-
-	-
-	-
-	-



Griffschloss, leicht bedienbar auch mit Handschuhen, zum Schließen einfach zudrücken



Türöffnungswinkel ca. 180° durch außenliegende Scharniere

Türenverstärkung für hohe Türstabilität mit verdeckten Schließstangen

Schubladen mit Teleskopschienenführung, vollausziehbar, Tragkraft pro Schublade 75 kg



048951V4230



048951V425



048951V426T



048951V4240T

Schwerlastschrank mit Schubladenblock

■ 1200 x 1950 mm (B x H)

Schubladenzahl, Höhe, Position	Böden
2 x 150 mm, unten	4
2 x 150 mm, mittig	3
3 x 100 mm, unten	4
3 x 100 mm, mittig	3
3 x 150 mm, unten	4
3 x 150 mm, mittig	3
je 1 x 100, 150, 200 mm, unten	4
je 1 x 100, 150, 200 mm, mittig	3
je 2 x 75, 150 mm, unten	4
je 2 x 75, 150 mm, mittig	3
1 x 100, 4 x 200 mm, unten	3
2 x 100, 2 x 150, 2 x 200 mm, unten	3
2 x 75, 2 x 100, 1 x 150, 2 x 200 mm, unten	3
Mittelwand, 4 x 150 mm, mittig	3
Mittelwand, je 2 x 100, 150, 200 mm, links	5

■ Tiefe 500 mm

Art-Nr.	Preis in €
048931V422	1.849,33
048931V4230	1.849,33
048931V423	1.968,13
048931V4231	1.968,13
048931V4232	2.060,53
048931V42301	2.060,53
048931V4232	2.060,53
048931V42302	2.060,53
048931V424	2.179,33
048931V4240	2.179,33
048931V425	2.824,80
048931V426	2.943,60
048931V427	3.062,40
048931V4240T	2.100,13
048931V426T	2.679,60

■ Tiefe 600 mm

Art-Nr.	Preis in €
048932V422	2.051,28
048932V4230	2.051,28
048932V423	2.183,28
048932V4231	2.183,28
048932V4232	2.288,88
048932V42301	2.288,88
048932V4232	2.288,88
048932V42302	2.288,88
048932V424	2.420,88
048932V4240	2.420,88
-	-
-	-
-	-
-	-
-	-

Korpus

RAL 7016 RAL 7021 RAL 7035 RAL 9016

Fronten

RAL 3000 RAL 3003 RAL 5010 RAL 5012 RAL 6011 RAL 7016 RAL 7021 RAL 7035 RAL 9016



Schwerlastschränke mit Schubladen

Schwerlastschränke mit Sichtfenstertüren

Die belastbaren Organisations-Talente mit Flügeltüren, Schubladen und Einlegeböden

- Stabile Stahlkonstruktion mit hochwertiger Einbrennbeschichtung
- Bodengleiter als praktischer Schrank- und Fußbodenschutz
- Verschiedene Maßvarianten (2 Breiten, 2 Tiefen)
- Türaufhängung durch außen liegende Scharniere, ca. 180° Öffnungswinkel
- Türverstärkung für hohe Stabilität, verdeckte Schließstange
- 3-riegeliges Griffschloss „Ergo-Lock“ mit 2 Schlüsseln und **patentiertem Mechanismus**: Zum Schließen einfach zudrücken
- Hohe Flexibilität der Einlegeböden durch Verstellbarkeit im 15 mm-Raster
- Schubladen mit Teleskopschienenführung, voll ausziehbar, verzinkte Schubladenwanne, 75 kg Traglast/Schub, Alu-Griffleiste mit Etikettenrahmen. Wandverschraubung Schrank erforderlich!
- Schubladen-Innenhöhen: 75, 100, 150 und 200 mm
- Schubl.-Innenmaß breite Ausf. B x T: 1000/1200 x 440 mm
- Schubl.-Innenmaß Mittelwand-Ausf. B x T: 500/600 x 440 mm
- Hohe Traglast pro verzinktem Einlegeboden: 110 kg
- **Schranklast: 700 kg**

NEU



048951S422



048951S4220



048951S423

Schwerlastschrank mit Schubladenblock

- **1000 x 1950 mm (B x H)**

Schubladenanzahl, Höhe, Position	Böden
2 x 150 mm, unten	4
2 x 150 mm, mittig	3
3 x 100 mm, unten	4
3 x 100 mm, mittig	3
3 x 150 mm, unten	4
3 x 150 mm, mittig	3
je 1 x 100, 150, 200 mm, unten	4
je 1 x 100, 150, 200 mm, mittig	3
je 2 x 75, 150 mm, unten	4
je 2 x 75, 150 mm, mittig	3
1 x 100, 4 x 200 mm, unten	3
2 x 100, 2 x 150, 2 x 200 mm, unten	3
2 x 75, 2 x 100, 1 x 150, 2 x 200 mm, unten	3
Mittelwand, 4 x 150 mm, mittig	3
Mittelwand, je 2 x 100, 150, 200 mm, links	5

- Tiefe 500 mm

Art-Nr.	Preis in €
048951S422	1.640,75
048951S4220	1.640,75
048951S423	1.746,35
048951S4230	1.746,35
048951S4231	1.825,55
048951S42301	1.825,55
048951S4232	1.825,55
048951S42302	1.825,55
048951S424	1.931,15
048951S4240	1.931,15
048951S425	2.568,73
048951S426	2.674,33
048951S427	2.779,93
048951S4240T	1.865,15
048951S426T	2.436,73

- Tiefe 600 mm

Art-Nr.	Preis in €
048952S422	1.808,40
048952S4220	1.808,40
048952S423	1.927,20
048952S4230	1.927,20
048952S4231	2.019,60
048952S42301	2.019,60
048952S4232	2.019,60
048952S42302	2.019,60
048952S424	2.138,40
048952S4240	2.315,30
-	
-	
-	
-	



Griffschloss, leicht bedienbar auch mit Handschuhen, zum Schließen einfach zudrücken

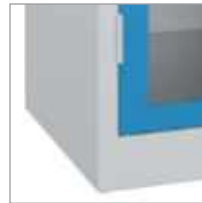

Türöffnungswinkel ca. 180° durch außenliegende Scharniere

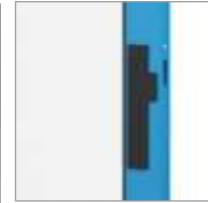

Türenverstärkung für hohe Türstabilität mit verdeckten Schließstangen



Schubladen mit Teleskopschienenführung, vollausziehbar, Tragkraft pro Schublade 75 kg



048951S4230



048951S425



048951S426T



048951S4240T

Schwerlastschrank mit Schubladenblock

■ 1200 x 1950 mm (B x H)

Schubladenzahl, Höhe, Position	Böden
2 x 150 mm, unten	4
2 x 150 mm, mittig	3
3 x 100 mm, unten	4
3 x 100 mm, mittig	3
3 x 150 mm, unten	4
3 x 150 mm, mittig	3
je 1 x 100, 150, 200 mm, unten	4
je 1 x 100, 150, 200 mm, mittig	3
je 2 x 75, 150 mm, unten	4
je 2 x 75, 150 mm, mittig	3
1 x 100, 4 x 200 mm, unten	3
2 x 100, 2 x 150, 2 x 200 mm, unten	3
2 x 75, 2 x 100, 1 x 150, 2 x 200 mm, unten	3
Mittelwand, 4 x 150 mm, mittig	3
Mittelwand, je 2 x 100, 150, 200 mm, links	5

■ Tiefe 500 mm

Art-Nr.	Preis in €
048931S422	1.849,33
048931S4220	1.849,33
048931S423	1.968,13
048931S4230	1.968,13
048931S4231	2.060,53
048931S42301	2.060,53
048931S4232	2.060,53
048931S42302	2.060,53
048931S424	2.179,33
048931S4240	2.179,33
048931S425	2.824,80
048931S426	2.943,60
048931S427	3.062,40
048931S4240T	2.100,13
048931S426T	2.679,60

■ Tiefe 600 mm

Art-Nr.	Preis in €
048932S422	2.051,28
048932S4220	2.051,28
048932S423	2.183,28
048932S4230	2.183,28
048932S4231	2.288,88
048932S42301	2.288,88
048932S4232	2.288,88
048932S42302	2.288,88
048932S424	2.420,88
048932S4240	2.420,88
-	
-	
-	
-	
-	

Korpus

RAL 7016	RAL 7021	RAL 7035	RAL 9016
----------	----------	----------	----------

Fronten

RAL 3000	RAL 3003	RAL 5010	RAL 5012	RAL 6011	RAL 7016	RAL 7021	RAL 7035	RAL 9016
----------	----------	----------	----------	----------	----------	----------	----------	----------



Schwerlastschränke mit Schubladen

Schwerlastschränke ZUBEHÖR

NEU



Zusätzliche Einlegeböden Inneneinrichtung

Artikelbeschreibung	Für B x T mm
Einlegeboden verzinkt, höhenverstellbar	1000 x 500
Einlegeboden verzinkt, höhenverstellbar	1000 x 600
Einlegeboden verzinkt, höhenverstellbar	1200 x 500
Einlegeboden verzinkt, höhenverstellbar	1200 x 600
Metalleinteilung für 75/100 H, 21 Fächer	1000
Metalleinteilung für 150/200 H, 21 Fächer	1000
Metalleinteilung für 75/100 H, 27 Fächer	1200
Metalleinteilung für 150/200 H, 27 Fächer	1200
Kunststoffkasten - Sortiment, 48-teilig	1000
Kunststoffkasten - Sortiment, 52-teilig	1200
Anti-Rutsch-Matte für Schublade	1000
Anti-Rutsch-Matte für Schublade	1200
Riffelgummi-Einlage für Schublade	1000
Riffelgummi-Einlage für Schublade	1200

■ Ohne Mittelwand

Art-Nr.	Preis in €
04.8951.802	84,48
04.8952.802	88,45
04.8931.802	106,93
04.8932.802	112,20
04.895157041	105,52
04.895157042	84,09
04.893157041	122,97
04.893157042	109,48
04.8951.5713	90,87
04.8931.5714	96,74
04.8951.700	28,19
04.8931.700	34,45
04.8951.701	27,26
04.8931.701	33,31

■ Mit Mittelwand

Art-Nr.	Preis in €
0489515706SL	46,00
-	
0489315706SL	55,50
-	
04895157041T	47,60
04895157042T	42,84
04893157041T	53,95
04893157042T	48,40
048951.5713T	34,00
04.89315714T	42,08
04.8951.700T	14,09
04.8931.700T	17,23
04.8651.701T	13,63
04.8931.701T	16,66

Schiebetürenschrank T736 R 24-24

Flügel- und Schiebetürenchränke

- Schrankgehäuse: Stabil verschweißte Stahlblechkonstruktion
- Türen: Stahlblech doppelt gekantet und verstärkt, leichtlaufend
- Stahlblech: Verstärkt, pulverbeschichtet
- Druckzylinderschloss



Leergehäuse mit Schiebetüren

- Bestehend aus 2 x Leergehäuse
- Inkl. Abrollrand
- Nutzhöhe: 850 mm

Art.-Nr.	Maße in mm (BxTxH)	Preis in €
04.200.140	1410 x 790 x 1044	1.167,10

Schublade T 736 R 24-24

- 600 x 600 mm (B x T) mit Vollauszug 100 % - 70/100 kg Tragkraft



Art.-Nr.	Blendenhöhe	Mantelhöhe	Nutzhöhe	Tragkraft	Preis in €
60.70.050V07	50	28	30	70 kg	119,32
60.70.075V10	75	56	58	100 kg	123,05
60.70.100V10	100	81	83	100 kg	125,53
60.70.125V10	125	81	108	100 kg	134,23
60.70.150V10	150	131	133	100 kg	139,21
60.70.175V10	175	131	158	100 kg	142,94
60.70.200V10	200	181	183	100 kg	145,41
60.70.250V10	250	181	233	100 kg	150,38
60.70.300V10	300	181	283	100 kg	159,10



- 600 x 600 mm (B x T) mit Vollauszug 100 % - 180 kg Tragkraft



Art.-Nr.	Blendenhöhe	Mantelhöhe	Nutzhöhe	Tragkraft	Preis in €
60.70.100V18	100	81	83	180 kg	145,41
60.70.125V18	125	81	108	180 kg	152,87
60.70.150V18	150	131	133	180 kg	157,84
60.70.175V18	175	131	158	180 kg	161,58
60.70.200V18	200	181	183	180 kg	164,07
60.70.250V18	250	181	233	180 kg	174,00
60.70.300V18	300	181	283	180 kg	182,71
60.70.30V18CNC	300	81	283	180 kg	177,73
60.70.40V18CNC	400	81	383	180 kg	195,13

Fachboden

Art.-Nr.	Maße in mm (BxTxH)	ausziehbar	Tragkraft	Preis in €
04.200.92V10	600 x 615 x 55	100 %	100 kg	157,84
04.200.92V18	600 x 615 x 55	100 %	180 kg	165,30
04.200.94	647 x 670 x 25	-	100 kg	60,90



Schiebetürenschrank

Schiebetürenschrank T736 R 24-24

- Mit Dreh-/Druckzylinderschloss
- Bei Breite 1200 mm durchgehende Fachböden, bei 1600 mm mit Mittelwand
- Hohe Flexibilität der Inneneinrichtung durch Verstellbarkeit im 15 mm-Raster
- Tragkraft Fachboden 70 kg



Höhe 1000 mm

- 1 x verzinkter Fachboden
- Inkl. oberer Gummiriefenmatte

Art.-Nr.	Maße in mm (BxTxH)	Preis in €
04.254.12H10	1200 x 400 x 1000	831,60
04.255.12H10	1200 x 500 x 1000	955,68
04.256.12H10	1200 x 600 x 1000	1.122,00
04.254.16H10	1600 x 400 x 1000	1.089,00
04.255.16H10	1600 x 500 x 1000	1.244,75
04.256.16H10	1600 x 600 x 1000	1.450,68



Höhe 1200 mm

- 2 x verzinkter Fachboden
- Inkl. oberer Gummiriefenmatte

Art.-Nr.	Maße in mm (BxTxH)	Preis in €
04.254.12H12	1200 x 400 x 1200	914,75
04.255.12H12	1200 x 500 x 1200	1.052,05
04.256.12H12	1200 x 600 x 1200	1.235,53
04.254.16H12	1600 x 400 x 1200	1.193,28
04.255.16H12	1600 x 500 x 1200	1.362,25
04.256.16H12	1600 x 600 x 1200	1.589,28



Höhe 1950 mm

- 4 x verzinkter Fachboden

Art.-Nr.	Maße in mm (BxTxH)	Preis in €
04.254.120	1200 x 400 x 1950	1.069,20
04.255.120	1200 x 500 x 1950	1.228,93
04.256.120	1200 x 600 x 1950	1.442,75
04.254.160	1600 x 400 x 1950	1.382,05
04.255.160	1600 x 500 x 1950	1.580,05
04.256.160	1600 x 600 x 1950	1.845,35



Zusätzlicher Fachboden

- Paarweise nur bei 1600 mm Breite
- Tragkraft 70 kg
- verzinkt

Art.-Nr.	Maße in mm (BxTxH)	Preis in €
04.254.120FB	1196 x 327 x 24	48,85
04.255.120FB	1196 x 427 x 24	51,48
04.256.120FB	1196 x 527 x 24	54,13
04.254.160FB	796 x 327 x 24	36,95
04.255.160FB	796 x 427 x 24	38,28
04.256.160FB	796 x 527 x 24	39,60

Korpus

RAL 7016 RAL 7021 RAL 7035 RAL 9016

Fronten

RAL 3000 RAL 3003 RAL 5010 RAL 5012 RAL 6011 RAL 7016 RAL 7021 RAL 7035 RAL 9016

Multifunktionale Eigenschaften am Kompakt Arbeitsplatz

- 1 x Lochwand
- 1 x verstellbarer Fachboden, Tragkraft 80 kg
- 1 x Arbeitsplatte Buche Multiplex 40 mm
- Rollläden per Zentralverriegelung abschließbar und zwei Schlüsseln
- Verschweißte Stahlblechkonstruktion
- Gehäuse: pulverbeschichtet
- Schubladen: verzinkt
- Schubladen-Vollauszug 100 %, 75 kg Tragkraft
- Schubladenführungen kugelgelagert
- Einzel-Auszugssperre
- Schubladen mit Zylinderschloss und zwei Schlüsseln
- Rollladenaufsatzschrank per Blockverschraubung auf unterem Gehäuse montierbar, beide Gehäuse auch separat erhältlich
- In drei Bereichen abschließbar: Breite Schublade, Flügeltüre und Schubladenblock separat abschließbar
- **Das Obermodul ist ausschließlich in 1005 mm Breite erhältlich und für beide Untermodule geeignet**

NEU

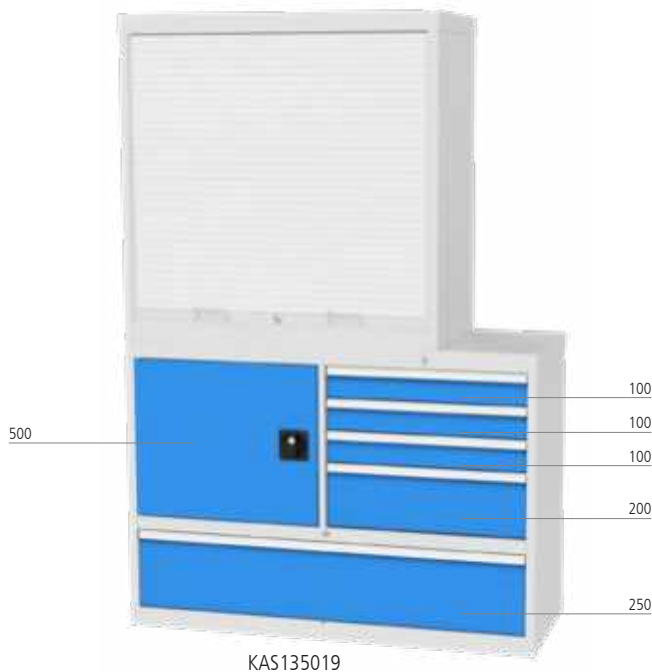

KAS135019



KAS105019-01

- Oben Rechts: 4 x Schublade, Schubladennutzmaß: 500 x 450 mm
- Oben Links: 1 x Flügeltüre, 1 x Fachboden
- Unten: 1 x Schublade, Schubladennutzmaß: 1000 x 450 mm

Art.-Nr.	Maße in mm (BxTxH)	Ausführung	Preis in €
KAS105019	1005 x 500 x 1920	Mit Rollladenaufsatzschrank	1.899,00
KAS135019	1305 x 500 x 1920	Mit Rollladenaufsatzschrank	2.128,62
KAS105010	1005 x 500 x 1000	Ohne Rollladenaufsatzschrank	908,90
KAS135010	1305 x 500 x 1000	Ohne Rollladenaufsatzschrank	1.130,51



KAS135010

- Oben: 1 x Schublade, Schubladennutzmaß: 1000 x 450 mm
- Unten Rechts: 4 x Schublade, Schubladennutzmaß: 500 x 450 mm
- Unten Links: 1 x Flügeltüre, 1 x Fachboden

Art.-Nr.	Maße in mm (BxTxH)	Ausführung	Preis in €
KAS105019-01	1005 x 500 x 1920	Mit Rollladenaufsatzschrank	1.899,00
KAS135019-01	1305 x 500 x 1920	Mit Rollladenaufsatzschrank	2.128,62
KAS105010-01	1005 x 500 x 1000	Ohne Rollladenaufsatzschrank	908,90
KAS135010-01	1305 x 500 x 1000	Ohne Rollladenaufsatzschrank	1.130,51



KAS105010-01

Vertikalauszugschrank

Vertikalauszugschrank

Vertikalauszugschrank mit Flügeltüren und Trennwand

- Platzsparend – Vielfältige Einsatzmöglichkeiten auf kleinster Lagerfläche
- Doppelseitig bestückbar – mehr Platz und keine Kollision mit Haken von der anderen Seite
- Optimal für die Aufbewahrung von Schlüsselbunde, Rohlinge, Werkzeuge und weitere Kleinteile
- Optimierung des Arbeitsablaufes, da alle Gegenstände schnell griffbereit sind
- Schrank zentral abschließbar. In Benutzung nur einen Auszug ausziehen
- Keine zerlegte Ware - Fertigmontage ab Werk
- Niveausausgleichs-Gleiter unter dem Gehäuse
- Auszugsschienen oben angebracht mit Führung unten
- Vollauszug (VA) 100% Tragkraft 80 kg je Auszug
- 2x doppelseitiger Lochwandauszug
- 3x verstellbarer Fachboden, Tragkraft 80 kg
- 2x Schublade 100 mm, Tragkraft 80 kg
- Flügeltüren mit Griffschalenschloss und zwei Schlüsseln
- Wandbefestigung zwingend nötig, Lieferung ohne Befestigungsmaterial, ausreichendes Montagematerial wählen, je nach Wandbeschaffenheit
- Gesamttragkraft je Gehäuse komplett 320kg
- Optional mit Mittelwand für Schubladen und Fachböden auf der rechten Schrankhälfte



Griff der Auszüge bei Flügeltüren

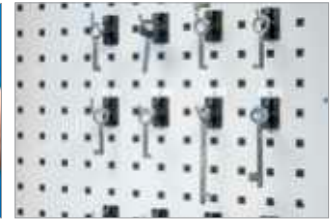

Platzsparend für vielfältige Einsatzmöglichkeiten auf kleinstem Raum



Vollauszug (VA) 100%, 80 kg Tragkraft



Beidseitig bestückbar

NEU



Art.-Nr.	Maße in mm (BxTxH)	Anzahl der Auszüge	Preis in €
03.1000.30	1000 x 600 x 1950	2	2.599,00

Vertikalauszugschrank mit Flügeltüren ohne Trennwand

- Platzsparend – Vielfältige Einsatzmöglichkeiten auf kleinster Lagerfläche
- Doppelseitig bestückbar – mehr Platz und keine Kollision mit Haken von der anderen Seite
- Optimal für die Aufbewahrung von Schlüsselbunde, Rohlinge, Werkzeuge und weitere Kleinteile
- Optimierung des Arbeitsablaufes, da alle Gegenstände schnell griffbereit sind
- Schrank zentral abschließbar. In Benutzung nur einen Auszug ausziehen
- Keine zerlegte Ware - Fertigmontage ab Werk
- Niveausgleichs-Gleiter unter dem Gehäuse
- Zwei Varianten möglich: mit 3 oder 4 Auszügen
- Auszugsschienen oben angebracht mit Führung unten
- Vollauszug (VA) 100% Tragkraft 80 kg je Auszug
- Wandbefestigung zwingend nötig, Lieferung ohne Befestigungsmaterial, ausreichendes Montagematerial wählen, je nach Wandbeschaffenheit
- Gesamttragkraft je Gehäuse komplett 320kg

Hankensortiment
siehe Seite 316



NEU



Vertikalauszugschrank mit Flügeltüren

- Mit Flügeltüren
- Flügeltüren mit Griffschalenschloss und zwei Schlüsseln
- Auszüge hinter den Türen mit Griff zum herausziehen

Art.-Nr.	Maße in mm (BxTxH)	Anzahl der Auszüge	Preis in €
03.1000.13	1000 x 600 x 1950	3	2.516,93
03.1000.14	1000 x 600 x 1950	4	2.781,87

Vertikalauszugschrank mit Auszugsblenden

- Auszugsblenden mit Griff an der Vorderseite
- Schloss mit zwei Schlüsseln am Gehäuse verbaut

Art.-Nr.	Maße in mm (BxTxH)	Anzahl der Auszüge	Preis in €
03.1000.03	1000 x 600 x 1950	3	2.581,13
03.1000.04	1000 x 600 x 1950	4	2.846,07

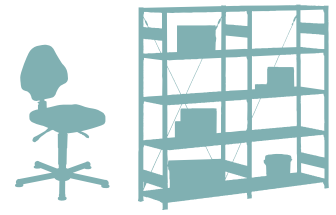

Stühle und Regale





Arbeitshocker

Seite 566



NEU

Arbeitsstühle und Stehhilfen

Seite 568



Regalsysteme

Seite 575



Weitspannregale

Seite 580

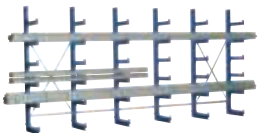

Kragarmregale

Seite 582



Durchlaufregale

Seite 585



Stühle

Arbeitshocker und Drehhocker



- PU-, Buchen- oder Polstersitz, Ø 350 mm
- Abgedeckte Sicherheitsgasfeder
- Hochwertiges Kunststoff-Fußkreuz, Ø 630 mm

Art.-Nr.	Sitz	Sitzhöhe mm	Preis in €
05.96.42	PU schwarz	400 - 590, Gleiter	242,00
05.96.43	PU schwarz	420 - 610, Rollen	253,50
05.96.06	Buche	415 - 605, Gleiter	187,50
05.96.05	Buche	435 - 625, Rollen	199,00
05.96.44	Polster anthrazit	475 - 665, Gleiter	223,50
05.96.45	Polster anthrazit	495 - 685, Rollen	235,00



- PU-, Buchen- oder Polstersitz, Ø 350 m
- Sicherheitsgasfeder
- Stahlfußkreuz mit Gleiter
- Rundumfußstütze gibt sicheren Halt

Art.-Nr.	Sitz	Sitzhöhe mm	Preis in €
05.96.39	PU schwarz	540 - 730, Gleiter	330,50
05.96.40	Buche	555 - 745, Gleiter	261,00
05.96.41	Polster anthrazit	615 - 805, Gleiter	306,00



- PU-, Buchen- oder Polstersitz, Ø 350 m
- Sicherheitsgasfeder
- Hochwertiges Kunststoff-Fußkreuz, schwarz, Ø 440 mm

Art.-Nr.	Sitz	Sitzhöhe mm	Preis in €
05.96.36	PU schwarz	440 - 630, Gleiter	234,50
05.96.37	Buche	455 - 645, Gleiter	190,25
05.96.38	Polster anthrazit	515 - 705, Gleiter	223,50



- PU-, Buchen- oder Polstersitz, Ø 350 mm
- Hochwertige Industrie-Lenkrollen
- Kunststoff-Fußkreuz mit 5-fach unterteilter Ablageschale

Art.-Nr.	Sitz	Sitzhöhe mm	Preis in €
05.96.12	PU schwarz	400 - 525, Rollen	238,50
05.96.13	Buche	410 - 545, Rollen	222,00



- PU-Sitz schwarz
- Kunststoff-Fußkreuz schwarz mit abgedeckter Sicherheitsgasfeder schwarz
- Sitzneige um 7° verstellbar
- Die hochgezogene Rückenstütze sorgt für ein aufrechtes Sitzen.

Art.-Nr.	Sitzhöhe/mm	Ausführung	Preis in €
05.3571.08	415-605	Gleiter	261,00
05.3571.18	445-635	Rollen	273,00



- PU-Sitz schwarz
- Kunststoff-Fußkreuz schwarz mit abgedeckter Sicherheitsgasfeder schwarz
- Sitzneige um 7° verstellbar
- Die hochgezogene Rückenstütze sorgt für ein aufrechtes Sitzen.

Art.-Nr.	Sitzhöhe/mm	Ausführung	Preis in €
05.3576.08	550-805	Gleiter	267,00
05.3575.08	550-805	Gleiter mit Fußring	319,50



05.3250.04

05.3250.02

Standard Stapelhocker

- Schnell zur Hand und platzsparend stapelbar
- Sitzfläche: strapazierfähiger PU-Schaum oder Buche-Schichtholz
- Stabiles Stahlrohrgestell
- Sitzhöhe 500 mm
- Sitz Ø 350 mm
- Auch in Edelstahl erhältlich

Art.-Nr.	Sitz	Gestell	Preis in €
05.3250.01	PU schwarz	schwarz	170,75
05.3250.02	Buche	schwarz	134,50
05.3250.04	PU schwarz	lichtgrau	170,75
05.3250.22	Buche	lichtgrau	134,50



05.3258.01

05.3258.22

Hohe Stapelhocker

- Schnell zur Hand und platzsparend stapelbar
- Sitzfläche: strapazierfähiger PU-Schaum oder Buche-Schichtholz
- Stabiles Stahlrohrgestell
- Sitzhöhe 580 mm
- Sitz Ø 350 mm
- Auch in Edelstahl erhältlich

Art.-Nr.	Sitz	Gestell	Preis in €
05.3258.01	PU schwarz	schwarz	172,50
05.3258.02	Buche	schwarz	136,25
05.3258.04	PU schwarz	lichtgrau	172,50
05.3258.22	Buche	lichtgrau	136,25



Stühle

Arbeitsstühle - Tragkraft bis ca. 120 kg



- Arbeitsdrehstuhl mit Fußring und Gleitern**
- Sitz und Rücken Bucheschichtholz, natur lackiert
 - Höhenverstellung mittels Gasfeder
 - Fußkreuz aus Kunststoff mit Gleitern

Art.-Nr.	Höhenverstellung in mm	Preis in €
05.94.36	590 - 840	609,55



Stühle auch
EGB-Leitfähig
auf Seite 465 erhältlich

- Arbeitsdrehstuhl mit Rollen**
- Sitz und Rücken Bucheschichtholz, natur lackiert
 - Höhenverstellung mittels Gasfeder
 - Fußkreuz aus Kunststoff mit Rollen

Art.-Nr.	Höhenverstellung in mm	Preis in €
05.94.37	480 - 620	329,13



- Arbeitsdrehstuhl in zwei verschiedenen Ausführungen**
- Sitz und Rücken Bucheschichtholz, natur lackiert
 - Höhenverstellung mittels Keilnut
 - Stahlfußkreuz aus Rechteckrohr mit Gleitern und Fußring

Art.-Nr.	Höhenverstellung in mm	Preis in €
05.94.41	640 - 880	545,55



- Arbeitsdrehstuhl in zwei verschiedenen Ausführungen**
- Sitz und Rücken Bucheschichtholz, natur lackiert
 - Höhenverstellung mittels Keilnut
 - Stahlfußkreuz aus Rechteckrohr mit Gleitern

Art.-Nr.	Höhenverstellung in mm	Preis in €
05.94.42	440 - 630	298,55

**Arbeitsdrehstuhl mit Fußstütze und Gleitern**

- Sitz und Rücken PU-Schaum, schwarz
- Höhenverstellung mittels Gasfeder
- Fußkreuz aus Kunststoff mit Gleitern

Art.-Nr.	Höhenverstellung in mm	Preis in €
05.94.38	590 - 840	557,80

**Arbeitsdrehstuhl mit Gleitern**

- Sitz und Rücken PU-Schaum, schwarz
- Höhenverstellung mittels Gasfeder
- Fußkreuz aus Kunststoff mit Gleitern

Art.-Nr.	Höhenverstellung in mm	Preis in €
05.94.39	470 - 610	386,05

**Arbeitsdrehstuhl Fußring und Gleitern**

- Sitz und Rücken Kunstleder gepolstert, schwarz
- Höhenverstellung mittels Keilnut
- Stahlfußkreuz aus Rechteckrohr mit Gleitern

Art.-Nr.	Höhenverstellung in mm	Preis in €
05.94.43	690 - 930	560,53

**Arbeitsdrehstuhl mit Rollen**

- Sitz und Rücken Kunstleder gepolstert, schwarz
- Höhenverstellung mittels Keilnut
- Stahlfußkreuz aus Rechteckrohr mit Rollen

Art.-Nr.	Höhenverstellung in mm	Preis in €
05.94.44	540 - 660	365,68



Stühle

Arbeitsstühle



Stühle auch
EGB-Leitfähig
auf Seite 465 erhältlich



- Sehr stabiles Stahlrohr-Fußkreuz mit drei unterschiedlich hohen PU-Fußstützen
- Sicherheitsgasfeder
- Pendelnde Rückenstütze
- Höhenverstellbar
- Rückenlehne in der Neige verstellbar

Art.-Nr.	Sitz & Rücken	Sitzhöhe mm	Preis in €
05.96.19	PU schwarz	480 - 870, Gleiter	513,00
05.96.20	Buche	460 - 850, Gleiter	410,50
05.96.21	Polster anthrazit	490 - 880, Gleiter	530,50



- Großflächige PU- und Polster-Sitze und Rückenlehnen
- Ergonomisch geformt
- Sitzneigungsverstellung um 12°
- Asynchron-Mechanik zur stufenlosen Einstellung der Sitzflächen- und Rückenneigung
- Sicherheitsgasfeder, verchromter Fußring
- Kunststoff-Fußkreuz

Art.-Nr.	Sitz & Rücken	Sitzhöhe mm	Preis in €
05.96.22	PU schwarz	515 - 700, Gleiter	433,50
05.96.23	Polster anthrazit	525 - 710, Gleiter	448,50



- Hochwertiges Kunststoff-Fußkreuz
- Sicherheitsgasfeder
- PU-Teile mit Stahleinleger
- Pendelnde Rückenstütze
- Höhenverstellbar
- Rückenlehne in der Neige verstellbar

Art.-Nr.	Sitz & Rücken	Sitzhöhe mm	Preis in €
05.96.02	PU schwarz	435 - 625, Gleiter	331,50
05.96.01	PU schwarz	465 - 655, Rollen	337,75
05.96.04	Buche	415 - 605, Gleiter	238,50
05.96.03	Buche	445 - 635, Rollen	250,00
05.96.17	Polster anthrazit	450 - 640, Gleiter	346,50
05.96.18	Polster anthrazit	480 - 670, Rollen	358,50



- Stabiles Kunststoff-Fußkreuz schwarz
- PU-Teile mit Stahleinleger
- Pendelnde Rückenstütze
- Höhenverstellbar
- Rückenlehne in der Neige verstellbar

Art.-Nr.	Sitz & Rücken	Sitzhöhe mm	Preis in €
05.96.24	PU schwarz	560 - 820, Gleiter	391,50
05.96.25	Buche	540 - 800, Gleiter	298,50
05.96.26	Polster anthrazit	575 - 835, Gleiter	406,50

Arbeitsstühle



Arbeitsdrehstühle

- Bis 150 kg bzw. 170 kg Gewicht belastbar
- Sitz und Rücken neigungsverstellbar, Rücken mit Anti-Schock
- Höhenverstellbar mittels Gasfeder
- Stahlfußkreuz

Art.-Nr.	Ausführung	Höhenverstellung in mm	Tragkraft kg	Sitz (BxT in mm)	Rücken in mm	Preis in €
05.95.03	Mit Bodengleiter	490 - 630	bis 170	480 x 470	430 x 420	803,78
05.95.04	Mit gebremsten Rollen	480 - 610	bis 170	480 x 470	430 x 420	816,08
05.95.05	Bodengleiter mit Fußstütze	590 - 840	bis 150	480 x 470	430 x 420	922,68
05.95.06	Bodengleiter mit Fußring	590 - 840	bis 150	480 x 470	430 x 420	973,98



- Sitz und Rücken PU-Schaum, schwarz
- Rücken mit Anti-Schock, höhen- und neigungsverstellbar
- Höhenverstellung mittels Gasfeder
- Formschönes, stabiles Fußkreuz aus Rundrohr

Art.-Nr.	Höhenverstellung in mm	Ausführung	Preis in €
05.94.31	480 - 610	Mit Rollen	792,78
05.94.32	480 - 620	Mit Bodengleitern	758,50

- ESD-Ausführung
- Sitz und Rücken PU-Schaum, schwarz
- Rücken pendelnd gelagert, höhen- und neigungsverstellbar
- Höhenverstellung mittels Gasfeder
- Formschönes Aluminiumfußkreuz, mit Rollen

Art.-Nr.	Höhenverstellung in mm	Preis in €
05.94.34	490 - 630	735,00

Stühle

Arbeitsstühle

- Moderner Arbeitsstuhl für Produktions- und Industriearbeitsplätze
- Bietet hohen Sitzkomfort, ergonomische Unterstützung und funktionales Design
- Geeignet für anspruchsvolle Tätigkeiten in robusten Arbeitsumgebungen
- Individuell anpassbar durch verschiedene Polster Elemente



NEU



05.3277.9571



05.3277.9573



05.3277.9570

- Flexband blau
- Fußkreuz aus Aluminium, schwarz
- Gewichtseinstellung
- Sitztiefen- und Neigeverstellung
- Rückenlehnen-Höhenverstellung
- Synchrotechnik

Art.-Nr.	Höhenverstellung in mm	Ausführung	Preis in €
05.3277.9570	450 - 600	Gleiter	791,20
05.3277.9573	450 - 620	Doppelrollen	1.168,40
05.3277.9571	560 - 820	Gleiter	929,20

NEU

**Arbeitsstuhl - Stoff Duotec**

- Für eine saubere Umgebung
- Stoffbezug atmungsaktiv, Feuchtigkeit wird aufgenommen / abgegeben
- Weiche Oberfläche für maximalen Komfort bei langem Sitzen
- Stoff „Duotec“, sehr strapazierfähig und leicht zu reinigen

Art.-Nr.	Farbe	Preis in €
05.9588.6801	Schwarz	239,20
05.9588.6802	Blau	239,20
05.9588.6811	Grau	239,20

**Arbeitsstuhl Integralsch**

- Für sehr anspruchsvolle Umgebungen eignet
- Aggressive Arbeitsstoffe wie Öle, Fette, Metallspäne, schwache Säuren und Laugen, Feuchtigkeit oder Funkenflug sind kein Problem
- Extrem Widerstandsfähig z. B. bei spitzen und scharfkantigen Gegenständen.
- Strukturierte Oberfläche für Rutschfestigkeit

Art.-Nr.	Farbe	Preis in €
05.9588.2000	Schwarz	239,20
05.9588.2001	Blau	239,20
05.9588.2002	Grau	239,20

**Arbeitsstuhl - Supertec**

- Innovatives Bezugsmaterial
- Extrem robust, schnitt- und rutschfeste Mikropanzerung
- Weiches Trägermaterial für höchsten Komfort.
- Atmungsaktiv für ein angenehmes Sitzgefühl auch an heißen Tagen
- Pflegeleicht und beständig gegenüber Reinigungsmitteln

Art.-Nr.	Farbe	Preis in €
05.9588.SP01	Schwarz	294,40
05.9588.SP02	Blau	294,40
05.9588.SP11	Grau	294,40

Stühle

Stehhilfen



Stühle auch
EGB-Leitfähig
auf Seite 465 erhältlich



Fußstütze EFS – Neigung verstellbar

- Fußplatte: Aus Kunststoff mit Noppen, rutschfest beweglich, in der Neigung und Höhe verstellbar
- Neigungsverstellung: 0 - 30°
- Höhenverstellung: Mittels Gasfeder, Auslösung durch Knopfdruck
- Verstellbereich: 110 - 320 mm

Art.-Nr.	Platte in mm	Gestell in mm	Preis in €
05.95.01	510 x 350	500 x 360	294,05



- Sitz aus PU, nicht drehbar
- Tiefenfederung
- Gasfeder-HV
- Schwarz, mit Gleitern



Art.-Nr.	Höhenverstellung in mm	Preis in €
05.95.02	630 - 840	412,18



- Großer PU-Sitz, blau, 370 mm breit
- Sitzneigeverstellung, jeweils 7,5° nach vorne und hinten
- Sitzhöhenverstellung mit Gasfeder
- Stabiles Kunststoff-Fußkreuz, Ø 630 mm

Art.-Nr.	Sitzhöhe mm	Preis in €
05.96.10	600 - 860, Gleiter	366,00
05.96.34	560 - 750, Gleiter	357,00
05.96.35	490 - 680, Gleiter, GS-geprüft	358,50
05.96.09	520 - 710, Rollen, GS-geprüft	373,25



- Stehhilfe mit ergonomisch geformtem PU-Komfortsitz
- Pflegeleichter Integralschaum
- Sitzneigung um 15° verstellbar, 4 Rastpositionen
- Horizontal 16° in jede Richtung schwenkbar
- Sitzhöhe 600 - 850 mm, 8 Rastpositionen

Art.-Nr.	Gestell	Preis in €
05.96.08	schwarz	348,25
05.96.27	rot	348,25
05.96.28	lichtgrau	348,25
05.96.30	Edelstahl	674,75

- Neigungswinkel der Fachebenen ca. 3-4°
 - Schraublos höhenverstellbar im Abstand von 25 mm
 - Ebenenlast: 200/400 kg
 - Oberfläche verzinkt
- Außenmaße:
Breite Grundregal 1360 mm
Breite Anbauregal 1310 mm
Regaltiefe 1275/2555 mm



Durchlaufregal

Art.-Nr.	Ausführung	Maße in mm (BxTxH)	Ausführung	Preis in €
05.DLR-AFKLV	Bremsblech für Röllchenbahn			auf Anfrage
05.HZG201213KR	Durchlaufregal, Grundregal	1300 x 1200 x 2000	4 x Ebenen, 4 x Kanäle pro Ebene 5 x Führungsschienen pro Ebene, Feldlast 1000 kg Normalröllchen	2.563,83
05.HZA201213KR	Durchlaufregal, Anbauregal	1300 x 1200 x 2000	4 x Ebenen, 4 x Kanäle pro Ebene, 5 x Führungsschienen pro Ebene, Feldlast 1000 kg Normalröllchen	2.409,79
05.KR13120GE	Zusatzebene	1300 x 1200	4 x Kanäle, 5 x Führungsschienen	563,94
05.HZG202413KR	Durchlaufregal, Grundregal	1300 x 2400 x 2000	4 x Ebenen, 4 x Kanäle pro Ebene, Feldlast 2000 kg Spurkranzröllchen, ohne Führungsschienen	4.178,48
05.HZA202413KR	Durchlaufregal, Anbauregal	1300 x 2400 x 2000	4 x Ebenen, 4 x Kanäle pro Ebene, Feldlast 2000 kg Spurkranzröllchen, ohne Führungsschienen	3.837,23
05.KR13240GE	Zusatzebene	1300 x 2400	4 x Kanäle	873,99



Regalsysteme

Vielzweckregal

Der geniale Alleskönner besticht durch Fachlasten bis 250 kg, Feldlast bis 2.000 kg und robusten Paneelfachebenen für Feldbreiten bis zu 1.695 mm. Durch Tiefenriegel und die Fachebenen aus Stufenbalken und Einlegeboden/Paneel ist keine zusätzliche Aussteifung nötig. Eine einfache, schnelle und sichere Montage ist garantiert.

- Mit vormontierten Rahmen
- Zusatzebene Fachlast 250 kg
- Oberfläche verzinkt



Vielzweckregal

- 5 x Ebenen

	Art.-Nr.	Maße in mm (BxTxH)	Preis in €	Anbauregal	Art.-Nr.	Preis in €
	Grundregal	05.50508.30	875 x 300 x 2000		315,15	05.50509.30
	05.50508.40	875 x 400 x 2000	332,70	05.50509.40	252,71	
	05.50508.50	875 x 500 x 2000	350,12	05.50509.50	267,06	
	05.50508.60	875 x 600 x 2000	367,79	05.50509.60	281,72	

Vielzweckregal

- 5 x Ebenen

	Art.-Nr.	Maße in mm (BxTxH)	Preis in €	Anbauregal	Art.-Nr.	Preis in €
	Grundregal	05.50510.30	1005 x 300 x 2000		338,16	05.50511.30
	05.50510.40	1005 x 400 x 2000	357,41	05.50511.40	277,41	
	05.50510.50	1005 x 500 x 2000	376,48	05.50511.50	293,43	
	05.50510.60	1005 x 600 x 2000	395,63	05.50511.60	309,54	

Vielzweckregal

- 5 x Ebenen

	Art.-Nr.	Maße in mm (BxTxH)	Preis in €	Anbauregal	Art.-Nr.	Preis in €
	Grundregal	05.50512.30	1285 x 300 x 2000		387,12	05.50513.30
	05.50512.40	1285 x 400 x 2000	409,94	05.50513.40	329,94	
	05.50512.50	1285 x 500 x 2000	432,86	05.50513.50	349,83	
	05.50512.60	1285 x 600 x 2000	455,81	05.50513.60	369,75	

Vielzweckregal

- 5 x Ebenen

	Art.-Nr.	Maße in mm (BxTxH)	Preis in €	Anbauregal	Art.-Nr.	Preis in €
	Grundregal	05.50516.30	1695 x 300 x 2000		458,24	05.50517.30
	05.50516.40	1695 x 400 x 2000	486,59	05.50517.40	406,62	
	05.50516.50	1695 x 500 x 2000	514,59	05.50517.50	431,51	
	05.50516.60	1695 x 600 x 2000	542,92	05.50517.60	456,86	



Holzpaneel

Art.-Nr.	Maße in mm	Preis in €
05.18083	875 x 300	37,36
05.18084	875 x 400	39,96
05.18085	875 x 500	45,42
05.18086	875 x 600	48,02
05.18103	1005 x 300	42,71
05.18104	1005 x 400	45,77
05.18105	1005 x 500	48,83
05.18106	1005 x 600	51,84
05.18123	1285 x 300	54,14
05.18124	1285 x 400	58,01
05.18125	1285 x 500	61,91
05.18126	1285 x 600	65,82
05.18163	1695 x 300	71,37
05.18164	1695 x 400	76,55
05.18165	1695 x 500	81,57
05.18166	1695 x 600	86,78

Einseitig

- Grund- und Anbauregale
- 60 kg Tragkraft je Fachboden
- Einfache Steckmontage
- Oberfläche verzinkt
- Fachboden mit hinterer Anschlagkante
- Höhenverstellbarkeit 25 : 25 mm
- Außenmaße:
 - Breite Grundregal 810 bzw. 1060 mm
 - Breite Anbauregal 760 bzw. 1010 mm
 - Tiefe Nennmaß + 35 mm
- Zusätzliche Fachböden auf Anfrage

Sicherheit:

Regale mit Höhen-/Tiefenverhältnis größer als 5:1 müssen gegen Kippen gesichert werden DGUV Regel 108-007

Beispiel:

3000 mm (H) : 435 mm (T) = 6,9

Das Regal ist zu sichern!

2000 mm (H) : 535 mm (T) = 3,74

Das Regal benötigt keine Sicherung

Kippsicherung siehe Seite 579

**Aktenregal einseitig**

	Art.-Nr.	Maße in mm (BxTxH)	Ordnerkapazität	Fachböden	Preis in €		Art.-Nr.	Preis in €
Grundregal	05.HZG17307EX	750 x 300 x 1750	45 Stk.	5	243,11	Anbauregal	05.HZA17307EX	176,47
	05.HZG17310EX	1000 x 300 x 1750	60 Stk.	5	256,38		05.HZA17310EX	189,74
	05.HZG20307EX	750 x 300 x 2000	54 Stk.	6	276,95		05.HZA20307EX	204,37
	05.HZG20310EX	1000 x 300 x 2000	72 Stk.	6	292,86		05.HZA20310EX	220,28
	05.HZG23307EX	750 x 300 x 2350	63 Stk.	7	316,95		05.HZA23307EX	235,38
	05.HZG23310EX	1000 x 300 x 2350	84 Stk.	7	335,54		05.HZA23310EX	253,95
	05.HZG27307EX	750 x 300 x 2700	72 Stk.	8	366,81		05.HZA27307EX	271,27
	05.HZG27310EX	1000 x 300 x 2700	96 Stk.	8	388,04		05.HZA27310EX	292,49

Doppelseitig

- Grund- und Anbauregale
- 90 kg Tragkraft je Fachboden
- Einfache Steckmontage
- Oberfläche verzinkt
- Fachboden mit Mittelschlagbügel
- Höhenverstellbarkeit 25 : 25 mm
- Außenmaße:
 - Breite Grundregal 810 bzw. 1060 mm
 - Breite Anbauregal 760 bzw. 1010 mm
 - Tiefe Nennmaß + 35 mm
- Zusätzliche Fachböden auf Anfrage

**Aktenregal doppelseitig**

	Art.-Nr.	Maße in mm (BxTxH)	Ordnerkapazität	Fachböden	Preis in €		Art.-Nr.	Preis in €
Grundregal	05.HZG17607DA	750 x 600 x 1750	90 Stk.	5	362,81	Anbauregal	05.HZA17607DA	301,39
	05.HZG17610DA	1000 x 600 x 1750	120 Stk.	5	396,81		05.HZA17610DA	335,38
	05.HZG20607DA	750 x 600 x 2000	108 Stk.	6	414,59		05.HZA20607DA	347,23
	05.HZG20610DA	1000 x 600 x 2000	144 Stk.	6	454,37		05.HZA20610DA	387,02
	05.HZG23607DA	750 x 600 x 2350	126 Stk.	7	471,33		05.HZA23607DA	395,56
	05.HZG23610DA	1000 x 600 x 2350	168 Stk.	7	516,91		05.HZA23610DA	441,13
	05.HZG27607DA	750 x 600 x 2700	144 Stk.	8	562,75		05.HZA27607DA	471,33
	05.HZG27610DA	1000 x 600 x 2700	192 Stk.	8	616,64		05.HZA27610DA	525,22

Regalsysteme

Fachbodenregale

- Grund- und Anbauregale mit Fachböden
- 200-240 kg Tragkraft je Fachboden
- Einfache Steckmontage
- Oberfläche verzinkt
- Fachbodenabkantung 40 mm
- Höhenverstellbarkeit 25 : 25 mm
- Außenmaße:
Breite Grundregal 1060/1360 mm
Breite Anbauregal 1010/1310 mm
Tiefe Nennmaß + 35 mm
- Weitere Ausführungen auf Anfrage.

Sicherheit:

Regale mit Höhen-/Tiefenverhältnis größer als 5:1 müssen gegen Kippen gesichert werden DGUV Regel 108-007

Beispiel:

3000 mm (H) : 435 mm (T) = 6,9

Das Regal ist zu sichern!

2000 mm (H) : 535 mm (T) = 3,74

Das Regal benötigt keine Sicherung

Klipsicherungen

Notwendig bei Überschreitung des Höhen-Tiefen-Verhältnis 5:1

Art.-Nr.	Ausführung	Preis in €
05.ZW46	Deckenverankerung	11,47
05.ZW45	Wandverankerung	16,29



Fachbodenregal Höhe 2000 mm

	Art.-Nr.	Maße in mm (BxTxH)	Fachböden	Preis in €		Art.-Nr.	Preis in €
	Grundregal	05.HZG20410XM	1000 x 400 x 2000	5		330,68	Anbauregal
05.HZG20510XM		1000 x 500 x 2000	5	358,18	05.HZA20510XM	283,19	
05.HZG20610XM		1000 x 600 x 2000	5	385,25	05.HZA20610XM	309,11	
05.HZG20413XM		1300 x 400 x 2000	5	384,01	05.HZA20413XM	309,81	
05.HZG20513XM		1300 x 500 x 2000	5	408,15	05.HZA20513XM	332,77	
05.HZG20613XM		1300 x 600 x 2000	5	433,67	05.HZA20613XM	357,10	

Fachbodenregal Höhe 2500 mm

	Art.-Nr.	Maße in mm (BxTxH)	Fachböden	Preis in €		Art.-Nr.	Preis in €
	Grundregal	05.HZG25410XM	1000 x 400 x 2500	6		403,61	Anbauregal
05.HZG25510XM		1000 x 500 x 2500	6	437,32	05.HZA25510XM	343,56	
05.HZG25610XM		1000 x 600 x 2500	6	470,51	05.HZA25610XM	375,00	
05.HZG25413XM		1300 x 400 x 2500	6	467,43	05.HZA25413XM	375,09	
05.HZG25513XM		1300 x 500 x 2500	6	497,15	05.HZA25513XM	402,97	
05.HZG25613XM		1300 x 600 x 2500	6	528,45	05.HZA25613XM	432,56	

Fachbodenregal Höhe 3000 mm

	Art.-Nr.	Maße in mm (BxTxH)	Fachböden	Preis in €		Art.-Nr.	Preis in €
	Grundregal	05.HZG30410XM	1000 x 400 x 3000	7		463,87	Anbauregal
05.HZG30510XM		1000 x 500 x 3000	7	502,59	05.HZA30510XM	397,02	
05.HZG30610XM		1000 x 600 x 3000	7	540,73	05.HZA30610XM	433,42	
05.HZG30413XM		1300 x 400 x 3000	7	538,20	05.HZA30413XM	434,02	
05.HZG30513XM		1300 x 500 x 3000	7	572,25	05.HZA30513XM	466,27	
05.HZG30613XM		1300 x 600 x 3000	7	608,19	05.HZA30613XM	500,48	

- Eck-Fachbodenregal
- 125 kg je Fachboden
- Einfache Steckmontage
- Oberfläche verzinkt
- Höhenverstellbarkeit 25 : 25 mm
- Mit Diagonalstreben und Aussteifungstraversen
- Durch die Vermeidung des „toten Winkels“ können Raumecken zu 100% genutzt werden
- Empfohlene Anbauregale siehe Seite 578

Sicherheit:

Regale mit Höhen-/Tiefenverhältnis größer als 5:1 müssen gegen Kippen gesichert werden DGVU Regel 108-007

Beispiel:

3000 mm (H) : 435 mm (T) = 6,9

Das Regal ist zu sichern!

2000 mm (H) : 535 mm (T) = 3,74

Das Regal benötigt keine Sicherung

**Kippsicherungen**

Notwendig bei Überschreitung des Höhen-Tiefen-Verhältnis 5:1

Art.-Nr.	Ausführung	Preis in €
05.ZW46	Deckenverankerung	11,47
05.ZW45	Wandverankerung	16,29

Eckregal Höhe 2000

Art.-Nr.	Maße in mm (BxTxH)	Fachböden	Preis in €
05.HZE20410AXL	1060 / 1450 x 400 x 2000	2 x 5	699,60
05.HZE20510AXL	1060 / 1550 x 500 x 2000	2 x 5	756,53
05.HZE20413AXL	1360 / 1750 x 400 x 2000	2 x 5	753,84
05.HZE20513AXL	1360 / 1850 x 500 x 2000	2 x 5	796,72

Eckregal Höhe 2500

Art.-Nr.	Maße in mm (BxTxH)	Fachböden	Preis in €
05.HZE25410AXL	1060 / 1450 x 400 x 2500	2 x 6	837,85
05.HZE25510AXL	1060 / 1550 x 500 x 2500	2 x 6	905,42
05.HZE25413AXL	1360 / 1750 x 400 x 2500	2 x 6	904,27
05.HZE25513AXL	1360 / 1850 x 500 x 2500	2 x 6	955,00

Eckregal Höhe 3000

Art.-Nr.	Maße in mm (BxTxH)	Fachböden	Preis in €
05.HZE30410AXL	1060 / 1450 x 400 x 3000	2 x 7	981,90
05.HZE30510AXL	1060 / 1550 x 500 x 3000	2 x 7	1.061,95
05.HZE30413AXL	1360 / 1750 x 400 x 3000	2 x 7	1.058,14
05.HZE30513AXL	1360 / 1850 x 500 x 3000	2 x 7	1.118,52



Regalsysteme

Weitspannregal

Ein kompaktes Weitspannregal-System, welches sich zwischen Fachboden- und den Palettenregalen positioniert und auf die Einlagerung von besonders großen und schweren Gütern ausgelegt ist. Durch seine Regalabmessungen bietet dieses Weitspannregal großflächige Ablagemöglichkeiten. Es kann daher branchenübergreifend und vielseitig zum Einsatz kommen.

Vorteile:

- 3 Fachebenen mit Holzeinlage Span 19 mm P4
- Höhe 2000mm, optional 2500mm und 3000mm
- Kompaktes Regalsystem mit Omega-Ständerprofil, pulverbeschichtet in RAL 5010
- Großflächige Ablagemöglichkeiten
- Feldbreiten bis 2.700 mm
- Hohe Fachlasten bis 790 kg
- Feldlast bis zu 7.500 kg



Weitspannregal Breite 1850 mm

- 3 Fachebenen mit Holzeinlage

Grundregal	Art.-Nr.	Maße in mm (BxTxH)	Preis in €	Anbauregal	Art.-Nr.	Preis in €
	05.9010260	1850 x 600 x 2000	918,99		05.9010360	784,18
05.9010280	1850 x 800 x 2000	999,19	05.9010380	858,36		
05.90102100	1850 x 1000 x 2000	1.089,74	05.90103100	942,63		

Weitspannregal Breite 2250 mm

- 3 Fachebenen mit Holzeinlage

Grundregal	Art.-Nr.	Maße in mm (BxTxH)	Preis in €	Anbauregal	Art.-Nr.	Preis in €
	05.9010460	2250 x 600 x 2000	1.023,37		05.9010560	888,57
05.9010480	2250 x 800 x 2000	1.113,51	05.9010580	972,72		
05.90104100	2250 x 1000 x 2000	1.213,98	05.90105100	1.066,84		

Weitspannregal Breite 2700 mm

- 3 Fachebenen mit Holzeinlage

Grundregal	Art.-Nr.	Maße in mm (BxTxH)	Preis in €	Anbauregal	Art.-Nr.	Preis in €
	05.9010660	2700 x 600 x 2000	1.279,05		05.9010760	1.144,24
05.9010680	2700 x 800 x 2000	1.387,94	05.9010780	1.247,13		
05.90106100	2700 x 1000 x 2000	1.510,39	05.90107100	1.363,28		

Zusatzebene-Holz

Art.-Nr.	Maße in mm (BxT)	Preis in €
05.90114K	1850 x 600	216,47
05.90116K	1850 x 800	239,19
05.90118K	1850 x 1000	265,17
05.90124K	2250 x 600	251,25
05.90126K	2250 x 800	277,31
05.90128K	2250 x 1000	306,56

Art.-Nr.	Maße in mm (BxT)	Preis in €
05.90134K	2700 x 600	336,47
05.90136K	2700 x 800	368,76
05.90138K	2700 x 1000	405,37

Palettenregal

Stühle und Regale

Die ideale Lösung für die professionelle Lagerung von Paletten, Gitterboxen und schweren Lasten. Durch ein optimal aufeinander abgestimmtes Programm an Regalkomponenten wie Stützrahmen, Auflageträger und viele andere Zubehörteile kann das Palettenregal individuell an unterschiedliches Lagergut und räumliche Gegebenheiten angepasst werden.

- Rahmenstützen ähnlich RAL 7001 silbergrau, Auflageträger ähnlich RAL 2004 reinorange
- Alle angegebenen Traglasten gelten bei gleichmäßig verteilter Last
- Die vorgegebenen Knicklängen dürfen nicht überschritten werden
- Weitere Ausführungen auf Anfrage...

Palettenregal

- 2 x Ebenen (4 Trägerholme)
- Fachlast 2000 kg
- Feldlast 4000 kg



	Art.-Nr.	Maße in mm (BxTxH)	max. Knicklänge	Preis in €		Art.-Nr.	Maße in mm (BxTxH)	Preis in €
Grundregal	05.721131100	2870 x 1100 x 2500	1000 mm	1.027,78	Anbauregal	05.721141100	2785 x 1100 x 2500	743,73
	05.722131100	2870 x 1100 x 3000	1250 mm	1.103,21		05.722141100	2785 x 1100 x 3000	781,47

Palettenregal

- 3 x Ebenen (6 Trägerholme)
- Fachlast 2000 kg
- Feldlast 6000 kg

	Art.-Nr.	Maße in mm (BxTxH)	max. Knicklänge	Preis in €		Art.-Nr.	Maße in mm (BxTxH)	Preis in €
Grundregal	05.733131100	2870 x 1100 x 3500	1000 mm	1.448,04	Anbauregal	05.733141100	2785 x 1100 x 3500	1.068,81
	05.734131100	2870 x 1100 x 4000	1150 mm	1.543,85		05.734141100	2785 x 1100 x 4000	1.116,70
	05.735131100	2870 x 1100 x 4500	1300 mm	1.696,36		05.7351241100	2785 x 1100 x 4500	1.278,32
	05.737131100	2870 x 1100 x 5500	1650 mm	1.867,08		05.737141100	2785 x 1100 x 5500	1.278,32

Zubehör

Bezeichnung	Art.-Nr.	Maße in mm (BxTxH)	Tragkraft in kg/Paar	Preis in €
Bolzenanker (2 Stück je Rahmen erforderlich)	05.13020E			5,56
Unterlegblech, 1 mm	05.12341E			1,86
Auflageträger (einzeln) inkl. Sicherungsstifte	05.15012K	2700 x 50 x 110	2000	114,93
Rammschutz für Ecken (inkl. 4 Bolzenanker)	05.B4-40102-K	H 400		113,96
Drahtgitterbodenebene (3 Stück)	05.12096K	BxT 2700 x 1100, Mw 50 x 100	2000	506,10
Durchschubsicherung inkl. Halter	05.12316K	2700 x 50 x 50		98,69



Rammschutz für Ecken



Drahtgitterboden



Durchschubsicherung

Regalsysteme

Kragarmregal

Technische Merkmale:

- Kragarme fest angeschweißt
- Ständer und Kragarme aus IPE-Profilen
- Kragarme mit fest angeschweißter Abrollsicberung
- Lagerebenen inklusive Fußlagerung
- Nutztiefe 500 mm
- Je Kragarm bis 200 kg Tragkraft
- Hochwertiger Industrielack RAL5010

Planungshinweise:

- Außenmaße:
 - Breite Grundregal 1305 mm
 - Breite Anbauregal 1250 mm
 - Tiefe Nennmaß + 100 mm

Produktvorteile:

- Preiswertes System
- Standardisierte Regalkomponenten
- Einfache und schnelle Montage
- Einseitig oder doppelseitig nutzbar

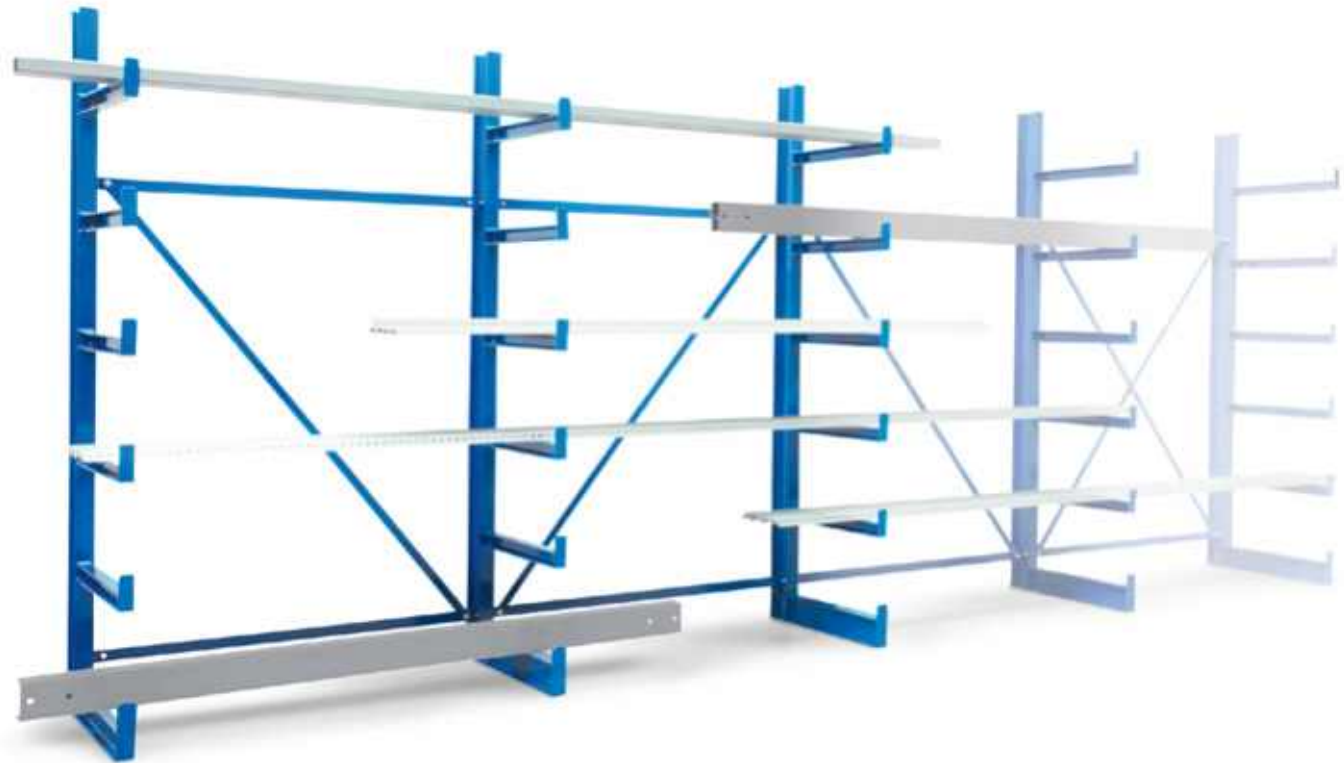

Kragarmregal

Art.-Nr.	Beschreibung	Maße in mm (BxTxH)	Preis in €
05.60101-50	Grundfeld einseitig mit 12 x angeschweißten Armen Länge 500 mm, mit 2 x Diagonalstreben	1250 x 500 x 2000	956,96
05.60102-50	Anbaufeld einseitig mit 12 x angeschweißten Armen Länge 500 mm, mit 1 x Diagonalstrebe	1250 x 500 x 2000	502,12
05.60121-50	Grundfeld doppelseitig mit 24 x angeschweißten Armen Länge 500 mm, mit 2 x Diagonalstreben	1250 x 1000 x 2000	1.334,34
05.60122-50	Anbaufeld doppelseitig mit 24 x angeschweißten Armen Länge 500 mm, mit 1 x Diagonalstrebe	1250 x 1000 x 2000	689,49

Technische Merkmale:

- Kragarme im Raster 100 mm frei verstellbar
- Ständer und Kragarme aus IPE-Profilen
- Kragarme mit fest angeschweißter Abrollsicung
- Lagerebenen inklusive Fußlagerung
- Nutztiefe 500 mm
- Je Kragarm bis 500 kg Tragkraft
- Hochwertiger Industrielack RAL 5010

Planungshinweise:

- Außenmaße:
Breite Grundregal 1060 mm
Breite Anbauregal 1060 mm
Tiefe Nennmaß + 120 mm

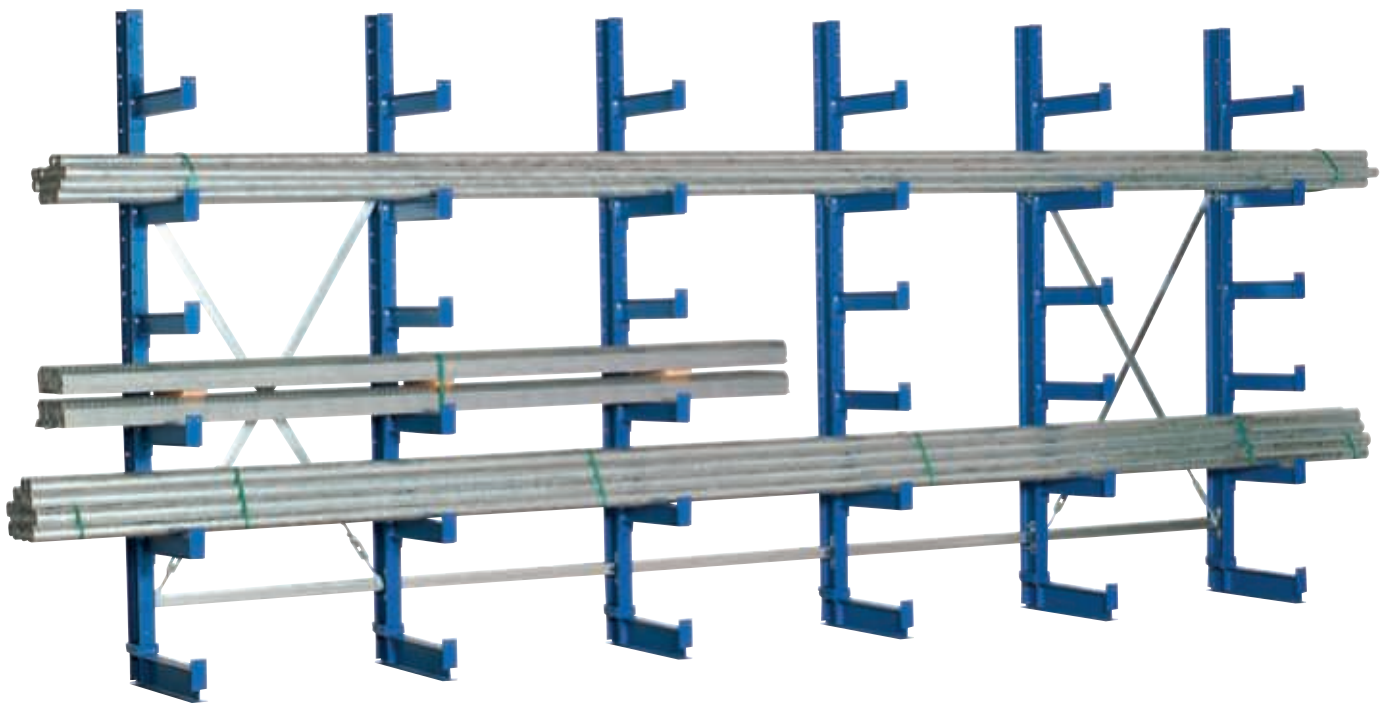
**Kragarmregal, Grundregal**

Art.-Nr.	Beschreibung	Maße in mm (BxTxH)	Preis in €
05.20101-50	Einseitig mit 10 x verstellbaren Armen 500 mm lang, mit 2 x Diagonalstreben, Feldlast 2000 kg	1000 x 500 x 2000	1.581,61
05.20121-50	Doppelseitig mit 20 x verstellbaren Armen 500 mm lang, mit 2 x Diagonalstreben, Feldlast 4000 kg	1000 x 1000 x 2000	2.121,06
05.20201-50	Einseitig mit 12 x verstellbaren Armen 500 mm lang, mit 2 x Diagonalstreben, Feldlast 2000 kg	1000 x 500 x 2500	1.792,24
05.20221-50	Doppelseitig mit 24 x verstellbaren Armen 500 mm lang, mit 2 x Diagonalstreben, Feldlast 4000 kg	1000 x 1000 x 2500	2.446,70

Kragarmregal, Anbauregal

Art.-Nr.	Beschreibung	Maße in mm (BxTxH)	Preis in €
05.20102-50	Einseitig mit 10 x verstellbaren Armen 500 mm lang, mit 1 x Diagonalstrebe, Feldlast 2000 kg	1000 x 500 x 2000	851,24
05.20122-50	Doppelseitig mit 20 x verstellbaren Armen 500 mm lang, mit 1 x Diagonalstrebe, Feldlast 4000 kg	1000 x 1000 x 2000	1.120,95
05.20202-50	Einseitig mit 12 x verstellbaren Armen 500 mm lang, mit 1 x Diagonalstrebe, Feldlast 2000 kg	1000 x 500 x 2500	956,56
05.20222-50	Doppelseitig mit 24 x verstellbaren Armen 500 mm lang, mit 1 x Diagonalstrebe, Feldlast 4000 kg	1000 x 1000 x 2500	1.283,80

Kragarm, zusätzlich

Art.-Nr.	Beschreibung	Maße in mm (BxTxH)	Preis in €
05.402-K	Inkl. Schraubbefestigung	500	57,50

Regalsysteme

Durchlaufregal - verfahrbar

- Neigungswinkel der Fachebenen ca. 3-4°
- Röllchenleisten und Führungsschienen sind im Raster von 6 mm beliebig verstellbar
- Spezialtraversen mit großer Rundung zur schonenden Entnahme von Behältern
- Steckmontage
- Lenkrollen mit Radfeststeller (Raddurchmesser 125 mm)
- Feldlast: 700 kg
- Ebenenlast: 200 kg
- Felddtiefe: 1275 mm
- Breite Grundregal: 1360 mm
- Gesamtbauhöhe 2000 mm
- Oberfläche verzinkt

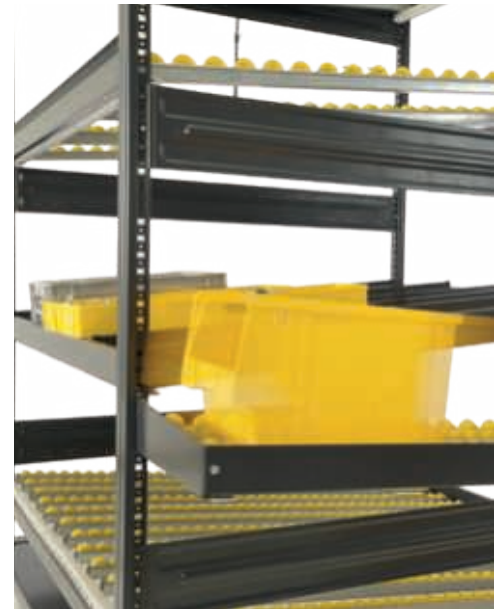

Pos	Art.-Nr.	Produkt	Maße in mm (B x T x H)	Ausführung	Preis in €
1	05.HZG171213KR	Grundregal-Durchlauf	1300 x 1200 x 1750	1 12 x Normalröllchenleiste N33, ohne Führungsschienen (Rücklauf) 2 10 x Normalröllchen N33 und 6 x Führungsschienen (Zulauf) 3 6 x Spurkranzröllchen, ohne Führungsschienen (Zulauf) 4 6 x Normalröllchenleiste und 4 x Führungsschiene (Zulauf)	2.446,53
2	05.HZGTW1240	Regaltransportwagen	1375 x 1280 x 200	2 x Tragrahmengestell unmontiert 2 x Diagonalstrebe mit Schloss 2 x Lenkrolle mit Feststeller; 2 x Bockrollen	678,48
3	05.HZGRÜ1240	Rücklaufebene	1240 x 335 (B x T)	2 x Normalröllchenleiste N33 1 x Führungsschiene 2 x Haltewinkel 1 x Verbindungsschiene	auf Anfrage
4	05.DLR-AFKLV	Bremsblech		Für Röllchenbahn	auf Anfrage
5	05.HZGRÜ1410	Zusatzrahmen	1472 x 395 (B x T)	Zusatzrahmen für Behälterrücklauf an Werkbank Typ workraster Schräge 1410 x 395 (B x T)	auf Anfrage

Lieferung ohne Dekoration, Haken + Kästen

- 200 kg Tragkraft pro Ebene (bei gleichmäßiger Belastung)
- Rollenbahnen sorgen dafür, dass die Ware zur Entnahmestelle selbsttätig vorrückt - Schwerkraftprinzip
- Ebenen sind flexibel im Abstand von 25 mm schraublos verstellbar
- Regal ist nicht fest mit dem Arbeitstisch verschraubt



workcraster ■ Arbeitstisch
■ HV-Bereich 735 - 1100 mm



workline ■ Arbeitstisch
■ HV-Bereich 735 - 1100 mm



workergo ■ C-Fuß-Arbeitstisch
■ HV-Bereich 695 - 1030 mm

Preise auf Anfrage



Garderobenschränke





NEU

Flügeltürenschränke

Seite 588



NEU

Fächerschränke

Seite 589



NEU

Garderobenschränke mit und ohne Sitzbank

Seite 590



Sitzbänke

Seite 594



NEU

Garderobenschränke aus Stahl

Seite 595



NEU

Schließfachschränke

Seite 600



NEU

Straßen-/ Berufskleidungs - Garderobenschränke

Seite 601



NEU

Mehrweckschränke

Seite 602



Feuerwehrschränke

Seite 603



Flügeltürenschränke

Flügeltürenschränke

- 2 x Flügeltüren
- Rechte Flügeltüre mit Griffschalenschloss und 2 Schlüssel, linke Flügeltüre mit Falzanschlag
- 3-Riegel Verschluss mit Griffschalenzylinderschloss und 2 x Schlüssel
- Materialstärke 1 mm Stahlblech
- Fachboden beschichtet in Korpusfarbe



NEU

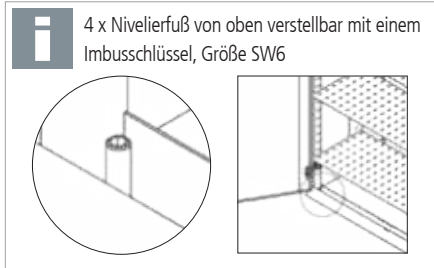

Fügeltürenschränk

- 4 x Fachboden verstellbar, Tragkraft 100 kg
- Türöffnungswinkel 180°

Art.-Nr.	Maße in mm (BxTxH)	Innenmaße in mm (BxTxH)	Preis in €
BHFS1050195K	1000 x 500 x 1950	940 x 450 x 1830	735,33
BHFS1060195K	1000 x 600 x 1950	940 x 550 x 1830	828,67
BHFS1250195K	1200 x 500 x 1950	1140 x 450 x 1830	890,00
BHFS1260195K	1200 x 600 x 1950	1140 x 550 x 1830	948,67

Mehrweckschränk 01

- 8 x Fachboden, Tragkraft 40 kg, verstellbar um 50 mm
- Türöffnungswinkel 100°

Art.-Nr.	Maße in mm (BxTxH)	Preis in €
BHMS10501901K	1000 x 500 x 1950	903,33
BHMS10601901K	1000 x 600 x 1950	970,00
BHMS12501901K	1200 x 500 x 1950	991,33
BHMS12601901K	1200 x 600 x 1950	1.063,33



Fachboden zum Nachrüsten

- Inkl. Befestigungsmaterial
- Tragkraft 100 kg



Art.-Nr.	Maße in mm (BxTxH)	Preis in €
BHFS1050FBK	946 x 445 x 22	51,33
BHFS1060FBK	946 x 545 x 22	58,00
BHFS1250FBK	1146 x 445 x 22	56,00
BHFS1260FBK	1146 x 545 x 22	75,33



Fachboden zum Nachrüsten

- Inkl. Befestigungsmaterial
- Tragkraft 40 kg

Art.-Nr.	Maße in mm (BxTxH)	Preis in €
BHMS105001FBK	450 x 445 x 22	34,00

Fächerschränke

- Bei Tiefe: 400 mm: Fachgröße Innenmaß: 390 x 365 x 360 mm (B x T x H)
- Bei Tiefe: 500 mm: Fachgröße Innenmaß: 390 x 465 x 360 mm (B x T x H)
- Alle Fächer mit Flügeltüren, Teilperforation scharnierseitig
- Je Flügeltüre 1 x gestanztes Namensschild
- Flügeltüre mit Zylinderschloss inkl. 2 x Schlüssel
- Materialstärke 1 mm Stahlblech
- Tragkraft je Fach 20 kg, 100 kg je Säule
- Wandbefestigung wird empfohlen, Lieferung ohne Befestigungsmaterial, ausreichendes Montagmaterial wählen, je nach Wandbeschaffenheit.

IHRE VORTEILE

- Flügeltüren innenliegend, bündig mit Gehäuse
- Türöffnungswinkel 100°
- 4 x Nivellierfüße von oben verstellbar

NEU

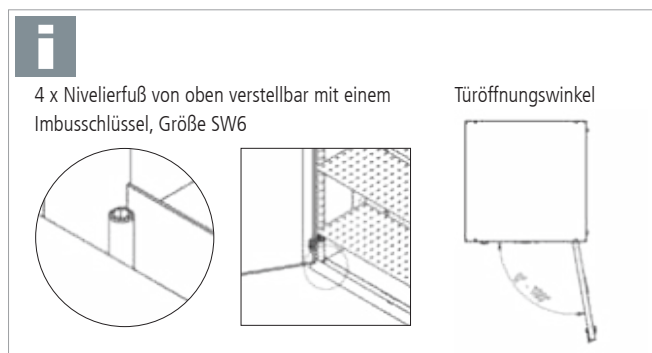
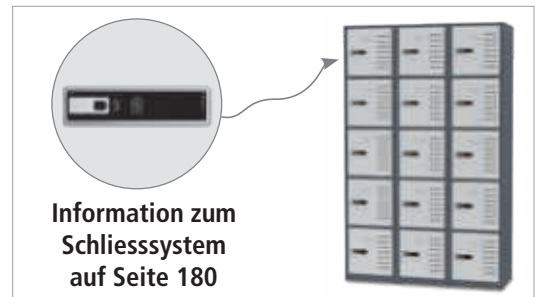

kg 100

Fächerschrank 01

- 5 x Fächer

Art.-Nr.	Maße in mm (BxTxH)	Preis in €
BHFS40401901K	400 x 400 x 1900	423,33
BHFS40501901K	400 x 500 x 1900	476,67



kg 200

Fächerschrank 02

- 10 x Fächer

Art.-Nr.	Maße in mm (BxTxH)	Preis in €
BHFS80401902K	800 x 400 x 1900	711,33
BHFS80501902K	800 x 500 x 1900	810,00



kg 300

Fächerschrank 03

- 15 x Fächer

Art.-Nr.	Maße in mm (BxTxH)	Preis in €
BHFS12401903K	1200 x 400 x 1900	962,00
BHFS12501903K	1200 x 500 x 1900	1.063,33



Garderobenschränke

i 4 x Nivellierfuß von oben verstellbar mit einem Imbusschlüssel, Größe SW6

Türöffnungswinkel

IHRE VORTEILE

- 2 x Flügeltüren innenliegend, bündig mit Gehäuse
- Türöffnungswinkel 100°, Teilperforation
- 4 x Nivellierfüße von oben verstellbar
- Gesamttragkraft 100 kg

NEU

Garderobenschrank 01

- 1 x gestanztes Namensschild
- Rechte Flügeltüre mit Zylinderschloss inkl. 2 x Schlüssel, linke Flügeltüre mit Falzanschlag
- 1 x Handtuchhalter an der Türinnenseite
- Oben: 1 x verstellbarer Fachboden um 100 mm im Raster, 1 x verschweißter Fachboden, darunter Mitteltrennwand 660 mm
- Links: 1 x Kleiderstange mit 4 x Schiebehaken
- Rechts: 1 x verstellbarer Fachboden um 100 mm im Raster, 1 x verschweißter Fachboden, 1 x Kleiderstange mit 4 x Schiebehaken, Tragkraft 20 kg
- Innenmaß: 720 x 565 mm (B x T)



Art.-Nr.	Maße in mm (BxTxH)	Preis in €
BHGS80601901K	800 x 600 x 1900	743,33



IHRE VORTEILE

- 1 x Flügeltüre innenliegend, bündig mit Gehäuse
- Türöffnungswinkel 180°, Teilperforation
- 4 x Nivellierfüße von oben verstellbar
- Gesamttragkraft 100 kg

Garderobenschrank 02

- 2 x gestanztes Namensschild
- Flügeltüre mit Zylinderschloss inkl. 2 x Schlüssel
- 1 x Handtuchhalter an der Türinnenseite
- Oben: 2 x durchgehende Fachböden, darunter Mitteltrennwand durchgehend bis zum Boden
- Links: 1 x Kleiderstange mit 4 x Schiebehaken
- Rechts: 4 x verstellbare Fachböden um 100 mm im Raster, Tragkraft 20 kg
- Innenmaß: 520 x 565 mm (B x T)



Art.-Nr.	Maße in mm (BxTxH)	Preis in €
BHGS60601902K	600 x 600 x 1900	690,00



IHRE VORTEILE

- 1 x Flügeltüre innenliegend, bündig mit Gehäuse
- Türöffnungswinkel 180°, Teilperforation
- 4 x Nivellierfüße von oben verstellbar
- Gesamttragkraft 100 kg

i 4 x Nivellierfuß von oben verstellbar mit einem Imbusschlüssel, Größe SW6

Türöffnungswinkel

NEU

Garderobenschrank 03

- 2 x gestanztes Namensschild
- Flügeltüre mit Zylinderschloss inkl. 2 x Schlüssel
- 2 x verstellbarer Fachboden um 100 mm im Raster, Tragkraft 20 kg
- 1 x Kleiderstange mit 6 x Schiebehaken
- Innenmaß bei Breite 400: 330 x 570 mm (B x T)
- Innenmaß bei Breite 500: 430 x 570 mm (B x T)
- Innenmaß bei Breite 600: 530 x 570 mm (B x T)



Art.-Nr.	Maße in mm (BxTxH)	Preis in €
BHGS40601903K	400 x 600 x 1900	450,00
BHGS50601903K	500 x 600 x 1900	476,67
BHGS60601903K	600 x 600 x 1900	490,00



IHRE VORTEILE

- 2 x Flügeltüre innenliegend, bündig mit Gehäuse
- Türöffnungswinkel 180°, Teilperforation
- 4 x Nivellierfüße von oben verstellbar
- Gesamttragkraft 100 kg

Garderobenschrank 04

- 2 x gestanztes Namensschild je Flügeltüre
- Beide Flügeltüren mit Zylinderschloss inkl. 2 x Schlüssel
- Je Abteil 1 x Kleiderstange verzinkt mit 3 x Schiebehaken
- Je Abteil 2 x verstellbarer Fachboden um 100 mm im Raster, Tragkraft 20 kg



Art.-Nr.	Maße in mm (BxTxH)	Preis in €
BHGS80601904K	800 x 600 x 1900	695,33
BHGS10601904K	1000 x 600 x 1900	762,00



Garderobenschränke

Garderobenschränke

- Je 1 x Flügeltüre mit Zylinderschloss inkl. 2 x Schlüssel
- Gehäusedeckel und -boden vorne und hinten mit Belüftungsschlitzen
- Je Abteil 1 x Fachboden, Tragkraft 20 kg
- Je Abteil 1x Kleiderstange mit 3 x Schiebehaken
- Materialstärke 1 mm Stahlblech
- Wandbefestigung wird empfohlen, Lieferung ohne Befestigungsmaterial, ausreichendes Montagmaterial wählen, je nach Wandbeschaffenheit.
- Innenmaß für ein Abteil: 220 x 460 mm (B x T)



IHRE VORTEILE

- Flügeltüren innenliegend, bündig mit Gehäuse
- Türöffnungswinkel 100°, Teilperforation
- Gesamttragkraft 100 kg

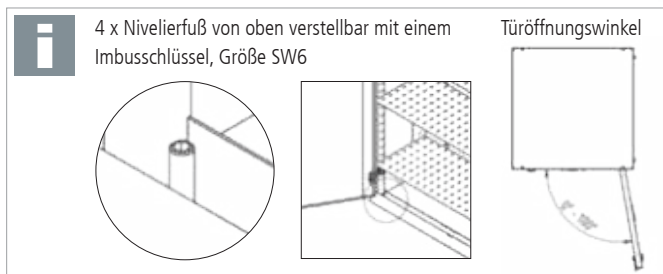

Garderobenschränk 05

- 1 x Abteil

Art.-Nr.	Maße in mm (BxTxH)	Preis in €
BHGS30501705K	300 x 500 x 1750	310,00
BHGS30501905K	300 x 500 x 1900	335,33

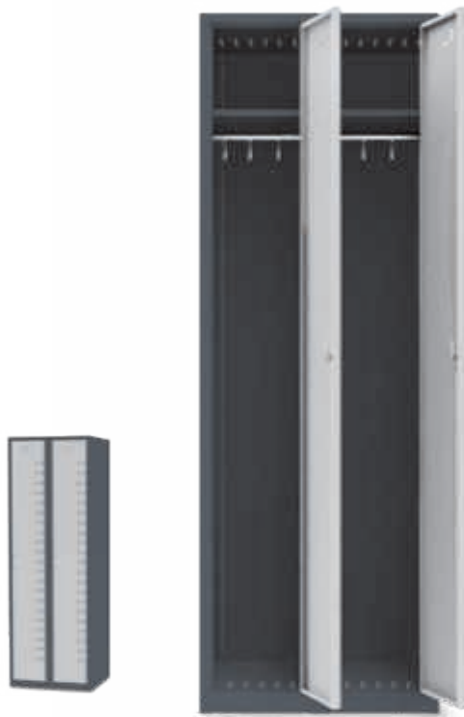

Garderobenschränk 06

- 2 x Abteil

Art.-Nr.	Maße in mm (BxTxH)	Preis in €
BHGS60501706K	600 x 500 x 1750	508,67
BHGS60501906K	600 x 500 x 1900	562,00



Garderobenschränk 07

- 3 x Abteil

Art.-Nr.	Maße in mm (BxTxH)	Preis in €
BHGS90501707K	900 x 500 x 1750	642,00
BHGS90501907K	900 x 500 x 1900	735,33

Garderobenschränke mit Sitzbank

- Fach Innengröße 390 x 430 x 370 mm (B x T x H)
- Je Fach 1 x Zylinderschloss, inkl. 2 x Schlüssel, verschiedenschließend
- Je Fach 1 x gestanztes Namensschild
- Je Abteil 1 x Kleiderstange mit 3 x Schiebehaken
- Materialstärke 1 mm Stahlblech
- Seitenwände von offenem Fach verjüngen sich von oben (500 mm) nach unten (360 mm)
- Garderobenschrank ist mit Unterkonstruktion Sitzbank mit Schuhrost verschraubt
- Sitzbank 3-teilig mit wasserfest lackierten Holzplatten und Schuhrost aus Edelstahl
- Höhe Sitzbank 450 mm
- Wandbefestigung wird empfohlen, Lieferung ohne Befestigungsmaterial, ausreichendes Montagematerial wählen, je nach Wandbeschaffenheit.

IHRE VORTEILE

- Flügeltüren innenliegend, bündig mit Gehäuse
- Türöffnungswinkel 100°, Teilperforation
- 4 x Nivellierfüße verstellbar

NEU

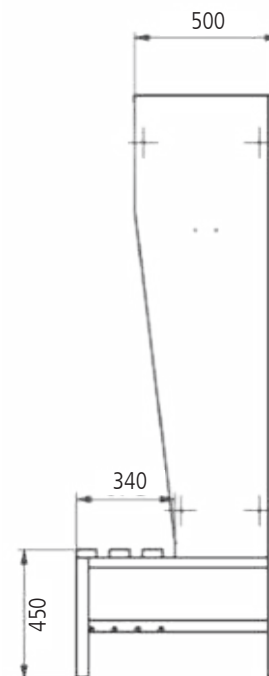

Garderobenschrank mit Sitzbank 08

- 2 x Abteil

Art.-Nr.	Maße in mm (BxTxH)	Preis in €
BHGS80702008K	800 x 700 x 2000	695,33



Garderobenschrank mit Sitzbank 09

- 3 x Abteil

Art.-Nr.	Maße in mm (BxTxH)	Preis in €
BHGS80702009K	1200 x 700 x 2000	815,33



Sitzbänke

Sitzbänke



Stapelbare Bänke

- Stabile Konstruktion
- Füße aus Rundrohr Ø 25 mm, Lackierung RAL 7021 schwarzgrau pulverbeschichtet
- Abriebfeste Kunststoff-Bodengleiter in schwarz
- Sitzfläche 300 mm tief, Sitzhöhe 460 mm
- Auflage aus klarlackierten Buche Massivholzplatten 80 x 20 mm
- **Anlieferung fertig montiert**



Stapelbare Sitzbank

Art.-Nr.	Maße in mm (BxTxH)	Beschreibung	Preis in €
06.85.50	1200 x 460 x 460	4 x Füße	192,73
06.85.51	1600 x 460 x 460	4 x Füße	232,33
06.85.52	2000 x 460 x 460	6 x Füße	271,93

Freistehende Sitzbank

- Stabile Vierkantrrohr Konstruktion 30 x 30 mm Lackierung RAL 7021 schwarzgrau
- Sitzplatten aus gerundeten, lackierten Hartholzleisten 60 x 25 mm
- Schuhroste mit 5 Querstreben aus Vierkantrrohr
- Bodengleiter mit 10 mm Niveaueausgleich
- **Anlieferung fertig montiert**



Freistehende Sitzbank

Art.-Nr.	Maße in mm (BxTxH)	Beschreibung	Preis in €
06.50.000	1000 x 358 x 450	4 x Füße, ohne Schuhrost	319,45
06.50.010	1000 x 358 x 450	4 x Füße, mit Schuhrost	386,75
06.51.000	1500 x 358 x 450	4 x Füße, ohne Schuhrost	415,80
06.51.010	1500 x 358 x 450	4 x Füße, mit Schuhrost	501,60
06.52.000	2000 x 358 x 450	6 x Füße, ohne Schuhrost	542,53
06.52.010	2000 x 358 x 450	6 x Füße, mit Schuhrost	656,05

- Stabile Stahlkonstruktion, hochwertige Einbrennbeschichtung
- Gehäuse mit hinteren Belüftungsöffnungen oben und unten
- Innen pro Fach Garderobenstange mit 3 verdrehsicheren Schiebehaken, einstöckige Spinde zusätzlich mit 1 Ablageboden
- **Schrank-Fußteil serienmäßig verzinkt**
- Türen verstärkt, Lüftungsschlitze oben und unten
- Drehriegelverschluss für Vorhangschloss
- Kunststoff-Etikettenrahmen, schwarz, selbstklebend
- Füße oder Sockel zur Selbstmontage als Zubehör
- Abteilbreite 300 mm



Optional Kunststoff-Füße oder -Sockel zur einfachen Selbstmontage erhältlich, Farbe lichtgrau



Drehriegelverschluss

NEU



RAL 7035

RAL 5010

RAL 7016

Garderobenschränke bodenstehend, einstöckig

Art.-Nr.	Maße in mm (BxTxH)	Anzahl der Abteile	Preis in €
06.055.20	600 x 500 x 1850	2	444,85
06.055.30	900 x 500 x 1850	3	599,28
06.055.40	1200 x 500 x 1850	4	777,48

Garderobenschränke bodenstehend, doppelstöckig

Art.-Nr.	Maße in mm (BxTxH)	Anzahl der Abteile	Preis in €
06.355.20	600 x 500 x 1850	2 x 2	568,93
06.355.30	900 x 500 x 1850	3 x 2	784,08
06.355.40	1200 x 500 x 1850	4 x 2	1.024,33

Füße oder Sockel zur Selbstmontage, Höhe 100 mm

Art.-Nr.	Beschreibung	Preis in €
06.70256	1 Satz Füße (4 Stück)	54,13
06.7010605	Sockel für Schrankbreite 600	84,48
06.7010905	Sockel für Schrankbreite 900	96,35
06.7011205	Sockel für Schrankbreite 1200	108,25

Korpus	Fronten
RAL 7035	RAL 5010 RAL 7035 RAL 7016



Garderobenschränke aus Stahl

Garderobenschränke bodenstehend und mit Füßen - Classic

- **Fußteil serienmäßig verzinkt** für erhöhten Korrosionsschutz
- Beste Stabilität durch verstärkte Konstruktion + Materialdoppelungen
- **Raumgewinn** durch Korpushöhe 1850 mm (bei Bankversion 1700 mm)
- Schmale Seitenkanten für homogene Optik bei Reihenstellung
- **Bessere Belüftung** durch zusätzliche Lüftungsöffnungen im Abteil
- Stabile Stahlkonstruktion mit hochwertiger Einbrennbeschichtung
- Verstärkte Türen rechts angeschlagen mit Anschlagdämpfer, Lüftungsriemen und Etikettenrahmen
- **Sicherheits-Drehriegel** für Vorhangschloss
- **Aufbruchgeschützte Konstruktion** gemäß Stufe B nach DIN 4547-2
- Abteilboden glatt auskehrbar
- Innen pro Abteil 1 fest verschweißter Ablageboden, darunter stabile Garderobenstange mit 3 verdrehsicheren Doppel-Schiebehaken (Traglast pro Stange 40 kg, pro Doppelhaken 15 kg)
- Sockel 100 mm hoch aus Kunststoff für erweiterten Korrosionsschutz, bei Korpusfarbe RAL 7035 in Lichtgrau, sonst in Schwarz
- Lieferbar bodenstehend, mit Füßen, auf Sockel oder untergebauter Sitzbank



Starke Pluspunkte und Alleinstellungsmerkmale

Bessere Belüftung durch zusätzliche Lüftungsöffnungen in Abteilboden und -dach. Alle Spind-Fußteile und -Böden sind serienmäßig elektrolytisch verzinkt für besten Korrosionsschutz.

NEU



Garderobenschränke auf Sockel - Classic

Garderobenschränke



FüÙe und Sockel aus Kunststoff für erweiterten Korrosionsschutz, 100 mm hoch, bei Korpus RAL 7035 in Lichtgrau, sonst Schwarz



Fest verschweißter Ablageboden, darunter stabile Garderobenstange mit 3 verdrehsicheren Doppel-Schiebehaken



Zylinderschloss bis 1000 Schließungen mit 2 Schlüsseln ohne Mehrpreis



Sicherheits-Drehriegel - dreht in verschlossenem Zustand durch und verhindert das Aufbrechen durch Überdrehen, mit Türschutz



NEU

Garderobenschränke bodenstehend mit Sicherheits-Drehriegel

Art.-Nr.	MaÙe in mm (BxTxH)	Abteilleite in mm	Abteile	Preis in €
06.000.20	600 x 500 x 1850	300	2	479,15
06.000.22	800 x 500 x 1850	400	2	623,05
06.000.30	900 x 500 x 1850	300	3	646,80
06.000.32	1200 x 500 x 1850	400	3	840,85
06.000.40	1200 x 500 x 1850	300	4	838,20

Garderobenschränke bodenstehend mit Zylinderschloss

Art.-Nr.	MaÙe in mm (BxTxH)	Abteilleite in mm	Abteile	Preis in €
06.000.20.zyl	600 x 500 x 1850	300	2	479,15
06.000.22.zyl	800 x 500 x 1850	400	2	623,05
06.000.30.zyl	900 x 500 x 1850	300	3	646,80
06.000.32.zyl	1200 x 500 x 1850	400	3	840,85
06.000.40.zyl	1200 x 500 x 1850	300	4	838,20

Garderobenschränke mit FüÙen und Sicherheits-Drehriegel

Art.-Nr.	MaÙe in mm (BxTxH)	Abteilleite in mm	Abteile	Preis in €
06.010.20	600 x 500 x 1950	300	2	531,95
06.010.22	800 x 500 x 1950	400	2	675,85
06.010.30	900 x 500 x 1950	300	3	699,60
06.010.32	1200 x 500 x 1950	400	3	893,65
06.010.40	1200 x 500 x 1950	300	4	891,00

Garderobenschränke mit FüÙen und Zylinderschloss

Art.-Nr.	MaÙe in mm (BxTxH)	Abteilleite in mm	Abteile	Preis in €
06.010.20.zyl	600 x 500 x 1950	300	2	531,95
06.010.22.zyl	800 x 500 x 1950	400	2	675,85
06.010.30.zyl	900 x 500 x 1950	300	3	699,60
06.010.32.zyl	1200 x 500 x 1950	400	3	893,65
06.010.40.zyl	1200 x 500 x 1950	300	4	891,00

Garderobenschränke auf Sockel mit Sicherheits-Drehriegel

Art.-Nr.	MaÙe in mm (BxTxH)	Abteilleite in mm	Abteile	Preis in €
06.020.20	600 x 500 x 1950	300	2	572,88
06.020.22	800 x 500 x 1950	400	2	727,33
06.020.30	900 x 500 x 1950	300	3	753,73
06.020.32	1200 x 500 x 1950	400	3	963,60
06.020.40	1200 x 500 x 1950	300	4	960,95

Garderobenschränke auf Sockel mit Zylinderschloss

Art.-Nr.	MaÙe in mm (BxTxH)	Abteilleite in mm	Abteile	Preis in €
06.020.20.zyl	600 x 500 x 1950	300	2	572,88
06.020.22.zyl	800 x 500 x 1950	400	2	727,33
06.020.30.zyl	900 x 500 x 1950	300	3	753,73
06.020.32.zyl	1200 x 500 x 1950	400	3	963,60
06.020.40.zyl	1200 x 500 x 1950	300	4	960,95

Korpus

Fronten

RAL 7016	RAL 7021	RAL 7035	RAL 9016	RAL 3000	RAL 3003	RAL 5010	RAL 5012	RAL 5023	RAL 6011	RAL 7016	RAL 7021	RAL 7035	RAL 1023
----------	----------	----------	----------	----------	----------	----------	----------	----------	----------	----------	----------	----------	----------



Garderobenschränke aus Stahl

Garderobenschränke auf untergebauter Sitzbank

Sitzbank

- Sitzbankgestell 420 mm hoch aus Vierkantrrohr in Schwarzgrau, mit Niveaueausgleich 10 mm
- Sitzleisten Buche 60x25 mm, allseitig gerundet, klarlackiert mit naturgegebenen Farbunterschieden
- Optional Sitzleisten aus Kunststoff, mit verzinktem Stahlkern für beste Stabilität, auf Anfrage ohne Mehrpreis
- Sitzhöhe 450 mm, Sitztiefe 315 mm
- Bank und Schrank getrennt zur einfachen Selbstmontage



Gerundete, naturlackierte Buche-Sitzleisten



Stahlverstärkte Sitzleisten aus Kunststoff auf Anfrage ohne Mehrpreis



Nachrüstbarer Schuhrost auf Anfrage



NEU

Allgemeine Schrankbeschreibung siehe Seite 596

Garderobenschränke auf Sitzbank mit Sicherheits-Drehriegel

Art.-Nr.	Maße in mm (BxTxH)	Abteillbreite in mm	Abteile	Preis in €
06.0507.20	600 x 815 x 2120	300	2	745,80
06.0507.22	800 x 815 x 2120	400	2	968,88
06.0507.30	900 x 815 x 2120	300	3	1.005,85
06.0507.32	1200 x 815 x 2120	400	3	1.306,80
06.0507.40	1200 x 815 x 2120	300	4	1.304,15

Garderobenschränke auf Sitzbank mit Zylinderschloss

Art.-Nr.	Maße in mm (BxTxH)	Abteillbreite in mm	Abteile	Preis in €
06.050720.zyl	600 x 815 x 2120	300	2	745,80
06.050722.zyl	800 x 815 x 2120	400	2	968,88
06.050730.zyl	900 x 815 x 2120	300	3	1.005,85
06.050732.zyl	1200 x 815 x 2120	400	3	1.306,80
06.050740.zyl	1200 x 815 x 2120	300	4	1.304,15

Doppelstöckige Schränke

- Innen pro Fach 1 stabile Garderobenstange mit 3 verdrehsicheren Doppel-Schiebehaken, Türen mit Lüftungskiemen und Sicherheits-Drehriegel für Vorhangschloss.
- Lichtes Durchlassmaß pro Tür: 240/340 x 477 x 854 (B x T x H)

Schließfachschränke mit 3 Fächern übereinander

- Ohne Inneneinrichtung, Türen glatt mit Zylinderschloss, pro Schloss 2 Schlüssel. Abteilleite 400 mm geeignet für Motorradhelme.
- Lichtes Durchlassmaß pro Tür: 240/340 x 477 x 562 (B x T x H)



Doppelstöckige Garderobenschränke mit Sicherheits-Drehriegel



Schließfachschränke mit Zylinderschloss bis 1000 Schließungen, je 2 Schlüssel



Allgemeine Schrankbeschreibung siehe Seite 596

Doppelstöckige Garderobenschränke bodenstehend

Art.-Nr.	Maße in mm (BxTxH)	Abteilleite in mm	Abteile	Preis in €
06.300.20	600 x 500 x 1850	300	2 x 2	612,48
06.300.22	800 x 500 x 1850	400	2 x 2	795,95
06.300.30	900 x 500 x 1850	300	3 x 2	846,13
06.300.32	1200 x 500 x 1850	400	3 x 2	1.100,88
06.300.40	1200 x 500 x 1850	300	4 x 2	1.104,85

Schließfachschränke bodenstehend, 3 Fächer übereinander

Art.-Nr.	Maße in mm (BxTxH)	Abteilleite in mm	Abteile	Preis in €
06.300.203	600 x 500 x 1850	300	2 x 2	693,00
06.300.223	800 x 500 x 1850	400	2 x 2	900,25
06.300.303	900 x 500 x 1850	300	3 x 2	966,25
06.300.323	1200 x 500 x 1850	400	3 x 2	1.255,33
06.300.404	1200 x 500 x 1850	300	4 x 2	1.264,55

Doppelstöckige Garderobenschränke mit Füßen

Art.-Nr.	Maße in mm (BxTxH)	Abteilleite in mm	Abteile	Preis in €
06.310.20	600 x 500 x 1950	300	2 x 2	665,28
06.310.22	800 x 500 x 1950	400	2 x 2	848,75
06.310.30	900 x 500 x 1950	300	3 x 2	898,93
06.310.32	1200 x 500 x 1950	400	3 x 2	1.153,68
06.310.40	1200 x 500 x 1950	300	4 x 2	1.157,65

Schließfachschränke mit Füßen, 3 Fächer übereinander

Art.-Nr.	Maße in mm (BxTxH)	Abteilleite in mm	Abteile	Preis in €
06.310.203	600 x 500 x 1950	300	2 x 2	745,80
06.310.223	800 x 500 x 1950	400	2 x 2	953,05
06.310.303	900 x 500 x 1950	300	3 x 2	1.019,05
06.310.323	1200 x 500 x 1950	400	3 x 2	1.308,13
06.310.404	1200 x 500 x 1950	300	4 x 2	1.317,35

Doppelstöckige Garderobenschränke mit Sockel

Art.-Nr.	Maße in mm (BxTxH)	Abteilleite in mm	Abteile	Preis in €
06.320.20	600 x 500 x 1950	300	2 x 2	704,88
06.320.22	800 x 500 x 1950	400	2 x 2	900,25
06.320.30	900 x 500 x 1950	300	3 x 2	953,05
06.320.32	1200 x 500 x 1950	400	3 x 2	1.223,65
06.320.40	1200 x 500 x 1950	300	4 x 2	1.227,60

Schließfachschränke mit Sockel, 3 Fächer übereinander

Art.-Nr.	Maße in mm (BxTxH)	Abteilleite in mm	Abteile	Preis in €
06.320.203	600 x 500 x 1950	300	2 x 2	549,13
06.320.223	800 x 500 x 1950	400	2 x 2	698,28
06.320.303	900 x 500 x 1950	300	3 x 2	1.073,15
06.320.323	1200 x 500 x 1950	400	3 x 2	1.378,08
06.320.404	1200 x 500 x 1950	300	4 x 2	1.387,33

Korpus

Fronten

RAL 7016	RAL 7021	RAL 7035	RAL 9016	RAL 3000	RAL 3003	RAL 5010	RAL 5012	RAL 5023	RAL 6011	RAL 7016	RAL 7021	RAL 7035	RAL 1023
----------	----------	----------	----------	----------	----------	----------	----------	----------	----------	----------	----------	----------	----------



Schließfachschränke aus Stahl

Schließfachschränke

Schließfachschränke mit 4 Fächern übereinander

- Ohne Inneneinrichtung, Türen glatt mit Zylinderschloss, pro Schloss 2 Schlüssel. Abteilleite 400 mm geeignet für Motorradhelme.
- Lichtes Durchlassmaß pro Tür: 240/340 x 477 x 415 (B x T x H)

Schließfachschränke mit 5 Fächern übereinander

- Ohne Inneneinrichtung, Türen glatt mit Zylinderschloss, pro Schloss 2 Schlüssel. Abteilleite 400 mm geeignet für Motorradhelme.
- Lichtes Durchlassmaß pro Tür: 240/340 x 477 x 328 (B x T x H)

NEU



Bester Korrosionsschutz auch bei bodenstehender Version durch verzinktes Fußteil



Schließfachschränke mit Zylinderschloss bis 1000 Schließungen, je 2 Schlüssel

Allgemeine Schrankbeschreibung siehe Seite 596



Schließfachschränke bodenstehend, 4 Fächer übereinander

Art.-Nr.	Maße in mm (BxTxH)	Abteilleite in mm	Abteile	Preis in €
06.000.204	600 x 500 x 1850	300	2 x 4	798,60
06.000.224	800 x 500 x 1850	400	2 x 4	1.037,53
06.000.304	900 x 500 x 1850	300	3 x 4	1.125,95
06.000.324	1200 x 500 x 1850	400	3 x 4	1.463,88
06.000.404	1200 x 500 x 1850	300	4 x 4	1.477,08

Schließfachschränke bodenstehend, 5 Fächer übereinander

Art.-Nr.	Maße in mm (BxTxH)	Abteilleite in mm	Abteile	Preis in €
06.000.205	600 x 500 x 1850	300	2 x 5	905,53
06.000.225	800 x 500 x 1850	400	2 x 5	1.176,13
06.000.305	900 x 500 x 1850	300	3 x 5	1.285,68
06.000.325	1200 x 500 x 1850	400	3 x 5	1.671,13
06.000.405	1200 x 500 x 1850	300	4 x 5	1.689,60

Schließfachschränke mit Füßen, 4 Fächer übereinander

Art.-Nr.	Maße in mm (BxTxH)	Abteilleite in mm	Abteile	Preis in €
06.010.204	600 x 500 x 1950	300	2 x 4	851,40
06.010.224	800 x 500 x 1950	400	2 x 4	1.090,33
06.010.304	900 x 500 x 1950	300	3 x 4	1.178,75
06.010.324	1200 x 500 x 1950	400	3 x 4	1.516,68
06.010.404	1200 x 500 x 1950	300	4 x 4	1.529,88

Schließfachschränke mit Füßen, 5 Fächer übereinander

Art.-Nr.	Maße in mm (BxTxH)	Abteilleite in mm	Abteile	Preis in €
06.010.205	600 x 500 x 1950	300	2 x 5	958,33
06.010.225	800 x 500 x 1950	400	2 x 5	1.228,93
06.010.305	900 x 500 x 1950	300	3 x 5	1.338,48
06.010.325	1200 x 500 x 1950	400	3 x 5	1.723,93
06.010.405	1200 x 500 x 1950	300	4 x 5	1.742,40

Schließfachschränke auf Sockel, 4 Fächer übereinander

Art.-Nr.	Maße in mm (BxTxH)	Abteilleite in mm	Abteile	Preis in €
06.020.204	600 x 500 x 1950	300	2 x 4	891,00
06.020.224	800 x 500 x 1950	400	2 x 4	1.141,80
06.020.304	900 x 500 x 1950	300	3 x 4	1.232,88
06.020.324	1200 x 500 x 1950	400	3 x 4	1.586,65
06.020.404	1200 x 500 x 1950	300	4 x 4	1.599,85

Schließfachschränke auf Sockel, 5 Fächer übereinander

Art.-Nr.	Maße in mm (BxTxH)	Abteilleite in mm	Abteile	Preis in €
06.020.205	600 x 500 x 1950	300	2 x 5	997,93
06.020.225	800 x 500 x 1950	400	2 x 5	1.280,40
06.020.305	900 x 500 x 1950	300	3 x 5	1.392,60
06.020.325	1200 x 500 x 1950	400	3 x 5	1.793,88
06.020.405	1200 x 500 x 1950	300	4 x 5	1.812,35

- Mit paarweise zueinanderschlagenden Türen und gemeinsamem Sicherheits-Drehriegelverschluss = **2 Abteile für 1 Person**. Zur „Schwarz-/Weiß-Trennung“ von Berufs- und Privatkleidung gem. Arbeitsstättenrichtlinien. Bodenstehend, mit Füßen, auf Sockel oder untergebauter Sitzbank.
- Sitzbankgestell 420 mm hoch aus Vierkantrohr in Schwarzgrau, mit Niveaueausgleich 10 mm, Sitzhöhe 450 mm, Sitztiefe 315 mm.
- Sitzleisten Buche 60x25 mm, allseitig gerundet, klarlackiert mit naturgegebenen Farbunterschieden
- Optional Sitzleisten aus Kunststoff, mit verzinktem Stahlkern für beste Stabilität, auf Anfrage ohne Mehrpreis
- Bank und Schrank getrennt zur einfachen Selbstmontage



2 Abteile pro Person, beide mit verschweißtem Ablageboden, stabiler Gard.-Stange mit 3 verdrehsicheren Doppel-Schiebehaken

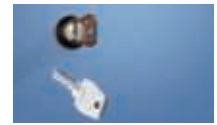

Zylinderschloss bis 1000 Schließungen mit 2 Schlüsseln ohne Mehrpreis auf Anfrage

Allgemeine Schrankbeschreibung siehe Seite 596

NEU



Garderobenschränke Schwarz-/Weiß, bodenstehend

Art.-Nr.	Maße in mm (BxTxH)	Abteilleite in mm	Abteile	Preis in €
06.002.20	600 x 500 x 1850	300	2	479,15
06.002.22	800 x 500 x 1850	400	2	623,05
06.002.40	1200 x 500 x 1850	300	4	838,20

Garderobenschränke Schwarz-/Weiß, auf Sockel

Art.-Nr.	Maße in mm (BxTxH)	Abteilleite in mm	Abteile	Preis in €
06.022.20	600 x 500 x 1950	300	2	572,88
06.022.22	800 x 500 x 1950	400	2	727,33
06.022.40	1200 x 500 x 1950	300	4	960,95

Garderobenschränke Schwarz-/Weiß, mit Füßen

Art.-Nr.	Maße in mm (BxTxH)	Abteilleite in mm	Abteile	Preis in €
06.012.20	600 x 500 x 1950	300	2	531,95
06.012.22	800 x 500 x 1950	400	2	675,85
06.012.40	1200 x 500 x 1950	300	4	891,00

Garderobenschränke Schwarz-/Weiß, auf Sitzbank

Art.-Nr.	Maße in mm (BxTxH)	Abteilleite in mm	Abteile	Preis in €
06.527.20	600 x 815 x 2120	300	2	745,80
06.527.22	800 x 815 x 2120	400	2	968,88
06.527.40	1200 x 815 x 2120	300	4	1.304,15

Korpus

RAL 7016 RAL 7021 RAL 7035 RAL 9016

Fronten

RAL 3000 RAL 3003 RAL 5010 RAL 5012 RAL 5023 RAL 6011 RAL 7016 RAL 7021 RAL 7035 RAL 1023

Mehrzweckschränke

Wäsche- und Putzmittelschränke

- Ausführung bodenstehend, mit Füßen oder mit Sockel, mit Belüftungskümmen und Etikettenrahmen (glatte Türen auf Anfrage)
- Stabile Stahlkonstruktion mit hochwertiger Einbrennbeschichtung. **Türen zueinanderschlagend mit gemeinsamem Sicherheits-Drehriegelverschluss** für Vorhängeschloss. Alle Böden fest eingeschweißt

NEU

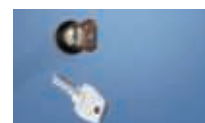

Zylinderschloss bis 1000 Schließungen mit 2 Schlüsseln ohne Mehrpreis auf Anfrage

- 1 Kleider-/Wäscheschrank**
 - Mittelwand, links 4 Böden, rechts Garderobenstange mit 3 Doppel-Schiebehaken
- 2 Putzmittelschrank**
 - verkürzte Mittelwand, links 4 Böden, rechts Stange mit 3 Doppel-Schiebehaken
- 3 Material- und Lagerschrank**
 - Mittelwand, links und rechts 4 Böden

Allgemeine Schrankbeschreibung siehe Seite 596



Abb. Abteillbreite 300 mm, auf Sockel

Kleider-/Wäscheschrank bodenstehend Höhe 1850 | Tiefe 500 mm

Art.-Nr.	Breite mm	Abteillbreite	Preis in €
06.600.20	600	300 mm	572,88
06.600.22	800	400 mm	716,75

Putzmittelschrank bodenstehend Höhe 1850 | Tiefe 500 mm

Art.-Nr.	Breite mm	Abteillbreite	Preis in €
06.100.20	600	300 mm	572,88
06.100.22	800	400 mm	716,75

Material- und Lagerschrank bodenstehend Höhe 1850 | Tiefe 500 mm

Art.-Nr.	Breite mm	Abteillbreite	Preis in €
06.002.20B	600	300 mm	665,28
06.002.22B	800	400 mm	809,15

Kleider-/Wäscheschrank mit Füßen Höhe 1950 | Tiefe 500 mm

Art.-Nr.	Breite mm	Abteillbreite	Preis in €
06.610.20	600	300 mm	625,68
06.610.22	800	400 mm	769,55

Putzmittelschrank mit Füßen Höhe 1950 | Tiefe 500 mm

Art.-Nr.	Breite mm	Abteillbreite	Preis in €
06.110.20	600	300 mm	625,68
06.110.22	800	400 mm	769,55

Material- und Lagerschrank mit Füßen Höhe 1950 | Tiefe 500 mm

Art.-Nr.	Breite mm	Abteillbreite	Preis in €
06.012.20B	600	300 mm	718,08
06.012.22B	800	400 mm	861,95

Kleider-/Wäscheschrank auf Sockel Höhe 1950 | Tiefe 500 mm

Art.-Nr.	Breite mm	Abteillbreite	Preis in €
06.620.20	600	300 mm	665,28
06.620.22	800	400 mm	821,05

Putzmittelschrank auf Sockel Höhe 1950 | Tiefe 500 mm

Art.-Nr.	Breite mm	Abteillbreite	Preis in €
06.120.20	600	300 mm	665,28
06.120.22	800	400 mm	821,05

Material- und Lagerschrank auf Sockel Höhe 1950 | Tiefe 500 mm

Art.-Nr.	Breite mm	Abteillbreite	Preis in €
06.022.20B	600	300 mm	759,00
06.022.22B	800	400 mm	913,45

Korpus

RAL 7016 RAL 7021 RAL 7035 RAL 9016

Fronten

RAL 3000 RAL 3003 RAL 5010 RAL 5012 RAL 5023 RAL 6011 RAL 7016 RAL 7021 RAL 7035 RAL 1023

Viele Feuerwehnhäuser müssen modernisiert werden, um die **gesetzlich vorgeschriebene Schwarz-Weiß-Trennung** zu garantieren und damit eine mögliche Kontaminationsverschleppung zu vermeiden. Auch bei Neubauten ist dies laut DIN 14092 „Feuerwehnhäuser“ in Teil 1 „Planungsgrundlagen“ eine der wesentlichen Maßgaben.

Diese Feuerwehrschränke sorgen dafür, dass Ihre persönliche Schutzausrüstung und auch die Privatkleidung immer gut und sicher aufbewahrt sind sowie eine **schnelle Trocknung** gewährleistet ist. Aufgrund der Kombinierbarkeit aller Modelle lassen sie sich ganz flexibel an Ihre Feuerwache anpassen. Und das auch farblich: Neben dem klassischen Feuerrot gibt es ein **breites Spektrum weiterer Farben** zur Wahl.

Sprechen Sie uns an!

Bis ins Detail durchdachte Produkteigenschaften und Zubehör, z.B.

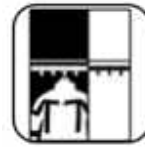

Schwarz-Weiß-Trennung
Gesetzeskonforme Schwarz-Weiß-Trennung zur Vermeidung der Verschleppung von Kontamination nach Einsätzen.



Klappbarer Helmhalter
Helmhalter mit effektiver Belüftungsfunktion, ohne Verstellung passend für alle gängigen EU-Helmhersteller und -größen, geeignet für Körperschallmikrofone.



Belüftung / Trocknung
Durchdachte Belüftung unterstützt das schnelle Trocknen der Einsatzkleidung.



Sonstiges



AGB

Seite 606

Inhaltsverzeichnis nach Produktnamen

Seite 608

Inhaltsverzeichnis nach Artikelnummern

Seite 614

Allgemeine Zahlungs- und Lieferbedingungen der Bedrunka & Hirth Gerätebau GmbH Bräunlingen

1. Geltungsbereich

1.1 Die nachfolgenden Bedingungen haben Gültigkeit für alle unsere Angebote, Verkäufe, Lieferungen und Leistungen und werden Inhalt des Vertrages, sofern nicht eine gesonderte vertragliche Vereinbarung in Textform geschlossen wird. Sie gelten nicht, wenn unser Vertragspartner eine Privatperson ist und nicht beruflich oder gewerblich handelt. Sie gelten auch für alle künftigen Geschäftsbeziehungen, auch wenn sie für Folgeaufträge nicht noch einmal ausdrücklich vereinbart werden.

1.2 Abweichenden oder ergänzenden Allgemeinen Geschäftsbedingungen des Käufers widersprechen wir hiermit ausdrücklich. Sie gelten auch dann nicht, wenn der Käufer sie seiner Bestellung oder sonstigen Erklärung zugrunde gelegt oder der Geltung unserer allgemeinen Geschäftsbedingungen widersprochen hat.

2. Angebote und Vertragsabschlüsse

2.1 Unsere Angebote sind frei bleibend und können daher von uns jederzeit vor Zugang der Annahme durch den Besteller und 2 Werktagen danach widerrufen werden, sofern sie nicht in schriftlicher Form als verbindlich bezeichnet sind. Ein wirksamer Vertrag kommt daher erst durch unsere Auftragsbestätigung oder die Auslieferung der Ware zustande.

2.2 Maßangaben, Gewichte, Abbildungen, Zeichnungen sowie andere Unterlagen, die zu unseren unverbindlichen Angeboten gehören, bleiben in unserem Eigentum und sind nur annähernd maßgebend. Nur bei ausdrücklicher schriftlicher Bestätigung durch uns werden sie verbindlicher Vertragsinhalt.

3. Zweifelhafte Bonität

3.1 Werden uns nach Vertragsschluss Umstände bekannt, die Zweifel an der Zahlungsfähigkeit des Käufers begründen, können wir weitere Lieferungen von einer Vorauszahlung der Ware durch den Käufer abhängig machen. Wir können dem Käufer für die Vorauszahlung der Ware eine angemessene Frist setzen und vom Vertrag zurücktreten, wenn die Vorauszahlung nicht fristgemäß bei uns eingeht; der Käufer kann statt der Vorauszahlung Sicherheit durch Bankbürgschaft leisten. Haben wir die Ware bereits geliefert, so wird der Kaufpreis ungeachtet vereinbarter Zahlungsfristen sofort ohne Abzug fällig.

3.2 Zweifel an der Zahlungsfähigkeit des Käufers sind unter anderem dann begründet, wenn ein Antrag auf Eröffnung des Insolvenzverfahrens über sein Vermögen gestellt wurde oder der Zahlungen an uns oder Dritte nicht pünktlich leistet.

4. Preise

4.1 Sämtliche Preise gelten netto, ab Werk, ohne Verpackung, sofern keine andere Vereinbarung getroffen wurde. Es gelten stets die am Tage der Lieferung gültigen Preise. Auch bei Festabschlüssen sind wir berechtigt, eventuell Materialverteuerungen, Lohnerhöhungen u. ä. anteilig in Rechnung zu stellen. Sämtlichen Preisen sind die jeweils gültige Mehrwertsteuer hinzuzurechnen.

4.2 Die Verpackung wird, wenn im Angebot oder der Auftragsbestätigung nicht anders vereinbart, besonders berechnet.

4.3 Versand-/Gefahrenübergang

Mit Übergabe an den Spediteur, spätestens bei Verlassen des Werkes oder Lagers, geht die Gefahr auf den Käufer über. Es bleibt uns überlassen, die Versandart auszuwählen.

4.4 Zum vereinbarten Termin versandfrei gemeldete Waren müssen sofort abgerufen werden. Anderenfalls sind wir berechtigt sie auf Kosten und Gefahr des Käufers nach eigenem Ermessen zu lagern und als ab Werk oder ab Lager geliefert zu berechnen. Dasselbe gilt, wenn der Versand infolge Verkehrssperre oder sonstiger durch uns nicht verschuldeter Umstände nicht erfolgen kann.

4.5 Die gesetzliche Mehrwertsteuer ist in unseren Preisen nicht eingeschlossen und wird in der am Tag der Rechnungsstellung gesetzlich geltenden Höhe in der Rechnung gesondert ausgewiesen.

4.6 Wenn bei einer Lieferung innerhalb des EG-Binnenmarkts im innergemeinschaftlichen Verkehr eine Lieferung als steuerfrei behandelt wurde, obwohl die Voraussetzungen hierfür nicht vorlagen, so ist die Lieferung gleichwohl als steuerfrei anzusehen, wenn die Inanspruchnahme der Steuerbefreiung auf unrichtigen Angaben des Abnehmers beruht und wir die Unrichtigkeit dieser Angaben auch bei Beachtung der Sorgfalt eines ordentlichen Kaufmanns nicht erkennen konnten. In diesem Fall schuldet der

Abnehmer die entgangene Steuer.

4.7 Liegen zwischen dem Tag des Vertragsschlusses und dem Tag der Lieferung mehr als 4 Monate, ohne dass dies auf einer von uns zuvertretenden Lieferverzögerung beruht, und hat sich in dieser Zeit unsere gültige Preisliste geändert, so können wir anstelle des vereinbarten Kaufpreises den am Tag der Lieferung gültigen Listenpreis verlangen. Wir werden dem Käufer vor der Lieferung eine entsprechend geänderte Auftragsbestätigung übermitteln. Der Käufer kann in diesem Fall hinsichtlich der Waren, für die der Preis erhöht worden ist, von seiner Bestellung zurücktreten. Er muss den Rücktritt spätestens am fünften Werktag nach Erhalt der geänderten Auftragsbestätigung schriftlich erklären. Eine Übersendung per Telefax oder E-Mail genügt.

5. Lieferzeit

5.1 Alle genannten Liefertermine sind unverbindlich und gelten als nur annähernd vereinbart, soweit sie nicht von uns ausdrücklich als verbindlich bezeichnet worden sind. Bei unverbindlichen Lieferterminen gilt eine Lieferung innerhalb von 14 Tagen nach der angegebenen Lieferzeit auf jeden Fall noch als rechtzeitig.

5.2 Falls wir schuldhaft eine ausdrücklich vereinbarte Frist nicht einhalten können oder aus sonstigen Gründen in Verzug geraten, hat uns der Käufer eine angemessene Nachfrist zu gewähren. Nach fruchtlosem Ablauf dieser Nachfrist ist der Käufer berechtigt, vom Vertrag zurückzutreten.

5.3 Wird uns die Leistung aufgrund höherer Gewalt oder aus anderen außergewöhnlichen und unverschuldeten Umständen ganz oder teilweise vorübergehend unmöglich oder erheblich erschwert, so verlängert sich die vereinbarte Lieferzeit um die Dauer des Leistungshindernisses. Gleiches gilt für eine gesetzliche oder vom Käufer gesetzte Frist für die Leistungserbringung, insbesondere für Nachfristen bei Verzug.

5.4 Vor Ablauf der gemäß Absatz 3 verlängerten Lieferzeit bzw. Leistungsfrist ist der Käufer weder zum Rücktritt noch zum Schadensersatz berechtigt. Dauert das Leistungshindernis länger als 3 Monate an, sind sowohl der Käufer als auch wir zum Rücktritt berechtigt, soweit der Vertrag noch nicht durchgeführt ist. Ist der Käufer vertraglich oder gesetzlich (z.B. wegen Interessewegfall) ohne Nachfristsetzung zum Rücktritt berechtigt, so bleibt dieses Recht unberührt.

5.5 Bei einem etwaigen Lieferverzug, soweit er nicht auf Vorsatz oder grober Fahrlässigkeit beruht, sind Schadensersatzansprüche jeder Art ausgeschlossen.

6. Versand und Transportrisiko

6.1 Die Lieferung erfolgt ab Lager, wo auch der Erfüllungsort für die Lieferung und eine etwaige Nacherfüllung ist. Auf Verlangen und Kosten des Kunden wird die Ware an einen anderen Bestimmungsort versandt (Versendungskauf). Soweit nicht etwas anderes vereinbart ist, sind wir berechtigt, die Art der Versendung (insbesondere Transportunternehmen, Versandweg, Verpackung) selbst zu bestimmen.

6.2 Die Gefahr des zufälligen Untergangs und der zufälligen Verschlechterung der Ware geht spätestens mit der Übergabe auf den Kunden über. Beim Versendungskauf geht jedoch die Gefahr des zufälligen Untergangs und der zufälligen Verschlechterung der Ware sowie die Verzögerungsgefahr bereits mit Auslieferung der Ware an den Spediteur, den Frachtführer oder der sonst zur Ausführung der Versendung bestimmten Person oder Anstalt über. Soweit eine Abnahme vereinbart ist, ist diese für den Gefahrübergang maßgebend. Auch im Übrigen gelten für eine vereinbarte Abnahme die gesetzlichen Vorschriften des Werkvertragsrechts entsprechend. Der Übergabe bzw. Abnahme steht es gleich, wenn der Kunde im Verzug der Annahme ist.

6.3 Kommt der Kunde in Annahmeverzug, unterlässt er eine Mitwirkungshandlung oder verzögert sich unsere Lieferung aus anderen, vom Kunden zu vertretenden Gründen, so sind wir berechtigt, Ersatz des hieraus entstehenden Schadens einschließlich Mehraufwendungen (z.B. Lagerkosten) zu verlangen.

6.4 Sofern nicht ausdrücklich schriftlich etwas anderes vereinbart wurde, sind wir zu Teillieferungen in zumutbarem Umfang berechtigt.

6.5 Vom Kunden gewünschte telefonische, Telefax oder E-Mail übermittelte Avisierung der Lieferung berechnen wir mit 7,50 EUR

7. Zahlungsbedingungen

7.1 Unsere Rechnungen sind innerhalb von 10 Tagen ab Rechnungsdatum mit 2 % Skonto oder innerhalb von 30 Tagen ohne Abzug zahlbar.

7.2 Der Käufer kommt auch ohne eine Mahnung unsererseits in Verzug, wenn er den Kaufpreis nicht innerhalb von 30 Tagen nach Fälligkeit und Zugang der Rechnung oder einer gleichwertigen Zahlungsaufstellung zahlt.

7.3 Gerät der Käufer mit einer Zahlung in Verzug, werden seine sämtlichen Zahlungsverpflichtungen aus der Geschäftsverbindung mit uns sofort fällig. In diesem Fall sind wir berechtigt, von dem betreffenden Zeitpunkt an Zinsen in gesetzlich festgelegter Höhe zu verlangen. Der Nachweis eines höheren Schadens durch den Verkäufer bleibt vorbehalten.

7.4 Der Käufer ist zur Aufrechnung, auch wenn Mängelrügen oder Gegenansprüche geltend gemacht werden, nur berechtigt, wenn die Gegenansprüche rechtskräftig festgestellt, von dem Verkäufer anerkannt wurden oder unstreitig sind. Zur Ausübung eines Zurückbehaltungsrechts ist der Käufer nur befugt, wenn sein Gegenanspruch auf demselben Kaufvertrag beruht.

8. Haftung

8.1 Angaben über Eigenschaften von Waren, sowie Hinweise auf technische Normen in Katalogen oder sonstigen Werbemitteln und unseren Preislisten dienen lediglich der Beschreibung und begründen ohne eine ausdrückliche Bezugnahme in der Auftragsbestätigung beziehungsweise im Vertrag noch keine Beschaffenheitsgarantie.

8.2 Wir sind nicht zur Gewährleistung verpflichtet, wenn der Käufer einen offensichtlichen Mangel nicht unverzüglich schriftlich gerügt hat. Bei versteckten Mängeln, deren Entdeckung auch bei sorgfältiger Ausübung der Pflichten des Bestellers nach § 377 HGB nicht möglich war, ist die Rüge unverzüglich nach Feststellung zu erheben. Soweit ein von uns zu vertretender Mangel an der Ware vorliegt und von dem Käufer rechtzeitig schriftlich gerügt wurde, sind wir – unter Ausschluss der Rechte des Käufers von dem Vertrag zurückzutreten oder den Kaufpreis herabzusetzen – zur Nacherfüllung verpflichtet, es sei denn, dass wir aufgrund der gesetzlichen Regelung zur Verweigerung der Nacherfüllung berechtigt sind. Der Käufer hat uns für jeden einzelnen Mangel eine angemessene Frist zur Nacherfüllung zu gewähren.

8.3 Die Nacherfüllung kann nach der Wahl des Käufers durch Beseitigung des Mangels oder Lieferung einer neuen Ware erfolgen. Wir sind berechtigt, die von dem Käufer gewählte Art der Nacherfüllung zu verweigern, wenn sie nur mit unverhältnismäßigen Kosten verbunden ist. Während der Nacherfüllung sind die Herabsetzung des Kaufpreises oder der Rücktritt vom Vertrag durch den Käufer ausgeschlossen. Eine Nachbesserung gilt mit dem zweiten vergeblichen Versuch als fehlgeschlagen. Ist die Nacherfüllung fehlgeschlagen oder hat der Verkäufer die Nacherfüllung insgesamt verweigert, kann der Käufer nach seiner Wahl Herabsetzung des Kaufpreises (Minderung) verlangen oder den Rücktritt vom Vertrag erklären.

8.4 Schadensersatzansprüche zu den nachfolgenden Bedingungen wegen des Mangels kann der Käufer erst geltend machen, wenn die Nacherfüllung fehlgeschlagen ist oder die Nacherfüllung von uns verweigert wird. Das Recht des Käufers zur Geltendmachung von weitergehenden Schadensersatzansprüchen zu den nachfolgenden Bedingungen bleibt davon unberührt.

8.5 Für vorsätzliche oder grob fahrlässige Pflichtverletzungen sowie für Schäden aus einer Verletzung des Lebens, des Körpers oder der Gesundheit haften wir uneingeschränkt nach den gesetzlichen Vorschriften. Im Übrigen haften wir nur, wenn die verletzte Vertragspflicht für das Erreichen des Vertragszwecks erkennbar von wesentlicher Bedeutung ist, und nur begrenzt bis zur Höhe des typischerweise vorhersehbaren Schadens.

8.6 Die Haftungsbeschränkung nach Absatz 5 gilt entsprechend für andere als vertragliche Schadensersatzansprüche, insbesondere Ansprüche aus unerlaubter Handlung, mit Ausnahme der Ansprüche nach dem Produkthaftungsgesetz. Sie gilt ferner auch zugunsten unserer Angestellten, Arbeitnehmer, Mitarbeiter, Vertreter und Erfüllungsgehilfen.

8.7 Soweit wir bezüglich der Ware oder Teile derselben eine Beschaffenheits- und/oder Haltbarkeitsgarantie abgegeben hat, haften wir auch im Rahmen dieser Garantie. Für Schäden, die auf dem Fehlen der garantierten Beschaffenheit oder Haltbarkeit beruhen, aber nicht unmittelbar an der Ware eintreten, haften wir allerdings nur dann, wenn das Risiko eines solchen Schadens ersichtlich von der Beschaffenheits- und Haltbarkeitsgarantie erfasst ist

8.8 Eine weitergehende Haftung ist ohne Rücksicht auf die Rechtsnatur des geltend gemachten Anspruchs ausgeschlossen. Soweit die Haftung des Verkäufers ausgeschlossen oder beschränkt ist, gilt dies auch für die persönliche Haftung seiner Angestellten, Arbeitnehmer, Mitarbeiter, Vertreter und Erfüllungsgehilfen.

8.9 Alle Mängelansprüche verjähren 24 Monate nach Gefahrübergang, soweit gemäß §§ 438 I Nr. 2, 479 I und 634 a I Nr. 2 BGB keine längeren Fristen zwingend vorgeschrieben sind.

9. Eigentumsvorbehalt

9.1 Wir behalten uns das Eigentum an der Ware vor (Vorbehaltsware), bis zum Eingang aller Zahlungen aus dem Kaufvertrag. Die gelieferten Waren gehen erst dann in das Eigentum des Käufers über, wenn dieser seine gesamten Verbindlichkeiten aus der Geschäftsverbindung einschließlich Nebenforderungen, Schadensersatzansprüchen und Einlösungen von Schecks und Wechseln erfüllt hat. Im Fall des Scheck-Wechsel-Verfahrens erlischt der Eigentumsvorbehalt in all seinen hier aufgeführten Formen nicht schon mit der Scheckzahlung, sondern erst mit der Einlösung des Wechsels.

9.2 Der Käufer hat uns von allen Zugriffen Dritter, insbesondere von Zwangsvollstreckungsmaßnahmen sowie sonstigen Beeinträchtigungen seines Eigentums unverzüglich schriftlich zu unterrichten. Der Käufer hat uns alle Schäden und Kosten zu ersetzen, die durch einen Verstoß gegen diese Verpflichtung und durch erforderliche Maßnahmen zum Schutz gegen Zugriffe Dritter entstehen.

9.3 Kommt der Käufer seiner Zahlungsverpflichtung trotz einer Mahnung unsererseits nicht nach, so können wir die Herausgabe der noch in seinem Eigentum stehenden Vorbehaltsware ohne vorherige Fristsetzung verlangen. Die dabei anfallenden Transportkosten trägt der Käufer. In der Pfändung der Vorbehaltsware durch uns liegt stets ein Rücktritt vom Vertrag. Wir sind nach Rückbehalt der Vorbehaltsware zu deren Verwertung befugt. Der Verwertungserlös wird mit unseren offenen Forderungen aufgerechnet.

10. Erfüllungsort

Der Erfüllungsort für Zahlungen ist Bräunlingen, für unsere Warenlieferungen der Versandort.

11. Datenverarbeitung

Der Käufer ist damit einverstanden, dass wir die im Zusammenhang mit der Geschäftsbeziehung erhaltenen Daten über den Käufer unter Beachtung des Bundesdatenschutzgesetzes für die Erfüllung eigener Geschäftszwecke verarbeiten, insbesondere speichern oder an eine Kreditschutzorganisation übermitteln, soweit dies im Rahmen der Zweckbestimmung des Vertrages erfolgt oder zur Wahrung unserer berechtigten Interessen erforderlich ist und kein Grund zu der Annahme besteht, dass das schutzwürdige Interesse des Käufers an dem Ausschluss der Verarbeitung, insbesondere der Übermittlung, dieser Daten überwiegt.

12. Salvatorische Klausel

Änderungen oder Ergänzungen des Vertrages oder dieser Allgemeinen Geschäftsbedingungen bedürfen zu ihrer Wirksamkeit der schriftlichen Form. Sollte eine Regelung dieser Allgemeinen Liefer- und Zahlungsbedingungen unwirksam oder undurchführbar sein oder werden, so berührt dies die Wirksamkeit der Allgemeinen Liefer- und Zahlungsbedingungen im Übrigen nicht.

13. Gerichtsstand und anzuwendendes Recht

13.1 Für das Vertragsverhältnis zwischen dem Käufer und uns gilt ausschließlich das Recht der Bundesrepublik Deutschland, auch wenn der Käufer seinen Wohn- oder Geschäftssitz im Ausland hat. Die Anwendung des einheitlichen Gesetzes über den internationalen Kauf beweglicher Sachen sowie des Gesetzes über den Abschluss von internationalen Kaufverträgen über bewegliche Sachen ist ausgeschlossen.

13.2 Der Käufer ist nicht berechtigt, Ansprüche aus dem Kaufvertrag ohne Einwilligung des Verkäufers abzutreten.

13.3 Ist der Käufer Kaufmann, juristische Person des öffentlichen Rechts oder ein öffentlich-rechtliches Sondervermögen, so ist Gerichtsstand für beide Teile – auch für Wechsel- und Scheckklagen – Donauessingen. Wir sind jedoch auch berechtigt, den Käufer an seinem allgemeinen Gerichtsstand zu verklagen.

Bezeichnung	Seite
4-Fuß	368-370, 372-373, 383-385, 393, 429, 453, 455
4-Fuß-Tisch	368-370, 372-373, 383-385, 393, 429, 453, 455
6-Eck-Werkbank	232-233
8-Eck-Werkbank	234-235

A

Abdeckplatte	67, 102, 488-490, 492, 496
Abfallbehälter	477, 481
Ablage 3. Ebene	241, 346
Ablagebox	315, 411, 491, 497
Ablageplatte	315
Abrollbock	430
Abrollrand	67, 102, 315, 488-490, 492-493, 496
Abstellboden	139
Achssatz	428
After Sales Service	20
A-Fuß	34
AGB	606
Aktenregal	577
Anschlag	326
Anti-Ermüdungsmatte	458
Anti-Rutschmatte	66, 103
Aqurado	106-107
Arbeitshocker	565-566
Arbeits-Montage-Gestell (AMG)	521
Arbeitsplatte	
- Buche-Multiplex	435-438
- EGB-leitfähig	517, 568, 570, 574
- Kunststoffplatte	441
- MDF-Platte	440-442
- mit Stahlabdeckung/-kante	437
- Rotbuche	397, 403, 435, 438
- Spankernplatte melaminharz beschichtet	397, 403
Arbeitsplatzleuchte	302-306, 309, 376
Arbeitsplatzmatte	255
Arbeitsplatzsysteme	392-433
Arbeitsstuhl	562, 568-573
Armlehne	466-467
Artwerkstatt	18-19
Aufbaustativ	339, 352-354, 410
Auflagetablar	477, 481
Ausstech-Werkzeug	108, 482
Auszugsboden für Flügeltürenschränk	167
Automatisierung	12-13

B

Befestigungsholm für Packtisch	419
Behälterträger	299, 514
Beistelltisch	429

Bezeichnung	Seite
Beleuchtung	170, 265, 300-301, 375
Beratung	22, 24
Bereitstellungsruhsche	288
Beschriftungstreifen	64, 98
Bestückungswagen	445, 454, 464, 469, 514, 516, 518
Bildschirmaufsatzgehäuse	508, 510-513
Bithalter	314, 319
Blendenbeschriftung	29
Bockrolle	470, 471, 473, 479, 494, 496
Bodenverankerung	124, 370, 409
Bohrer- /Innensechskanthalter	314, 316, 318, 319

C

C-Fuß	361-364, 366-367, 383, 386-387, 393, 452, 454
C-Fuß-Tisch	361-364, 366-367, 383, 386-387, 393, 452, 454
Chip	111, 121
CNC	3, 30, 39, 134-135, 139, 148-175
- Arbeitsplatz	160
- Baukastensystem	84, 92, 149-150
- Flügeltürenschränk	164-167
- Kastenwerkbank	159
- Magazin-Hochschränk	163
- Mobile Werkbänke	163
- Reihenwerkbank	158-159,
- Rollladenschränk	162
- Rotarex®	168-171
- Schublade	103, 161, 163, 262-263, 347, 378, 559
- Schubladenschränk	158, 162
- Transportwagen	172-175
- Wagen	173-174
- Werkstattwagen	172
- Zubehör	157, 167
CNC Aufhängung	139
CNC-Drehrahmen	169, 171
CNC-Schubladenrahmen SR	134-135, 155, 161
CNC-Tischaufsatzgestell (TAG)	154
CNC-Werkzeugaufnahmeboden (WAB)	175
CNC-Werkzeugaufnahmerahmen (WAR)	162-165, 167
CNC-Werkzeugaufnahmeträger (WAT)	134, 135, 156, 161
CNC-Werkzeugeinsätze	152-153
Computerschränk	508
Computerwagen	510-513

D

Desinfektions	528-530
Desinfektionsmittelpender	529
Diagonalkreuz	125
Distanzleiste für Kunststoffeinteilung	104, 105
Dokumententhalter	286-287, 299, 355, 410, 477, 481

Bezeichnung	Seite	Bezeichnung	Seite
Dosenhalter	477, 481, 491	- für MRS®	126
Drehhocker	566	- für Multi-Wand-Aufbau	423, 425
Drehteller	241-243, 454	- für Packtische	422, 424, 426
Druckerauszug	418-419	- für Regale	578-581
Druckluft	229, 239, 283, 354	- für Schubladenschränke	67, 103, 470
Durchschubsicherung	581	- für Wandhängeschränk	252, 253
E		- für Werkbänke	184-196
Eckplatte	345, 378, 380, 381	- für workergo	376
Eckplattenstütze	332	- für workline	353
Eckregal	579	Fachbodenhalter für Rolladenschränk und CNC-Rahmen	162
Eckschränk	230	Fächerschränk	589
Einrichtung	28	Fachhandel	22
Einteilungsmaterial		Farben	27
- für maxmobile 1	104-109	Federzug	276, 411
- für maxmobile 2	104-109	Federzugbalancer	276
- für T500 R 18-16	51, 65, 66	Fertigung	20
- für T500 R 24-16	57, 65, 66	Feuergeschützter Schränk	547
- für T500 R 36-16	63, 65, 66	Feuerwehrschränk	597
- für T736 R 18-24	75, 98, 99	FI-Schutzschalter	285
- für T736 R 24-24	83, 98, 99	Flaschenhalter	315, 411, 531
- für T736 R 36-24	91, 98, 99	Flex-Box	257-260, 531
- für T736 R 48-24	97, 98, 99	Flügeltüre	
Elektrode	447-451	- für maxmobile	471
Energieaufsatz für Gruppenarbeitsplatz	233, 235	- für Mobile Werkbank	502-504, 506
Energieblock	228-229	- für MRS®	140
Energiekanal	237-238, 265, 281-284, 376	- für Werkbank	184-196
Energiekanalhalterung	238, 281, 283, 376	Flügeltürenschränk	164-167, 520, 538-540
Erdungsbaustein	457	Folienbeschriftung	29
Erdungsbox	457	Führungsschiene für workline	357
Erdungsklemmleiste	457	Führungswinkel für workline	357
Erdungsleitung	457	Fußgestell	220-221
ergoliner	387, 389	- 4-Fuß	34-35
Ergonomie	31-32	- C-Fuß	34-35
Ersatzteile	104-105, 110-113	Fußstütze	256, 346, 569, 574
E-Schloss	110-113, 121	G	
ESD		Gabel-/Gabelring-Schlüssel - Box	107
- Arbeitsplatz	16, 33, 160, 300, 398, 404, 408, 447, 561	Garantie	21
- Bestückungswagen	445, 454, 464, 514, 516, 518	Garderobenschränk	590-593
- Mess- und Prüfgerät	450	Geräteschiene	277, 375-376
- Stuhl	463	Gitterwagen	527
- Zubehör	457	Gleiter	411
Euro-Lagerkästen	248, 515	Greifraumoptimierung	151
Expanderrolle	370, 429, 471	Grundtisch	
F		- 4-Fuß	361, 368-370, 372-373, 383-385, 393, 429, 453, 455
Fachboden		- C-Fuß	361-364, 366-367, 383, 386-387, 393, 452, 454
- für Flügel- und Schiebetürenschränke	538-540, 547, 559	Gruppenarbeitsplatz	232-235
- für Mobile Werkbänke	502-504, 506		

Bezeichnung	Seite
H	
Hakensortiment	315-319
Halbfachboden	138-139
Haltebügel für gelochte Fachböden	425
Haltebügel für MRS®	139
Halteschiene für Sichtlagerkästen	476, 531, 543
Handgelenkarmband	447
Handschalter Memory	367, 374, 384, 386, 396, 402
Hängeregisterrahmen	538-540
Hängeschublade	261, 327
Hocker	465
Höhenverstellbare Schwerlasttische	393
Höhenverstellung	
- Elektrisch	342-345, 380-381, 420
- Klemmfeststellung	342-345, 348-349, 380-381
- Kurbelverstellung	342-345, 348-349
- Nachrüstsatz	344
- Rasterverstellung	323
Holzplatte für maxmobile	477, 481
Hub-Senkfahrgestell	217
Hubwagensockel	67, 103,
hydline	31, 393, 406-409
I	
Imbusschlüsselbox	107
Individuelle Lösungen	22-27, 42-43
Industrie 4.0	10, 12, 14, 16
Infopoint	529
Infotafel	250
Info-Tasche	288
Innensechskanthalter	314, 319, 491
Installationsschutz	285
K	
Kabelhalter	315, 319
Kastenwerkbank	184-213
Kippschalter	239, 283
Kleinteilekästen	51, 57, 63, 75, 83, 91, 97, 105, 131, 133, 505
- einzelne Kleinteilekästen	104, 105
- Kleinteilekästen-Set	51, 57, 63, 75, 83, 91, 97, 131, 133, 505
Klemmfeststellung	342-345, 348-349, 380-381
Kombinationshalter	314
Konfigurator	6
Kragarmregal	582-583
Kreuzbrücke	324, 332
Kubik	528-530
Kubik 5S	528
Kugeltisch	356

Bezeichnung	Seite
Kunststoffplatte	441
Kurbelverstellung	342-345, 348-349
L	
Lagerkasten	248, 249
Laptop-Tablar	477, 481
Laserschneiden	29
Laufwagen	276
LED Arbeitsplatzleuchte	303-304, 306
Lenkrolle	476, 480, 492-493, 500, 502-504, 506
L-Fuß	323
Lift für Schraubstock	242, 245
Lochplattenaufbau	477, 481
Lochseitenwand	256, 477, 481
Lochwand	138-139, 279, 294, 299, 312, 317
Lupenleuchte	310
M	
Magnete	313
Magnethalter	313
Magnetrahmen	251
Magnetwand	279, 294
Marktsegmente	9
Maschinenhalter	313, 319, 497
Mausablage	511, 513
maxmobile	469-485
maxmobile - Werkzeugsatz	477, 481
MDF-Werkzeugplatten	100
Mehrweckschrank	588, 602
Mess- und Prüfgerät	450
Messschieberbox	107
Metalleinteilung	
- einzelne Metalleinteilungselemente	64, 98
- Metalleinteilung-Set	51, 57, 63, 75, 83, 91, 97, 131, 133
Mittelfachschiene	64
Mobile	
- CNC-Werkbank	161
- Computer-, Mess- und Prüfplätze	469
- Schubladenschrank	486-497
- Werkbank	498-507
- Werkstattwagen	172, 493
- workergo	584-585
- workline	584-585
- workraster	532-535
Mobile Office	509
Mobile-Logistik-Systeme	466
Mobilzusatz nachrüstbar	67, 103, 216, 370, 413, 429,
Monitoraufsatzgehäuse	508, 510-513
Monitorhalterung	279, 287, 290-291, 312, 355, 376, 423, 427

Bezeichnung	Seite
Montage	21
Montageblock	157
Montage-Fix	297
Montagewinkel	157, 161
MRS® - Modulares Regal System	114
Muldenkipper	522
Muldenplatten	
- einzelne Muldenplatten	104
- Muldenplatten-Set	51, 57, 63, 75, 83, 91, 97, 131, 133
Muldensteckwände	104
Müllbeutelhalter für Lochplatte	317
Multi-Funktionsschrank	542-543
Multimediabox	107
Multi-Wagen	464, 514-515
Multi-Wand-Aufbau	264-278
N	
Niveaueingangsplatte	124
Noppenmatte	106
Not-Aus-Schalter	229, 239, 283
Nusshalter	314, 319
O	
Obergestell	277, 375-376
Objektberatung	22-25
Ordnerhalter	288, 317
P	
Packtisch	414
Palettenregal	581
PC-Halterung	272
pCon-Zeichenprogramm	25
Pendeltür	230
Piktogrammübersicht	30
PinCode	110-113, 120 -121, 180-181
Planung	7, 24
Plattenabdeckung	237
Plattenverbinder	435, 442
powerline	393, 395-396, 398, 401-402, 404-405
Produktion	20,
Produktsortiment	8
Prospekthalter	317, 491
Pultaufsatz	520
Putz,- Material- und Kleiderschrank	602
R	
Rahmenaufsatz	241
Rammschutz	581
Rastereinteilung	36, 43, 177-178, 340, 472, 486, 494

Bezeichnung	Seite
Raumplanung	22
Regal	575-585
Reihenwerkbank	218-229
RFID	110-113, 120-121, 180-181, 545
Riffelgummi Auflage	51, 57, 63, 66, 103
Ringschlüsselhalter	314, 318
Rohrhalter	314-315
Röllchenbahn	324, 335, 356
Rollenausführungen	469-471
Rollenbahn	334-335, 358-359
Rollenhalter	317, 411, 423, 531
Rollladenschrank	162-163, 288
Rolluntersatz	520
Rollwagen	516-519
RotaRex®	168
Rückbrett	439, 503-504, 506
Rückwand	125, 202, 206, 210
Rundhalter	138, 313, 319, 497
S	
Sägenhalter	315
Scannerhalter	425
Schiebegriff	67, 103
Schiebetürenschränk	559-560
Schlauchhalter	317
Schließ-Systeme	120, 121
Schlitzwand	279, 287, 410
Schneidständer	415, 430
Schräghaken	313, 319
Schrank	
- Feuergeschützter Schrank	549
- Flügeltürenschränk	164-167, 520, 538-540
- Multi-Funktionsschrank	542-543
- Schiebetürenschränk	559-560
- Schrank mit Sichtfenster	553, 556, 557
- Schwerlastschrank	552
- Sichtlagerkastenschrank	546
- Umweltschrank	549, 550
Schraubendreherbox	107
Schraubendreherhalter	314, 319
Schraubenschlüsselhalter	314, 318
Schraubstock	242-243, 245
Schreibtafel	526
Schublade	
- CNC-Schublade	134, 135, 155
- für Flügeltürenschränk	167
- für maxmobile	471
- für Rollladenschrank	162
- für Schubladenschrank/Werkbank/MRS®	47, 53, 59, 63 71, 77, 85, 93,

Bezeichnung	Seite
Schubladenschrank	
- CNC	158-162
- Mobiler Schubladenschrank	491-492
- T500	44-67
- T736	68-101
Schwenkarm	286-288, 298, 355, 376, 410
Schwenkarmhalter	286
Schwenkrahm	286-287, 292-295, 355, 410
Schwerlastschrank	552
Schwerlasttisch	398, 406, 409, 412-413
Seitenabschlusswand	125
Seitenblech	126
Seitenblende	477, 481
Seitenklappe	480
Service	7, 17, 20
Service Hotline	20
Artwerkstatt	18
Sicherungsautomat	285
Sichtlagerkasten	237, 249, 279, 287, 299, 312, 410, 460-461, 476 491, 493, 497, 531, 542-543, 546-547
Siebdruck	29
Sitzbank	587, 593-594, 598, 601
Soft-Close	68, 72, 74, 78, 80, 82, 86, 88, 90
Sortierack	251
Spiralbohrerbox	107
Spiralkabel	457
Spulenhalter	314
Standardfarben	27
Standstuhl	465
Stapelhocker	567
Stapelkasten	248-249
Stativ	354, 398-399, 410
Steckdosenleiste	229, 239, 284, 399, 410
Steckschlüsselbox	107
Stehhilfe	569
Stifthalter/-köcher	317, 319
Stuhl	568-573
Stützfuß	332
T	
T500	
- Individuelle Ausstattung	64-87
- Mobile	486-493
- Schubladenschrank	42-62
T736	
- Individuelle Ausstattung	98-99
- Mobile	494-497
- Schubladenschrank	68-98
Tablet Halterung	288, 291, 298
Tastatúrauszug	256, 261, 288, 423

Bezeichnung	Seite
Thekenklappe	230
Tischwaage	431
Tischwagen	523-524
Tragbodensatz mit Zylinderschloss MRS®	129, 136
Tragrahm MRS®	124
Tragsäule	286, 288, 294, 427
Tragsäulenprofil	276, 292, 296, 350, 423, 425
Transportwagen	172-175
Traverse	139, 279, 332, 423
Trennblech MRS®	126
Trennwand	65, 99, 562-563
TSM®	10, 12-13
TÜV	21
U	
Umweltschrank	549, 550
Uni-Fachboden MRS®	127
Universalleuchte	301, 302
Universalzubehör	237, 241, 256
Unterbauschrank workergo	376
Unterbauschrank workline	345
Unterhängeblock workline	347
Unterhängeblock workraster	333
Unterhängeschrank Werkbänke	255
Unternehmen	4, 5, 7
V	
Vertikalauszug	136, 138-139, 143
Vielzweckregal	576
Vitrinenschrank	541
W	
Waage	429
Wandabschluss	122
Wandhängeschrank	252
Wanne für Transportwagen	526
Weitspannregal	580
Werkbank	
- 6-Eck/8-Eck	232, 234
- CNC	158-160
- Kastenwerkbank	184-213
- Mobile Werkbank	498-507
- Reihenwerkbank	158-159
Werkbankabdeckung	67, 102
Werkbankhalterung	311
Werkbankplatte	331, 335, 337, 380-381, 397, 403
Werkbankplattenabschluss	435, 439
Werkstattwagen	172, 493
Werkstückträger	326, 332, 357
Werkstückträgerschiene	357

Bezeichnung	Seite
Werkzeugaufnahmebox	314
Werkzeughalter	138, 313-315, 319, 411
Werkzeugklemme	138, 313, 497
workalu	31, 415, 432-433
workergo	3, 31, 34, 39, 360-381, 429, 445, 452-455, 471, 585
workergo ESD	450
workergo-Mobile	370
workline	3, 31, 34, 39, 324, 338-359, 445, 456, 585
workline ESD	454
workraster	3, 31, 39, 320-337, 445, 455, 469, 532-535, 585
workraster ESD	453
workraster-Mobile	532-535

Z

Zangenhalter	138, 313, 319
Zeichentasche	526
Zertifikate	7
Zertifizierung	7
Zinkblechabdeckung	526
Zwischenwand MRS®	125

Bezeichnung	Seite
-------------	-------

Sonstiges

Inhaltsverzeichnis nach Artikel-Nummern

Art.-Nr.	Seite	Art.-Nr.	Seite	Art.-Nr.	Seite
130	83,131	01.065	52	01.130.007-1	98
30.050.050	99	01.066	52	01.130.012	103
01.032	262	01.066M125	489	01.130.013	102
01.033	262,378	01.066M80	489	01.130.700E	101
01.034	262,378	01.067	52	01.130.800E	101
01.035	262,354	01.067M125	489	01.130.900E	101
01.040	46	01.067M80	489	01.130.BLFL	101
01.040M125	488	01.068	52	01.ASF50-M8	67,103
01.040M80	488	01.068.007-1	64	01-00206	162
01.0411	46	01.068.008	67	011057364TRA	102
01.0412	46	01.068.009	67,510	011307364TRA	102
01.0413	46	01.068.012	67,539	014500221	249
01.0414	46	01.068.450E	186,188	014500222	249
01.0415	46	01.068.600E	186,188	014500223	249
01.044	46	01.068.700E	66	014500224	249
01.045	46	01.068.800E	66	014500225	249
01.046	46	01.068.900E	66	0153504TRA	67
01.046.008	67	01.068M125	489	015500221	249
01.046.009	67,510	01.068M80	489	015500222	249
01.046.012	67,538	01.069	52	015500223	249
01.046M125	488	01.069M125	489	015500224	249
01.046M80	488	01.069M80	489	015500225	249
01.047	46	01.070.007-1	98	015557364TRA	102
01.047M125	488	01.070.009	103	016500221	249
01.047M80	488	01.070.012	103	016500222	249
01.048	46	01.070.013	102	016500223	249
01.048M125	488	01.070.700EL	101	016500224	249
01.048M80	488	01.070.700ER	101	016500225	249
01.049	46	01.070.800EL	101	0168504TRA	67
01.049M125	488	01.070.800ER	101	017057364TRA	102
01.049M80	488	01.070.900EL	101	017500221	249
01.050.001	110,120,121	01.070.900ER	101	017500222	249
01.050.002	110	01.090	58	017500223	249
01.050.003	110	01.090M125	490	017500224	249
01.050.005B	110	01.090M80	490	017500225	249
01.050.007-1	98	01.0911	58	018500221	249
01.050.009	103	01.0912	58	018500222	249
01.050.012	103	01.0913	58	018500223	249
01.050.013	102,224,226	01.0914	58	018500224	249
01.050.550EL	224,226	01.0915	58	018500225	249
01.050.550ER	224,226	01.095	58	019500221	249
01.050.700EL	101,224,226	01.096	58	019500222	249
01.050.700ER	101,224,226	01.096M125	490	019500223	249
01.050.800EL	101	01.096M80	490	019500224	249
01.050.800ER	101	01.097	58	019500225	249
01.050.900EL	101	01.097M125	490	0198504TRA	67
01.050.900ER	101	01.097M80	490	01ESCHLOSSPS	111,121
01.052	262	01.098	58	01ESCHLOSSVS	111,121
01.0520	263,378	01.098.007-1	64	01NIPINFL2	113,120,181
01.053	262,378	01.098.008	67	01NIPINFLLI	113,120,181
01.053.007-1	64	01.098.009	67,509,510	01NIPINFLRE	113,120,181
01.053.450E	184,188	01.098.012	67,540	01NIPINSLAUF	113,120,181
01.053.500E	493,500	01.098.700E	66	01NIPINSLEIN	113,120,181
01.053.600E	184,188	01.098.800E	66	01NIPINSLEINV	121
01.053.700E	66,492	01.098.900E	66	01NIPINSLEINZ	113,120,181
01.053.800E	66	01.098.BLFL	66	01NIRFIDFL2	113,120,181
01.053.900E	66	01.098M125	490	01NIRFIDFLI	113,120,181
01.0530	263,378	01.098M80	490	01NIRFIDFLRE	113,120,181
01.054	262,378	01.099	58	01NIRFIDSLAUF	113,120,181
01.0540	263,378	01.099M125	490	01NIRFIDSLEIN	113,120,181
01.055	262,354	01.099M80	490	01NIRFIDSLEINV	121
01.060	52	01.100.007-1	98	01NIRFIDSLEINZ	113,120,181
01.060M125	489	01.100.009	103	01PINFL2	112,120,180
01.060M80	489	01.100.012	103	01PINFLLI	112,120,180
01.0611	52	01.100.013	102	01PINFLRE	112,120,180
01.0612	52	01.100.700E	101	01PINSLAUF	112,120,180
01.0613	52	01.100.800E	101	01PINSLEIN	112,120,180
01.0614	52	01.100.900E	101	01PINSLEINV	120,121
01.0615	52	01.100.BLFL	101	01PINSLEINZ	112,120,180

Art.-Nr.	Seite	Art.-Nr.	Seite	Art.-Nr.	Seite
01RFIDFL2	113,120,180	02.R560130	171	03.06.1125	247
01RFIDFLLI	113,120,180	02.R560140	171	03.06.1140	247
01RFIDFLRE	113,120,180	02.R560150	171	03.06.1150	247
01RFIDSLAUF	113,120,180	02.R560225	171	03.06.1160	247
01RFIDSLEIN	113,120,180	02.R560230	171	03.06.1180	247
01RFIDSLEINV	120,121	02.R560240	171	03.06.2100	247
01RFIDSLEINZ	113,120,180	02.R560250	171	03.06.2120	247
02.092.01	174	02.R560330	171	03.06.2125	247
02.092.02	174	02.R560340	171	03.06.2140	247
02.095.03 VA	162,163	02.R560350	171	03.06.2150	247
02.1000.1	169	02.R570100	171	03.06.2160	247
02.1000.2	169	02.R570103	171	03.06.2180	247
02.1000.3	169	02.R570104	171	03.06.3100	247
02.1080.4V	162	02.R570105	171	03.06.3120	247
02.117.04.01	165	02.R570106	171	03.06.3125	247
02.118.05.01	164	02.R570108	171	03.06.3140	247
02.140V	158	02.R5701100	171	03.06.3150	247
02.33.87.60	134,135,157,161,172	02.R570132	171	03.06.3160	247
02.560.31	157	02.R570140	171	03.06.3180	247
02.560.41	157	02.R570150	171	03.06.4100	247
02.560.51	157	02.R570163	171	03.06.4125	247
02.580.05V	172	02.R570180	171	03.06.4140	247
02.580V86	159	02-00108	216	03.06.4150	247
02.705.30	157	02-00109	216	03.06.5100	247
02.705.40	157	02-00110	216	03.06.5125	247
02.705.50	157	02-00113	216	03.06.5140	247
02.708.100	157	02-00212	216	03.06.5150	247
02.708.32	157	02-00218	216	03.068.103	220
02.708.40	157	02-00793	216	03.068.103-75	220
02.708.50	157	03.0.06.05KA	229	03.068.221	220
02.708.63	157	03.00.32	442	03.068.221-75	220
02.708.80	157	03.00.33	216	03.070.400E	506
02.709.25	157	03.00.34	216,370,409	03.070.450L	192,200,202,210
02.709.30	157	03.050.400EL	502	03.070.450R	192,200,202,210
02.709.40	157	03.050.400ER	502	03.070.600	192,200,202,210
02.709.50	157	03.050.450L	190,194,196,198,204,206,208,212	03.075.00	215
02.780.04V	172	03.050.450R	190,194,196,198,204,206,208,212	03.075.001	192
02.85.01	173	03.050.600	190,194,196,198,204,206,208,212	03.075.001-9	192
02.85.06	173	03.055.00	215	03.075.00-9	215
02.85.07	173	03.055.001	190	03.075.01V	192
02.85.08	173	03.055.001-9	190	03.075.01V9	192
02.86.01	173	03.055.00-9	215	03.075.03V	192
02.86.07	173	03.055.01V	190	03.075.03V9	192
02.8705.100	156,161,172,174	03.055.01V9	190	03.075.05V	193
02.8705.200	154	03.055.05V	190	03.075.05V9	193
02.8705.400	154,160	03.055.05V9	190	03.075.06V	192
02.8705.500		03.055.06V	190	03.075.06V9	192
02.8707.100	134,156,160,172,173,174	03.055.06V9	190	03.075.08V	193
02.8707.200	154	03.055.07V	191	03.075.08V9	193
02.8707.400	154	03.055.07V9	191	03.075.09V	193
02.8707.500	134,155,160,172	03.055.08V	191	03.075.09V9	193
02.8708.100	156	03.055.08V9	191	03.075.10V	193
02.8710.100	135,156,173	03.055.09V	191	03.075.10V9	193
02.8710.500	135,155	03.055.09V9	191	03.075.11V	193
02.88.00	174	03.055.10V	191	03.075.11V9	193
02.88.01	174	03.055.10V9	191	03.075.12V	193
02.89.01	163	03.055.11V	191	03.075.12V9	193
02.89.WAT.01	157,160,161	03.055.11V9	191	03.098.103	221
02.89W140	167	03.055.12V	191	03.098.103-75	221
02.89WAR9005	164,165,167	03.055.12V9	191	03.098.221	221
02.89WARA900	164,165,167	03.06.0100	247	03.098.221-75	221
02.89WARG900	162,163	03.06.0120	247	03.1.06.06SA	229
02.910.01	160,175	03.06.0125	247	03.10.00	215
02.910.02	160,175	03.06.0140	247	03.10.000.6	413
02.95.01	163	03.06.0150	247	03.10.001.6	413
02.95.01.01	163	03.06.0160	247	03.10.001FB	413
02.98.00	162	03.06.0180	247	03.10.00-9	215
02.BELROT	170	03.06.1100	247	03.10.14.01	375
02.R01	169	03.06.1120	247	03.10.25	436

Sonstiges

Inhaltsverzeichnis nach Artikel-Nummern

Art.-Nr.	Seite	Art.-Nr.	Seite	Art.-Nr.	Seite
03.10.40	215,388,436	03.14.04V	197	03.15.23V9	201
03.10.40RB	438	03.14.04V9	197	03.15.25	367,373,436
03.10.50	436	03.14.05V	197	03.15.31V	201
03.10.50RB	438	03.14.05V9	197	03.15.31V9	201
03.1000.03	563	03.14.06V	197	03.15.32V	201
03.1000.04	563	03.14.06V9	197	03.15.32V9	201
03.1000.13	563	03.14.07V	197	03.15.37V	268
03.1000.14	563	03.14.07V9	197	03.15.40	158,215,222,388,397,403,436
03.1000.30	562	03.14.08V	197	03.15.40.07	406
03.1060.25	436	03.14.08V9	197	03.15.40HV	408,409
03.1060.40	388,436	03.14.11V	198	03.15.40HVS	406,408,409
03.1060.40RB	438	03.14.11V9	198	03.15.40RB	397,403,438
03.1060.50	436	03.14.13V	196	03.15.41V	201
03.1060.50RB	438	03.14.13V9	196	03.15.41V9	201
03.1090.25	436	03.14.16V	270	03.15.50	397,403,436
03.1090.40	388,436	03.14.17V	196	03.15.50HV	409
03.1090.40RB	438	03.14.17V9	196	03.15.50HVS	409
03.1090.50	436	03.14.21V	199	03.15.50RB	397,403,438
03.1090.50RB	438	03.14.21V9	199	03.15.520.1HVV	223
03.1094.03	210	03.14.22V	199	03.15.520.1V	223
03.1094-00	192,200,202,210,506	03.14.22V9	199	03.15.520.2V	223
03.1094-01	190,194,196,198,204,206,208,212	03.14.23-LV	199	03.15.520HVV	223
03.10SLT0.6	412	03.14.23-LV9	199	03.15.535.2HVV	223
03.10SLT1.6	412	03.14.24-LV	199	03.15.535.2V	223
03.12.00	215	03.14.24-LV9	199	03.15.54V	201
03.12.001	194	03.14.26-LV	199	03.15.54V9	201
03.12.001-9	194	03.14.26-LV9	199	03.15.580.001	224
03.12.00-9	215	03.14.27-LV	199	03.15.580.002	226
03.12.04V	195	03.14.27-LV9	199	03.15.580.112V	227
03.12.04V9	195	03.14.30	214	03.15.580.202V	227
03.12.05V	195	03.14.30-9	214	03.15.580.212V	227
03.12.05V9	195	03.14.30KS	260	03.15.580.222V	227
03.12.06V	195	03.14.31V	214	03.15.580.232V	227
03.12.06V9	195	03.14.31V-9	214	03.15.580.2V	225
03.12.07V	195	03.14.32V	214	03.15.580.4V	225,269
03.12.07V9	195	03.14.32V-9	214	03.15.580.5-1V	225
03.12.08V	195	03.14.33V	197,268	03.15.580.5V	224
03.12.08V9	195	03.14.33V9	197	03.15.580.6-1V	225
03.12.13V	194	03.14.520V	272	03.15.580.6V	225
03.12.13V9	194	03.15.000.2	222	03.15.580.7-1V	226
03.12.14.01	375	03.15.000.3	222	03.15.580.7V	224
03.12.15V	194	03.15.000.6	413	03.15.580.8V	225
03.12.15V9	194	03.15.000.E1	228	03.15.580.9E	228
03.12.17V	195	03.15.001	200	03.15.580.9V	226
03.12.17V9	195	03.15.001.6	413	03.15.66	232
03.12.98	241	03.15.001-9	200	03.15.88	234
03.12/60.25	513	03.15.001FB	413	03.15.95	184,186,188,190,192,194,196,198,200
03.125.25	367,436	03.15.002	202	03.15.98	241
03.125.40	215,388,397,436	03.15.002-9	202	03.1560.25	220,367,373,436
03.125.40RB	397,438	03.15.022V	202	03.1560.40	220,388,436
03.125.50	397,436	03.15.022V9	202	03.1560.40RB	438
03.125.50RB	397,438	03.15.026V	203	03.1560.50	436
03.1260.25	367,436,509	03.15.026V9	203	03.1560.50RB	438
03.1260.40	388,436	03.15.027V	203	03.1590.25	373,436
03.1260.40RB	438	03.15.027V9	203	03.1590.40	388,403,436
03.1260.50	436	03.15.028V	203	03.1590.40RB	403,438
03.1260.50RB	438	03.15.028V9	203	03.1590.50	403,436
03.1290.25	436	03.15.029V	203	03.1590.50RB	403,438
03.1290.40	388,436	03.15.029V9	203	03.15SLT0.6	412
03.1290.40RB	438	03.15.030V	203	03.15SLT1.6	412
03.1290.50	436	03.15.030V9	203	03.17.00	215
03.1290.50RB	438	03.15.031V	203	03.17.00-9	215
03.14.00	215	03.15.031V9	203	03.1760.25	436
03.14.001	196	03.15.07V	200	03.1760.40	388,426
03.14.001-9	196	03.15.07V9	200	03.1760.50	436
03.14.002	198	03.15.14.01	375,376,389	03.1775.25	436
03.14.002-9	198	03.15.21V	201	03.1775.40	215,388,436
03.14.002-9GL	198	03.15.21V9	201	03.1775.50	436
03.14.002GL	198	03.15.23V	201	03.1790.25	436
03.14.00-9	215				

Art.-Nr.	Seite	Art.-Nr.	Seite	Art.-Nr.	Seite
03.1790.40	388,436	03.20.001FB	413	03.2018-10	222
03.1790.50	436	03.20.03V	210	03.2018-11	222
03.19.00	215	03.20.03V9	210	03.2060.25	221,367,373,436
03.19.001	208	03.20.04V	211	03.2060.40	221,388,436
03.19.001-9	208	03.20.04V9	211	03.2060.40RB	438
03.19.002	206	03.20.11V	211	03.2060.50	436
03.19.002-9	206	03.20.11V9	211	03.2060.50RB	438
03.19.003	204	03.20.13V	211	03.2090.25	373,436
03.19.003-9	204	03.20.13V9	211	03.2090.40	403,436
03.19.003-9GR	204	03.20.14.01	375	03.2090.40RB	403,438
03.19.003GR	204	03.20.14V	211	03.2090.50	388,403,436
03.19.00-9	215	03.20.14V9	211	03.2090.50RB	403,438
03.19.10V	205	03.20.15V	211	03.205LT0.6	412
03.19.10V9	205	03.20.15V9	211	03.205LT1.6	412
03.19.11V	205	03.20.16V	270	03.25.00	215
03.19.11V9	205	03.20.18V	211	03.25.001	212
03.19.12V	204	03.20.18V9	211	03.25.001-9	212
03.19.12V9	204	03.20.25	367,373,436	03.25.00-9	215
03.19.13V	205	03.20.34V86	159	03.25.1532V	213
03.19.13V9	205	03.20.34V96	159	03.25.1532V9	213
03.19.17V	205	03.20.40	158,160,215,222,388,397,403,436	03.25.2222V	212
03.19.17V9	205	03.20.40HV	409	03.25.2222V9	212
03.19.18V	205	03.20.40HVS	409	03.25.2342V	213
03.19.18V9	205	03.20.40RB	397,403,438	03.25.2342V9	213
03.19.19V	205	03.20.50	397,403,436	03.25.25	436
03.19.19V9	205	03.20.50HV	409	03.25.3131V	213
03.19.24V	206	03.20.50HVS	409	03.25.3131V9	213
03.19.24V9	206	03.20.50RB	397,403,438	03.25.40	215,436
03.19.25V	207	03.20.520.1HVV	223	03.25.40RB	438
03.19.25V9	207	03.20.520.1V	223	03.25.4433V	213
03.19.27V	207	03.20.520.2V	223	03.25.4433V9	213
03.19.27V9	207	03.20.520HVV	223	03.25.50	436
03.19.28V	207	03.20.535.2HVV	223	03.25.50RB	436
03.19.28V9	207	03.20.535.2V	223	03.25.5541V	436
03.19.29V	207	03.20.580.001	224	03.25.5541V9	213
03.19.29V9	207	03.20.580.002	226	03.25.6432V	213
03.19.30	214	03.20.580.11V	227	03.25.6432V9	213
03.19.30-9	214	03.20.580.20V	227	03.25.98	241
03.19.31V	214	03.20.580.21V	227	03.2560.25	436
03.19.31V-9	214	03.20.580.22V	227	03.2560.40	436
03.19.32.1V	214	03.20.580.23V	227	03.2560.40RB	436
03.19.32.1V-9	214	03.20.580.2V	225	03.2560.50	436
03.19.32V	208	03.20.580.3V	273	03.2560.50RB	436
03.19.32V9	208	03.20.580.4V	225,269	03.2590.25	436
03.19.33V	209	03.20.580.5-1V	225	03.2590.40	436
03.19.33V9	209	03.20.580.5V	224	03.2590.40RB	436
03.19.34V	209	03.20.580.6-1V	225	03.2590.50	436
03.19.34V9	209	03.20.580.6V	225	03.2590.50RB	438
03.19.35V	209	03.20.580.7-1V	226	03.30.57.14V	227
03.19.35V9	209	03.20.580.7V	224	03.40.57.14V	227
03.19.36V	209	03.20.580.8V	225	03.456300.45	257
03.19.36V9	209	03.20.580.9E	228	03.456300.63	257
03.19.37V	271	03.20.580.9V	226	03.456301.45	257
03.19.38V	271	03.20.98	241	03.456301.63	257
03.19.42V	207	03.2014.01-1	375	03.456302.45	257
03.19.42V9	207	03.2018-01	215	03.456302.63	257
03.19.44V	209	03.2018-01D	215	03.456303.45	257
03.19.44V9	209	03.2018-02	215	03.456303.63	257
03.19.45V	207	03.2018-02D	215,424	03.456304.45	257
03.19.45V9	207	03.2018-05	215	03.456304.63	257
03.19.46V	209	03.2018-05D	215	03.50.01	220,221
03.19.46V9	209	03.2018-06	215	03.50.02	220,221
03.20.000.2	222	03.2018-06D	215	03.509204	419
03.20.000.3	222	03.2018-07	215	03.53/50.25	510
03.20.000.6	413	03.2018-07D	215	03.5340.35	428
03.20.000.E1	228	03.2018-08	215	03.55498	248,515
03.20.001	210	03.2018-08D	215	03.55501	248,515
03.20.001.6	413	03.2018-09	215	03.55504	248,515
03.20.001-9	210	03.2018-09D	215	03.58.20	232

Sonstiges

Inhaltsverzeichnis nach Artikel-Nummern

Art.-Nr.	Seite	Art.-Nr.	Seite	Art.-Nr.	Seite
03.58.21	234	03.87.104-1	311	03.87.357	313,497
03.66.05V	232	03.87.105	319	03.87.358	313,497
03.66.11/450V	232	03.87.106	319	03.87.359	313,497
03.66.2.111V	232	03.87.107	319	03.87.363	315
03.66.73/BL	233	03.87.108	319	03.87.368	314
03.66.73/BL2	233	03.87.109	319	03.87.369	315,491
03.66.73-1	233	03.87.110	319	03.87.370	315
03.66.73-3	233	03.87.111	319	03.87.371	314
03.700030	416	03.87.112	319	03.87.372	314
03.700050	416	03.87.113	319	03.87.374	314
03.700080	416	03.87.114	319	03.87.375	314
03.700120	416	03.87.115	319	03.87.377	314
03.700140	416	03.87.116	319	03.87.378	314,491
03.74.16	285	03.87.120	319	03.87.379	314,491
03.74.17	285	03.87.121	319	03.87.380	314
03.74.18	285	03.87.122	319	03.87.381	315
03.74.19	285	03.87.123	319	03.87.383	315
03.74.20	285	03.87.124	319	03.87.384	315
03.74.21	285	03.87.125	319	03.87.391	313
03.7560.25	436	03.87.126	319	03.87.392	313
03.7560.40	388,426	03.87.127	319	03.87.395-10	316,411,476,491
03.7560.50	436	03.87.128	319	03.87.395-18	316,501,543
03.7575.25	436	03.87.130	319	03.87.395-28	316
03.7575.40	215,388,436	03.87.133	319	03.87.395-40	316
03.7575.50	436	03.87.134	319	03.87.398	317,491
03.7590.25	436	03.87.135	319	03.87.401	313
03.7590.40	388,436	03.87.136	319	03.87.402	313
03.7590.50	436	03.87.140	319	03.87.403	313
03.785.001-1	110,120	03.87.141	319	03.87.404	313
03.81.25	436	03.87.142	319	03.87.405	313
03.81.40	215,436	03.87.143	319	03.87.406	313
03.81.40RB	438	03.87.144	319	03.87.407	313
03.81.50	436	03.87.145	319	03.87.408	313
03.81.50RB	438	03.87.148	319	03.87.409	138,313
03.83.736	256	03.87.149	318	03.87.410	138,313
03.84.04	244	03.87.150	318	03.87.411	138,313
03.84.05	244	03.87.151	319	03.87.412	138,313
03.84.06	244	03.87.152	319	03.87.413	138,313
03.84.07	244	03.87.180	319	03.87.414	314
03.84.08	244	03.87.19	315	03.87.415	314
03.84.100	245	03.87.301	313	03.87.416	314
03.84.120	245	03.87.302	313	03.87.417	314
03.84.140	245	03.87.303	313	03.87.418	314
03.84.160	245	03.87.304	313	03.87.419	314
03.84.20	244	03.87.305	313	03.87.420	315
03.84.21	244	03.87.306	313	03.87.421	315
03.84.22	244	03.87.307	313	03.87.422	314
03.84.23	244	03.87.311	138,313	03.87.423	314
03.84.31	244	03.87.312	138,313	03.87.424	314
03.84.32	244	03.87.313	138,313	03.87.425	317
03.85.120	245	03.87.318	313	03.87.426	317
03.85.140	245	03.87.322	138,313,411	03.87.427	315
03.86.100	245	03.87.323	138,313,411	03.87.428	315
03.86.120	245	03.87.324	138,313,411	03.87.429	315
03.86.121	245	03.87.325	315	03.87.430	315,411
03.86.140	245	03.87.326	315	03.87.431	315
03.86.141	245	03.87.327	315	03.87.432	315
03.86.160	245	03.87.331	138,313	03.87.433	317
03.861.04	238,283	03.87.332	138,313	03.87.434	317
03.87.043-1	311	03.87.333	138,313	03.87.435	317
03.87.044-1	311	03.87.334	138,313	03.87.436	317
03.87.100	319	03.87.335	138,313	03.87.437	317
03.87.101	319	03.87.341	138,313,497	03.87.438	317
03.87.101-1	311	03.87.342	138,313,497	03.87.500	316
03.87.102	319	03.87.343	138,313,497	03.87.501	316
03.87.102-1	311	03.87.344	138,313,497	03.87.C-10	318
03.87.103	319	03.87.345	138,313,497	03.87.C-18	318
03.87.103-1	311	03.87.350	317	03.87.C-28	318
03.87.104	319	03.87.355	138,313,497	03.87.C-40	318

Art.-Nr.	Seite	Art.-Nr.	Seite	Art.-Nr.	Seite
03.87.WFB1000	252	03.900.20.21-1	275	03.935.650.225	350
03.87W1000	252	03.900.20.22	275	03.935.650.240	276,423,425
03.87W1000S	252	03.900.20.22-1	275	03.935.950.125	350
03.87W1500	252	03.900.20.23	275	03.935.950.140	276,423,425,426
03.87W500	252	03.900.20.23-1	275	03.935.950.225	350
03.87WFB	252	03.900.20.24	275	03.935.950.240	276,423,425,426
03.88.07V	234	03.900.20.24-1	275	03.935.TR10L	422,423
03.88.100	243	03.900.20.26	275	03.935TR075	292
03.88.120	243	03.900.20.26-1	275	03.935TR100	292,423
03.88.140	243	03.900.20.27	273	03.935TR125	292
03.88.160	243	03.900.21	269,349	03.935TR150	292,423
03.88.3/400V	235	03.900.22	271	03.935TR175	292
03.88.73/BL	235	03.900.23	271	03.935TR200	292
03.88.73/BLB	235	03.900.38	299	03.935TR200D	292,423
03.88.73-1	235	03.900.40	288	03.961.265	228
03.89.100	243	03.900.41	317,411	03.961.2651	228
03.89.101	243	03.900.42	317,411,531	03.983.07	279
03.89.102	243	03.900.43	315,411,531	03.983.07-1	279
03.89.105	243	03.900.44	276,411	03.983.07SR	294
03.89.111	243	03.900.45	276,411	03.983.10	273,279
03.89.122	243	03.900.46	276,411	03.983.101	279,426
03.89.125	243	03.900.60	276,411	03.983.10-1	279
03.89.150	243	03.900.61	276,411	03.983.101SR	294
03.89.155	243	03.900.62	276,411	03.983.102	160,273,279,515
03.897052	416	03.900.75.18	348	03.983.103	279,426
03.90.01	222	03.9001520WL	351	03.983.104	279
03.90.01HV	222	03.9001521WL	351	03.983.105	279,426
03.90.04	222	03.9001522WL	351	03.983.106	279
03.90.HVMOB	413	03.9001523WL	351	03.983.111	279
03.900.001	279,299,312,476,497,531,543	03.9001524WL	351	03.983.112	279
03.900.002	279,299,312,476,497,531,543	03.9001525WL	351	03.983.113	279
03.900.003	279,299,312,476,493,497,531,543	03.907.220	280	03.983.114	279
03.900.004	493,497,531,543	03.907.220SR	294	03.983.115	279
03.900.005	493,497,531,543	03.907.320	280	03.983.116	279
03.900.01	277,375,411	03.907.420	280	03.983.12	279
03.900.012	273,299,514	03.910.03	277,333,375	03.983.12-1	279
03.900.013	299,514	03.910.220	273,280,422,423,425,515	03.983.15	279
03.900.015	299,514	03.910.320	273,280,422,423,515	03.983.15-1	279
03.900.025	317	03.910.420	280,423,425,515	03.983.17	279
03.900.05	279,299,312,476,491,497,543	03.910.420G	425	03.983.17-1	279
03.900.06	279,299,312,476,491,497,531,543	03.910.620G	425	03.983.20	279
03.900.07	313	03.912.03	277,375	03.983.20-1	279
03.900.11	277	03.912.220	280	03.983.53.1	491,497
03.900.12.01	501	03.912.320	280	03.983.530	491
03.900.12.02	501	03.912.420	280	03.983.580	497
03.900.14.16	270	03.915.03	277,333,375,376,389	03.983.581	497
03.900.15.02-01	268	03.915.220	280,376,389,423,425	03.983.680	491
03.900.15.13	348	03.915.320	280,376,389,422,424,425	03.983.736.1	491,497
03.900.15.14	272	03.915.420	280,423,425	03.990.01.14	241,288
03.900.15.20	274,408	03.915.420G	424,425	03.AQ.3907	106
03.900.15.20-1	274	03.915.620G	425	03.AQ.555	106
03.900.15.21	274	03.917.03	277,375	03.AQ.705	106
03.900.15.21-1	274	03.917.220	280	03.AQ-0100	106
03.900.15.22	274	03.917.320	280	03.AQ-0101	106
03.900.15.22-1	274	03.917.420	280	03.AQ-0102	107
03.900.15.23	274	03.920.03	273,277,375	03.AQ-0103	107
03.900.15.23-1	274	03.920.220	280,423,425	03.AQ-0104	106
03.900.15.24	274	03.920.320	280,423,425,426	03.AQ-0105	106
03.900.15.24-1	274	03.920.420	280,423,425	03.AQ-0106	106
03.900.15.25	274	03.920.420G	425	03.AQ-0107	106
03.900.15.25-1	274	03.920.620G	425,426	03.AQ-0108	106
03.900.15.30	507	03.935.125.125	350	03.AQ-0109	106
03.900.15.31	507	03.935.125.140	160,273,275,292,296,422,423	03.AQ-0110	106
03.900.15.32	507	03.935.125.225	350	03.AQ-0111	106
03.900.15.33	268	03.935.125.240	160,273,275,292,296,422,423	03.AQ-0112	106
03.900.15.580.4	269	03.935.155.140	276	03.AQ-0113	107
03.900.20.16	270	03.935.155.240	276	03.AQ-0114	106
03.900.20.20	275	03.935.650.125	350	03.AQ-0115	106
03.900.20.20-1	275	03.935.650.140	276,423,425	03.AQ-0116	106
03.900.20.21	275				

Sonstiges

Inhaltsverzeichnis nach Artikel-Nummern

Art.-Nr.	Seite	Art.-Nr.	Seite	Art.-Nr.	Seite
03.AQ-0117	106	03.PT14	416	03L06M50BS	302
03.AQ-0121	106	03.PT160900	418	03L06M50E	301
03.AQ-0122	106	03.PT163000	418	03L06M50P	301
03.AQ-1118	107	03.PT163001	417	03L06O350P	302
03.AQ-1119	107	03.PT163002	417	03L06O350PS	302
03.AQ-1122	107	03.PT163500	418	03L06R50E	304
03.AQ-2110	107	03.PT163800	418	03L06R50P	304
03.AQ-2111	107	03.PT1653	418	03L09M27-65D	306
03.AQ-2112	107	03.PT1653D	418	03L09M2765DT	306
03.AQ-2113	107	03.PT166000	418	03L09M50B	302,376
03.AQ-2114	107	03.PT20	419	03L09M50BS	302
03.AQ-2115	107	03.PT200600	419	03L09M50D	301
03.AQ-2116	107	03.PT200900	418	03L09M50E	301
03.AQ-2117	107	03.PT203000	418	03L09M50P	301
03.AQ-2118	107	03.PT203500	418	03L09M50SEND	305
03.AQ-2119	107	03.PT203800	418	03L09O350P	302
03.AQ-2120	107	03.PT2053	418	03L09O350PS	302
03.AQ-2122	107	03.PT205350	419	03L09R27-65D	306
03.AQ-2123	107	03.PT2053D	418	03L09R2765DT	306
03.AQ-4103	107	03.PT206000	418	03L09R50D	304
03.AQ-4104	107	03.PT2062	419	03L09R50E	304
03.AQ-4105	107	03.PT2064	419	03L09R50P	304
03.BH8719	529	03.PT2065	419	03L09R50SEND	305
03.H8719	529	03.PT2066	419	03L11M27-65D	306
03.H8769	530	03.PT207001	418	03L11M2765DT	306
03.H8780	530	03.PT207002	418	03L11M50D	301
03.HELMLAUFW	276	03.PT207003	418	03L11M50E	301
03.HELMSTO	276	03.PT207004	418	03L11M50P	301
03.HUB08175	217	03.PT2082	419	03L11M50SEND	305
03.HUB081759	217	03.PT228100	419	03L11R27-65D	306
03.HUB12075	217	03.PT228101	419	03L11R2765DT	306
03.HUB120759	217	03.PT2954	425	03L11R50D	304
03.HUB15075	217	03.PT2955	425	03L11R50E	304
03.HUB150759	217	03.PT2956	424,425,426	03L11R50P	304
03.HUB17575	217	03.PT2957	424,425,426	03L11R50SEND	305
03.HUB175759	217	03.PT509001	419	03L12061001	310
03.HUB20075	217	03.PT509002	419	03L12061002	310
03.HUB200759	217	03.PT509006	419	03L12071001	310
03.M88.100	242	03.PT509201	416,418	03L12071002	310
03.M88.101	242	03.PT704700	418	03L12081011	310
03.M88.102	242	03.PT704740	418	03L12M50B	273,302
03.M88.121	242	03.PT704750	418	03L12M50BS	302
03.M88.122	242	03.PT704800	418	03L12O350P	302
03.M88.125	242	03.PTACS15	428	03L12O350PS	302
03.M88.150	242	03.PTACS20	428	03L15M50B	302
03.M88.151	242	03.PTWAAUSS	426	03L15M50BS	302
03.M88.152	242	03.PTWAHA	426	03L15O350P	302
03.M88.171	242	03.WA114223	431	03L15O350PS	302
03.M88.172	242	03.WA200927	431	03L21520001	310
03.M88.175	242	03.WA833B1	431	03L21540003	310
03.M89.080	242	03.WARS2320404	431	03L43SATML	309
03.M89.081	242	0310754ANT	240	03L43SATMR	309
03.M89.082	242	0310754TRA	240	03L43SATRL	309
03.M89.100	242	0312754ANT	240	03L43SATRR	309
03.M89.101	242	0312754TRA	240	03LVDA3-0600	307
03.M89.102	242	0315754ANT	240	03LVDA3-0900	307
03.M89.120	242	0315754TRA	240	03LVDA3-1200	307
03.M89.121	242	0320754ANT	240	03MONHAL	279,422,423
03.M89.122	242	0320754TRA	240	03MONTRA070	279
03.M89.150	242	0325754ANT	240	03MONTRA100	279
03.M89.151	242	0325754TRA	240	03MONTRA125	279
03.M89.152	242	0340104ANT	240	03MONTRA150	279
03.PT01	416	0340604ANT	240	03MONTRA175	279
03.PT02	416	0340604SANT	240	03MONTRA200	279
03.PT05	416	0340804ANT	240	03PPBM125	308
03.PT06	416	0340804SANT	240	03PPBM150	308
03.PT08	416	03ADAPAWTSL	216	03PPLVDA16	308
03.PT12	416	03FBDIM	308	03T5125H6.00	184
03.PT13	416	03L06M50B	302	03T512H60150	184

Art.-Nr.	Seite	Art.-Nr.	Seite	Art.-Nr.	Seite
03T512H60175	184	04.10.07V	497	04.12.92	505
03T512H60250	185	04.105	520	04.12.93	505
03T512H60275	185	04.105.125	511,520	04.12.935M	503
03T512H60350	185	04.105.205	511,513,520	04.12.995M	504
03T512H60375	185	04.105.50	520	04.122	163
03T512H60450	185	04.105.BH	511	04.130276.65	546
03T512H60475	185	04.105.C01	511	04.130276.66	546
03T512H60550	185	04.105.C02	511	04.130276.67	546
03T512H60575	185	04.105.CM01	511,512,513	04.130276.68	546
03T512H60650	185	04.105.CM02	511	04.144.20	547
03T512H60675	185	04.105.MAA	511,513	04.144.22	547
03T512H60750	185	04.105.MC125	511	04.144.23	547
03T512H60775	185	04.105.MKC125	511	04.144.24	547
03T515H6.00	186	04.105.TAA	511	04.144.28	547
03T515H60150	186	04.105C	511	04.144.29	547
03T515H60175	186	04.105M125	520	04.15.01	499
03T515H60250	187	04.105MK125	520	04.15.02	499
03T515H60275	187	04.106	539	04.15.14V	506
03T515H60350	187	04.106.001	539	04.15.22V	507
03T515H60375	187	04.109	166,540	04.15.24V	507
03T515H60450	187	04.109.001	540	04.15.33V	507
03T515H60475	187	04.11.01	492	04.15.41V	507
03T515H60550	187	04.11.04	492	04.15.43V	506
03T515H60575	187	04.110	520	04.15.859M	506
03T515H60650	187	04.110.125	512,513,520	04.153.001	538
03T515H60675	187	04.110.CM	510,512,513	04.153.10FLS	538
03T515H60750	187	04.1100LG	492	04.153.18FLS	538
03T515H60775	187	04.110M125	520	04.154.093	548
03T520H6.00	188	04.112	539	04.154.093FB	548
03T520H60250	189	04.112.04	549	04.154.120	548
03T520H60275	189	04.112.05	549	04.154.120FB	548
03T520H60350	189	04.112.06	549	04.155.050	548
03T520H60375	189	04.113.20	547	04.155.050FB	548
03T520H60450	189	04.113.21	547	04.155.093	548
03T520H60475	189	04.113.22	547	04.155.093FB	548
03T520H60550	189	04.113.23	547	04.155.120	548
03T520H60575	189	04.116.09	493	04.155.120FB	548
03T520H60650	189	04.116LG	493	04.156.093	548
03T520H60675	189	04.117	166,541	04.156.093FB	548
03T520H60750	189	04.118	166,540	04.156.120	548
03T520H60775	189	04.118.002	508	04.156.120FB	548
04.01.0913	516	04.118.003	508	04.158.093	548
04.01.119	549	04.118.023	542	04.158.093FB	548
04.01.2013	516	04.118.023/1	543	04.158.120	548
04.01.219	549	04.118.024	542	04.158.120FB	548
04.01.3513	517	04.118.024/1	543	04.180.C01	512,513
04.013.81	547	04.118.026	543	04.180.C02	513
04.02.0913	516	04.118.026/1	543	04.180.C03	512
04.02.2013	516	04.118.05	508	04.180.C04	512
04.02.3513	517	04.118.600	508	04.180.C05	512
04.03.0913	516	04.118.601	508	04.180.C06	513
04.03.2013	516	04.118.607	508	04.180.C07	513
04.03.3513	517	04.118.608	508	04.188.002	541,543
04.04.3513	517	04.118.609	508	04.20.01	499
04.044.81	547	04.119	541,543	04.20.02	499
04.05.3513	517	04.12.01	499	04.200.140	559
04.053.013	67,184,188,492,493,500,538	04.12.02	499	04.200.92V10	559
04.053.014	538	04.12.04V	502	04.200.92V18	559
04.053.015	538	04.12.05V	502	04.200.94	559
04.06.3513	517	04.12.19V	503	04.2002.D	551
04.060.013	67,186,188,539	04.12.23V	503	04.2102.G	551
04.060.014	539	04.12.26V	161	04.250.20	230
04.060.015	539	04.12.27V	161	04.250.30	230
04.090.013	67,164,165,167,540,542	04.12.28V	504	04.250.35	230
04.090.014	167,540,542	04.12.29V	504	04.254.120	660
04.090.015	540	04.12.859-1M	502	04.254.120FB	660
04.090.14-75	167	04.12.859-2M	502	04.254.12H10	660
04.10.04V	497	04.12.90	505	04.254.12H12	660
04.10.05V	496	04.12.91	505	04.254.160	660
04.10.05V-1	406				

Sonstiges

Inhaltsverzeichnis nach Artikel-Nummern

Art.-Nr.	Seite	Art.-Nr.	Seite	Art.-Nr.	Seite
04.254.160FB	660	04.680.10	510	04300004	522
04.254.16H10	660	04.680.C125	510	04450802	525
04.254.16H12	660	04.680.PA	510,513	04500500	523
04.255.120	660	04.8651.701T	558	04500501	523
04.255.120FB	660	04.8931.5714	558	04500504	524
04.255.12H10	660	04.8931.700	558	04500600	523
04.255.12H12	660	04.8931.700T	558	04500603	523
04.255.160	660	04.8931.701	558	04500650	524
04.255.160FB	660	04.8931.701T	558	04600004	522
04.255.16H10	660	04.8931.802	558	04600500	523
04.255.16H12	660	04.893157041	558	04600501	523
04.256.120	660	04.893157042	558	04600510	524
04.256.120FB	660	04.89315714T	558	04600512	524
04.256.12H10	660	04.8932.802	558	04600548	524
04.256.12H12	660	04.8951.5713	558	04600600	523
04.256.160	660	04.8951.700	558	04600601	523
04.256.160FB	660	04.8951.700T	558	04700500	524
04.256.16H10	660	04.8951.701	558	04700600	524
04.256.16H12	660	04.8951.802	556	04700987	527
04.2842.A	551	04.895157041	558	04701500	523
04.2880.A	551	04.895157042	558	04701501	523
04.2883.A	551	04.8952.802	558	04701660	523
04.41.1016	519	04.900.01	526	04701661	523
04.41.3916	519	04.900.02	526	04800500	524
04.41.4116	519	04.900.03	526	04800600	524
04.413.20	547	04.900.04	526	04800987	527
04.413.210	547	04.900.10	526	04801500	523
04.413.22	547	04.900.11	526	04801501	523
04.413.23	547	04.900.12	526	04801660	523
04.413.24	547	04.900.13	526	04801661	523
04.413.25	547	04.980.01	509	04870100	525
04.413.27	547	04.980.02	509	04870101	525
04.42.1016	518	04.980.03	510	04893157041T	558
04.43.1016	518	04.980.04	510	04893157042T	558
04.43.2216	518	04.980.30	509	04893157065L	558
04.46.0813	519	04.IP001	529	0489315422	557
04.47.1016	518	04.KK454120	259	04893154220	557
04.47.2216	518	04.KK454121	259	0489315423	557
04.50.37LW	531	04.KK454122	259	04893154230	557
04.5037.2	531	04.KK454123	259	048931542301	557
04.512.01	501	04.KK454200	258	048931542302	557
04.512.03	500	04.KK454210	258	04893154231	557
04.512.04	501	04.KK454220	258	04893154232	557
04.512.05	500	04.KK454223	258	0489315424	557
04.512.20	499	04.KK454230	258	04893154240	557
04.512.30	499	04.KK454240	259	04893154240T	557
04.512M	500	04.KK454250	259	0489315425	557
04.515.20	499	04.KK454270	258	0489315426	557
04.515.30	499	04.KWBM125	216	0489315426T	557
04.530.01	510	04.KWBM200	216	0489315427	557
04.530.02	510	04.MAG100/30	512	048931V422	555
04.6555.A	550	04100004	522	048931V4220	555
04.6556.A	550	04155093G	553	048931V423	555
04.6557.A	550	04155093G-1	553	048931V4230	555
04.6558.A	550	04155093G-2	553	048931V42301	555
04.6559.A	550	04155120G	553	048931V42302	555
04.6560.A	550	04155120G-1	553	048931V4231	555
04.6561.A	550	04155120G-2	553	048931V4232	555
04.6562.A	550	04156093G	553	048931V424	555
04.6563.A	550	04156093G-1	553	048931V4240	555
04.6582.A	550	04156093G-2	553	048931V4240T	555
04.6583.A	550	04156120G	553	048931V425	555
04.6584.A	550	04156120G-1	553	048931V426	555
04.6585.A	550	04156120G-2	553	048931V426T	555
04.6586.A	550	04158093G	553	048931V427	555
04.6587.A	550	04158120G	553	0489325422	557
04.6588.A	550	04255120G	553	04893254220	557
04.680.01	510	04255160G	553	0489325423	557
04.680.02	510	04256120G	553	04893254230	557
		04256160G	553		

Art.-Nr.	Seite	Art.-Nr.	Seite	Art.-Nr.	Seite
048932S42301	557	048952V4240	554	05.20101-50	583
048932S42302	557	04FLSGS-2-GK	120	05.20102-50	583
048932S4231	557	04FLSGS-L-GK	110,120	05.20121-50	583
048932S4232	557	04FLSGS-R-GK	110,120	05.20122-50	583
048932S424	557	04FLSVS-2-GK	120	05.20201-50	583
048932S4240	557	04FLSVS-L-GK	110,120	05.20202-50	583
048932V422	555	04FLSVS-R-GK	110,120	05.20221-50	583
048932V4220	555	04GSSGS-L-GK	110,120	05.20222-50	583
048932V423	555	04GSSGS-R-GK	110,120	05.3250.01	567
048932V4230	555	04GSSVS-L-GK	110,120	05.3250.02	567
048932V42301	555	04GSSVS-R-GK	110,120	05.3250.04	567
048932V42302	555	04MB100	471	05.3250.22	567
048932V4231	555	04ML100	471	05.3258.01	567
048932V4232	555	04MLF100	471	05.3258.02	567
048932V424	555	04RSA200400	522	05.3258.04	567
048932V4240	555	04RSA200403	522	05.3258.22	567
048951.5713T	558	04S155093	552	05.3277.9570	573
04895157041T	558	04S155093-1	552	05.3277.9571	573
04895157042T	558	04S155120	552	05.3277.9573	573
04895157065L	558	04S155120-1	552	05.3571.08	566
048951S422	556	04S156093	552	05.3571.18	566
048951S4220	556	04S156093-1	552	05.3575.08	566
048951S423	556	04S156120	552	05.3576.08	566
048951S4230	556	04S156120-1	552	05.402-K	583
048951S42301	556	04S158093	552	05.50508.30	576
048951S42302	556	04S158120	552	05.50508.40	576
048951S4231	556	04S255120	552	05.50508.50	576
048951S4232	556	04S255160	552	05.50508.60	576
048951S424	556	04ST500L80	470	05.50509.30	576
048951S4240	556	04ST500LF80	470	05.50509.40	576
048951S4240T	556	04ST736B125	470	05.50509.50	576
048951S425	556	04ST736B80	470	05.50509.60	576
048951S426	556	04ST736L125	470	05.50510.30	576
048951S426T	556	04ST736L80	470	05.50510.40	576
048951S427	556	04ST736LF125	470	05.50510.50	576
048951V422	554	04ST736LF80	470	05.50510.60	576
048951V4220	554	04SWEL125	470,471	05.50511.30	576
048951V423	554	04SWELF125	470,471	05.50511.40	576
048951V4230	554	04WB200	471	05.50511.50	576
048951V42301	554	04WL200	471	05.50511.60	576
048951V42302	554	04WLF200	471	05.50512.30	576
048951V4231	554	04ZSW000500	522	05.50512.40	576
048951V4232	554	05.10.20	521	05.50512.50	576
048951V424	554	05.10.21	521	05.50512.60	576
048951V4240	554	05.10.30	521	05.50513.30	576
048951V4240T	554	05.10.31	521	05.50513.40	576
048951V425	554	05.10.51	521	05.50513.50	576
048951V426	554	05.10.52	521	05.50513.60	576
048951V426T	554	05.12096K	581	05.50516.30	576
048951V427	554	05.12316K	581	05.50516.40	576
0489524S2301	556	05.12341E	581	05.50516.50	576
0489524V2301	554	05.13020E	581	05.50516.60	576
048952S422	556	05.15012K	581	05.50517.30	576
048952S4220	556	05.18083	576	05.50517.40	576
048952S423	556	05.18084	576	05.50517.50	576
048952S4230	556	05.18085	576	05.50517.60	576
048952S42302	556	05.18086	576	05.60101-50	582
048952S4231	556	05.18103	576	05.60102-50	582
048952S4232	556	05.18104	576	05.60121-50	582
048952S424	556	05.18105	576	05.60122-50	582
048952S4240	556	05.18106	576	05.721131100	581
048952V422	554	05.18123	576	05.721141100	581
048952V4220	554	05.18124	576	05.722131100	581
048952V423	554	05.18125	576	05.722141100	581
048952V4230	554	05.18126	576	05.733131100	581
048952V42302	554	05.18163	576	05.733141100	581
048952V4231	554	05.18164	576	05.734131100	581
048952V4232	554	05.18165	576	05.734141100	581
048952V424	554	05.18166	576	05.7351241100	581

Sonstiges

Inhaltsverzeichnis nach Artikel-Nummern

Art.-Nr.	Seite	Art.-Nr.	Seite	Art.-Nr.	Seite
05.735131100	581	05.96.20	570	05.HZE20510AXL	579
05.737131100	581	05.96.21	570	05.HZE20513AXL	579
05.737141100	581	05.96.22	570	05.HZE25410AXL	579
05.90102100	580	05.96.23	570	05.HZE25413AXL	579
05.9010260	580	05.96.24	570	05.HZE25510AXL	579
05.9010280	580	05.96.25	570	05.HZE25513AXL	579
05.90103100	580	05.96.26	570	05.HZE30410AXL	579
05.9010360	580	05.96.27	574	05.HZE30413AXL	579
05.9010380	580	05.96.28	574	05.HZE30510AXL	579
05.90104100	580	05.96.30	574	05.HZE30513AXL	579
05.9010460	580	05.96.34	574	05.HZG171213KR	584
05.9010480	580	05.96.35	574	05.HZG17307EX	577
05.90105100	580	05.96.36	566	05.HZG17310EX	577
05.9010560	580	05.96.37	566	05.HZG17607DA	577
05.9010580	580	05.96.38	566	05.HZG17610DA	577
05.90106100	580	05.96.39	566	05.HZG201213KR	575
05.9010660	580	05.96.40	566	05.HZG202413KR	575
05.9010680	580	05.96.41	566	05.HZG20307EX	577
05.90107100	580	05.96.42	566	05.HZG20310EX	577
05.9010760	580	05.96.43	566	05.HZG20410XM	578
05.9010780	580	05.96.44	566	05.HZG20413XM	578
05.90114K	580	05.96.45	566	05.HZG20510XM	578
05.90116K	580	05.B4-40102-K	581	05.HZG20513XM	578
05.90118K	580	05.BM.101	254	05.HZG20607DA	577
05.90124K	580	05.BM.101-2	254	05.HZG20610DA	577
05.90126K	580	05.BM.102	254	05.HZG20610XM	578
05.90128K	580	05.BM.102-2	254	05.HZG20613XM	578
05.90134K	580	05.BM.103	254	05.HZG23307EX	577
05.90136K	580	05.BM.104	254	05.HZG23310EX	577
05.90138K	580	05.DLR-AFKLV	575,584	05.HZG23607DA	577
05.93.32	571	05.H10.01	529	05.HZG23610DA	577
05.94.31	571	05.HZA17307EX	577	05.HZG25410XM	578
05.94.34	571	05.HZA17310EX	577	05.HZG25413XM	578
05.94.36	568	05.HZA17607DA	577	05.HZG25510XM	578
05.94.37	568	05.HZA17610DA	577	05.HZG25513XM	578
05.94.38	569	05.HZA201213KR	575	05.HZG25610XM	578
05.94.39	569	05.HZA202413KR	575	05.HZG25613XM	578
05.94.41	568	05.HZA20307EX	577	05.HZG27307EX	577
05.94.42	568	05.HZA20310EX	577	05.HZG27310EX	577
05.94.43	569	05.HZA20410XM	578	05.HZG27607DA	577
05.94.44	569	05.HZA20413XM	578	05.HZG27610DA	577
05.95.01	574	05.HZA20510XM	578	05.HZG30410XM	578
05.95.02	574	05.HZA20513XM	578	05.HZG30413XM	578
05.95.03	571	05.HZA20607DA	577	05.HZG30510XM	578
05.95.04	571	05.HZA20610DA	577	05.HZG30513XM	578
05.95.05	571	05.HZA20610XM	578	05.HZG30610XM	578
05.95.06	571	05.HZA20613XM	578	05.HZG30613XM	578
05.9588.2000	573	05.HZA23307EX	577	05.HZGRÜ1240	584
05.9588.2001	573	05.HZA23310EX	577	05.HZGRÜ1410	584
05.9588.2002	573	05.HZA23607DA	577	05.HZGTW1240	584
05.9588.6801	573	05.HZA23610DA	577	05.KR13120GE	575
05.9588.6802	573	05.HZA25410XM	578	05.KR13240GE	575
05.9588.6811	573	05.HZA25413XM	578	05.ZW45	578,579
05.9588.SP01	573	05.HZA25510XM	578	05.ZW46	578,579
05.9588.SP02	573	05.HZA25513XM	578	0500	70
05.9588.SP11	573	05.HZA25610XM	578	0500M125	496
05.96.01	160,570	05.HZA25613XM	578	0511	70
05.96.02	570	05.HZA27307EX	577	0512	70
05.96.03	570	05.HZA27310EX	577	0513	70
05.96.04	570	05.HZA27607DA	577	0514	70
05.96.05	566	05.HZA27610DA	577	0515	70
05.96.06	566	05.HZA30410XM	578	0550	70
05.96.08	574	05.HZA30413XM	578	0550M125	496
05.96.09	406,574	05.HZA30510XM	578	0560	70
05.96.10	574	05.HZA30513XM	578	0560M125	496
05.96.12	566	05.HZA30610XM	578	0570	70
05.96.13	566	05.HZA30613XM	578	0570M125	496
05.96.17	570	05.HZE20410AXL	579	0580	70
05.96.18	570	05.HZE20413AXL	579	0580M125	496
05.96.19	570				

Art.-Nr.	Seite	Art.-Nr.	Seite	Art.-Nr.	Seite
0590	70	06.020.40.zyl	597	06.600.20	602
0590M125	496	06.020.404	600	06.600.22	602
06.000.20	597	06.020.405	600	06.610.20	602
06.000.20.zyl	597	06.022.20	601	06.610.22	602
06.000.204	600	06.022.20B	602	06.620.20	602
06.000.205	600	06.022.22	601	06.620.22	602
06.000.22	597	06.022.22B	602	06.7010605	595
06.000.22.zyl	597	06.022.40	601	06.7010905	595
06.000.224	600	06.0507.20	598	06.7011205	595
06.000.225	600	06.0507.22	598	06.70256	595
06.000.30	597	06.0507.30	598	06.85.50	594
06.000.30.zyl	597	06.0507.32	598	06.85.51	594
06.000.304	600	06.0507.40	598	06.85.52	594
06.000.305	600	06.050720.zyl	598	06.8900.7211	545
06.000.32	597	06.050722.zyl	598	06.8900.740	545
06.000.32.zyl	597	06.050730.zyl	598	06.8900.7491	545
06.000.324	600	06.050732.zyl	598	06.8900.7492	545
06.000.325	600	06.050740.zyl	598	06.8900.750	545
06.000.40	597	06.055.20	595	07.00.19	272
06.000.40.zyl	597	06.055.30	595	07.00.20	346
06.000.404	600	06.055.40	595	07.00.21	346
06.000.405	600	06.100.20	602	07.00.25	346
06.002.20	601	06.100.22	602	07.00.26	346
06.002.20B	602	06.110.20	602	07.00.30	256,406
06.002.22	601	06.110.22	602	07.00.40	344
06.002.22B	602	06.120.20	602	07.00.41	344
06.002.40	601	06.120.22	602	07.00.42	344
06.010.20	597	06.300.20	599	07.00.43	344
06.010.20.zyl	597	06.300.203	599	07.00.45	344
06.010.204	600	06.300.22	599	07.10.15	343
06.010.205	600	06.300.223	599	07.10.15.10.96	349
06.010.22	597	06.300.30	599	07.10.15KHV	343
06.010.22.zyl	597	06.300.303	599	07.10.70	344
06.010.224	600	06.300.32	599	07.10.70EHV	344
06.010.225	600	06.300.323	599	07.10.70KHV	344
06.010.30	597	06.300.40	599	07.10.72	345
06.010.30.zyl	597	06.300.404	599	07.10.72KHV	345
06.010.304	600	06.310.20	599	07.10.75	344
06.010.305	600	06.310.203	599	07.10.75EHV	344
06.010.32	597	06.310.22	599	07.10.75KHV	344
06.010.32.zyl	597	06.310.223	599	07.15.15	343
06.010.324	600	06.310.30	599	07.15.15KHV	343
06.010.325	600	06.310.303	599	07.15.72	345
06.010.40	597	06.310.32	599	07.15.72KHV	345
06.010.40.zyl	597	06.310.323	599	07.18.00	347
06.010.404	600	06.310.40	599	07.18.01	261,333,347
06.010.405	600	06.310.404	599	07.18.02	347
06.012.20	601	06.320.20	599	07.18.03	261,347
06.012.20B	602	06.320.203	599	07.18.04	261,347
06.012.22	601	06.320.22	599	07.20.15/40	349
06.012.22B	602	06.320.223	599	07.2016	261
06.012.40	601	06.320.30	599	07.2017	261
06.020.20	597	06.320.303	599	07.2018	261
06.020.20.zyl	597	06.320.32	599	07.2019	261
06.020.204	600	06.320.323	599	07.2020	261
06.020.205	600	06.320.40	599	07.2021	261
06.020.22	597	06.320.404	599	07.2022	261
06.020.22.zyl	597	06.355.20	595	07.2031	261
06.020.224	600	06.355.30	595	07.2032	261
06.020.225	600	06.355.40	595	07.2036	254,261
06.020.30	597	06.50.000	594	07.220.0080	290
06.020.30.zyl	597	06.50.010	594	07.23107	430
06.020.304	600	06.51.000	594	07.23110	430
06.020.305	600	06.51.010	594	07.23112	430
06.020.32	597	06.52.000	594	07.24.91	347
06.020.32.zyl	597	06.52.010	594	07.25.25	346
06.020.324	600	06.527.20	601	07.25.33	241,344
06.020.325	600	06.527.22	601	07.25.35	241,344
06.020.40	597	06.527.40	601	07.25.90	347

Sonstiges

Inhaltsverzeichnis nach Artikel-Nummern

Art.-Nr.	Seite	Art.-Nr.	Seite	Art.-Nr.	Seite
07.25607	430	07.60.36ESD	241	07.8109.74	331
07.25610	430	07.60.36OA	241	07.8109.74E	331
07.25612	430	07.60.37	241	07.8109.74H	331
07.25716	430	07.60.37ESD	241	07.8109.74M	331
07.26.91	347	07.60.37OA	241	07.8110.32	335
07.26207N	430	07.60.38	241	07.8110.32E	335
07.26210N	430	07.60.38ESD	241	07.8110.32H	335
07.26212N	430	07.60.38OA	241	07.8110.32M	335
07.26216N	430	07.60.40	357	07.8110.34	335
07.26218N	430	07.60.42	357	07.8110.34E	335
07.26407	430	07.60.44	357	07.8110.34H	335
07.26410	430	07.60.46	357	07.8110.34M	335
07.26412	430	07.60.48	357	07.8110.62	331
07.26416	430	07.60.70	356	07.8110.62E	331
07.27.90	347	07.60.71	356	07.8110.62H	331
07.28.91	347	07.60.90	356	07.8110.62M	331
07.29.91	347	07.60.91	356	07.8110.64	331
07.30.15	345	07.60.92	356	07.8110.64E	331
07.30.15EHV	345	07.60.93	356	07.8110.64H	331
07.30.15KHV	345	07.60.94	356	07.8110.64M	331
07.30.20	353	07.60.95	356	07.8110.72	331
07.30.21	353	07.61.100	356	07.8110.72E	331
07.30.25	353	07.61.150	356	07.8110.72H	331
07.30.26	353	07.61.70	356	07.8110.72M	331
07.30.90	347	07.75.10	342	07.8110.74	331
07.35110	430	07.75.10EHV	342	07.8110.74E	331
07.35112	430	07.75.10KHV	342	07.8110.74H	331
07.35116	430	07.75.15	342,348	07.8110.74M	331
07.35118	430	07.75.15EHV	342	07.8114.32	335
07.35120	430	07.75.15KHV	342	07.8114.32E	335
07.40.00	354	07.75.17	348	07.8114.32H	335
07.40.01	354	07.75.25EHV	346	07.8114.32M	335
07.40.016	399,406,410	07.75.25KHV	346	07.8114.34	335
07.40.02	354	07.75.35	353	07.8114.34E	335
07.40.03	399,410	07.75.35KHV	353	07.8114.34H	335
07.40.04	399,410	07.75.41	346	07.8114.34M	335
07.40.06	287,406,410	07.75.41EHV	346	07.8114.62	331
07.40.07	287,406,410	07.75.41KHV	346	07.8114.62E	331
07.45.21	312,427	07.75.46	353	07.8114.62H	331
07.45.22	312,427	07.75.46KHV	353	07.8114.62M	331
07.45.26	287,410	07.75.55	352	07.8114.64	331
07.5037	257,260	07.75.55KHV	352	07.8114.64E	331
07.55107	430	07.75.96	352	07.8114.64H	331
07.55110	430	07.75.96KHV	352	07.8114.64M	331
07.55112	430	07.795.8029	291	07.8114.72	331
07.58.10	514	07.795.9075	291	07.8114.72E	331
07.58.10-1	175	07.795.9085	291	07.8114.72H	331
07.58.12	515	07.795.9159	291	07.8114.72M	331
07.58.14	514	07.81.02	333	07.8114.74	331
07.58.16	515	07.8109.32	335	07.8114.74E	331
07.58.17	514	07.8109.32E	335	07.8114.74H	331
07.58.18	515	07.8109.32H	335	07.8114.74M	331
07.58.19	515	07.8109.32M	335	07.8115.32	335
07.58.20	514	07.8109.34	335	07.8115.32E	335
07.58.22	175,514	07.8109.34E	335	07.8115.32H	335
07.60.01	357	07.8109.34H	335	07.8115.32M	335
07.60.02	357	07.8109.34M	335	07.8115.34	335
07.60.03	357	07.8109.62	331	07.8115.34E	335
07.60.10	357	07.8109.62E	331	07.8115.34H	335
07.60.10.40	356	07.8109.62H	331	07.8115.34M	335
07.60.10.50	356	07.8109.62M	331	07.8115.62	331
07.60.10.60	356	07.8109.64	331	07.8115.62E	331
07.60.100	356	07.8109.64E	331	07.8115.62H	331
07.60.11	357	07.8109.64H	331	07.8115.62M	331
07.60.12	357	07.8109.64M	331	07.8115.64	331
07.60.15.40	356	07.8109.72	331	07.8115.64E	331
07.60.15.50	356	07.8109.72E	331	07.8115.64H	331
07.60.15.60	356	07.8109.72H	331	07.8115.64M	331
07.60.150	356	07.8109.72M	331	07.8115.72	331
07.60.36	241				

Art.-Nr.	Seite	Art.-Nr.	Seite	Art.-Nr.	Seite
07.8115.72E	331	07.861.10	239,283	07.8840.400	332
07.8115.72H	331	07.861.10.09	273	07.89.06	254,353,379,422
07.8115.72M	331	07.861.10.10	281	07.89.07	333
07.8115.74	331	07.861.10.11	281	07.89.08	333
07.8115.74E	331	07.861.10.12	281	07.89.09	256
07.8115.74H	331	07.861.10.13	281	07.89.10	332
07.8115.74M	331	07.861.10.14	509	07.89.15	288
07.8130.25	337	07.861.100S	238,282	07.89.16	332
07.8130.25E	337	07.861.11	229,233,235,239,283	07.89.17	332
07.8130.25H	337	07.861.12	229,233,235,239,283	07.89.19	299
07.8130.25M	337	07.861.1251	238,282	07.89.23	299
07.8130.40	337	07.861.1255	238,282	07.89.24	299
07.8130.40E	337	07.861.13	285	07.89.37	288
07.8130.40H	337	07.861.1301	238,282	07.89.40	332
07.8130.40M	337	07.861.14	229,233,235,284	07.89.41	332
07.8140.25	337	07.861.15	229,233,235,239,284	07.89.42	332
07.8140.25E	337	07.861.15.10	281,376,389	07.89.43	332
07.8140.25H	337	07.861.15.11	281	07.89.45	332
07.8140.25M	337	07.861.15.12	281	07.89.46	299
07.8140.40	337	07.861.15.13	281	07.89.48	299
07.8140.40E	337	07.861.150S	238,282	07.89.53	299
07.8140.40H	337	07.861.16	229,233,235,239,284	07.8904.300	333
07.8140.40M	337	07.861.170	239,284	07.8904.400	333
07.8175.25	337	07.861.1751	238,282	07.8907.350	280
07.8175.25E	337	07.861.180	239,284	07.8910.1	277,333,375
07.8175.25H	337	07.861.1801	238,282	07.8910.2	277,333
07.8175.25M	337	07.861.19	233,235,239,283	07.8910.350	280
07.8175.40	337	07.861.20.10	281	07.8912.1	277,375
07.8175.40E	337	07.861.20.11	281	07.8912.350	280
07.8175.40H	337	07.861.20.12	281	07.8915.1	277,333,375,376,389
07.8175.40M	337	07.861.20.13	281	07.8915.2	277,333
07.8310.01	534	07.861.200S	238,282	07.8915.350	280
07.8310.02	534	07.861.21	233,239,284	07.8917.1	277
07.8310.03	534	07.861.22	285	07.8920.1	273,277,375,389
07.8310.04	535	07.861.23	285	07.8920.1D	277
07.8310.05	535	07.861.24	285	07.8920.2D	277
07.8310.06	535	07.861.26	239,284	07.8930	298
07.8310.07	535	07.861.30	285	07.8931	298
07.8310.50	534	07.861.32	229,239,283	07.8933	298
07.8310.811	533	07.861.33	239,284	07.8934LW	288,298,426
07.8310.821	533	07.861.375.1	273	07.8934TR	288,298,426
07.8310.912	533	07.861.500	238,282	07.898.0019	290
07.8310.922	533	07.861.501	238,282	07.898.0099	290
07.8410.112	330	07.861.701	238,282	07.898.00991	290
07.8410.122	330	07.861.801	238,282	07.899.00	328
07.8410.511	330	07.8610.300	335	07.899.0019	290
07.8410.521	330	07.8610.400	335	07.899.0099	290
07.8410.811	330	07.8614.300	335	07.899.00991	290
07.8410.821	330	07.8614.400	335	07.899.01	328
07.8410.912	330	07.8615.300	335	07.899.02	329
07.8410.922	330	07.8615.400	335	07.899.03	329
07.8415.112	330	07.8650.300	335	07.899.04	328
07.8415.122	330	07.8650.400	335	07.899.05	328
07.8415.511	330	07.8690.300	335	07.899.06	329
07.8415.521	330	07.8690.400	335	07.899.07	329
07.8415.811	330	07.8710.300	335	07.89BTR10-0	299
07.8415.821	330	07.8710.400	335	07.89BTR12-0	299
07.8415.912	330	07.8714.300	335	07.89BTR15-0	299
07.8415.922	330	07.8714.400	335	07.911.0079	291
07.861.01-1	283,376,389	07.8715.300	335	07.911.3005	291
07.861.03	283	07.8715.400	335	07.961.0109	290
07.861.03-1	283	07.8750.300	335	07.961.0119	290
07.861.04	229,239,284	07.8750.400	335	07.961.0139	290
07.861.05	229,239,284	07.8790.300	335	07.961.02	290,310
07.861.06	229,239,284	07.8790.400	335	07.961.03	290
07.861.07	229,233,235,239,283	07.881.3115	291	07.961.0609	290
07.861.08	229,233,235,239,283	07.881.31152	291	07.961.0639	290
07.861.09	229,239,283	07.8830.300	332	07.969.0039	289
07.861.09-1	229,239,283	07.8830.400	332	07.969.1039	289

Sonstiges

Inhaltsverzeichnis nach Artikel-Nummern

Art.-Nr.	Seite	Art.-Nr.	Seite	Art.-Nr.	Seite
07.969.2039	289	07.M1075.28	443	074000205	248
07.969.3039	289	07.M1090.28	443	074210201	248
07.969.30391	289	07.M12560.28	367,443	074210202	248
07.969.30392	289	07.M12575.28	367,443	074210203	248
07.969.30393	289	07.M12575.40	397	074210204	248
07.969.3049	289	07.M12575.50	397	074210205	248
07.969.30491	289	07.M12590.28	443	0750	76
07.969.4019	291	07.M1560.28	367,373,443	075000201	248
07.969.40191	291	07.M1575.28	367,373,443	075000202	248
07.98.01	286	07.M1575.40	397,403	075000203	248
07.98.02	286,376,389,427	07.M1575.50	397,403	075000204	248
07.98.03	286,355	07.M1590.28	373,443	075000205	248
07.98.04	286,355,410	07.M1590.40	403	075120201	248
07.98.05	286,355,410	07.M1590.50	403	075120202	248
07.98.06	287,355	07.M1760.28	443	075120203	248
07.98.07	287,355,427	07.M1775.28	443	075120204	248
07.98.08	287,355,376,389	07.M1790.28	443	075120205	248
07.98.09	287,410	07.M2060.28	367,373,443	075170201	248
07.98.10	287,406,410	07.M2075.28	367,373,443	075170202	248
07.98.11	287,376,389,427	07.M2075.40	397,403	075170203	248
07.98.12	288,410	07.M2075.50	397,403	075170204	248
07.98.13	286	07.M2090.28	373,443	075170205	248
07.98.14	288	07.M2090.40	403	075750201	248
07.98.15	287,427	07.M2090.50	403	075750202	248
07.98.20	509	07.M2575.28	443	075750203	248
07.98.7069	294	07.M7560.28	443	075750204	248
07.98.7070	294	07.M7575.28	443	075750205	248
07.98.7071	293	07.M7590.28	443	0760	76
07.98.7072	293	07.M8175.28	443	0770	76
07.98.7073	293	0700	76	077000201	248
07.98.7074	273,293	071000201	249	077000202	248
07.98.7080	296	071000202	249	077000203	248
07.98.7080-1	294	071000203	249	077000204	248
07.98.7081	296	071000204	249	077000205	248
07.98.7082	296	071000205	249	0780	76
07.98.7083	296	0711	76	078000201	248
07.98.7084	296	0712	76	078000202	248
07.98.7085	296	071210201	249	078000203	248
07.98.7090	297	071210202	249	078000204	248
07.98.7091	297	071210203	249	078000205	248
07.98.8010	295	071210204	249	0790	76
07.98.8011	295	071210205	249	08.88.03	475
07.98.8020	295	0713	76	08.88.10	476
07.98.8021	295	0714	76	08.88.200	109,482
07.98.SA	286	0715	76	08.88.203	109,483
07.990.2009	289	072000201	249	08.88.204	109,483
07.991.3009	289	072000202	249	08.88.205	109,483
07.992.2009	289	072000203	249	08.88.206	109,483
07.E1060.30	443	072000204	249	08.88.207	109,482
07.E1075.30	443	072000205	249	08.88.30	477
07.E1090.30	443	072120201	249	08.88.34	477
07.E12560.30	443	072120202	249	08.88.35	477
07.E12575.30	443	072120203	249	08.88.36	477
07.E12590.30	443	072120204	249	08.88.37	477
07.E1560.30	443	072120205	249	08.88.38	477
07.E1575.30	443,452,453	072170201	249	08.88.39	477
07.E1590.30	443,453	072170202	249	08.88.41	477
07.E1760.30	443	072170203	249	08.88.42	477
07.E1775.30	443	072170204	249	08.88.43	477
07.E1790.30	443	072170205	249	08.88.60	476
07.E2060.30	443	072750201	249	08.88.61	476
07.E2075.30	443,452,453	072750202	249	08.88.62	476
07.E2090.30	443,453	072750203	249	08.88.63	476
07.E2575.30	443	072750204	249	08.88.64	476
07.E7560.30	443	072750205	249	08.88.70	477
07.E7575.30	443	074000201	248	08.88.72	477
07.E7590.30	443	074000202	248	08.88.73	477,481
07.E8175.30	443	074000203	248	08.88.74	477
07.M1060.28	443	074000204	248	08.88.75	477

Art.-Nr.	Seite	Art.-Nr.	Seite	Art.-Nr.	Seite
08.88.76	477	1080	84	1350	92
08.88.77	477,481	1090	84	135BLH100	83,131
08.88.79	477	110BLH100	75	135BLH150	83,131
08.88.81	477	110BLH150	75	135BLH200	83,131
08.88.89	477,481	110BLH50	75	135BLH50	83,131
08.88.90-1	473	110BLH75	75	135BLH75	83,131
08.88.91	476	111	75	1360	92
08.88.92	475	112BLH100	75	1370	92
08.88.93	475	112BLH50	75	1380	92
08.88.FLGSE	476,480	112BLH75	75	1380/0221V18	94
08.88/89.SSS	476,480	113/0323V10	89	1380/0420V18	94
08.89.03	480	113/2223V10	89	1380/0700V18	94
08.89.10	480	113/22331V10	89	1380/2211V18	94
08.89.200	484	113/2423V10	89	138BLH100	83,131
08.89.201	484	113/3331V10	89	138BLH150	83,131
08.89.202	484	113/42511V10	89	138BLH200	83,131
08.89.203	484	113BLH100	75	138BLH50	83,131
08.89.204	484	113BLH150	75	138BLH75	83,131
08.89.205	485	113BLH200	75	1390	92
08.89.207	485	113BLH50	75	139BLH100	83,131
08.89.208	485	113BLH75	75	139BLH150	83,131
08.89.209	485	114BLH100	75	139BLH200	83,131
08.89.210	485	114BLH150	75	139BLH50	83,131
08.89.211	485	114BLH50	75	139BLH75	83,131
08.89.303-2	473	114BLH75	75	140	103
08.89.50	477,481	115/0044V10	90	144BLH100	83,131
08.89.51	477,481	115/0921V10	90	144BLH150	83,131
08.89.59	480	115/2224V10	90	144BLH200	83,131
08.89.60	480	115/24321V10	90	144BLH75	83,131
08.89.61	480	115/34231V10	90	146-130	51
08.89.62	480	115/42611V10	90	146-130-075	51
08.89.63	480	115BLH100	75	146-132	51,505
08.89.70	481	115BLH150	75	146-132-075	51
08.89.71	480	115BLH200	75	146-135-100	51
08.89.72	481	115BLH75	75	146-135-150	51
08.89.74	481	116BLH100	75	146-135-200	51
08.89.75	481	116BLH150	75	146-135-75	51
08.89.76	481	116BLH200	75	146-137-100	51
08.89.79	481	116BLH50	75	146-137-150	51
08.89.81	481	116BLH75	75	146-137-200	51
08.89.88	480	117BLH100	75	146-137-75	51
08.89.90-1	473	117BLH150	75	146-139-100	51,505
08.89.91	479	117BLH200	75	146-139-150	51
08.89.92	479	117BLH50	75	146-139-200	51
08.89.92-1	473	117BLH75	75	146-139-75	51
08.89.93	479	119BLH100	75	146-140-100	51
08.90.01	108,482	119BLH50	75	146-140-150	51
08.90.02	108,482	119BLH75	75	146-140-200	51
08.90.03	108,482	120	103	146-140-75	51
08.90.10	108,482	1300	92	146-141-100	51
08.90.11	108,482	1300/0222V18	95	146-141-150	51
08.90.45.60	108	1300/0900V18	95	146-141-200	51
08.90.60.60	108	1300/1122V18	95	146-141-75	51
08.90.90.60	108	1300/2131V18	95	146-142-100	51,505
100/0213V10	88	1311	92	146-142-150	51
100/1231V10	88	1312	92	146-142-200	51
100/2141V10	88	1313	92	146-142-75	51
100/22510V10	88	1313/0120V18	96	147BLH100	83,131
100/4221V10	88	1313/0323V18	96	147BLH150	83,131
100/4311V10	88	1313/0640V18	96	147BLH200	83,131
1000	84	1313/4141V18	96	147BLH75	83,131
1011	84	1314	92	149BLH100	83,131
1012	84	1315	92	149BLH150	83,131
1013	84	132BLH100	83,131	149BLH200	83,131
1014	84	132BLH50	83,131	149BLH50	83,131
1015	84	132BLH75	83,131	149BLH75	83,131
1050	84	134BLH100	83,131	150	91,133
1060	84	134BLH50	83,131	153BLH100	91,133
1070	84	134BLH75	83,131	153BLH150	91,133

Sonstiges

Inhaltsverzeichnis nach Artikel-Nummern

Art.-Nr.	Seite	Art.-Nr.	Seite	Art.-Nr.	Seite
153BLH200	91,133	180/2040V10	87	30.050.30	99
153BLH50	91,133	180/2121V10	87	30.075.050	99
153BLH75	91,133	180/22111V10	87	30.075.075	99
155BLH100	91,133	180/3211V10	87	30.075.125	99
155BLH150	91,133	180/4310V10	87	30.075.175	99
155BLH200	91,133	180BLH75	97	30.075.30	99
155BLH75	91,133	181BLH100	97	30.100.050	99
159BLH100	91,133	181BLH75	97	30.100.060	65
159BLH50	91,133	182BLH100	97	30.100.075	99
159BLH75	91,133	182BLH75	97	30.100.085	65
160	103	183BLH100	97	30.100.125	99
161BLH100	91,133	183BLH150	97	30.100.135	65
161BLH150	91,133	183BLH200	97	30.100.175	99
161BLH200	91,133	183BLH75	97	30.100.185	65
161BLH50	91,133	184BLH100	97	30.100.30	99
161BLH75	91,133	184BLH150	97	30.125.175	99
166BLH100	91,133	184BLH200	97	30.150.050	99
166BLH150	91,133	184BLH75	97	30.150.060	65
166BLH200	91,133	185BLH100	97	30.150.075	99
166BLH75	91,133	185BLH150	97	30.150.085	65
168-130	57	185BLH200	97	30.150.125	99
168-130-075	57	185BLH75	97	30.150.135	65
168-132	57,481	186	103	30.150.175	99
168-132-075	57	198-130	63	30.150.185	65
168-136-100	57,481	198-130-075	63	30.150.30	99
168-136-150	57,481	198-132	63	30.200.050	99
168-136-200	57,481	198-132-075	63	30.200.060	65
168-136-75	57	198-136-100	63	30.200.075	99
168-137-100	57	198-136-150	63	30.200.085	65
168-137-150	57	198-136-200	63	30.200.125	99
168-137-200	57	198-136-75	63	30.200.135	65
168-137-75	57	198-139-100	63	30.200.175	99
168-139-100	57,481	198-139-150	63	30.200.185	65
168-139-150	57,481	198-139-200	63	30.200.30	99
168-139-200	57,481	198-139-75	63	30.225.050	99
168-139-75	57	198-141-100	63	30.225.075	99
168-144-100	57	198-141-150	63	30.225.125	99
168-144-150	57	198-141-200	63	30.225.175	99
168-144-200	57	198-141-75	63	30.225.30	99
168-144-75	57	198-142-100	63	30.250.125	99
168-145-100	57	198-142-150	63	30.250.135	65
168-145-150	57	198-142-200	63	30.250.175	99
168-145-200	57	198-142-75	63	30.250.185	65
168-145-75	57	198-144-100	63	30.300.050	99
168-146-100	57	198-144-150	63	30.300.060	65
168-146-150	57	198-144-200	63	30.300.075	99
168-146-200	57	198-144-75	63	30.300.085	65
168-146-75	57	198-146-100	63	30.300.125	99
170/0040V10	86	198-146-150	63	30.300.135	65
170/0320V10	86	198-146-200	63	30.300.175	99
170/0600V10	86	198-146-75	63	30.300.185	65
170/1112V10	86	20.400.060	64	30.300.30	99
170/2220V10	86	20.400.085	64	30.400.175	99
170/4210V10	86	20.400.135	64	3360-01	251
170BLH100	91,133	20.400.185	64	3360-10	251
170BLH150	91,133	20.450.060	64	3361-01	251
170BLH200	91,133	20.450.085	64	3361-10	251
170BLH75	91,133	20.600.030	98	38.011	262,379,428
171BLH100	91,133	20.600.050	98	38.020	262,379,389
171BLH150	91,133	20.600.060	64	38.150	262,379,428
171BLH200	91,133	20.600.075	98	38.300	262,379,389,428
171BLH75	91,133	20.600.085	64	40.303	50
172BLH100	91,133	20.600.125	98	40.303-75	50
172BLH150	91,133	20.600.175	98	40.340	50
172BLH200	91,133	20.900.060	64	40.340-75	50
172BLH50	91,133	20.900.085	64	40.421	50
172BLH75	91,133	2494	317	40.421-75	50
1741-07	251	30.050.075	99	40.44010	50
1742-07	251	30.050.125	99	40.44010-75	50
180/0221V10	87				

Art.-Nr.	Seite	Art.-Nr.	Seite	Art.-Nr.	Seite
40.620	50	4175KU90G	373	4CKASVERB	364,370,388
40.620-75	50	4200E160G	374	4F.150.75	402
40.701	50	4200E175G	374	4F.150.75-1	404
40.701-75	50	4200E190G	374	4F.150.75-2	404
4016137000	309,427	4200E260G	374	4F.150.75-3	405
4016221000	309,427	4200E275G	374	4F.150.75-4	405
4075E160G	374	4200E290G	374	4F.150.75BM	402
4075E175G	374	4200KL60G	372	4F.150.90	402
4075E190G	374	4200KL75G	372	4F.150.90-1	404
4075E260G	374	4200KL90G	372	4F.150.90-2	404
4075E275G	374	4200KU60G	373	4F.150.90-3	405
4075E290G	374	4200KU75G	373	4F.150.90-4	405
4075KL60G	372	4200KU90G	373	4F.150.90BM	402
4075KL75G	372	44.001	262,379,428	4F.200.75	402
4075KL75GB	429	44.011	262,379,428	4F.200.75-1	404
4075KL75GH	429	46.021	48	4F.200.75-2	404
4075KL90G	372	46.021-75	48	4F.200.75-3	405
4075KL90GB	429	46.021BR80	429	4F.200.75-4	405
4075KL90GH	429	46.102	48	4F.200.75BM	402
4075KU60G	373	46.102-75	48	4F.200.90	402
4075KU75G	373	46.220	48	4F.200.90-1	404
4075KU90G	373	46.220-75	48	4F.200.90-2	404
4100E160G	374	46.220BR80	429	4F.200.90-3	405
4100E175G	374	46.220M	488	4F.200.90-4	405
4100E190G	374	46.2210	48	4F.200.90BM	402
4100E260G	374	46.2210-75	48	4XXXXX60BL	372
4100E275G	374	46.301	48	4XXXXX75BL	372
4100E290G	374	46.301-75	48	4XXXXX75TR	378,428
4100KL60G	372	46.301M	272	4XXXXX90BL	372
4100KL75G	372	46.500	48	4XXXXX90TR	378,428
4100KL90G	372	46.500-75	48	4XXXXXMB100	471
4100KU60G	373	46.500M	491	4XXXXXMBL100	370,429
4100KU75G	373	48.022	49	4XXXXXML100	471
4100KU90G	373	48.022-75	49	4XXXXXMLF100	471
4125E160G	374	48.140	49	4XXXXXMLL100	370,429
4125E175G	374	48.140-75	49	50.002.070	104
4125E190G	374	48.21101	49	50.003.046	104
4125E260G	374	48.21101-75	49	50.004.034	104
4125E275G	374	48.420	49	50.100.KTK1	105
4125E290G	374	48.420-75	49	50.100.KTK2	105
4125KL60G	372	48.501	49	50.100.MP	104
4125KL75G	372	48.501-75	49	50.500.MP	104
4125KL90G	372	48.700	49	50.700.KTK1	105
4125KU60G	373	48.700-75	49	50.700.KTK2	105
4125KU75G	373	4868-01	251	50.700.MP	104
4125KU90G	373	4868-03	251	500/0900V10	74
4150E160G	374	4868-07	251	500/1222V10	74
4150E175G	374	4868-23	251	500/1223V10	74
4150E190G	374	4869-01	251	500/1231V10	74
4150E260G	374	4869-03	251	500/3131V10	74
4150E275G	374	4869-07	251	500/4302V10	74
4150E290G	374	4869-23	251	50002070SE	104
4150KL60G	372	4945-130	251	50003046SE	104
4150KL75G	372	4945-131	251	50004034SE	104
4150KL90G	372	4945-132	251	51.002.070	104
4150KU60G	373	4C150-1	377	51.003.046	104
4150KU75G	373	4C150-2	377	51.004.034	104
4150KU90G	373	4C150-3	377	51002070SE	104
4175E160G	374	4C150-4	377	51003046SE	104
4175E175G	374	4C150-5	377	51004034SE	104
4175E190G	374	4C150-6	377	52.075.075	105
4175E260G	374	4C200-1	377	52.150.075	105
4175E275G	374	4C200-2	377	52.150.150	105
4175E290G	374	4C200-3	377	520/1V	222
4175KL60G	372	4C200-4	377	520/1VA-1	263,379
4175KL75G	372	4C200-5	377	52075075SE	105
4175KL90G	372	4C200-6	377	52150075SE	105
4175KU60G	373	4CKAS1-2	364,370,388	52150150SE	105
4175KU75G	373	4CKAS3-6	364,370	53.020	262,379,389

Sonstiges

Inhaltsverzeichnis nach Artikel-Nummern

Art.-Nr.	Seite	Art.-Nr.	Seite	Art.-Nr.	Seite
53.075.075.30	105	580/3410V10	73	60.13.200V18	93
53.075.075.65	105	5914	250	60.13.250V18	93
53.150	262,379,428	60.038.075VA	262	60.130.AZ VA	103
53.150.075.30	105	60.038.100VA	262,378	60.303	55
53.150.075.65	105	60.038.150VA	262,378	60.303-75	55
53.150.150.30	105	60.046.075VA	47,184,188,262,378,488,492,493	60.340	55
53.150.150.65	105	60.046.100VA	47,184,188,262,378,488,492,493	60.340-75	55
53.300	262,379,389,428	60.046.100VA-75	47,184,188,488,492,493,500	60.41011	55
530.111V	263,379	60.046.150VA	47,184,188,262,378,488,492,493	60.41011-75	55
5307507530SE	105	60.046.150VA-75	47,184,188,488,492,493,500	60.421	55
5307507565SE	105	60.046.200VA	47,184,188,262,488,492,493,500	60.421-75	55
5315007530SE	105	60.046.200VA-75	47,184,188,488,492,493,500	60.50.050V07	71,190,194,196,198,204,206,208, 212,224,226,263,378,496,502
5315007565SE	105	60.046.250VA	47,184,188,488,492,493,500,538	60.50.075V10	71,190,194,196,198,204,206,208, 212,224,226,496,502,503,504
5315015030SE	105	60.046.250VA-75	47,184,188,488,492,493,500	60.50.100V10	71,190,194,196,198,204,206,208, 212,224,226,263,378,496,502
5315015065SE	105	60.046.300VA	47,184,188,488,492,493,500,538	60.50.100V18	71
535/020V	263,379,389	60.046.300VA-75	47,184,188,488,492,493,500	60.50.125V10	71,190,194,196,198,204,206,208, 212,224,226,496,502,503,504
535/111V	222	60.050.AZ VA	103	60.50.125V18	71
535/300V	263,389	60.068.075VA	53,186,188,489,539	60.50.150V10	71,190,194,196,198,204,206,208, 212,224,226,263,378,496,502
550/0002V10	72	60.068.100VA	53,186,188,489,539	60.50.150V18	71
550/0201V10	72	60.068.100VA-75	53,186,188,489,539	60.50.175V10	71,190,194,196,198,204,206,208, 212,224,226,496,502,503,504
550/0400V10	72	60.068.150VA	53,186,188,489,539	60.50.175V18	71
550/1210V10	72	60.068.150VA-75	53,186,188,489,539	60.50.200V10	71,190,194,196,198,204,206,208, 212,224,226,263,378,496,502
550/12200V10	72	60.068.200VA	53,186,188,489,539	60.50.200V18	71
550/3110V10	72	60.068.200VA-75	53,186,188,489,539	60.50.200V30	71
5507	250	60.068.250VA	53,186,188,489,539	60.50.250V10	71,190,194,196,198,204,206,208, 212,224,226,496,502,503,504
5512	250	60.068.250VA-75	53,186,188,489,539	60.50.250V18	71
5551B	250	60.068.300VA	53,186,188,489,539	60.50.250V30	71
55510	250	60.068.300VA-75	53,186,188,489,539	60.50.300V10	71,190,194,196,198,204,206,208, 212,224,226,496,502,503,504
5551R	250	60.070.AZ VA	103	60.50.300V18	71
5567	250	60.095.100VA	163	60.50.300V30	71
56.01.30	152	60.098.075VA	59,167,490,540,542	60.50.30V18CNC	71
56.01.40	152	60.098.100VA	59,164,167,490,509,540,542	60.50.40V18CNC	71
56.01.50	152	60.098.100VA-75	59,490,540,542	60.620	55
56.02.25	152	60.098.150VA	59,164,167,490,540,542	60.620-75	55
56.02.30	152	60.098.150VA-75	59,490,540,542	60.70.050V07	77,130,192,200,202,210,506,559
56.02.40	152	60.098.200VA	59,164,167,490,540,542	60.70.075V10	77,130,192,200,202,210,506,559
56.02.50	152	60.098.200VA-75	59,490,540,542	60.70.100V10	77,130,192,200,202,210,506,559
56.02.60	152	60.098.250VA	59,167,490,540,542	60.70.100V18	77,130,559
56.03.30	152	60.098.250VA-75	59,490,540,542	60.70.125V10	77,130,192,200,202,210,506,559
56.03.40	152	60.098.300VA	59,167,490,540,542	60.70.125V18	77,130,559
56.03.50	152	60.098.300VA-75	59,490,540,542	60.70.150V10	77,130,192,200,202,210,506,559
5606	250	60.10.050V07	85,132	60.70.150V18	77,130,559
57.01.00	153	60.10.075V10	85,132	60.70.175V10	77,130,192,200,202,210,506,559
57.01.03	153	60.10.100V10	85,132	60.70.175V18	77,130,559
57.01.04	153	60.10.100V18	85,132	60.70.200V10	77,130,192,200,202,210,506,559
57.01.05	153	60.10.125V10	85,132	60.70.200V18	77,130,559
57.01.06	153	60.10.125V18	85,132	60.70.200V30	77
57.01.08	153	60.10.150V10	85,132	60.70.250V10	77,130,192,200,202,210,506,559
57.01.100	152	60.10.150V18	85,132	60.70.250V18	77,130,559
57.01.32	152	60.10.175V10	85,132	60.70.250V30	77
57.01.40	152	60.10.175V18	85,132	60.70.300V10	77,130,192,200,202,210,506,559
57.01.50	152	60.10.200V10	85,132	60.70.300V18	77,130,559
57.01.63	152	60.10.200V18	85,132	60.70.300V30	77
57.01.80	152	60.10.200V30	85	60.70.30V18CNC	77,134,559
580.0111V86	158,160	60.10.250V10	85,132	60.70.40V18CNC	77,134,559
580/0001FL	231	60.10.250V18	85,132	60.701	55
580/0010.550V	231	60.10.250V30	85	60.701-75	55
580/0110/450V	231	60.10.300V10	85,132	613.242	56
580/0140V	231	60.10.300V18	85,132	613.242-75	56
580/0300.400V	231	60.10.300V30	85	613.360	56
580/0501V10	73	60.10.30V18CNC	85,135		
580/1222V10	73	60.10.40V18CNC	85,135		
580/2.0002V	231	60.100.AZ VA	103		
580/2.0040V	231	60.100.SC	72,74,78,80,82,86,88,90		
580/2.0202V	231	60.13.075V10	93		
580/2.0600V	231	60.13.100V18	93		
580/2.1110V	231	60.13.125V18	93		
580/22111V10	73	60.13.150V18	93		
580/2600V10	73	60.13.175V18	93		
580/32201V10	73				

Art.-Nr.	Seite	Art.-Nr.	Seite	Art.-Nr.	Seite
613.360-75	56	713/0120V10	81	A03.1090.50	437
613.404	56	713/0270V10	81	A03.125.40	437
613.404-75	56	713/0323V10	81	A03.125.50	437
613.441	56	713/1332V10	81	A03.12590.40	437
613.441-75	56	713/2422V10	81	A03.12590.50	437
613.63300	56	713/4403V10	81	A03.15.40	437
613.63300-75	56	715/0100V10	82	A03.15.50	437
613.920	56	715/0120V10	82	A03.1590.40	437
613.920-75	56	715/0130V10	82	A03.1590.50	437
65.040.530	66,488	715/1333V10	82	A03.20.40	437
65.046.530	51,66	715/1900V10	82	A03.20.50	437
65.046.531	66	715/2342V10	82	A03.2090.40	437
65.050.730	102,496	770/0040V10	78	A03.2090.50	437
65.051.731	103	770/0121V10	78	A03.25.40	437
65.060.530	66,489	770/0320V10	78	A03.25.50	437
65.068.530	57,66	770/0600V10	78	A03.2590.40	437
65.068.531	66	770/1112V10	78	A03.2590.50	437
65.070.730	102	770/2220V10	78	A03.81.40	437
65.071.731	103	780.1111V86	158,160	A03.81.50	437
65.090.530	66,490	780/0420V10	79	AE031040	437
65.098.530	63,66	780/1222V10	79	AE031050	437
65.098.531	66	780/1311V10	79	AE03109040	437
65.100.730	102	780/2121V10	79	AE03109050	437
65.101.731	103	780/3221V10	79	AE0312540	437
65.1060.530	492	780/4220V10	79	AE0312550	437
65.130.730	102	86.CLEAN5S-1	528	AE031259040	437
65.131.731	103	86.CLEAN5S-2	528	AE031259050	437
66.046.025	67,488	86.H01KUB5	530	AE031540	437
66.050.025	102,496	86.H02KUB5	530	AE031550	437
66.068.025	67,489	90.23300	61	AE03159040	437
66.070.025	102	90.23300-75	61	AE03159050	437
66.098.025	67,490	90.303	61	AE032040	437
66.100.025	102	90.303-75	61	AE032050	437
66.130.025	102	90.340	61	AE03209040	437
67.046.016	67,488	90.340-75	61	AE03209050	437
67.046.017	67,488	90.421	61	AE032540	437
67.050.016	102,496	90.421-75	61	AE032550	437
67.050.017	102,496	90.620	61	AE03259040	437
67.068.016	67,489	90.620-75	61	AE03259050	437
67.068.017	67,489	90.701	61	AE038140	437
67.070.016	102	90.701-75	61	AE038150	437
67.070.017	102	913.242	62	AFS	399
67.098.016	67,490	913.242-75	62	BE1.6060K25	380
67.098.017	67,490	913.360	62	BE1.6075K25	380
67.100.016	102	913.360-75	62	BE1.6090K25	380
67.100.017	102	913.404	62	BE1.7560K25	380
67.1060.016	492	913.404-75	62	BE1.7575K25	380
67.1060.25	492	913.41012	62	BE1.7590K25	380
67.130.016	102	913.41012-75	62	BE1.9060K25	380
67.130.017	102	913.441	62	BE1.9075K25	380
68.022	54,220	913.441-75	62	BE1.9090K25	380
68.022-75	54,220	913.920	62	BE2.6060K25	381
68.140	54,220	913.920-75	62	BE2.6075K25	381
68.140-75	54,220	98.140	60,221	BE2.6090K25	381
68.221M	489,491	98.140-75	60,221	BE2.7560K25	381
68.24100	54	98.221	60	BE2.7575K25	381
68.24100-75	54	98.221-75	60	BE2.7590K25	381
68.420	54,220	98.221M	490	BE2.9060K25	381
68.420-75	54,220	98.420	60,221	BE2.9075K25	381
68.501	54	98.420-75	60,221	BE2.9090K25	381
68.501-75	54	98.44000	60	BHFS1050195K	588
68.700	54	98.44000-75	60	BHFS1050FBK	588
68.700-75	54	98.501	60	BHFS1060195K	588
700/2223V10	80	98.501-75	60	BHFS1060FBK	588
700/2321V10	80,108	98.700	60,221	BHFS12401903K	589
700/3411V10	80	98.700-75	60,221	BHFS12501903K	589
700/4112V10	80	A03.10.40	437	BHFS1250195K	588
700/4302V10	80	A03.10.50	437	BHFS1250FBK	588
700/4501V10	80	A03.1090.40	437	BHFS1260195K	588

Inhaltsverzeichnis nach Artikel-Nummern

Art.-Nr.	Seite	Art.-Nr.	Seite	Art.-Nr.	Seite
BHFS1260FBK	588	C200KL75G	366	E4150KL75G	453
BHFS40401901K	589	C200KU60G	366	E4150KL90G	453
BHFS40501901K	589	C200KU75G	366	E4150KU75-04	455
BHFS80401902K	589	CF.125.75	396	E4150KU75G	453
BHFS80501902K	589	CF.125.75-1	398	E4150KU90G	453
BHGS10601904K	591	CF.125.75-2	398	E4200E175G	453
BHGS30501705K	592	CF.125.75BM	396	E4200E190G	453
BHGS30501905K	592	CF.150.75	396	E4200E275G	453
BHGS40601903K	591	CF.150.75-1	398	E4200E290G	453
BHGS50601903K	591	CF.150.75-2	398	E4200KL75G	453
BHGS60501706K	592	CF.150.75BM	396	E4200KL90G	453
BHGS60501906K	592	CF.200.75	396	E4200KU75G	453
BHGS60601902K	590	CF.200.75-1	398	E4200KU90G	453
BHGS60601903K	591	CF.200.75-2	398	E5310.05	462
BHGS80601901K	590	CF.200.75BM	396	E5310.10	462
BHGS80601904K	591	E06500910VM	458	E5310.14	462
BHGS80702008K	593	E06500940VE	458	E5310.15	462
BHGS80702009K	593	E07.24.02	457	E5310.20	462
BHGS90501707K	592	E07.24.03	457,459	E5310.24	462
BHGS90501907K	592	E07.24.04	457	E5310.25	462
BHMS105001FBK	588	E07.24.07	457	E5310.31	462
BHMS10501901K	588	E07.24.08	457,458	E5310.32.S	462
BHMS10601901K	588	E07.24.09	457	E5310.33	462
BHMS12501901K	588	E07.24.21	457	E5310.34	462
BHMS12601901K	588	E07.24.22	457	E5310.42	462
C075E160G	367	E07.60.31	454	E5310.43	462
C075E175G	367	E07.60.32	454	E5310.43.PU	462
C075E260G	367	E07.75.1KHEST	456	E5310.43.S	462
C075E275G	367	E07.75.1KLST	456	E5310.50	462
C075KL60G	366	E07.75.1KUST	456	E5310.55	462
C075KL75G	366	E07.75.KHEMW	456	E5310.64	462
C075KU60G	366	E07.75.KLMW	456	E5310.64.PU	462
C075KU75G	366	E07.75.KUMW	456	E5310.70	462
C100E160G	367	E07.8310.08K	454	E5310.80	462
C100E175G	367	E07.899.01	455	E5311.R.10	463
C100E260G	367	E1250.681	458	E5311.R.14	463
C100E275G	367	E1250.7004.L	458	E5311.R.20	463
C100KL60G	366	E1402.662.L	459	E5311.R.24	463
C100KL75G	366	E1402.662.R	459	E5311.R.34	463
C100KU60G	366	E1402.662.S	459	E5311.R.42	463
C100KU75G	366	E1402.663.R	459	E5311.R.43	463
C125E160G	367	E1402.663.S	459	E5311.R.64	463
C125E175G	367	E1402.665.L	459	E5311.Y.10	463
C125E260G	367	E1402.665.R	459	E5311.Y.14	463
C125E275G	367	E1402.665.S	459	E5311.Y.20	463
C125KL60G	366	E1453.7300.R	459	E5311.Y.24	463
C125KL75G	366	E1700.ES.B	466	E5311.Y.34	463
C125KU60G	366	E1700.ES.D	466	E5311.Y.42	463
C125KU75G	366	E1700.ESP.S	467	E5311.Y.43	463
C150E160G	367	E1700.KS.13	465,466,467	E5311.Y.64	463
C150E175G	367	E1700.PU	465	E5320.2	460
C150E260G	367	E1700.S	465	E5320.2.ET	461
C150E275G	367	E1700.VH	465	E5320.3	460
C150KL60G	366	E1700.XS	466,467	E5320.3.ET	461
C150KL75G	366	E1700.XS.PU	465	E5320.3Z	460
C150KU60G	366	E1710.ES.B	466	E5320.3Z.ET	461
C150KU75G	366	E1710.ES.D	466	E5320.4	460
C175E160G	367	E1710.ESP.S	467	E5320.4.ET	461
C175E175G	367	E1710.PU	465	E5320.5	460
C175E260G	367	E2000.ML	450	E5320.5.ET	461
C175E275G	367	E2000.TR50	450	E5320.6	460
C175KL60G	366	E307.B1.Z	458	E5320.6.ET	461
C175KL75G	366	E4150E175-04	455	E5320.6D	460
C175KU60G	366	E4150E175G	453	E5320.FA3Z	460
C175KU75G	366	E4150E190G	453	E5320.FA4	460
C200E160G	367	E4150E275-04	455	E5320.FA4.ET	461
C200E175G	367	E4150E275G	453	E5320.FA5	460
C200E260G	367	E4150E290G	453	E5320.FA5.ET	461
C200E275G	367	E4150KL75-04	455	E5320FA2.3ET	461
C200KL60G	366				

Art.-Nr.	Seite	Art.-Nr.	Seite	Art.-Nr.	Seite
E5320FA3Z.ET	461	ELC125090	387	H03.20.40	388,397,403,440
E5321.R.4	461	ELC150060	387	H03.20.40HV	409
E5321.R.5	461	ELC150075	387	H03.20.40HVS	409
E5321.R.6	461	ELC150090	387	H03.20.50	397,403,440
E5321.Y.4	461	ELC175060	387	H03.20.50HV	409
E5321.Y.5	461	ELC175075	387	H03.20.50HVS	409
E5321.Y.6	461	ELC175090	387	H03.2060.30	440
E7100.VB2	451	ELC200060	387	H03.2060.40	388,440
EB530.MK	450	ELC200075	387	H03.2060.50	440
EBD10000650	255	ELC200090	387	H03.2090.30	440
EBD13501000	255	ELXXXXX60TR	388	H03.2090.40	388,403,440
EBD19451000	255	ELXXXXX75TR	388	H03.2090.50	403,440
EBD25921000	255	ELXXXXX90TR	388	H03.25.30	440
EC150E175-05	454	EOFD10000650	255	H03.25.40	440
EC150E175G	452	EOFD13501000	255	H03.25.50	440
EC150E275-05	454	EOFD19451000	255	H03.2560.30	440
EC150E275G	452	EOFD25921000	255	H03.2560.40	440
EC150KL75-05	454	EPGT120	449	H03.2560.50	440
EC150KL75G	452	EPGT120.12.S	449	H03.2590.30	440
EC150KU75-05	454	EPGT120.CU.12	449	H03.2590.40	440
EC150KU75G	452	EPGT120.TEST	449	H03.2590.50	440
EC200E175G	452	EPGT120.WK	449	H03.7560.30	440
EC200E275G	452	ES530.G	450	H03.7560.40	388,440
EC200KL75G	452	ESD07.58.12	464	H03.7560.50	440
EC200KU75G	452	ESD07.58.14	464	H03.7575.30	440
EE1.6060K30	380	ESD07.58.16	464	H03.7575.40	388,440
EE1.6075K30	380	ESD07.58.18	464	H03.7575.50	440
EE1.6090K30	380	ESDC150KU75G	454	H03.7590.30	440
EE1.7560K30	380	ESRM200.K	451	H03.7590.40	388,440
EE1.7575K30	380	H03.1060.30	440	H03.7590.50	440
EE1.7590K30	380	H03.1060.40	388,440	H03.81.30	440
EE1.9060K30	380	H03.1060.50	440	H03.81.40	440
EE1.9075K30	380	H03.1075.30	440	H03.81.50	440
EE1.9090K30	380	H03.1075.40	388,440	HE1.6060K30	380
EE2.6060K30	381	H03.1075.50	440	HE1.6075K30	380
EE2.6075K30	381	H03.1090.30	440	HE1.6090K30	380
EE2.6090K30	381	H03.1090.40	388,440	HE1.7560K30	380
EE2.7560K30	381	H03.1090.50	440	HE1.7575K30	380
EE2.7575K30	381	H03.125.40	388,397,440	HE1.7590K30	380
EE2.7590K30	381	H03.125.50	397,440	HE1.9060K30	380
EE2.9060K30	381	H03.1260.30	440	HE1.9075K30	380
EE2.9075K30	381	H03.1260.40	388,440	HE1.9090K30	380
EE2.9090K30	381	H03.1260.50	440	HE2.6060K30	381
EL4075060	385	H03.1275.30	440	HE2.6075K30	381
EL4075075	385	H03.1290.30	440	HE2.6090K30	381
EL4075090	385	H03.1290.40	388,440	HE2.7560K30	381
EL4100060	385	H03.1290.50	440	HE2.7575K30	381
EL4100075	385	H03.15.30	440	HE2.7590K30	381
EL4100090	385	H03.15.40	388,397,403,440	HE2.9060K30	381
EL4125060	385	H03.15.40HV	409	HE2.9075K30	381
EL4125075	385	H03.15.40HVS	409	HE2.9090K30	381
EL4125090	385	H03.15.50	397,403,440	HF1052060	253
EL4150060	385	H03.15.50HV	409	HF10520FB	253
EL4150075	385	H03.15.50HVS	409	HF5552060	253
EL4150090	385	H03.1560.30	440	HF55520FB	253
EL4175060	385	H03.1560.40	388,440	HF6002060MW	253
EL4175075	385	H03.1560.50	440	HF7052060	253
EL4175090	385	H03.1590.30	440	HF70520FB	253
EL4200060	385	H03.1590.40	388,403,440	HF9002060MW	253
EL4200075	385	H03.1590.50	403,440	HK10513140	253
EL4200090	385	H03.1760.30	440	HK5553140	253
ELC075060	387	H03.1760.40	388,440	HK6002040MW	253
ELC075075	387	H03.1760.50	440	HK7053140	253
ELC075090	387	H03.1775.30	440	HK9002040MW	253
ELC100060	387	H03.1775.40	388,440	K03.10.40	438
ELC100075	387	H03.1775.50	440	K03.10.50	438
ELC100090	387	H03.1790.30	440	K03.1060.40	438
ELC125060	387	H03.1790.40	440	K03.1060.50	438
ELC125075	387	H03.1790.50	388,440	K03.1090.40	438
		H03.20.30	440	K03.1090.50	438

Sonstiges

Inhaltsverzeichnis nach Artikel-Nummern

Art.-Nr.	Seite	Art.-Nr.	Seite	Art.-Nr.	Seite
K03.125.40	438	L03.1560.50	442	PT1575BU	420,424
K03.125.50	438	L03.1590.30	442	PT1575HPL	420
K03.12560.40	438	L03.1590.40	403,442	PT1590BU	420
K03.12560.50	438	L03.1590.50	403,442	PT1590HPL	420
K03.12590.40	438	L03.20.30	442	PT15ETHAMW	424,425
K03.12590.50	438	L03.20.40	397,403,442	PT15ROHAMW	423
K03.15.40	438	L03.20.50	397,403,442	PT2075BU	420,420
K03.15.50	438	L03.2060.30	442	PT2075HPL	420
K03.1560.40	438	L03.2060.40	442	PT2090BU	420
K03.1560.50	438	L03.2060.50	442	PT2090HPL	420
K03.1590.40	438	L03.2090.30	442	PT4150E175B	421
K03.1590.50	438	L03.2090.40	403,442	PT4150E175H	421
K03.20.40	438	L03.2090.50	403,442	PT4150E190B	421
K03.20.50	438	L03.25.30	442	PT4150E190H	421
K03.2060.40	438	L03.25.40	442	PT4150E275B	421
K03.2060.50	438	L03.25.50	442	PT4150E275H	421
K03.2090.40	438	L03.2560.30	442	PT4150E290B	421
K03.2090.50	438	L03.2560.40	442	PT4150E290H	421
K03.25.40	438	L03.2560.50	442	PT4150KL75B	421
K03.25.50	438	L03.2590.30	442	PT4150KL75H	421
K03.2560.40	438	L03.2590.40	442	PT4150KL90B	421
K03.2560.50	438	L03.2590.50	442	PT4150KL90H	421
K03.2590.40	438	L03.81.30	442	PT4150KU75B	421
K03.2590.50	438	L03.81.40	442	PT4150KU75H	421
K03.81.40	438	L03.81.50	442	PT4150KU90B	421
K03.81.50	438	ME1.6060K28	380	PT4150KU90H	421
KAS105010	561	ME1.6075K28	380	PT4200E175B	421
KAS105010-01	561	ME1.6090K28	380	PT4200E175H	421
KAS105019	561	ME1.7560K28	380	PT4200E190B	421
KAS105019-01	561	ME1.7575K28	380	PT4200E190H	421
KAS135010	561	ME1.7590K28	380	PT4200E275B	421
KAS135010-01	561	ME1.9060K28	380	PT4200E275H	421
KAS135019	561	ME1.9075K28	380	PT4200E290B	421
KAS135019-01	561	ME1.9090K28	380	PT4200E290H	421
KUS03.15.20	441	ME2.6060K28	381	PT4200KL75B	421
KUS03.15.25	441	ME2.6075K28	381	PT4200KL75H	421
KUS03.15.30	441	ME2.6090K28	381	PT4200KL90B	421
KUS03.20.20	441	ME2.7560K28	381	PT4200KL90H	421
KUS03.20.25	441	ME2.7575K28	381	PT4200KU75B	421
KUS03.20.30	441	ME2.7590K28	381	PT4200KU75H	421
KUW03.15.20	441	ME2.9060K28	381	PT4200KU90B	421
KUW03.15.25	441	ME2.9075K28	381	PT4200KU90H	421
KUW03.15.30	441	ME2.9090K28	381	PTEK375	427
KUW03.20.20	441	ML32CHIP	111,121	PTFBXXXXXMLL50	422
KUW03.20.25	441	ML32RFIDK	111,121	PTSCHA100548	425
KUW03.20.30	441	PA.1060.12	439	PTTAAUFB320	288,422,423
L03.10.30	442	PA.1075.12	439	RPA100	439
L03.10.40	442	PA.1090.12	439	RPA125	439,503,504
L03.10.50	442	PA.1260.12	439	RPA150	439,506
L03.1060.30	442	PA.1275.12	439,503,504	RPA175	439
L03.1060.40	442	PA.1290.12	439	RPA200	439
L03.1060.50	442	PA.1560.12	439	RPA250	439
L03.1090.30	442	PA.1590.12	439	RPA75	439
L03.1090.40	442	PA.1760.12	439	RPA81	439
L03.1090.50	442	PA.1775.12	439	SRAB150	139
L03.125.30	442	PA.1790.12	439	SRAB200	139
L03.125.40	397,442	PA.2060.12	439	SRAB250	139
L03.125.50	397,442	PA.2090.12	439	SRAB300	139
L03.1260.30	442	PA.2560.12	439	SRBV	124
L03.1260.40	442	PA.2590.12	439	SRDK	125
L03.1260.50	442	PA.7560.12	439	SRFBGE070	127
L03.1290.30	442	PA.7575.12	439	SRFBGE100	127
L03.1290.40	442	PA.7590.12	439	SRFBGL070	127
L03.1290.50	442	PA150	439,506	SRFBGL100	127
L03.15.30	442	PA200	439	SRFBTB095	126
L03.15.40	397,403,442	PA250	439	SRFBTB145	126
L03.15.50	397,403,442	PA81	439	SRFBTB195	126
L03.1560.30	442	PT10ETHAMW	425	SRFBVERB	126
L03.1560.40	442	PT10ROHAMW	422,423	SRFLE070/080	141

Art.-Nr.	Seite	Art.-Nr.	Seite	Art.-Nr.	Seite
SRFLE070/100	141	SRUNDEGE070	127	T03.2090.40	403,441
SRFLE070/200	141	SRUNDEGE100	127	T03.2090.50	403,441
SRFLE070/240	141	SRUNDEGL070	127	T03.81.30	441
SRFLE070/280	141	SRUNDEGL100	127	T03.81.40	441
SRFLE100/080	141	SRUNFBGE070	127	T03.81.50	441
SRFLE100/100	141	SRUNFBGE100	127		
SRFLE100/200	141	SRUNFBGL070	127		
SRFLE100/240	141	SRUNFBGL100	127		
SRFLE100/280	141	SRVACNWAT300	139		
SRFLO070/080	141	SRVAHFBCN250	139		
SRFLO070/100	141	SRVZ150/100	137		
SRFLO100/080	141	SRVZ150/200	137		
SRFLO100/100	141	SRVZ150/240	137		
SRHB025	139	SRVZ150/280	137		
SRHB050	139	SRVZ200/100	137		
SRHB075	139	SRVZ200/200	137		
SRHB100	139	SRVZ200/240	137		
SRHFBVZ150	138	SRVZ200/280	137		
SRHFBVZ200	138	SRVZ250/100	137		
SRHFBVZ250	138	SRVZ250/200	137		
SRHFBVZ300	138	SRVZ250/240	137		
SRHFBVZ350	138	SRVZ250/280	137		
SRK01	144	SRVZ300/100	137		
SRK02	144	SRVZ300/200	137		
SRK03	145	SRVZ300/240	137		
SRK04	145	SRVZ300/280	137		
SRK05	146	SRVZ350/100	137		
SRK06	146	SRVZ350/200	137		
SRK07	147	SRVZ350/240	137		
SRK08	147	SRVZ350/280	137		
SRNAP1	124	SRVZLW416	138		
SRNAP2	124	SRZW100	125		
SRNAP4	124	SRZW200	125		
SRRW070/10	125	SRZW240	125		
SRRW070/20	125	SRZW280	125		
SRRW070/24	125	T03.10.30	441		
SRRW070/28	125	T03.10.40	441		
SRRW100/10	125	T03.10.50	441		
SRRW100/20	125	T03.1060.30	441		
SRRW100/24	125	T03.1060.40	441		
SRRW100/28	125	T03.1060.50	441		
SRSAW100	125	T03.1090.30	441		
SRSAW200	125	T03.1090.40	441		
SRSAW240	125	T03.1090.50	441		
SRSAW280	125	T03.125.30	441		
SRSB095	126	T03.125.40	397,441		
SRSB145	126	T03.125.50	397,441		
SRSB195	126	T03.1260.30	441		
SRSTS070/080	129	T03.1260.40	441		
SRSTS070/100	129	T03.1260.50	441		
SRSTS070/130	129	T03.1290.30	441		
SRSTS070/150	129	T03.1290.40	441		
SRSTS100/080	129	T03.1290.50	441		
SRSTS100/100	129	T03.15.30	441		
SRSTS100/130	129	T03.15.40	397,403,441		
SRSTS100/150	129	T03.15.50	397,403,441		
SRSTV070/100	136	T03.1560.30	441		
SRSTV070/200	136	T03.1560.40	441		
SRSTV070/240	136	T03.1560.50	441		
SRSTV070/280	136	T03.1590.30	441		
SRSTV100/100	136	T03.1590.40	403,441		
SRSTV100/200	136	T03.1590.50	403,441		
SRSTV100/240	136	T03.20.30	441		
SRSTV100/280	136	T03.20.40	397,403,441		
SRTR100	124	T03.20.50	397,403,441		
SRTR200	124,142,143	T03.2060.30	441		
SRTR240	124,142,143	T03.2060.40	441		
SRTR280	124,142,143	T03.2060.50	441		
SRTRGE	139	T03.2090.30	441		

